

PHILIPS

אוזניות
TAT1300



מדריך למשתמש

רשום את המוצר שלך וקבל תמיכה בכתובת
www.philips.com/support

2	הוראות בטיחות חשובות	1
2	בטיחות שמיעה	
2	מידע כללי	
3	האוזנייה האלחוטיות האמיתיות שלך	2
3	מה יש בקופסה	
3	התקנים אחרים	
	סקירה כללית של האוזנייה האלחוטיות האמיתיות שלך	
4		
4	התחל	3
4	טען את הסוללה	
5	החלף את הסוללה	
6	איך ללבוש	
6	הורדת אפליקציה	
	התאם את האוזנייה למכשיר ה-Bluetooth שלך	
6	בפעם הראשונה	
7	הת אם את האוזנייה למכשיר Bluetooth אחר	
8	השתמש באוזנייה שלך	4
8	חבר את האוזנייה למכשיר ה-Bluetooth שלך	
8	הפעלה/כיבוי	
8	נהל את השיחות והמוזיקה שלך	
8	עוזר קולי	
9	מצב משחק (מצב חביון נמוך)	
9	מצב מחוון LED של תיבת טעינה	
9	אפס את האוזנייה	5
10	נתונים טכניים	6
10	שימו לב	7
10	הצהרת התאמה	
10	סילוק המוצר והסוללה הישנים שלך	
11	הסר את הסוללה המשולבת	
11	מידע סביבתי	
11	הודעה על תאימות	
12	שאלות נפוצות	8
13	סימני מסחר	9

1 הוראות בטיחות חשובות

מידע כללי

כדי למנוע נזק או תקלה:



זהירות

בטיחות שמיעה



סכנה



- כדי למנוע נזק לשמיעה, הגבל את הזמן שבו אתה משתמש באוזניות בעוצמה גבוהה והגדר את עוצמת הקול לרמה בטוחה. ככל שעוצמת הקול חזקה יותר, זמן ההאזנה הבטוח קצר יותר.

- הקפד להקפיד על ההנחיות הבאות בעת השימוש באוזניות שלך.
- האזינו בעוצמות סבירות לפרקי זמן סבירים.
- היזהר שלא להתאים את עוצמת הקול ברציפות כלפי מעלה ככל שהשמיעה שלך מסתגלת.
- אל תגביר את עוצמת הקול עד כדי כך שאתה לא יכול לשמוע מה מסביבך.
- עליך לנקוט בזהירות או להפסיק באופן זמני את השימוש במצבים שעלולים להיות מסוכנים.
- לחץ קול מוגזם מהאוזנייה והאוזניות עלול לגרום לאובדן שמיעה.
- שימוש באוזניות עם שתי האוזניים מכוסות בזמן נהיגה אינו מומלץ ועשוי להיות בלתי חוקי באזורים מסוימים.
- למען ביטחונך, הימנע מהסחות דעת ממוסיקה או שיחות טלפון בזמן תנועה או בסביבות אחרות שעלולות להיות מסוכנות.

טמפרטורות הפעלה ואחסון ולחות

- יש לאחסן במקום בו הטמפרטורה היא בין -20°C (-4°F) ל 50°C (122°F) עם לחות יחסית של עד 90%.
- פעל במקום בו הטמפרטורה היא בין 0°C (32°F) ל 45°C (113°F) עם לחות יחסית של עד 90%.
- חיי הסוללה עשויים להיות קצרים יותר בתנאי טמפרטורה גבוהה או נמוכה.

- אל תחשוף אוזניות לחום מוגזם.
- אל תפיל את האוזניות שלך.
- האוזניות לא ייחשפו לטמפרטורות או התזות. (עייין בדירוג ה-IP של מוצר הספציפי)
- אל תאפשר לאוזניות שלך להיות שקועות במים.
- אל תטען את האוזניות כאשר המחבר או השקע רטובים.
- אין להשתמש בחומרי ניקוי המכילים אלקהול, אמוניה, בנזן או חומרי שוחקים.
- השתמש במטלית נקיה ולחה כדי לנקות את האוזניות שלך - במיוחד את צינורות הקול וחורי המיקרופון - באופן קבוע והימנע מהצטברות של חומרים כמו זיעה או שעוות אוזניים.
- אם יישאר טיפות זיעה או מים בצינורות הקול, בחורי האוויר או בחורי המיקרופון, רמת הקול תיפול באופן זמני או תיחתך לחלוטין. זו לא תקלה. השתמש במטלית רכה ולחה כדי לייבש היטב את האוזניות. לחלופין, הסר את קצות האוזניות, סובב את צינורות הקול כלפי מטה והקש בעדינות על האוזניות כחמש פעמים על מטלית יבשה או דומה כדי להסיר את המים שנאספו בפנים.
- ודא שהאוזניות יבשות לחלוטין לפני הטעינה והשימוש. הימנע משימוש בכריות אלקהול חד פעמיות או בחומרים אחרים לניקוי.
- הסוללה המושלבת לא תיחשף לחום מוגזם כגון שמש, אש וכדומה.
- סכנת פיצוץ אם הסוללה מוחלפת באופן שגוי. החלף רק עם אותו סוג או שווה ערך.
- כדי להשיג את דירוג ה-IP הספציפי, יש לסגור את כיסוי חריץ הטעינה.
- סילוק סוללה לאש או לתנור חם, או ריסוק או חיתוך מכני של סוללה, עלולים לגרום לפיצוץ.
- השארת סוללה בסביבה סביבתית בטמפרטורה גבוהה במיוחד עלולה לגרום לפיצוץ או לדליפת נוזל או גז דליקים.
- סוללה הנתונה ללחץ אוויר נמוך במיוחד עלולה לגרום לפיצוץ או לדליפת נוזל או גז דליקים.
- החלפת סוללה בסוג שגוי מסכנת פגיעה באוזניות ובסוללה (לדוגמה, במקרה של כמה סוגי סוללות ליתיום).
- אם האוזניות אינן בשימוש במשך זמן רב, הסוללה הנטענת תתחיל לאבד את המטען שלה. כדי למנוע אובדן זה, אנא טען את הסוללה במלואה לפחות אחת לשלושה חודשים.
- כדי למנוע סכנת שריפה, הציוד מסופק רק על ידי מקור כוח חיצוני אשר הפלט יתאים ל-PS1 (עם קיבולת פלט נמוכה מ-15W).

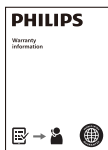

אחריות גלובלית



עלון בטיחות

התקנים אחרים

טלפון נייד או מכשיר (למשל מחשב נייד, טאבלט, מתאמי Bluetooth, נגני MP3 וכו') התומכים ב- Bluetooth ותואמים לאוזנייה.

2 האוזנייה

האלחוטיות שלך האמיתיות שלך

מזל טוב על הרכישה וברוכים הבאים ל-Philips! כדי ליהנות באופן מלא מהתמיכה שמציעה Philips, רשום את המוצר שלך בכתובת www.philips.com/support. בעזרת האוזנייה האלחוטיות האמיתיות של Philips תוכלו:

- תיהנו משיחות אלחוטיות נוחות ללא דיבורית
- תיהנו ושלטו במוזיקה באופן אלחוטי
- מעבר בין שיחות למוזיקה

מה יש בקופסה

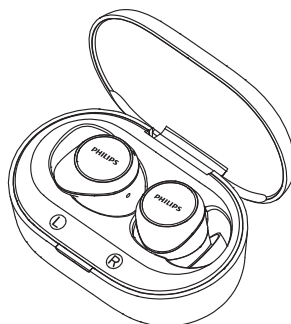

אוזנייה האלחוטיות האמיתיות של Philips
Philips TAT1300



קצות אוזניים x 3 זוגות



מדריך התחלה מהירה

3 התחל

טען את הסוללה

הערה

- לפני שתשתמש באוזניות שלך, הנח אותן בתיבת הטעינה וטען את הסוללה למשך שעתיים לקיבולת סוללה ולאורך חיים אופטימליים.
- סיים את השיחה לפני הטעינה. חיבור האוזנייה לטעינה יכבה אותן.
- אם האוזניות אינן בשימוש במשך זמן רב, הסוללה הנטענת תתחיל לאבד את המטען שלה. כדי למנוע אובדן זה, אנא טען את הסוללה במלואה לפחות אחת לשלושה חודשים.

תיבת טעינה

חבר קצה אחד של כבל ה-USB-C לתיבת הטעינה ואת הקצה השני למקור החשמל.

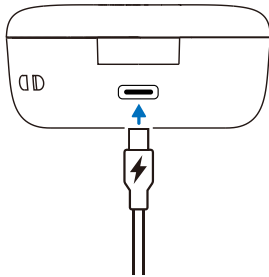

טיפ

- תיבת הטעינה משמשת כסוללת גיבוי ניידת לטעינת האוזנייה. כאשר תיבת הטעינה טעונה במלואה, היא תטען את האוזנייה במלואן 3 פעמים.

סקירה כללית של האוזנייה האלחוטיות שלך

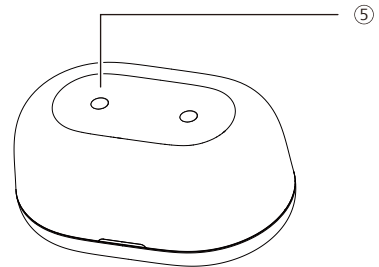
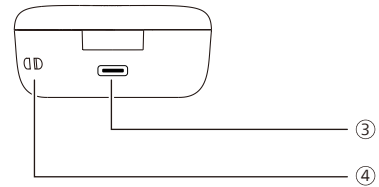
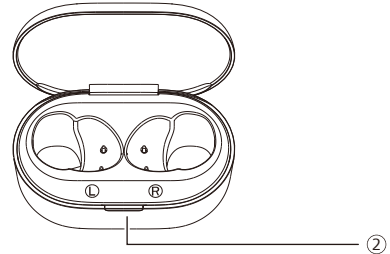
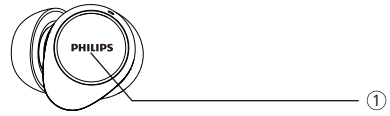

- ① מגע רב פונקציונלי (MFT)
- ② מחוון LED
- ③ חריץ טעינה USB-C
- ④ חור שרוך
- ⑤ כיסוי בורג

2. לאחר הסרת הברגים, הפרד את הכיסוי התחתון מהמארז באמצעות כלי חיטט ייעודי או כלי מתאים.

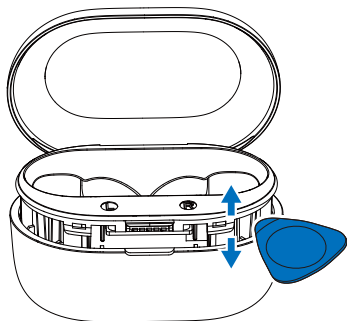

3. נתק את מחבר הסוללה ואז הוציא והחלף לחדש.

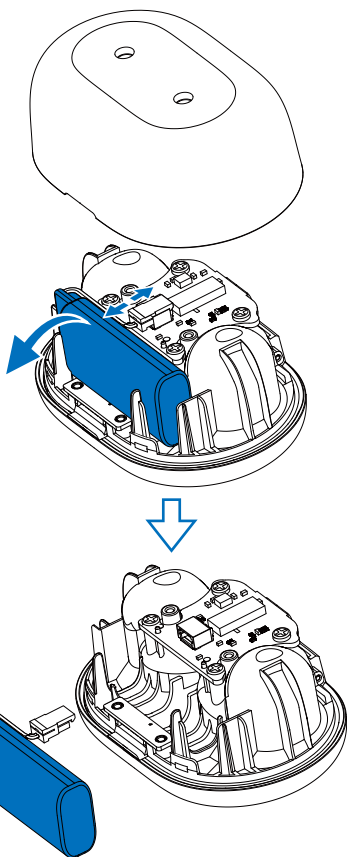

הוציאו סרטי בידוד מתחת לאוזנייה והניחו את האוזנייה בחזרה למארז הטעינה.

- מחוון ה-LED על מארז הטעינה מהבהב לבן.
- סגור את מכסה מארז הטעינה, מארז הטעינה מתחיל לטעון את האוזנייה.

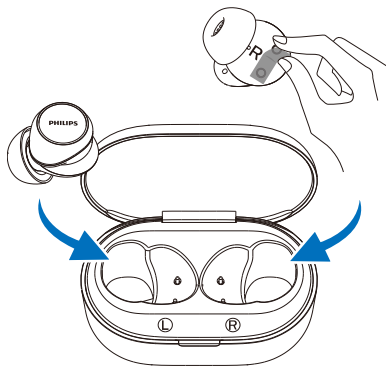

טיפ



- בדרך כלל, טעינה מלאה אורכת שתיים (עבור האוזנייה או תיבת הטעינה) באמצעות כבל USB.

החלף את הסוללה

הסוללה ניתנת להחלפה. בצע את השלבים הבאים כדי להחליף את הסוללה.

1. השתמש בכלי כראוי כדי להוציא את מכסה הבורג מתחתית המארז, ולאחר מכן השתמש במברג צולב כדי להוציא את הבורג.

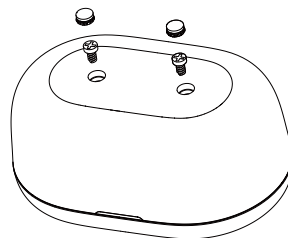

איך ללבוש

בחר קצות אוזניים מתאימים להתאמה מיטבית

התאמה הדוקה והבטוחה תספק את איכות הצליל הטובה ביותר וביטול רעשים.

- 1 בדוק אילו קצות אוזניים מספקות לך את הצליל הטוב ביותר ונוחות לבישה.
- 2 3 גדלים של קצות אוזניים מסיליקון מסופקים: גדול, בינוני, קטן.

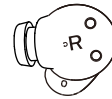
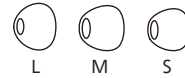

הכנס את האוזנייה

- 1 בדוק כיוון שמאלה או ימינה של האוזנייה.
- 2 הכנס את האוזנייה לאוזניים וסובב מעט עד להשגת התאמה בטוחה.

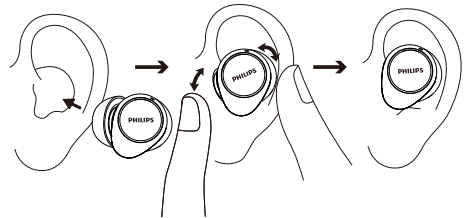

הורדת אפליקציה

סרוק את קוד ה-QR/לחץ על כפתור 'הורד' או חפש 'Philips Headphones' בחנות האפליקציות של אפל או Google Play כדי להוריד את האפליקציה.

התחבר



philips.to/headapp

אפליקציית Philips Headphones מעניקה לך אחריות על המוזיקה שאליה אתה מאזן. אתה יכול להתאים אישית את הצליל כך שהמוזיקה וחווית השיחה שלך תמיד יתאימו בצורה הטובה ביותר לצרכים שלך.

התאם את האוזנייה למכשיר ה-Bluetooth שלך בפעם הראשונה

- 1 ודא שהאוזנייה טעונות במלואן וכובות.
- 2 פתח את הכיסוי של מארז הטעינה. תוציא את האוזנייה החוצה. האוזנייה נמצאות כעת במצב זיווג ומוכנות להתאמה למכשיר Bluetooth (למשל טלפון נייד).
- 3 הפעל את פונקציית ה-Bluetooth של מכשיר ה-Bluetooth שלך.
- 4 התאם את האוזנייה למכשיר ה-Bluetooth שלך, עיין במדריך למשתמש של מכשיר ה-Bluetooth שלך.

הת אם את האוזנייה למכשיר Bluetooth אחר

אם ברצונך להתאים מכשיר Bluetooth אחר לאוזנייה, לחץ על שני ה-R & L MFT על האוזנייה למשך 5 שניות בו זמנית, ואז גלה את המכשיר השני לפי התאמה רגילה.

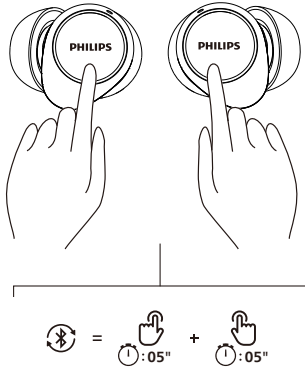

- לאחר ההפעלה, אם האוזנייה אינן מצליחות למצוא מכשיר Bluetooth שחובר בעבר, אנא הכנס אותן למצב זיווג (לחץ על שני ה-R & L MFT על האוזנייה למשך 5 שניות בו זמנית).
- האוזנייה יכבו אוטומטית לאחר 3 דקות של חוסר פעילות Bluetooth. התזמון בפועל עשוי להשתנות בהתאם לתנאי השימוש.

הדוגמה הבאה מראה לך כיצד להתאים את האוזנייה למכשיר ה-Bluetooth שלך.

- 1 הפעל את פונקציית ה-Bluetooth של מכשיר ה-Bluetooth שלך, בחר **Philips TAT1300**.
- 2 הזן את סיסמת האוזנייה "0000" (4 אפסים) אם התבקש. עבור מכשירים הכוללים Bluetooth 3.0 ומעלה, אין צורך להכניס סיסמה.



Philips TAT1300

- האוזנייה מאחסנות 4 מכשירים בזיכרון. אם תנסה להתאים יותר מארבעה מכשירים, ההתקן המשוך המוקדם ביותר מוחלף במכשיר החדש.

אוזנייה בודדות (מצב מונו)

הוצא את האוזנייה הימנית או השמאלית מתיבת הטעינה לשימוש במונו. האוזנייה תידלק אוטומטית.

- קח את האוזנייה השנייה מתיבת הטעינה והם יתאימו זה לזה באופן אוטומטי.

חיבור רב-נקודתי

זיווג

- התאמת האוזניות לשני מכשירים, למשל טלפון נייד ומחשב נייד.

מעבר בין מכשירים

- בכל עת, אתה יכול להאזן למוזיקה רק ממכשיר אחד. מכשיר אחר יהיה לשיחת טלפון.
- השהה את השמע ממכשיר אחד ולאחר מכן התחל להשמיע שמע מהמכשיר האחר.

- בעת הזרמת שמע מהתקן 1, קבלת שיחה מהתקן 2 תשהה אוטומטית את ההפעלה של התקן 1. והשיחה תועבר אוטומטית לאוזניות.
- סיום השיחה יחזור באופן אוטומטי להפעלה ממכשיר 1.

4 השתמש באוזנייה שלך

נהל את השיחות והמוזיקה שלך

בקרת מוזיקה

משימה	MFT	מבצע
השמעה או השהה מוזיקה	האוזנייה הימנית	הקשה כפולה
המסלול הבא	האוזנייה הימנית	ברז משולש
המסלול הקודם	האוזנייה השמאלית	ברז משולש
התאם את עוצמת הקול +	האוזנייה הימנית	הקש פעם אחת ואז על מגע ארוך
התאם את עוצמת הקול-	האוזנייה השמאלית	הקש פעם אחת ואז על מגע ארוך
בס דינמי הפעלה/כיבוי	האוזנייה השמאלית	הקש והחזק

הערה

- תשמע צליל המצוין מתי עוצמת הקול הגיעה לרמה המקסימלית.

בקרת שיחה

משימה	MFT	מבצע
איסוס/נתקת שיחה	אוזנייה ימנית/שמאלית	ברז יחיד
ניתוק שיחה/דחה שיחה	אוזנייה ימנית/שמאלית	הקשה כפולה

עוזר קולי

משימה	MFT	מבצע
עוזר קול טריגר (Siri/Google)	האוזנייה הימנית	המשך לגעת אחרי צפצוף
עצור עוזר קולי	האוזנייה הימנית	ברז יחיד

חבר את האוזנייה למכשיר ה-Bluetooth שלך

1 הפעל את פונקציית ה-Bluetooth של מכשיר ה-Bluetooth שלך.

2 הוצא את האוזנייה מתיבת הטעינה.

→ האוזנייה יחפשו במכשיר ה-Bluetooth האחרון המחובר ויתחברו אליו מחדש באופן אוטומטי. אם ההתקן האחרון המחובר אינו זמין, האוזנייה יחפשו ויתחברו מחדש למכשיר השני האחרון המחובר.

טיפ



- אם תפעיל את פונקציית ה-Bluetooth של מכשיר ה-Bluetooth שלך לאחר הפעלת האוזנייה, עליך לעבור לתפריט ה-Bluetooth של המכשיר ולחבר את האוזנייה למכשיר באופן ידני.

הערה



- במכשירי Bluetooth מסוימים, ייתכן שהחיבור אינו אוטומטי. במקרה זה, עליך לעבור לתפריט ה-Bluetooth של המכשיר ולחבר את האוזנייה למכשיר ה-Bluetooth באופן ידני.

הפעלה/כיבוי

משימה	MFT	מבצע
הפעל את האוזנייה	הוצא את האוזנייה מתיבת הטעינה	
כבה את האוזנייה	החזר את האוזנייה לתיבת הטעינה	

5 אפס את האוזנייה

אם אתה נתקל בבעיית התאמה או חיבור כלשהי, תוכל לבצע את ההליך הבא כדי לאפס את האוזנייה להגדרות ברירת המחדל של היצרן.

1. במכשיר ה-Bluetooth שלך, עבור לתפריט Bluetooth והסר **Philips TAT1300** מרשימת המכשירים.
2. כבה את פונקציית ה-Bluetooth של מכשיר ה-Bluetooth שלך.
3. הוצא את האוזנייה ממארז הטעינה, ואז הקש על ה-MFT של האוזנייה הימנית או השמאלית פעם אחת ואז לחץ והחזק למשך 5 שניות.
4. החזר את האוזנייה למארז הטעינה.
5. בצע את השלבים בסעיף "השתמש באוזנייה שלך" - חבר את האוזנייה למכשיר ה-Bluetooth שלך".
6. התאם את האוזנייה למכשיר ה-Bluetooth שלך, בחר **Philips TAT1300**.

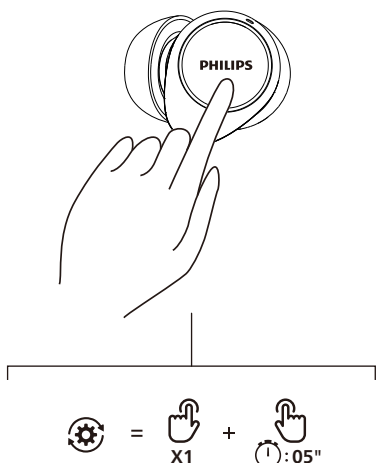

מצב משחק (מצב חביון נמוך)

מבצע	MFT	משימה
הקשה כפולה	האוזנייה השמאלית	מצב משחק הפעלה/כיבוי

מצב מחוון LED של תיבת טעינה

מחוון	בעת טעינה
נורית ענבר נדלקת	סוללה חלשה
נורית LED לבנה נדלקת	סוללה מספקת יחסית

מחוון	בשימוש והכריכה פתוחה
נורית ענבר מהבהבת במהירות במשך 4 מחזורים	סוללה חלשה
	סוללה מספקת יחסית כבוי

הצהרת התאמה

בזאת, TP Vision Europe B.V. מצהירה כי המוצר עומד בדרישות החיוניות והראות הרלוונטיות האחרות של הנחיית RED 2014/53/EU ותקנות ציוד רדיו בבריטניה 2017 SI מספר 1206. ניתן למצוא את הצהרת ההתאמה בכתובת www.philips.com/support.

סילוק המוצר והסוללה הישנים שלך



המוצר שלך מעוצב ומיוצר עם חומרים ורכיבים באיכות גבוהה אותם ניתן למחזר ולעשות בהם שימוש חוזר.



סמל זה על מוצר פירושו שהמוצר מכוסה בהנחיה האירופית EU/2012/19.



סמל זה פירושו שהמוצר מכיל סוללות המכוסות בתקנה האירופית 2023/1542 (EU) שלא ניתן להשליך אותן עם פסולת ביתית רגילה. יידע את עצמך על מערכת האיסוף הנפרדת המקומית למוצרים חשמליים ואלקטרוניים וסוללות. פעל לפי הכללים המקומיים ולעולם אל תשליך את המוצר והסוללות עם פסולת ביתית רגילה. סילוק נכון של מוצרים וסוללות ישנים מסייע במניעת השלכות שליליות על הסביבה ובריאות האדם.

- זמן השמעת מוסיקה: 6 + 18 שעות
- זמן המתנה: 200 שעות
- זמן טעינה: 2 שעות
- סוללת ליתיום-יון 35 מיליאמפר/שעה בכל אוזנייה, סוללת ליתיום-יון 400 מיליאמפר/שעה על תיבת הטעינה
- גרסת Bluetooth: 6.0
- פרופיל Bluetooth תואמים:
 - HFP (פרופיל ללא ידיים)
 - A2DP
 - (פרופיל הפצת אודיו מתקדם) AVRCP
 - (פרופיל שלט רחוק אודיו וידאו)
- קודיקים נתמכים של אודיו: SBC
- טווח תדרים: 2.4 - 2.4835 GHz
- כוח משדר: > 10 dBm
- טווח הפעלה: עד 10 מטר (33 רגל)
- יציאת USB-C לטעינה
- אזהרת סוללה חלשה: זמין
- זמן טעינה מהיר: טעינה של 15 דקות נותנת שעה משחק

הערה

- המפרט כפוף לשינויים ללא הודעה מוקדמת.

מידע סביבתי

כל האריזה המיוותרת הושמטה. המערכת שלך מורכבת מחומרים שניתן למחזר ולעשות בהם שימוש חוזר אם הם מפורקים על ידי חברה מתמחה. אנא הקפידו על התקנות המקומיות בנוגע לסילוק חומרי אריזה, סוללות מותרות וציוד ישן.

הודעה על תאימות

המכשיר תואם את כללי ה-FCC, חלק 15. הפעולה כפופה לשני התנאים הבאים:

1. מכשיר זה עלול שלא לגרום להפרעות מזיקות, וכן
2. התקן זה חייב לקבל כל הפרעה שהתקבלה, כולל הפרעה שעלולה לגרום לפעולה לא רצויה.

כללי FCC

ציוד זה נבדק ונמצא תואם את המגבלות עבור מכשיר דיגיטלי מסוג B, בהתאם לחלק 15 של כללי ה-FCC. מגבלות אלה נועדו לספק הגנה סבירה מפני הפרעות מזיקות במתקן למגורים. ציוד זה מייצר, משתמש ויכול להקרין אנרגיית תדר רדיו, ואם לא מותקן ומשמש בהתאם למדריך ההוראות, עלול לגרום להפרעות מזיקות לתקשורת הרדיו.

עם זאת, אין ערובה כי הפרעה לא תתרחש בהתקנה מסוימת. אם ציוד זה אכן גורם להפרעות מזיקות לקליטת רדיו או טלוויזיה, שניתן לקבוע על ידי כיבוי והפעלה של הציוד, מומלץ למשתמש לנסות לתקן את הפרעה באחד או יותר מהאמצעים הבאים:

- כוון מחדש או העבר את האנטנה המקבלת
- הגדל את ההפרדה בין ציוד למקלט
- חבר את הציוד לשקע במעגל שונה מזה שאליו מחובר המקלט
- התייעץ עם הסוחר או עם טכנאי רדיו/טלוויזיה מנוסה לקבלת עזרה

הסר את הסוללה המשולבת

אם אין מערכת איסוף/מיחזור למוצרים אלקטרוניים בארצך, תוכל להגן על הסביבה על ידי הסרת ומיחזור הסוללה לפני השלכת האזונית.

- ודא שהאזונייה מנותקת מתיבת הטעינה לפני הסרת הסוללה.

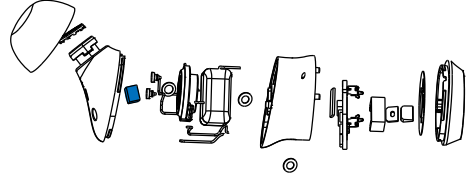

- ודא שתיבת הטעינה מנותקת מכבל הטעינה USB לפני הסרת הסוללה.

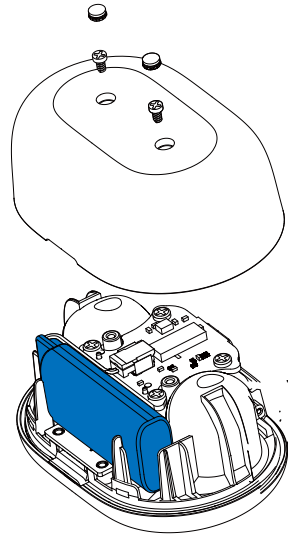

8 שאלות נפוצות

הצהרת חשיפה לקרינה של FCC:

ציוד זה עומד במגבלות החשיפה לקרינה של FCC שנקבעו לסביבה בלתי מבוקרת. אסור למקם משדר זה או לפעול יחד עם אנטנה או משדר אחר.

זהירות: המשתמש מוזהר כי שינויים או שינויים שלא אושרו במפורש על ידי הגורם האחראי לתאימות עלולים לבטל את סמכות המשתמש להפעיל את הציוד.

קנדה:

מכשיר זה מכיל משדר/מקלט פטורים מרישיון התואמים ל-RSS פטורים מרישיון של חדשנות, מדע ופיתוח כלכלי של קנדה. הפעולה כפופה לשני התנאים הבאים: (1) התקן זה אינו עלול לגרום להפרעות מזיקות, ו-(2) התקן זה חייב לקבל כל הפרעה המתקבלת, כולל הפרעות העלולות לגרום לפעולה לא רצויה של המכשיר. פחיות קרח (ב) /נמב (ב)

הצהרת חשיפה לקרינת IC:

ציוד זה עומד במגבלות החשיפה לקרינה בקנדה שנקבעו עבור סביבות בלתי מבוקרות. אסור למקם משדר זה או לפעול יחד עם אנטנה או משדר אחר.

אוזנייה ה-Bluetooth שלי לא נדלקות.
רמת הסוללה נמוכה. טען את האוזנייה.

אני לא יכול להתאים את אוזנייה ה-Bluetooth שלי למכשיר ה-Bluetooth שלי.

ה-Bluetooth מושבת. הפעל את תכונת ה-Bluetooth במכשיר ה-Bluetooth שלך והפעל את מכשיר ה-Bluetooth לפני שתפעיל את האוזנייה.

ההתאמה לא עובדת.

- הכניסו את שתי האוזנייה לתיבת הטעינה.
- ודא שהשבתת את פונקציית ה-Bluetooth של כל התקני Bluetooth שחוברו בעבר.
- במכשיר ה-Bluetooth שלך, מחק את "Philips TAT1300" מרשימת ה-Bluetooth.
- התאם את האוזנייה שלך (ראה 'התאם את האוזנייה למכשיר ה-Bluetooth שלך בפעם הראשונה' בעמוד 6).

מכשיר ה-Bluetooth אינו יכול למצוא את האוזנייה.

- האוזנייה עשויות להיות מחוברות למכשיר שזווג בעבר. כבה את ההתקן המחובר או העבר אותו מחוץ לטווח.
- ייתכן שההתאמה אופסה או שהאוזנייה הותאמו בעבר למכשיר אחר. התאם שוב את האוזנייה למכשיר ה-Bluetooth כמתואר במדריך למשתמש. (ראה 'התאם את האוזנייה למכשיר Bluetooth אחר' בעמוד 7).

אוזנייה ה-Bluetooth שלי מחוברות לטלפון נייד התומך בסטריאו Bluetooth, אך מוזיקה מתנגנת רק ברמקול הטלפון הנייד.

עיין במדריך למשתמש של הטלפון הנייד שלך. בחר להאזן למוזיקה דרך האוזנייה.

איכות השמע ירודה וניתן לשמוע רעש מתפצפץ.

- מכשיר ה-Bluetooth נמצא מחוץ לטווח. צמצם את המרחק בין האוזנייה למכשיר ה-Bluetooth, או הסר מכשולים ביניהן.
- טען את האוזנייה שלך.

9 סימני מסחר

סימן המילים והלוגו של Bluetooth® הם סימנים מסחריים רשומים בבעלות Bluetooth SIG, Inc. וכל שימוש בסימנים כאלה על ידי MMD Hong Kong Holding Limited הוא ברישיון. סימנים מסחריים ושמות מסחריים אחרים הם של בעליהם בהתאמה.

איכות השמע ירודה כאשר הזרמת מטלפון נייד איטית מאוד או שהסטרימינג לא עובד כלל.
ודא שהטלפון הנייד שלך לא רק תומך ב-HFP (מונו) אלא גם תומך ב-A2DP והוא תואם BT4.0x (ומעלה) (ראה 'נתונים טכניים' בעמוד 10).

נקה את האוזניות באופן קבוע.

- השתמש במטלית נקייה ולחה כדי לנקות את האוזניות שלך - במיוחד את צינורות הקול וחורי המיקרופון - באופן קבוע והימנע מהצטברות של חומרים כמו זיעה או שעוות אוזניים.
- אם יישארו טיפות זיעה או מים בצינורות הקול, בחורי האוויר או בחורי המיקרופון, רמת הקול תיפול באופן זמני או תיחתך לחלוטין. זו לא תקלה. השתמש במטלית רכה ולחה כדי לייבש היטב את האוזניות. לחלופין, הסר את קצות האוזניות, סובב את צינורות הקול כלפי מטה והקש בעדינות על האוזניות כ-5 פעמים על מטלית יבשה או דומה כדי להסיר את המים שנאספו בפנים.
- ודא שהאוזניות יבשות לחלוטין לפני הטעינה והשימוש. הימנע משימוש בכריות אלכוהול חד פעמיות או בחומרים אחרים לניקוי.

טען את האוזניות באופן קבוע.

אם האוזניות אינן משמשות זמן רב, הסוללה הנטענת תתחיל לאבד את המטען שלה. כדי למנוע אובדן זה, אנא טען את הסוללה במלואה לפחות אחת לשלושה חודשים.



MMD Hong Kong Holding Limited. כל הזכויות שמורות. המפרט כפוף לשינויים ללא הודעה מוקדמת. Philips וסמל המגן של Philips הם סימנים מסחריים רשומים של Koninklijke Philips N.V. ומשמשים ברישיון. מוצר זה יוצר ונמכר באחריותה של MMD Hong Kong Holding Limited או אחת מהחברות המסונפות שלה, ו-MMD Hong Kong Holding Limited היא האחראית ביחס למוצר זה. כל שמות החברות והמוצרים האחרים עשויים להיות סימנים מסחריים של החברות המתאימות אליהן הם משויכים.

