

# PHILIPS

## Radios Emergjente TAR3500



# Manuali i përdorimit

Regjistroni produktin tuaj dhe merrni ndihmë në:

[www.philips.com/support](http://www.philips.com/support)

## Përmbajtja

<b>1</b>	<b>E rëndësishme</b>	<b>2</b>	<b>7</b>	<b>Dëgjimi i radios AM</b>	<b>6</b>
	Siguria	2		Kalimi nëpër stacionet AM	6
<b>2</b>	<b>Radiosja juaj emergjente</b>	<b>2</b>		Ruajtja automatikisht e stacioneve të radios AM	6
	Hyrje	2		Ruajtja manualisht e stacioneve të radios AM	6
	Çfarë ka në kuti	2		Zgjedhja e një stacioni radioje të ruajtur	6
	Përmbledhje e radios emergjente	3			
<b>3</b>	<b>Fillimi</b>	<b>4</b>	<b>8</b>	<b>Dëgjoni radio WB (Vetëm Amerika e Veriut)</b>	<b>7</b>
	Karikimi i baterisë së brendshme	4		Kalimi nëpër stacionet WB	7
	Instalimi i baterive	4			
	Ndiz/fik ose kaloni në modalitetin e pritjes	5	<b>9</b>	<b>Veçori të tjera</b>	<b>7</b>
	Rregullimi i volumit	5		Elektriku i dorës	7
	Rregullimi i ndriçimit të ekranit	5		SOS	7
<b>4</b>	<b>Vendosja e orës</b>	<b>5</b>		Drita për lexim	7
	Vendosja e orës	5		Porti USB-A për karikimin jashtë	7
<b>5</b>	<b>Vendosja e alarmit</b>	<b>5</b>		Dalja për kufje	7
	Vendosja e orës së alarmit	5		Rivendosje e parametrave të fabrikës	7
	Aktivizimi/çaktivizimi i alarmit	5	<b>10</b>	<b>Specifikimet e produktit</b>	<b>7</b>
	Shtyjeni alarmin	5			
	Ndaloni tingullin e alarmit	5	<b>11</b>	<b>Zgjidhja e problemeve</b>	<b>8</b>
<b>6</b>	<b>Dëgjimi i radios FM</b>	<b>6</b>	<b>12</b>	<b>Njoftim</b>	<b>8</b>
	Kalimi nëpër stacionet FM	6			
	Ruajtja automatikisht e stacioneve të radios FM	6			
	Ruajtja manualisht e stacioneve të radios FM	6			
	Zgjedhja e një stacioni radioje të ruajtur	6			

## 1 E rëndësishme

### Siguria

- Lexoni këto udhëzime.
- Vëruni veshin të gjitha paralajmërimeve.
- Ndiqni të gjitha udhëzimet.
- Mos bllokoni asnjë hapësirë ajrimi.
- Mos e instaloni pranë asnjë burimi nxehtësie, si për shembull pranë radiatorëve, rrugëdaljeve të ngrohjes, sobave ose pajisjeve të tjera (duke përfshirë amplifikatorët) që prodhojnë nxehtësi.
- Mbani këtë produkt larg rrezeve të drejtpërdrejta të diellit, flakëve të hapura ose nxehtësisë.
- Produkti nuk duhet të ekspozohet ndaj pikimit ose spërkatjes.
- Vendosni këtë produkt në një sipërfaqe të sheshtë, të fortë dhe të qëndrueshme.
- Mos vendosni ndonjë burim rreziku mbi produkt (p.sh. objekte të mbushura me lëng, qirinj të ndezur).
- Asnjëherë mos e vendosni produktin mbi pajisje të tjera elektrike.
- Përdorni vetëm pjesë/aksesorë që janë specifikuar nga prodhuesi.
- Kurrë mos hiqni kapakun e këtij produkti, i referoni të gjitha shërbimet tek personeli i kualifikuar. Shërbimi është i nevojshëm kur produkti është dëmtuar në çdo mënyrë, si p.sh. kablli ose furça e furnizimit me energji është dëmtuar, lëngu është derdhur ose objektet kanë rënë brenda aparatit, aparati është ekspozuar ndaj shiut ose lagështisë, nuk funksionon normalisht, ose është rrezuar.
- Bateria (paketa e baterive ose bateria e instaluar) nuk duhet të ekspozohet ndaj nxehtësisë së tepërt, si për shembull ndaj dritës së diellit, zjarrit ose gjërave të ngjashme.
- Rrezik shpërthimi nëse bateritë nuk vendosen si duhet. Ndërrojeni vetëm me bateri të njëjtë ose me të njëjtin tip.
- Në rast se bateria është në temperaturë ekstremisht të lartë ose të ulët gjatë përdorimit, ruajtjes ose transportit dhe në presion atmosferik të ulët në lartësi të mëdha, kjo mund të jetë e rrezikshme.
- Rrezik shpërthimi nëse bateria ndërrohet me një tip të gabuar.
- Mos e ndërroni baterinë me një tip të gabuar (për shembull, disa lloje baterish litiumi).
- Instaloni të gjitha bateritë në mënyrë korrekte.
- Lënia e baterisë në temperaturë tepër të lartë, ose në presion atmosferik tepër të ulët mund të shkaktojë shpërthim ose rrjedhje të lëngjeve ose gazrave të djegshëm.
- Bateritë përmbajnë substanca kimike. Ato duhet të asgjësohen në mënyrë korrekte.
- Nëse dyshoni se një bateri mund të jetë gëlltitur ose futur në ndonjë pjesë të trupit, kërkoni menjëherë ndihmë mjekësore.
- Kur i ndërroni bateritë, mbajini gjithnjë bateritë e reja dhe ato të përdorura larg fëmijëve. Sigurohuni që vendi i baterisë të jetë krejt i sigurt pasi ta ndërroni baterinë.
- Nëse vendi i baterive nuk mund të sigurohet mirë, mos e përdorni më produktin. Mbajeni larg fëmijëve dhe kontakti prodhuesin.
- Ky produkt nuk duhet të ekspozohet ndaj pikimit ose spërkatjes.
- Mos vendosni asnjë burim rreziku mbi produkt (p.sh. objekte të mbushura me lëngje, qirinj të ndezur).
- Ju lutemi përdoreni produktin me kujdes në një ambient me temperaturë ndërmjet 0° dhe 40°.
- Për të shmangur rrezikun e zjarrtë, produkti furnizohet vetëm nga një burim energjie i jashtëm, i cili duhet të përputhet me PS1 (me kapacitetin e daljes më pak se 15 W).
- Energjia e dhënë nga karikuesi duhet të jetë midis min. 5 Watt të nevojshme për pajisjen e radios emergjente, dhe max. 15 Watt për të arritur shpejtësinë maksimale të karikimit.

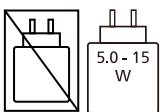

- Ju lutem, kini parasysh se pajisja juaj përmban bateri litiumi të integruara. Kapaciteti i karikimit të baterive të litiumit do të bjerë me kalimin e kohës për shkak të karakteristikave të tyre të vetë-shkarkimit. Për të bërë të mundur jetëgjatësinë e baterisë së pajisjes suaj, **ju rekomandojmë të karikoni baterinë e integruar të litiumit me rreth 50% çdo 6 muaj gjatë kohës që pajisja nuk është në përdorim.**

## 2 Radiosja juaj emergjente

Urime për blerjen tuaj, dhe mirë se vini në Philips! Për të përfutur plotësisht nga mbështetja që jep Philips, regjistroni produktin në [www.philips.com/support](http://www.philips.com/support).

### Hyrje

Me këtë radio emergjente, ju mund të

- Dëgjoni radio FM/AM/WB (Vetëm Amerikë e Veriut)
- Vendosni një alarm
- Karikoni pajisjen tuaj mobile përmes USB
- Përdorni dritën e integruar
- Përdorni dritën për lexim
- Kërkoni ndihmë në rast emergjence

### Çfarë ka në kuti

Kontrolloni dhe dalloni gjërat që ka në kuti:

- Njësia kryesore
- Kabllo karikimi TYPE-C
- Rrip dore
- Udhëzues për fillimin e shpejtë
- Fletë sigurie
- Kartela e garancisë

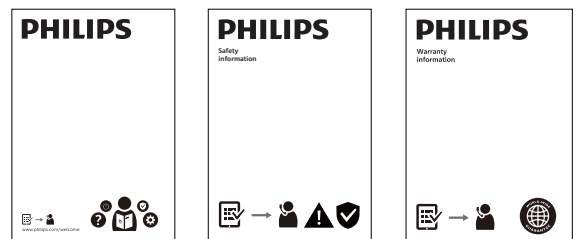
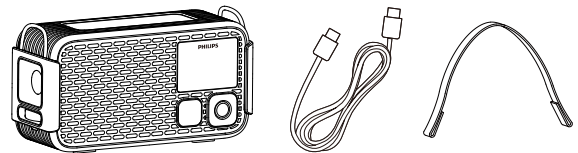

### Shënim

- Imazhet, ilustrimet dhe vizatimet që tregohen në këtë manual përdorimi janë vetëm për reference. Produkti aktual mund të ndryshojë në pamje.

## Përmbledhje e radios emergjente

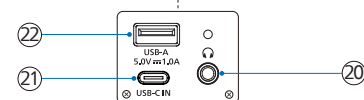
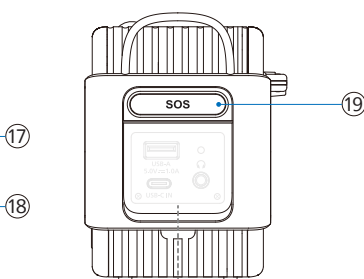
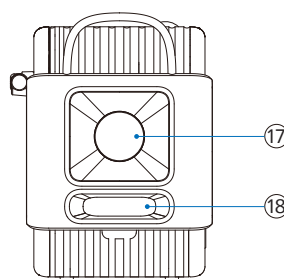
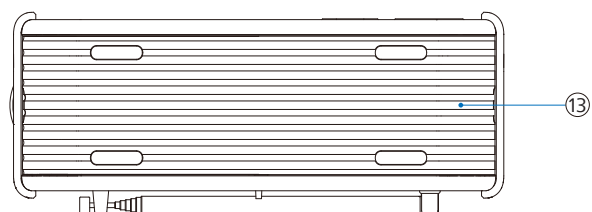
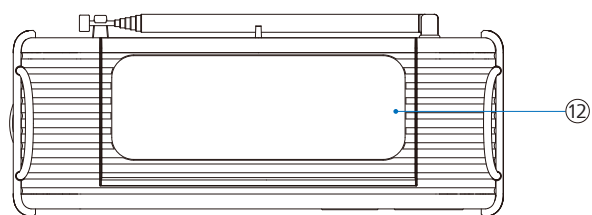
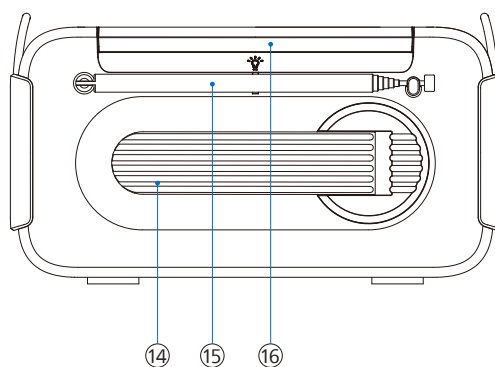
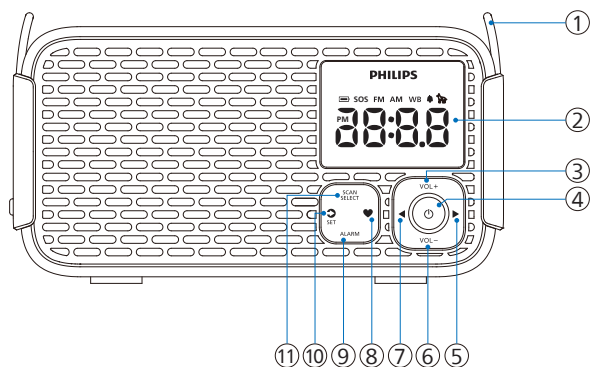

### ① Mbajtëse dore

- Futni rripin e furnizuar për transport të lehtë

### ② Ekрани

- Shfaqni statusin aktual

### ③ VOL +

- Ngrijeni volumn

### ④

- Ndiz/Çaktivizo, hyni në modalitetin e pritjes, ose ndaloni alarmin

### ⑤

- Shtypje e shkurtër: Rregulloni frekuencën (MHz)
- Shtypje e gjatë: Auto scan lart për të kërkuar një stacion

### ⑥ VOL -

- Uleni volumn
- Rregulloni ndriçimin e ekranit në modalitetin e pritjes

### ⑦

- Shtypje e shkurtër: Rregulloni frekuencën poshtë (MHz)
- Shtypje e gjatë: Auto scan poshtë për të kërkuar një stacion

### ⑧

- Shtypje e shkurtër: Zgjidhni një stacion të paracaktuar
- Shtypje e gjatë: Ruani stacionin aktual si të paracaktuar

### ⑨ ALARM

- Shtypje e shkurtër: Ndizni ose fikni alarmin, ose ndaloni alarmin
- Shtypje e gjatë: Hyni në cilësimet e alarmit

### ⑩

- Shtypje e shkurtër: Ndërroni me burimin FM/AM/WB (vetëm Amerikë e Veriut)
- Shtypje e shkurtër: Snooze alarmin për 10 min
- Shtypje e gjatë: Hyni në modalitetin e vendosjes së orës

### ⑪ SCAN/SELECT

- Skanoni dhe ruani automatikisht stacionet e radios
- Konfirmoni zgjedhjen

### ⑫ Paneli diellor

### ⑬ Kapaku i pjesës së baterisë

### ⑭ Manovela

- Era për ngarkimin e Li-ion battery së integruar

### ⑮ Antenë teleskopike

- Përmirësoni pranimin e radios FM/AM/WB (Vetëm Amerikë e Veriut)

### ⑯

- Drita për lexim

### ⑰ Elektriku i dorës

### ⑱ Butoni i dritës

- Ndiz/fik dritën dhe rregulloni ndriçimin

### ⑲ SOS

- Aktivizoni ose çaktivizoni modalitetin SOS dhe bilbilin e qenit

### ⑳

- Hyrja për kufje

### ㉑

- Përdorni kabllon USB-C për të karikuar radios emergjente

### ㉒

- Përdorni kabllon USB për të karikuar një pajisje të jashtme

### 3 Fillimi

Ndigni gjithnjë me radhë udhëzimet në këtë kapitull.

#### Karikimi i baterisë së brendshme



Radioja emergjente furnizohet nga një bateri e rikarikueshme e integruar.

##### Shënim

- Shfaqet një ikonë e kuqe e baterisë  kur niveli i baterisë është i ulët. Ju lutemi rikarikon baterinë e integruar sa më shpejt të jetë e mundur.

#### Karikimi USB-C

Përdorni kabllon e furnizuar USB Type C dhe lidhni atë me një adapter energjie 5 V = 2 A (nuk përfshihet). Lidhni më pas kabllon me radion emergjente për të filluar karikimin.

- ↳ Kur radioja emergjente është duke u karikuar, ikona e karikimit  do të shfaqet.
- ↳ Kur radioja emergjente është plotësisht e karikuar, ikona e karikimit  do të fiket.

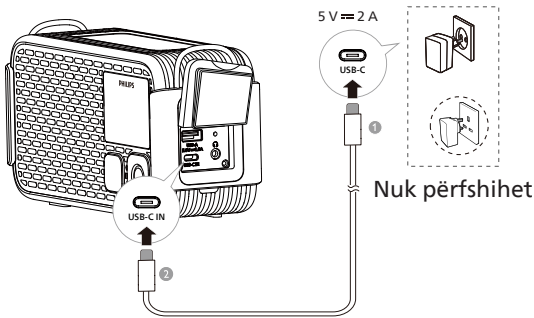

##### Shënim

- Karikimi i plotë zgjat rreth 3,5 orë.
- Kur është plotësisht e karikuar, mund të luajë vazhdimisht për 60 orë (niveli i volumit i vendosur në 5).

#### Karikimi me energji diellore

Vendosni produktin në rrezet e drejtpërdrejta të diellit për të filluar karikimin diellor. Ikona e karikimit diellor  do të shfaqet. Në modalitetin e pritjes:

- ↳ Ekranin do të fiket pas 10 sekondash, përveç ikonës së karikimit diellor , e cila do të mbetet e dukshme.

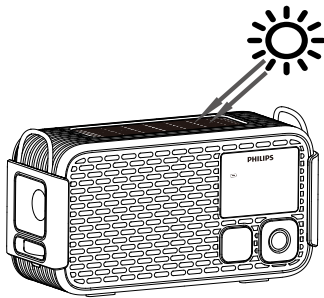

##### Paralajmërim

- Mos e mbulonin panelin diellor gjatë kohës së karikimit.

#### Karikim me manivelë

Ju mund të rikarikon baterinë e integruar duke rrotulluar gjeneratorin me manovela, ikona  do të shfaqet.

Nëse jeni në modalitet pritjeje:

- ↳ Ekranin do të fiket pas 10 sekondash përveç ikonës .

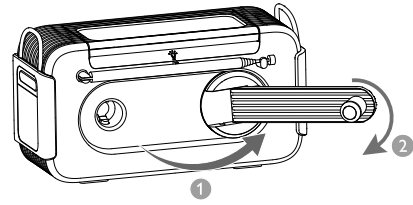

##### Shënim

- Vetëm përdorni karikimin diellor dhe karikimin me manovela në rast emergjence.

#### Instalimi i baterive

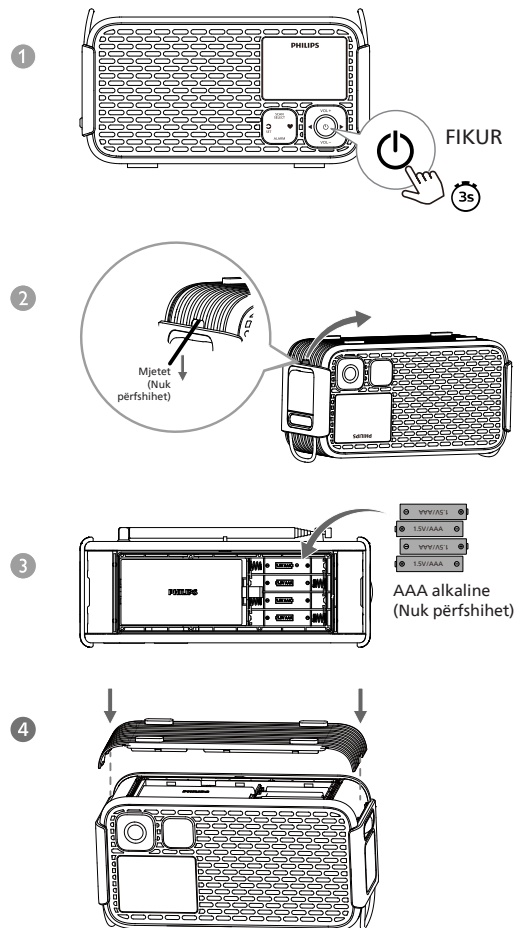

##### Kujdes

- Rrezik shpërthimi! Mbjani bateritë larg nga nxehtësia, drita e diellit ose zjarri. Asnjëherë mos i hidhni bateritë në zjarr.
- Bateritë përmbajnë substanca kimike, ndaj duhet të hidhen si duhet.
- Për të përmirësuar efektin e përdorimit, rekomandohet të përdoren bateritë alkalike AAA.
- Mos përzieni lloje të ndryshme baterish: p.sh., alkaline me zink karboni. Përdorni vetëm bateri të të njëjtit lloj për pajisjen.



- 1 Shtypni dhe mbani  për 3 sekonda për të fikur radion emergjente.
- 2 Hapni kapakun e baterisë në pjesën e poshtme të radios emergjente me mjetet (nuk përfshihen), për shembull, një vida etj.
- 3 Futni 4 bateri alkalike AAA me polaritetin korrekt (+/-) siç është treguar.
- 4 Mbyllni kapakun e baterisë dhe shtypni skajet e kapakut për të siguruar që është i fikosur fort.

## Ndiz/fik ose kaloni në modalitetin e pritjes

- Shtypni  për të ndezur radion emergjente.  
↳ Radioja emergjente kalon te burimi i fundit i zgjedhur.
- Shtypni  për të kaluar radion emergjente në modalitet pritjeje.  
↳ Koha (nëse ora është vendosur) do të shfaqet për 10 sekonda, pastaj ekrani do të fiket kur pajisja nuk është në karikim USB-C.  
↳ Shtypni çdo tast përveç tastit  për të aktivizuar ekranin për 10 sekonda kur drita e ekranit është e fikur.

### Shënim

- Në çdo modalitet, shtypni dhe mbani  për 3 sekonda për të fikur direkt radion emergjente. Ekranin do të fiket.

## Rregullimi i volumnit

Gjatë dëgjimit, shtypni **VOL +/VOL -** për të rregulluar volumnin (nivelet e volumnit: V00-V16).

## Rregullimi i ndriçimit të ekranit

Në modalitet pritjeje, shtypni **VOL -** për të zgjedhur nivelin e ndriçimit ose për të fikur ekranin.





- E lartë
- Mesatare
- E ulët
- Fikur

### Shënim

- Nëse zgjidhni modalitetin Fikur (ekrani i fikur), ekranin do të ndizet ndriçim mesatar kur shtypet çdo tast, pastaj automatikisht do të fiket pas 10 sekondash.

## 4 Vendosja e orës

### Vendosja e orës

- Në modalitetin ndez/fik ose pritjeje, shtypni dhe mbani **SET** për 3 sekonda për të aktivizuar modalitetin e vendosjes së orës, "24H" do të ndizet duke u pulsuar.
- Shtypni /  për të zgjedhur <12H> ose <24H> formatin e orës, pastaj shtypni **SET** për të konfirmuar. Koha do të pulsojë.
- Shtypni  për të vendosur orën dhe shtypni  për të vendosur minutën. Pastaj shtypni **SET** për të konfirmuar.  
↳ Ora është vendosur.

### Shënim









- Nëse nuk shtypet asnjë tast brenda 10 sekondash, radioja emergjente do të dalë nga modaliteti i vendosjes së orës pa ruajtur ndryshimet.

## 5 Vendosja e alarmit

### Vendosja e orës së alarmit

#### Shënim



- Sigurohuni që ora të jetë vendosur saktë.

- Shtypni dhe mbani **ALARM** për 3 sekonda për të aktivizuar modalitetin e vendosjes së alarmit. Ikona  dhe ora e alarmit do të pulsojnë.
- Shtypni  për të vendosur orën dhe shtypni  për të vendosur minutën, pastaj shtypni **ALARM** për të konfirmuar. Ikona  dhe "BUZ" (burimi i alarmit) do të pulsojnë.
- Shtypni /  për të zgjedhur burimin e alarmit: sinjalizues ose radio (FM), pastaj shtypni **ALARM** për të konfirmuar.
  - Nëse radio (FM) është zgjedhur si burimi i alarmit, ikona  dhe numri i stacionit të paracaktuar të radios do të pulsojnë. Shtypni /  për të zgjedhur një stacion të paracaktuar të radios, pastaj shtypni **ALARM** për të konfirmuar.
  - Burimi i paracaktuar i alarmit është sinjalizuesi.

#### Këshillë

- Koha e zgjatjes së alarmit është 60 minuta kur nuk ka ndërveprim nga përdoruesi.
- Nëse është zgjedhur alarmi i radios pa një stacion të paracaktuar, sinjalizuesi ndizet automatikisht.
- Përveçse alarmi çaktivizohet, ai është vendosur të ndizet çdo ditë si parazgjedhje.

### Aktivizimi/çaktivizimi i alarmit

Shtypni **ALARM** për të aktivizuar ose çaktivizuar kohëmatësin e alarmit. Kur kohëmatësi i alarmit është aktivizuar, shfaqet ikona e alarmit .  
↳ Kur kohëmatësi i alarmit është çaktivizuar, ikona e alarmit  zhduket.

### Shtyjeni alarmin

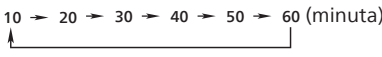
- Kur alarmi ndizet, shtypni **SET**.  
↳ Alarmi do të bjerë në modalitet snooze dhe do të ndizet përsëri pas 10 minutash (cilësimi parazgjedhje). Ikona e snooze  do të pulsojë.
  - Gjatë kohës së snooze të alarmit, shtypni **SET** për të zgjedhur një kohë të ndryshme snooze (në minuta) për t'u ndezur përsëri.  

10 → 20 → 30 → 40 → 50 → 60 (minuta)
- Gjatë periudhës së snooze të alarmit, shtypni  ose **ALARM** për të anuluar snooze.  
↳ Alarmi do të ndalet.

### Ndaloni tingullin e alarmit



Kur alarmi ndizet, shtypni  ose **ALARM**.  
↳ Alarmi do të ndalet, por cilësimi i alarmit do të mbetet aktiv.

## 6 Dëgjimi i radios FM

### Shënim

- Mbajeni radion emergjente larg pajisjeve të tjera elektronike për të shmangur interferencën e radios.
- Për një pranueshmëri më të mirë, zgjatni plotësisht dhe rregulloni pozicionin e antenës teleskopike.

### Kalimi nëpër stacionet FM

- 1 Shtypni  për të ndezur radion emergjente.
- 2 Shtypni  për të zgjedhur modalitetin FM.
- 3 Shtypni dhe mbani  për 3 sekonda.  
↳ Radioja emergjente automatikisht vendoset në një stacion me pranueshmëri të fortë.
- 4 Përsëritni Hapin 3 për të rregulluar stacione të tjera radio.

Për të shkuar manualisht në një stacion:  
Shtypni  për të zgjedhur një frekuencë.

### Shënim

- Hapi i rregullimit të radios emergjente është 50 kHz. Sa herë që shtypni , frekuenca e shfaqur në ekran do të ulet ose rritet me 50 kHz.



### Ruajtja automatikisht e stacioneve të radios FM

Në modalitet FM, shtypni dhe mbani **SCAN** për 3 sekonda.  
↳ Radioja ruan automatikisht të gjitha stacionet FM të disponueshme dhe transmeton stacionin e parë.

### Shënim

- Mund të ruani deri në 20 stacione radioje FM.

### Ruajtja manualisht e stacioneve të radios FM

- 1 Në modalitet FM, vendoseni në një stacion FM.
- 2 Shtypni dhe mbani  për 3 sekonda për të aktivizuar modalitetin e programimit.  
↳ Numri i ruajtur fillon të pulsojë.
- 3 Shtypni  për të zgjedhur një numër.
- 4 Shtypni **SELECT** për të konfirmuar.
- 5 Përsëritni Hapat 2 deri në 4 për të ruajtur stacione të tjera radio.

### Këshillë

- Për të hequr një stacion të paracaktuar, ruani një stacion tjetër në të njëjtin vend të paracaktuar.

### Zgjedhja e një stacioni radioje të ruajtur

**Metoda 1**  
Në modalitet FM, shtypni  për të zgjedhur një numër të paracaktuar.

**Metoda 2**



- 1 Në modalitet FM, shtypni .
- 2 Shtypni  për të zgjedhur një stacion radio të paracaktuar.

## 7 Dëgjimi i radios AM

### Shënim

- Mbajeni radion emergjente larg pajisjeve të tjera elektronike për të shmangur interferencën e radios.
- Për një pranueshmëri më të mirë, zgjatni plotësisht dhe rregulloni pozicionin e antenës teleskopike.

### Kalimi nëpër stacionet AM

- 1 Shtypni  për të ndezur radion emergjente.
- 2 Shtypni  për të zgjedhur modalitetin AM.
- 3 Shtypni dhe mbani  për 3 sekonda.  
↳ Radioja emergjente vendoset automatikisht në një stacion me pranueshmëri të fortë.
- 4 Përsëritni Hapin 3 për të rregulluar më shumë stacione radio.

Për të shkuar manualisht në një stacion:  
Shtypni  për të zgjedhur një frekuencë.

### Shënim

- Rrjeti i rregullimit të radios emergjente është 10 kHz. Frekuenca e radios emergjente në panelin e ekranit do të ulet/rritet 10 kHz duke shtypur .



### Ruajtja automatikisht e stacioneve të radios AM

Në modalitet AM, shtypni dhe mbani **SCAN** për 3 sekonda.  
↳ Radioja emergjente automatikisht ruan të gjitha stacionet AM të disponueshme dhe transmeton stacionin e parë.

### Shënim

- Mund të ruani deri në 20 stacione radioje AM.



### Ruajtja manualisht e stacioneve të radios AM

- 1 Në modalitet AM, vendoseni në një stacion AM.
- 2 Shtypni dhe mbani  për 3 sekonda për të aktivizuar modalitetin e programimit.  
↳ Numri i ruajtur fillon të pulsojë.
- 3 Shtypni  për të zgjedhur një numër.
- 4 Shtypni **SELECT** për të konfirmuar.
- 5 Përsëritni Hapat 2 deri në 4 për të ruajtur stacione të tjera AM.

### Këshillë

- Stacioni i paracaktuar konfirmohet automatikisht pas 3 sekondash.

### Zgjedhja e një stacioni radioje të ruajtur



Në modalitet AM, shtypni  për të zgjedhur një numër të paracaktuar. Shtypni përsëri për të kaluar te stacioni i ardhshëm i paracaktuar, ose përdorni  për të bërë një zgjedhje.

## 8 Dëgjoni radio WB (Vetëm Amerika e Veriut)

### Shënim

- Mbajeni radion emergjente larg pajisjeve të tjera elektronike për të shmangur interferencën e radios.
- Për një pranueshmëri më të mirë, zgjatni plotësisht dhe rregulloni pozicionin e antenës teleskopike.
- Shtetet e Amerikës së Veriut përfshijnë: Shtetet e Bashkuara, Kanada dhe Meksikë.

### Kalimi nëpër stacionet WB

- 1 Shtypni  për të ndezur radion emergjente.
- 2 Shtypni  për të zgjedhur modalitetin WB.
- 3 Shtypni  për të zgjedhur një stacion radio.  
↳ Stacioni aktual radio po luhet.

## 9 Veçori të tjera

### Elektriku i dorës

Rrotulloni butonin e dritës në anë për të ndezur ose fikur dritën dhe për të rregulluar ndriçimin e saj.

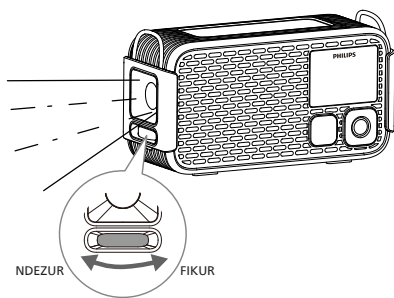

### SOS

Kur bllokohet, kjo njësi mund të lëshojë sinjale pozicionimi me përpjekje minimale fizike, duke lejuar qenit kërkues dhe shpëtues të lokalizojë personelin.

Shtypni **SOS** në anën e radios emergjente për të aktivizuar ose çaktivizuar modalitetin SOS dhe bilbilin e qenit.

Kur është aktivizuar:

- ↳ Një tingull sirene do të lëshohet.
- ↳ Drita do të ndizet dhe do të pulsojë.
- ↳ Treguesi "SOS" do të ndizet i kuq dhe ikona  do të shfaqet në ekran.

### Drita për lexim

Hapni ose mbyllni kapakun e sipërm të radios emergjente për të ndezur ose fikur dritën për lexim.

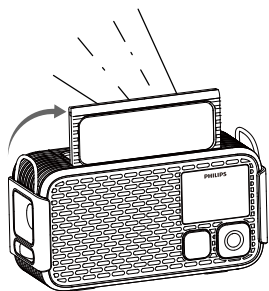

### Porti USB-A për karikimin jashtë

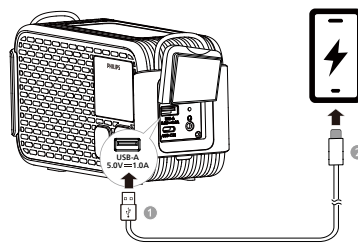



Ju mund të përdorni këtë radio emergjente për të karikuar telefonin tuaj ose pajisje të tjera të vogla në rast emergjence.

Lidhni fundin standard të kablos USB (nuk përfshihet) me portin USB-A në anën e radios emergjente, pastaj lidhni fundin tjetër me portin e karikimit të pajisjes suaj.

### Dalja për kufje

- 1 Lidhni një palë kufje/kufje në hyrjen për kufje  në anën e radios.
- 2 Shtypni **VOL +/VOL -** për të rregulluar volumnin.

### Rivendosje e parametrevë të fabrikës

- 1 Në modalitet pritjeje, shtypni **VOL -** për të vendosur ndriçimin e ekranit në "E ulët".
- 2 Shtypni dhe mbani  për 3 sekonda.  
↳ Versioni i firmware do të shfaqet.
- 3 Shtypni , dhe të gjitha karakteret dhe ikonat në ekranin e shfaqjes do të ndizen.
- 4 Shtypni përsëri  për të rikthyer të gjitha cilësimet e radios tek cilësimet e paracaktuara të fabrikës.  
↳ [---] shfaqet në ekran.

## 10 Specifikimet e produktit

### Shënim

- Informacionet për produktin mund të ndryshohen pa u njoftuar paraprakisht.

#### Amplifikatori

Fuqia e daljes e caktuar 3 W RMS (THD 10 %)

#### Akordues

Rruga e rregullimit (FM) 87,5 - 108 MHz

Rrjeti i rregullimit 50 kHz

Rruga e rregullimit (AM) 520 - 1710 kHz

Rrjeti i rregullimit 10 kHz

Ndjeshmëria  
- Mono, 26 dB raport S/N < 22 dBf

Deformimi total harmonik < 10 %

Raporti sinjal-zhurmë > 50 dBA

#### Informacione të përgjithshme

Porta hyrëse USB-C 5 V  $\equiv$  2 A

Porta dalëse USB-A 5,0 V  $\equiv$  1,0 A

Bateri litiumi 3,65 V/5200 mAh

Dimensionet (G x L x T) 186 x 103 x 77 mm

Pesha (njësia kryesore) 670 g

## 11 Zgjidhja e problemeve



### Paralajmërim

- Asnjëherë mos e hiqni kasën e produktit.

Për ta mbajtur garancinë të vlefshme, asnjëherë mos u mundoni ta riparoni vetë pajisjen. Nëse hasni probleme ndërsa përdorni pajisjen, kontrolloni pikat e mëposhtme para se të kërkoni shërbime. Nëse problemi mbetet i pazgjidhur, shkoni në faqen e internetit të Philips [www.philips.com/support](http://www.philips.com/support). Kur kontaktoni Philips, sigurohuni që pajisja është pranë dhe të keni gati numrin e modelit dhe numrin e serisë.

### Nuk ndizet

- Sigurohuni që radioja emergjente të jetë plotësisht e karikuar.
- Sigurohuni që porta USB e radios emergjente të jetë lidhur siç duhet.

### Nuk ka zë

- Rregulloni volumnin në radion emergjente.

### Nëse radioja emergjente nuk jep përgjigje

- Rinisni radion emergjente.

### Marrje e dobët e sinjalit

- Mbjajeni radion emergjente larg pajisjeve të tjera elektronike për të shmangur interferencën e radios.
- Zgjateni plotësisht dhe lëvizeni pozicionin e antenës.

### Alarmi nuk punon

- Vendoseni si duhet orën/alarmin.

### Ora/alarmi fshihet

- Vendoseni përsëri orën/alarmin.

## 12 Njoftim

### Pajtueshmëria

Çdo ndryshim ose modifikim i bërë në këtë pajisje që nuk është miratuar shprehimisht nga MMD Hong Kong Holding Limited mund ta bëjë të pavlefshme autoritetin e përdoruesit për ta përdorur produktin. Me këtë, TP Vision Europe B.V. deklaron se ky produkt është në përputhje me kërkesat thelbësore dhe dispozitat e tjera relevante të Udhëzimit RED 2014/53/EU dhe Rregulloret e Pajisjeve Radio të MB SI 2017 Nr. 1206. Ju mund të gjeni Deklaratën e Përputhshmërisë në [www.philips.com/support](http://www.philips.com/support).



Produkti u përmbahet kërkesave të Komunitetit Evropian për interferencat radio.



Ky produkt është bërë dhe është prodhuar me materiale dhe komponentë të cilësisë së lartë, të cilët mund të riciklohen dhe ripërdoren.



Ky simbol do të thotë se produkti nuk duhet të hidhet bashkë me mbetjet shtëpiake, por duhet të çohet në një pikë të përshtatshme grumbullimi për riciklim. Ndiqni rregullat lokale dhe asnjëherë mos e hidhni produktin dhe bateritë e karikueshme së bashku me mbeturinat e zakonshme shtëpiake.

Hedhja e duhur e produkteve të vjetra dhe e baterive të karikueshme ndihmon në parandalimin e pasojave negative ndaj mjedisit dhe shëndetit të njeriut.



Ky simbol nënkupton se produkti përmban bateri që mbulohen nga Direktiva Evropiane 2023/1542 të cilat nuk mund të asgjësohen së bashku me mbetjet e zakonshme shtëpiake. Informohuni lidhur me sistemet vendëse për grumbullimin e produkteve elektrike dhe elektronike dhe të baterive. Ndiqni rregullat vendëse dhe asnjëherë mos e hidhni produktin dhe bateritë së bashku me mbetjet e zakonshme shtëpiake. Hedhja e duhur e produkteve të vjetra ndihmon në parandalimin e pasojave negative për mjedisin dhe shëndetin e njeriut.

### Heqja e baterive të integruara

Sigurohuni që produkti të jetë i shkëputur nga energjia përpara se të hiqni baterinë e integruar.

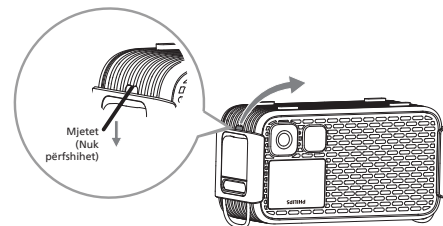

Bateria e integruar

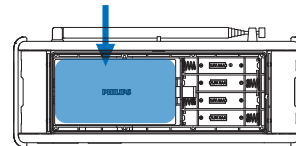

Vetëm për ilustrim



MMD Hong Kong Holding Limited. Të gjitha të drejtat e rezervuara. Specifikimet mund të ndryshohen pa u njoftuar.

Philips dhe Philips Shield Emblem janë marka tregtare të regjistruara të Koninklijke Philips N.V. dhe përdoren me licencë. Ky produkt është prodhuar nga, dhe shitet nën përgjegjësinë e MMD Hong Kong Holding Limited, ose të një prej filialeve të tij, dhe MMD Hong Kong Holding Limited është garantuesi i vetëm në lidhje me këtë produkt.

