

PHILIPS

Rádio de emergência TAR3500



Manual do utilizador

Registe o seu produto e obtenha suporte em:

www.philips.com/support

Índice

1	Importante	2	7	Ouvir a rádio AM	6
	Segurança	2		Sintonizar estações de rádio AM	6
2	O seu rádio de emergência	2		Armazenar estações de rádio AM automaticamente	6
	Introdução	2		Armazenar estações de rádio AM manualmente	6
	O que está na caixa	2		Selecione uma estação de rádio predefinida	6
	Visão geral do rádio de emergência	3			
3	Primeiros passos	4	8	Ouvir rádio WB (apenas na América do Norte)	7
	Carregar a bateria embutida	4		Sintonizar estações de rádio WB	7
	Instalar as pilhas	4			
	Ligar/desligar ou mudar para o modo de espera	5	9	Outras funcionalidades	7
	Ajustar o volume	5		Lanterna	7
	Ajustar a luminosidade do mostrador	5		SOS	7
4	Definição do relógio	5		Luz de leitura	7
	Configuração do relógio	5		Porta USB-A para saída de carregamento	7
5	Definição do alarme	5		Saída para auscultadores	7
	Definir a hora do alarme	5		Restauração de fábrica	7
	Ativar/desativar temporizador de alarme	5	10	Especificações do produto	7
	Suspender o alarme	5			
	Parar o som do alarme	5	11	Resolução de problemas	8
6	Ouvir a rádio FM	6	12	Aviso	8
	Sintonizar estações de rádio FM	6			
	Armazenar estações de rádio FM automaticamente	6			
	Armazenar estações de rádio FM manualmente	6			
	Selecione uma estação de rádio predefinida	6			

1 Importante

Segurança

- Leia estas instruções.
- Considere todas as advertências.
- Siga todas as instruções.
- Não bloqueie qualquer abertura de ventilação.
- Não instale perto de fontes de calor como radiadores, bocais de aquecimento, fogões ou outros aparelhos (incluindo amplificadores) que produzam calor.
- Mantenha este produto afastado da luz solar direta, de chamas abertas ou de fontes de calor.
- O produto não deve ser exposto a gotejamento ou salpicos.
- Coloque este produto sobre uma superfície plana, rígida e estável.
- Não coloque quaisquer fontes de perigo sobre o produto (por exemplo, objetos cheios de líquido, velas acesas).
- Nunca coloque este produto sobre outros equipamentos elétricos.
- Utilize apenas acessórios especificados pelo fabricante.
- Nunca remova a caixa deste produto; confie todos os trabalhos de assistência a pessoal técnico qualificado. É necessária assistência técnica quando o produto tiver sido danificado de qualquer forma, por exemplo, se o cabo de alimentação ou a ficha estiver danificado, se tiver sido derramado líquido ou tiverem caído objetos no aparelho, se o aparelho tiver sido exposto à chuva ou humidade, se não funcionar normalmente ou se tiver caído.
- Pilhas (conjunto de pilhas ou bateria instalada) não devem ser expostas a calor excessivo, como luz do sol, fogo ou algo semelhante.
- Perigo de explosão se as pilhas forem substituídas incorretamente. Substitua apenas pelo mesmo tipo ou equivalente.
- Uma bateria em temperaturas extremamente altas ou baixas durante a utilização, armazenamento ou transporte e baixa pressão do ar em grandes altitudes podem significar riscos de segurança.
- Risco de explosão se a pilha for substituída por um tipo incorreto.
- Não substitua uma pilha por um tipo incorreto que pode invalidar uma proteção (por exemplo, no caso de alguns tipos de bateria de lítio).
- Instale corretamente todas as pilhas.
- Deixar uma pilha num ambiente com temperatura extremamente alta ou num ambiente de pressão atmosférica extremamente baixa pode resultar numa explosão ou fuga de líquido ou gás inflamável.
- Baterias contêm substâncias químicas. Elas devem ser eliminadas corretamente.
- Se suspeitar que uma pilha tenha sido ingerida ou colocada dentro de qualquer parte do corpo, procure assistência médica imediatamente.
- Quando trocar as pilhas, mantenha sempre todas as pilhas novas e usadas fora do alcance de crianças. Certifique-se de que o compartimento das pilhas está completamente fechado depois de substituir a pilha.
- Se o compartimento das pilhas não puder ser completamente fechado, interrompa o uso do produto. Mantenha fora do alcance das crianças e entre em contacto com o fabricante.
- Este produto não deve ser exposto a gotejamento ou salpicos.
- Não coloque quaisquer fontes de perigo sobre o produto (por exemplo, objetos cheios de líquido, velas acesas).
- Utilize o produto em segurança num ambiente com temperaturas entre 0 °C e 40 °C.
- Para evitar o risco de incêndio, o produto deve ser alimentado apenas por uma fonte de alimentação externa cuja saída cumpra a norma PS1 (com capacidade de saída inferior a 15 W).
- A potência fornecida pelo carregador deve situar-se entre o mínimo de 5 watts exigido pelo equipamento de rádio de emergência e o máximo de 15 watts, de modo a atingir a velocidade máxima de carregamento.

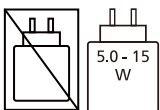

- Lembre-se que o seu dispositivo possui baterias de lítio integradas. A capacidade de carregamento das baterias de lítio reduz com o tempo devido a suas características de autodescarga. Para garantir a longevidade da bateria de seu dispositivo, **recomendamos carregar a bateria de lítio integrada em cerca de 50% a cada 6 meses quando o dispositivo não estiver em utilização.**

2 O seu rádio de emergência

Parabéns pela sua compra e seja bem-vindo à Philips! Para aproveitar ao máximo o suporte que a Philips oferece, registre o seu produto em www.philips.com/support.

Introdução

Com este rádio de emergência, pode

- Ouvir rádio FM/AM/WB (apenas na América do Norte)
- Definir um alarme
- Carregar o seu dispositivo móvel através de USB
- Utilizar a lanterna incorporada
- Utilizar a luz de leitura
- Pedir ajuda em caso de emergência

O que está na caixa

Verifique e identifique o conteúdo do seu pacote:

- Unidade principal
- Cabo de carregamento TYPE-C
- Alça de mão
- Guia de iniciação rápida
- Folha de segurança
- Cartão de garantia

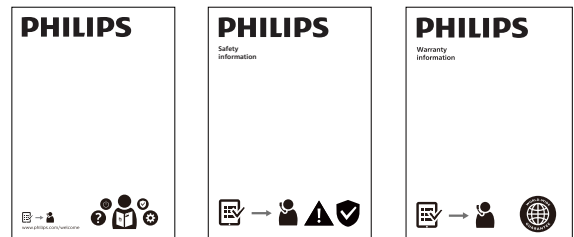
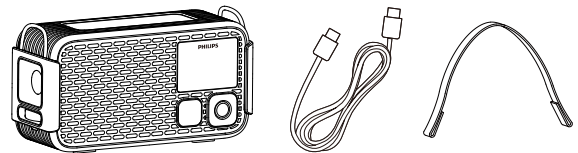

Nota

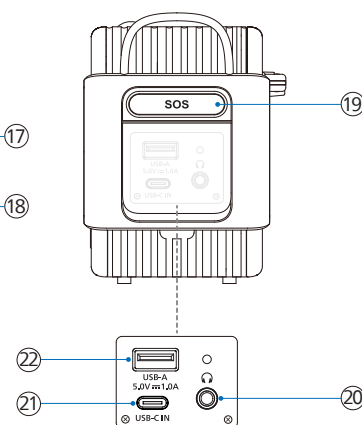
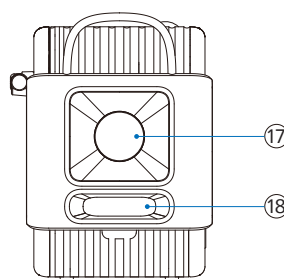
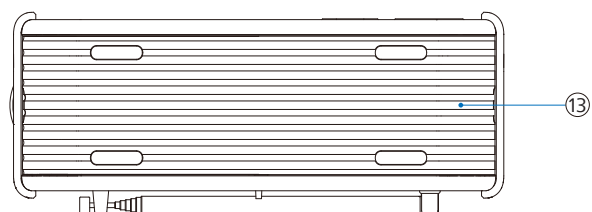
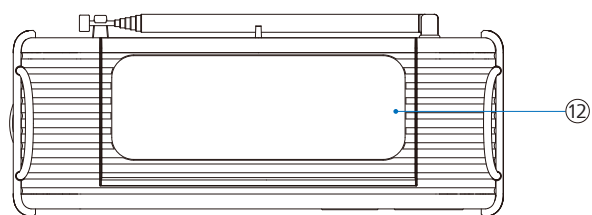
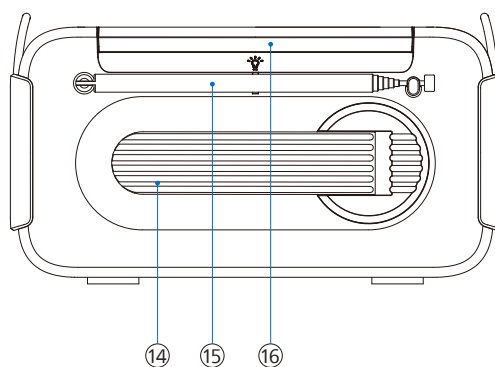
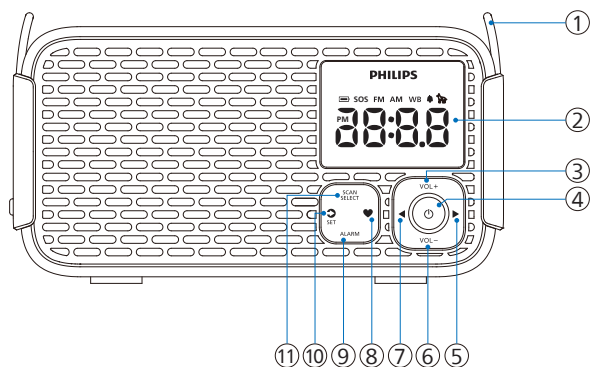

- As imagens, ilustrações e desenhos apresentados neste manual do utilizador são apenas para referência. O aspecto do produto real pode variar.

Visão geral do rádio de emergência



- ① **Fivela da alça de mão**
 - Insira a correia fornecida para facilitar o transporte
- ② **Ecrã**
 - Apresenta o estado atual
- ③ **VOL+**
 - Aumente o volume
- ④ **⏻**
 - Ligar/desligar, entrar no modo de espera ou parar o alarme
- ⑤ **▶**
 - Pressão breve: Sintonizar a frequência para cima (MHz)
 - Manter pressionado: Procurar automaticamente uma estação para cima
- ⑥ **VOL-**
 - Diminua o volume
 - Ajustar o brilho do ecrã no modo de espera
- ⑦ **◀**
 - Pressão breve: Sintonizar a frequência para baixo (MHz)
 - Manter pressionado: Procurar automaticamente uma estação para baixo
- ⑧ **♥**
 - Pressão breve: Selecionar uma estação predefinida
 - Manter pressionado: Guardar a estação atual como predefinida
- ⑨ **ALARM**
 - Pressão breve: Ligar ou desligar o alarme, ou parar o alarme
 - Manter pressionado: Entrar nas definições do alarme
- ⑩ **↻/SET**
 - Pressão breve: Alternar entre as fontes FM/AM/WB (apenas na América do Norte)
 - Pressão breve: Suspender o alarme durante 10 min
 - Manter pressionado: Entrar no modo de definição do relógio
- ⑪ **SCAN/SELECT**
 - Pesquisar e guardar estações de rádio automaticamente
 - Confirmar a seleção
- ⑫ **Painel solar**
- ⑬ **Tampa do compartimento das baterias**
- ⑭ **Manivela**
 - Gire para carregar a bateria de Li-íon integrada
- ⑮ **Antena telescópica**
 - Melhorar a receção de rádio FM/AM/WB (apenas na América do Norte)
- ⑯ **☀**
 - Luz de leitura
- ⑰ **Lanterna**
- ⑱ **Botão da lanterna**
 - Ligar/desligar a lanterna e ajustar o seu brilho
- ⑲ **SOS**
 - Ativar ou desativar o modo SOS e apito para cães
- ⑳ **🎧**
 - Entrada para auscultadores
- ㉑ **🔌**
 - Utilize um cabo USB-C para carregar o rádio de emergência
- ㉒ **📱**
 - Utilize um cabo USB para carregar um dispositivo externo

Ligar/desligar ou mudar para o modo de espera

- Prima  para ligar o rádio de emergência.
↳ O rádio de emergência muda para a última fonte selecionada.
- Prima  para mudar o rádio de emergência para o modo de espera.
↳ A hora (se o relógio estiver definido) será apresentada durante 10 segundos; em seguida, o ecrã apaga-se quando o dispositivo não estiver em carregamento por USB-C.
↳ Prima qualquer tecla, exceto a tecla , para ativar o ecrã durante 10 segundos quando a iluminação do ecrã estiver apagada.

Nota

- Em qualquer modo, mantenha  premido durante 3 segundos para desligar diretamente o rádio de emergência. O ecrã apaga-se.

Ajustar o volume

Durante a audição, prima **VOL +/VOL -** para ajustar o volume (nível de volume: V00~V16).

Ajustar a luminosidade do mostrador

No modo de espera, prima **VOL -** para selecionar um nível de brilho diferente ou desligar o ecrã.





- Alto
- Médio
- Baixo
- Desligado

Nota

- Se selecionar o modo Desligado (ecrã desligado), o ecrã acende-se com brilho médio quando qualquer tecla for premida e, em seguida, desliga-se automaticamente novamente após 10 segundos.

4 Definição do relógio

Configuração do relógio

- 1 No modo ligado ou no modo de espera, mantenha **SET** premido durante 3 segundos para ativar o modo de definição do relógio, "24H" fica intermitente.
- 2 Prima / para selecionar o formato de hora <12H> ou <24H> e, em seguida, prima **SET** para confirmar. A hora fica intermitente.
- 3 Prima  para definir a hora e prima  para definir os minutos. Em seguida, prima **SET** para confirmar.
↳ A hora está definida.

Nota









- Se nenhum botão for premido no espaço de 10 segundos, o rádio de emergência sairá do modo de definição do relógio sem guardar.

5 Definição do alarme

Definir a hora do alarme

Nota

- Certifique-se de que o relógio foi definido corretamente.

- 1 Mantenha **ALARM** premido durante 3 segundos para ativar o modo de configuração do alarme. O ícone  e a hora do alarme ficam intermitentes.
- 2 Prima  para definir a hora e prima  para definir os minutos; em seguida, prima **ALARM** para confirmar. O ícone  e "BUZ" (fonte do alarme) ficam intermitentes.
- 3 Prima / para selecionar a fonte do alarme: sinal sonoro ou rádio (FM); em seguida, prima **ALARM** para confirmar.
 - Se rádio (FM) for selecionado como fonte do alarme, o ícone  e o número predefinido da estação de rádio ficam intermitentes. Prima / para selecionar uma estação de rádio predefinida e, em seguida, prima **ALARM** para confirmar.
 - A fonte predefinida do alarme é o sinal sonoro.

Dica

- O tempo limite do alarme é de 60 minutos quando não há interação do utilizador.
- Se o alarme por rádio for selecionado sem uma estação predefinida, o sinal sonoro toca automaticamente.
- A menos que o alarme seja desativado, está definido para tocar todos os dias por predefinição.

Ativar/desativar temporizador de alarme

Prima **ALARM** para ativar ou desativar o temporizador do alarme.

↳ Quando o temporizador do alarme está ativado, aparece o ícone de alarme .

↳ Quando o temporizador do alarme está desativado, o ícone de alarme  desaparece.

Suspender o alarme

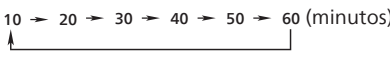
- 1 Quando o alarme tocar, prima **SET**.
↳ O alarme será suspenso e voltará a tocar após 10 minutos (predefinição). O ícone de suspensão  fica intermitente.
 - Durante o período de suspensão do alarme, prima **SET** para selecionar uma duração de suspensão diferente (em minutos) até voltar a tocar.

10 → 20 → 30 → 40 → 50 → 60 (minutos)
- 2 Durante o período de suspensão do alarme, prima  ou **ALARM** para cancelar a suspensão.
↳ O alarme para.

Parar o som do alarme

Quando o alarme tocar, prima  ou **ALARM**.





↳ O alarme para, mas a definição do alarme permanece ativa.



6 Ouvir a rádio FM

Nota



- Mantenha o rádio de emergência afastado de outros dispositivos eletrônicos para evitar interferências de rádio.
- Para uma melhor recepção, estenda completamente a antena telescópica e ajuste a respetiva posição.

Sintonizar estações de rádio FM

- 1 Prima  para ligar o rádio de emergência.
- 2 Prima  para selecionar o modo FM.
- 3 Mantenha /  premido durante 3 segundos.
↳ O rádio de emergência sintoniza automaticamente uma estação com receção forte.
- 4 Repita o passo 3 para sintonizar outras estações de rádio.

Para sintonizar uma estação manualmente:
Prima /  para selecionar uma frequência.

Nota

- O passo de sintonização do rádio de emergência é de 50 kHz. Sempre que premir / , a frequência apresentada no ecrã diminui ou aumenta 50 kHz.



Armazenar estações de rádio FM automaticamente

No modo FM, mantenha **SCAN** premido durante 3 segundos.
↳ O rádio armazena automaticamente todas as estações de rádio FM disponíveis e transmite a primeira estação.

Nota

- Pode guardar um máximo de 20 estações de rádio FM.

Armazenar estações de rádio FM manualmente

- 1 No modo FM, sintonize uma estação de rádio FM.
- 2 Mantenha  premido durante 3 segundos para ativar o modo de programação.
↳ O número predefinido começa a piscar.
- 3 Prima /  para selecionar um número.
- 4 Prima **SELECT** para confirmar.
- 5 Repita os passos 2 a 4 para guardar outras estações de rádio.

Dica



- Para remover uma estação predefinida, guarde outra estação na mesma posição predefinida.

Selecione uma estação de rádio predefinida

Método 1

No modo FM, prima  para selecionar um número predefinido.

Método 2





- 1 No modo FM, prima .
- 2 Prima /  para selecionar uma estação de rádio predefinida.



7 Ouvir a rádio AM

Nota



- Mantenha o rádio de emergência afastado de outros dispositivos eletrônicos para evitar interferências de rádio.
- Para uma melhor recepção, estenda completamente a antena telescópica e ajuste a respetiva posição.

Sintonizar estações de rádio AM

- 1 Prima  para ligar o rádio de emergência.
- 2 Prima  para selecionar o modo AM.
- 3 Mantenha /  premido durante 3 segundos.
↳ O rádio de emergência sintoniza automaticamente uma estação com receção forte.
- 4 Repita o passo 3 para sintonizar mais estações de rádio.

Para sintonizar uma estação manualmente:
Prima /  para selecionar uma frequência.

Nota

- O intervalo de sintonização do rádio de emergência é de 10 kHz. A frequência do rádio de emergência no ecrã diminui/aumenta 10 kHz ao premir / .



Armazenar estações de rádio AM automaticamente

No modo AM, mantenha **SCAN** premido durante 3 segundos.
↳ O rádio de emergência armazena automaticamente todas as estações de rádio AM disponíveis e transmite a primeira estação.

Nota

- Pode guardar um máximo de 20 estações de rádio AM.



Armazenar estações de rádio AM manualmente

- 1 No modo AM, sintonize uma estação de rádio AM.
- 2 Mantenha  premido durante 3 segundos para ativar o modo de programação.
↳ O número predefinido começa a piscar.
- 3 Prima /  para selecionar um número.
- 4 Prima **SELECT** para confirmar.
- 5 Repita os passos 2 a 4 para guardar outras estações de rádio AM.

Dica

- A estação predefinida é confirmada automaticamente após 3 segundos.

Selecione uma estação de rádio predefinida

No modo AM, prima  para selecionar um número predefinido. Prima novamente para passar para a estação predefinida seguinte ou utilize /  para fazer uma seleção.

8 Ouvir rádio WB (apenas na América do Norte)

Nota

- Mantenha o rádio de emergência afastado de outros dispositivos eletrônicos para evitar interferências de rádio.
- Para uma melhor recepção, estenda completamente a antena telescópica e ajuste a respetiva posição.
- Os países da América do Norte incluem: Estados Unidos, Canadá e México.

Sintonizar estações de rádio WB

- 1 Prima para ligar o rádio de emergência.
- 2 Prima para selecionar o modo WB.
- 3 Prima para selecionar uma estação de rádio.
↳ A estação de rádio atual é reproduzida.

9 Outras funcionalidades

Lanterna

Rode o botão da lanterna na parte lateral para ligar ou desligar a lanterna e ajustar o respetivo brilho.

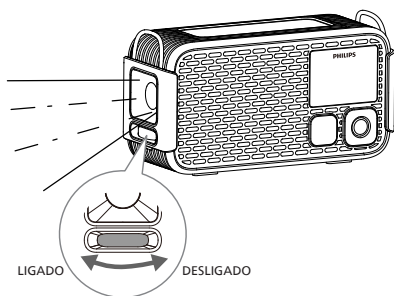

SOS

Quando estiver preso, esta unidade pode emitir sinais de localização com um esforço físico mínimo, permitindo que cães de busca e salvamento localizem pessoas.

Prima **SOS** na parte lateral do rádio de emergência para ativar ou desativar o modo SOS e apito para cães.

Quando ativado:

- ↳ Será emitido um som de sirene.
- ↳ A lanterna liga-se e pisca.
- ↳ O indicador "SOS" acende-se a vermelho e o ícone aparece no ecrã.

Luz de leitura

Abra ou feche a tampa superior do rádio de emergência para ligar ou desligar a luz de leitura.

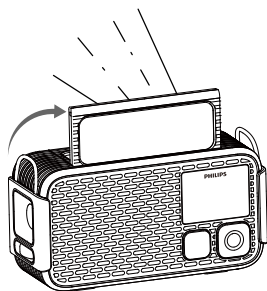

Porta USB-A para saída de carregamento

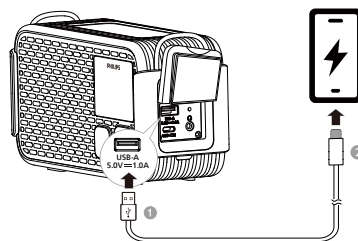

Pode utilizar este rádio de emergência para carregar o seu telemóvel ou outros dispositivos pequenos em caso de emergência.

Ligue a extremidade de tamanho padrão de um cabo USB (não incluído) à porta USB-A na parte lateral do rádio de emergência e, em seguida, ligue a outra extremidade à porta de carregamento do seu dispositivo.

Saída para auscultadores

- 1 Ligue uns auscultadores/auriculares à entrada para auscultadores na parte lateral do seu rádio.
- 2 Prima **VOL +/VOL -** para ajustar o volume.

Restauração de fábrica

- 1 No modo de espera, prima **VOL -** para definir o brilho do ecrã como "Baixo".
- 2 Mantenha premido durante 3 segundos.
↳ Será apresentada a versão do firmware.
- 3 Prima e todos os caracteres e ícones do ecrã acendem-se.
- 4 Prima novamente para repor todas as definições do rádio para as predefinições de fábrica.
↳ [---] é apresentado no ecrã.

10 Especificações do produto

Nota

- As informações do produto estão sujeitas a alterações sem aviso prévio.

Amplificador

Potência de saída nominal 3 W RMS (THD 10%)

Sintonizador

Faixa de sintonização (FM) 87,5 - 108 MHz

Grade de sintonização 50 kHz

Faixa de sintonização (AM) 520 - 1710 kHz

Grade de sintonização 10 kHz

Sensibilidade - Mono, relação S/R de 26 dB < 22 dBf

Distorção harmónica total < 10%

A relação sinal-ruído > 50 dBA

Informações gerais

Porta de entrada USB-C 5 V \equiv 2 A

Porta de saída USB-A 5,0 V \equiv 1,0 A

Bateria de lítio 3,65 V/5200 mAh

Dimensões (L x A x P) 186 x 103 x 77 mm

Peso (unidade principal) 670 g

11 Resolução de problemas



Advertência

- Nunca remova o revestimento do produto.

Para manter a garantia válida, nunca tente consertar o dispositivo por conta própria. Se encontrar problemas ao usar este dispositivo, verifique os seguintes pontos antes de solicitar assistência. Se o problema continuar sem solução, acesse a página da Web da Philips www.philips.com/support. Ao entrar em contacto com a Philips, verifique se o dispositivo está próximo e se o número do modelo e o número de série estão disponíveis.

Sem energia

- Certifique-se de que o rádio de emergência está totalmente carregado.
- Certifique-se de que a tomada USB do rádio de emergência está corretamente ligada.

Sem som

- Ajuste o volume no rádio de emergência.

Sem resposta do rádio de emergência

- Reinicie o rádio de emergência.

Má recepção de rádio

- Mantenha o rádio de emergência afastado de outros dispositivos eletrônicos para evitar interferências de rádio.
- Estenda e ajuste completamente a posição da antena.

O alarme não funciona

- Ajuste o relógio/alarme corretamente.

Definição do relógio/alarme apagada

- Volte a definir o relógio/alarme.

12 Aviso

Conformidade

Quaisquer alterações ou modificações feitas neste dispositivo que não sejam expressamente aprovadas pela MMD Hong Kong Holding Limited podem anular a autoridade do utilizador em operar o produto. Pelo presente, a TP Vision Europe B.V. declara que este produto está em conformidade com os requisitos essenciais e outras disposições relevantes da Diretiva RED 2014/53/UE e dos Regulamentos do Reino Unido relativos a Equipamentos de Rádio SI 2017 n.º 1206. Pode encontrar a Declaração de Conformidade em www.philips.com/support.



Este produto está em conformidade com os requisitos de interferência de rádio da Comunidade Europeia.



Este produto foi concebido e fabricado com materiais e componentes de alta qualidade, os quais podem ser reciclados e reutilizados.



Este símbolo significa que o produto não deve ser descartado como lixo doméstico e deve ser entregue a uma instalação de recolha adequada para reciclagem. Siga as regras locais e nunca elimine o produto e as baterias recarregáveis com o lixo doméstico normal. A eliminação correta de produtos e baterias recarregáveis antigas ajuda a evitar consequências negativas para o meio ambiente e para a saúde humana.



Este símbolo significa que o produto contém baterias abrangidas pelo Regulamento Europeu 2023/1542, que não podem ser eliminadas juntamente com os resíduos domésticos normais. Informe-se sobre o sistema de recolha seletiva local para produtos elétricos e eletrônicos e pilhas. Siga as regras locais e nunca elimine o produto e as pilhas com o lixo doméstico normal. A eliminação correta de produtos e pilhas antigos ajuda a evitar consequências negativas para o meio ambiente e para a saúde humana.

Remover as baterias integradas

Certifique-se de que o produto está desligado da alimentação antes de remover a bateria integrada.

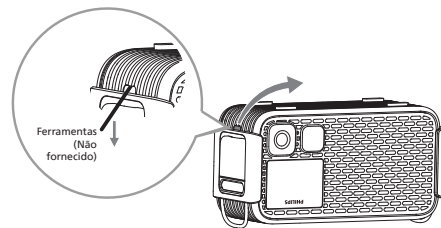

Bateria integrada

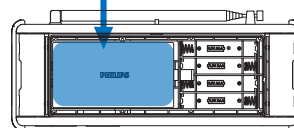

Apenas para ilustração



MMD Hong Kong Holding Limited. Todos os direitos reservados. As especificações estão sujeitas a alterações sem aviso prévio.
Philips e o Philips Shield Emblem são marcas registadas da Koninklijke Philips N.V. e são utilizadas sob licença. Este produto foi fabricado e é vendido sob a responsabilidade da MMD Hong Kong Holding Limited ou uma das suas afiliadas, e a MMD Hong Kong Holding Limited emite a garantia em relação a este produto.

