

# PHILIPS

## Bärbar Radio TAR3500



## Bruksanvisning

Registrera din produkt och få stöd på:

[www.philips.com/support](http://www.philips.com/support)

## Innehåll

<b>1 Viktigt</b>	<b>2</b>	<b>7 Lyssna på AM-radio</b>	<b>6</b>
Säkerhet	2	Ställ in på AM radiostationer	6
<b>2 Din Bärbar Radio</b>	<b>2</b>	Lagra AM radiostationer automatiskt	6
Introduktion	2	Spara AM radiostationer manuellt	6
Vad finns i lådan	2	Välj en förinställd radiostation	6
Översikt över Bärbar Radio	3	<b>8 Lyssna på WB-radio (endast Nordamerika)</b>	<b>7</b>
<b>3 Komma igång</b>	<b>4</b>	Ställ in på WB radiostationer	7
Ladda det inbyggda batteriet	4	<b>9 Andra funktioner</b>	<b>7</b>
Installera batterier	4	Ficklampa	7
Slå på/av eller växla till standby	5	SOS	7
Justera volymen	5	Läslampa	7
Justera ljusstyrkan på displayen	5	USB-A-utgång för laddning	7
<b>4 Klockinställning</b>	<b>5</b>	Hörlursutgång	7
Ställa in klockan	5	Fabriksåterställning	7
<b>5 Larm inställning</b>	<b>5</b>	<b>10 Produktspecifikationer</b>	<b>7</b>
Ställ in larmtid	5	<b>11 Felsökning</b>	<b>8</b>
Aktivera/avaktivera larmtimer	5	<b>12 OBS</b>	<b>8</b>
Snooza larmet	5		
Stoppa väckarklockans ljud	5		
<b>6 Lyssna på FM-radio</b>	<b>6</b>		
Ställ in på FM radiostationer	6		
Lagra FM radiostationer automatiskt	6		
Spara FM radiostationer manuellt	6		
Välj en förinställd radiostation	6		

## 1 Viktigt

### Säkerhet

- Läs dessa instruktioner.
- Följ alla varningar.
- Följ alla instruktioner.
- Blockera inga ventilationshål.
- Installera inte nära värmekällor så som element, spisar eller andra apparater (inklusive förstärkare) som producerar värme.
- Håll denna produkt borta från direkt solljus, öppna lågor eller värme.
- Produkten får inte utsättas för dropp eller stänk.
- Placera denna produkt på en plan, hård och stabil yta.
- Placera inga farliga föremål på produkten (t.ex. vätskefyllda föremål, levande ljus).
- Placera aldrig denna produkt på annan elektrisk utrustning.
- Använd endast tillbehör angivna av tillverkaren.
- Ta aldrig bort höljet på produkten, lämna all service till kvalificerad servicepersonal. Service krävs när produkten har skadats på något sätt, t.ex. strömkabel eller kontakt är skadad, vätska har spills ut eller föremål har fallit in i apparaten, apparaten har utsatts för regn eller fukt, fungerar inte normalt eller har tappats.
- Ett batteri (batteripaket eller installerat batteri) får inte utsättas för överdriven värme såsom solljus, eld eller liknande.
- En explosionsrisk skapas om batterierna inte byts ut på korrekt sätt. Ersätt endast batterier med samma eller motsvarande typ.
- Batteriet i extremt höga eller låga temperaturer under användning, förvaring eller transport, och lågt lufttryck på hög höjd kan utgöra säkerhetsrisker.
- Risk för explosion om ett batteri ersätts med fel typ.
- Byt inte ut ett batteri mot en felaktig typ som kan upphäva en säkerhetsåtgärd (t.ex. vissa typer av Laddningsbart batteri).
- Installera alla batterier korrekt.
- Om ett batteri lämnas i en miljö med extremt hög temperatur eller extremt lågt lufttryck kan det leda till explosion eller läckage av brandfarlig vätska eller gas.
- Batterierna innehåller kemiska ämnen. De bör avyttras på lämpligt sätt.
- Kontakta omedelbar läkare om du misstänker att ett batteri har svalts eller stoppats in i någon del av kroppen.
- När du byter batterier ska du alltid hålla alla nya och begagnade batterier utom räckhåll för barn. Se till att batteriluckan är i korrekt position efter du har bytt batterier.
- Om batteriluckan inte är i korrekt position bör du sluta använda produkten. Förvara utom räckhåll för barn och kontakta tillverkaren.
- Produkten får inte utsättas för dropp eller stänk.
- Placera inga farliga föremål på produkten (t.ex. vätskefyllda föremål, tända ljus).
- Använd produkten på ett säkert sätt i en miljö med en temperatur mellan 0 °C och 40 °C.
- För att undvika brandrisk, ska produkten endast försörjas av en extern strömkälla vars utgång uppfyller PS1 (med uteffekt mindre än 15 W).
- Strömmen som levereras av laddaren måste vara mellan 5 W som krävs av Bärbar Radio och högst 15 W för att uppnå maximal laddningshastighet.

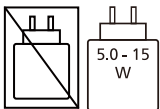

- Vänligen observera att din enhet innehåller inbyggda litiumbatterier. Litiumbatteriers laddningskapacitet kommer att minska över tid på grund av deras självurladdningsegenskaper. För att säkerställa livslängden på din enhets batteri **rekommenderar vi att ladda det inbyggda Laddningsbart batteri till cirka 50 % var sjätte månad när enheten inte används.**

## 2 Din Bärbar Radio

Grattis till ditt köp och välkommen till Philips! För att få det fullständiga stödet som Philips erbjuder, registrera din produkt på [www.philips.com/support](http://www.philips.com/support).

### Introduktion

Med denna Bärbar Radio kan du

- Lyssna på FM/AM/WB-radio (endast Nordamerika)
- Ställ in en väckarklocka
- Ladda din mobil via USB
- Använd den inbyggda ficklampan
- Använd läslampan
- Söka hjälp vid nödsituation

### Vad finns i lådan

Kontrollera och identifiera innehållet i ditt paket:

- Huvudenhet
- USB Type-C-kabel
- Handrem
- Snabbstartsguide
- Säkerhetsblad
- Garantikort

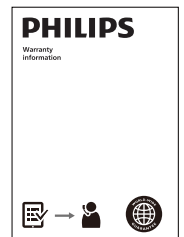
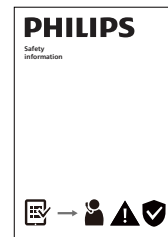
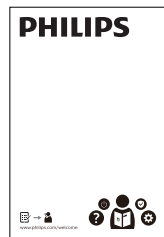
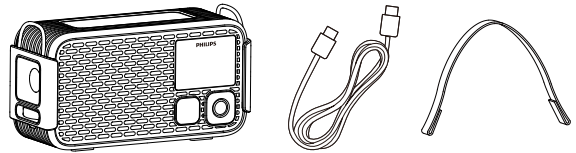

### Observera

- Bilder, illustrationer och diagram i denna Bruksanvisning är endast för referens. Faktisk produkt kan variera i utseende.

## Översikt över Bärbar Radio

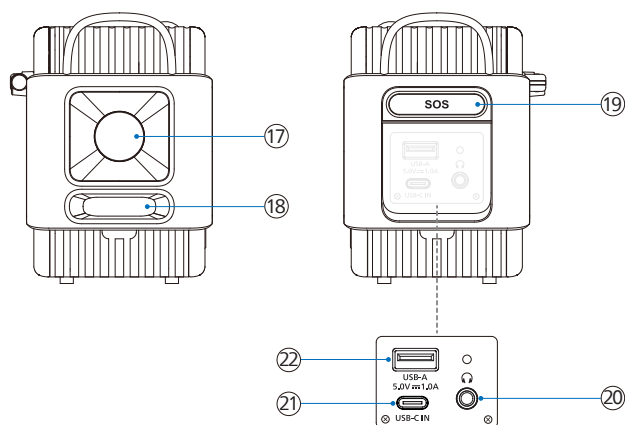
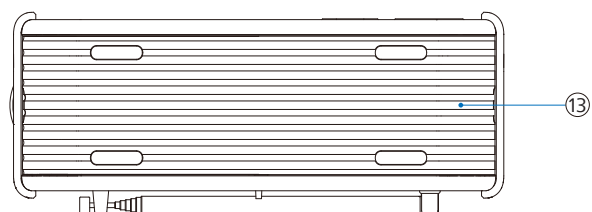
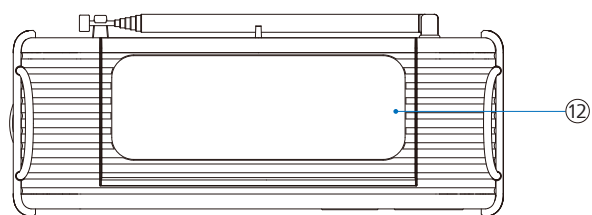
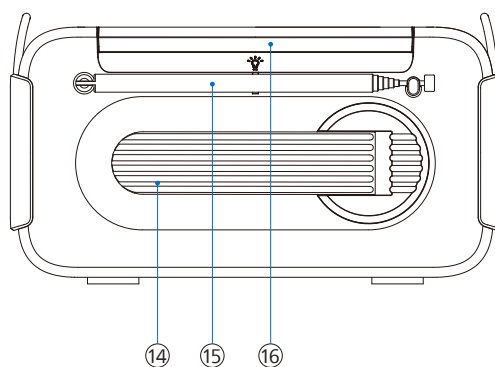
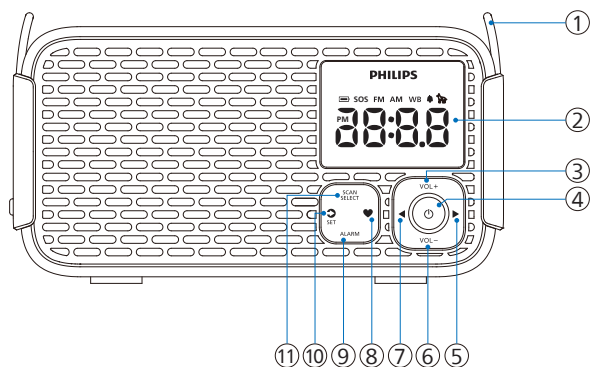

### ① Handremsspänne

- Sätt i medföljande rem för enkel bäring

### ② Displaypanel

- Visa aktuell status

### ③ VOL+

- Höj volymen

### ④

- Slå på/av, gå in i standbyläge eller stoppa väckarklockan

### ⑤

- Kort tryck: Ställ in högre frekvens (MHz)
- Långtryck: Automatisk skanning uppåt för att söka station

### ⑥ VOL-

- Sänk volymen
- Justera displayens ljusstyrka i standbyläge

### ⑦

- Kort tryck: Ställ in lägre frekvens (MHz)
- Långtryck: Automatisk skanning nedåt för att söka station

### ⑧

- Kort tryck: Välj en förinställd station
- Långtryck: Spara aktuell station som förinställd

### ⑨ ALARM

- Kort tryck: Slå på/av väckarklockan eller stoppa den
- Långtryck: Gå in i väckarklocksinställningar

### ⑩

- Kort tryck: Växla mellan FM/AM/WB (endast Nordamerika)
- Kort tryck: Snooza väckarklockan i 10 min
- Långtryck: Gå in i klockinställningsläge

### ⑪ SCAN/SELECT

- Skanna och spara radiokanaler automatiskt
- Bekräfta val

### ⑫ Solpanel

### ⑬ Lock till batterifacket

### ⑭ Handvev

- Vev för att ladda det inbyggda litiumjonbatteriet

### ⑮ Teleskopantenn

- Förbättra FM/AM/WB-radio (endast Nordamerika) mottagning

### ⑯

- Läslampa

### ⑰ Ficklampa

### ⑱ Ficklampsvred

- Slå på/av ficklampan och justera ljusstyrkan

### ⑲ SOS

- Aktivera eller inaktivera SOS- och hundvisselläge

### ⑳

- Hörlursuttag

### ㉑

- Använd USB Type-C-kabel för att ladda Bärbar Radio

### ㉒

- Använd USB-kabel för att ladda extern enhet

## 3 Komma igång

Följ alltid instruktionerna i detta kapitel i ordning.

### Ladda det inbyggda batteriet

Bärbar Radio drivs av ett inbyggt laddningsbart batteri.

#### Observera

- En röd batteriikon  visas när batterinivån är låg. Ladda det inbyggda batteriet så snart som möjligt.

### USB-C-laddning

Använd medföljande USB Type-C-kabel och anslut den till en 5 V = 2 A strömadapter (medföljer ej). Anslut sedan kabeln till Bärbar Radio för att starta laddningen.

↳ När Bärbar Radio laddas visas laddningsikonen .

↳ När Bärbar Radio är fulladdad släcks laddningsikonen .

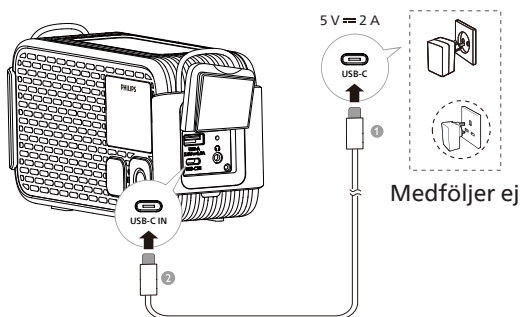

#### Observera

- Det tar cirka 3,5 timmar att fulladda.
- När den är fulladdad kan den spela kontinuerligt i 60 timmar (volym inställd på 5).

### Solcellsladdning

Placera produkten i direkt solljus för att starta solcellsladdning. Solcellsladdningsikonen  visas.

I standbyläge:

↳ Displayen släcks efter 10 sekunder, förutom solcellsladdningsikonen , som förblir synlig.

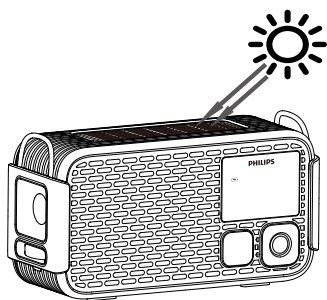

#### Varning

- Täck inte solpanelen när du laddar.

### Handvevsladdning

Du kan ladda det inbyggda laddningsbara batteriet genom att rotera Handvev-generatoren, ikonen  visas.

Om i standbyläge:

↳ Displayen släcks efter 10 sekunder, förutom ikonen .

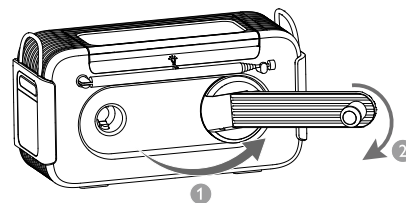

#### Observera

- Använd endast solcellsladdning och Handvevsladdning vid nödsituation.

### Installera batterier

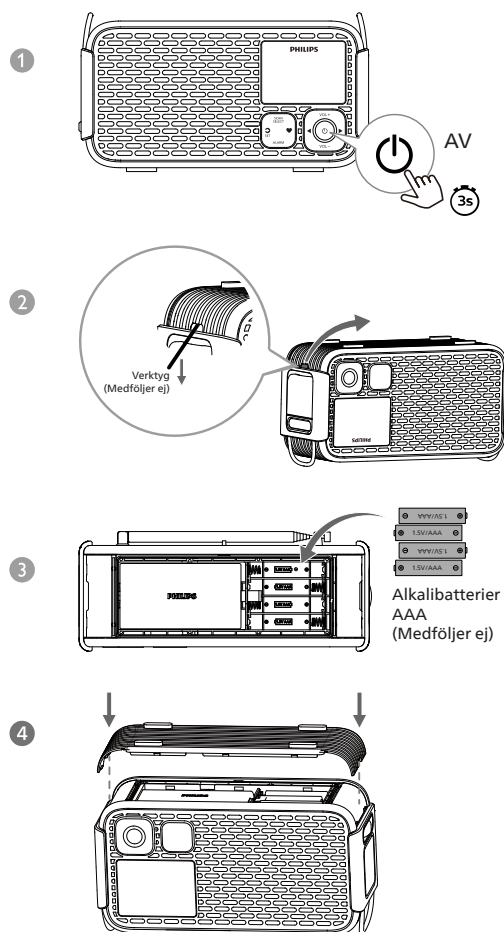

#### ! Var försiktig

- Explosionsrisk! Förvara batterierna borta från värme, solljus eller eld. Kasta aldrig batterier i elden.
- Batterier innehåller kemiska ämnen, så de bör kasseras på ett korrekt sätt.
- För att förbättra användningseffekten rekommenderas det att använda alkalibatterier AAA.
- Blanda inte batterityper: till exempel alkaliska med zink-kol. Använd endast batterier av samma typ till enheten.



- 1 Tryck och håll  i 3 sekunder för att stänga av Bärbar Radio.
- 2 Öppna batteriluckan på undersidan av Bärbar Radio med verktyg (medföljer ej), t.ex. en skruvmejsel.
- 3 Sätt i 4 alkalibatterier AAA med korrekt polaritet (+/-) enligt anvisning.
- 4 Stäng batteriluckan och tryck på kanterna för att säkerställa att den sitter fast ordentligt.

## Slå på/av eller växla till standby

- Tryck  för att slå på Bärbar Radio.  
↳ Bärbar Radio växlar till den senast valda källan.
- Tryck  för att växla Bärbar Radio till standbyläge.  
↳ Tiden (om klockan är inställd) visas i 10 sekunder, sedan släcks displayen när enheten inte laddas via USB-C.  
↳ Tryck på valfri knapp utom  för att aktivera displayen i 10 sekunder när displayen är släckt.

### Observera

- I vilket läge som helst, tryck och håll  i 3 sekunder för att stänga av Bärbar Radio direkt. Displayen släcks.

## Justera volymen

Under lyssning, tryck **VOL +/VOL -** för att justera volymen (volymnivå: V00-V16).

## Justera ljusstyrkan på displayen

I standbyläge, tryck **VOL -** för att välja annan ljusstyrkenivå eller stänga av displayen.





- Hög
- Medelhög
- Låg
- Av

### Observera

- Om du väljer Av-läge (displayen släckt) tänds displayen på medelhög ljusstyrka när en knapp trycks, och släcks sedan automatiskt efter 10 sekunder.

## 4 Klockinställning

### Ställa in klockan

- I påslaget eller standbyläge, tryck och håll **SET** i 3 sekunder för att aktivera klockinställningsläge, "24H" blinkar.
- Tryck   för att välja <12H> eller <24H> timformat, tryck sedan **SET** för att bekräfta. Tiden blinkar.
- Tryck  för att ställa in timme och tryck  för att ställa in minut. Tryck sedan **SET** för att bekräfta.  
↳ Tiden är inställd.

### Observera









- Om ingen knapp trycks inom 10 sekunder avslutar Bärbar Radio klockinställningsläget utan att spara inställningarna.

## 5 Larm inställning

### Ställ in larmtid

#### Observera

- Kontrollera att klockan har ställts in korrekt.



- Tryck och håll **ALARM** i 3 sekunder för att aktivera väckarklocksinställning. Ikonen  och väckartiden blinkar.
- Tryck på  för att ställa in timmen och på  för att ställa in minuten och tryck sedan på **ALARM** för att bekräfta. Ikonen  och "bUZ" (alarmkälla) blinkar.
- Tryck   för att välja väckarkälla: summer eller radio (FM), tryck sedan **ALARM** för att bekräfta.
  - Om radio (FM) väljs som väckarkälla blinkar ikonen  och förinställd radiostation. Tryck   för att välja en förinställd radiostation, tryck sedan **ALARM** för att bekräfta.
  - Standard väckarkälla är summer.

#### Tips

- Väckarklockan stängs av automatiskt efter 60 minuter utan användarinteraktion.
- Om radioalarm väljs utan förinställd station ljuder summern automatiskt.
- Om väckarklockan inte avaktiveras, är den inställd att ringa varje dag som standard.

### Aktivera/avaktivera larmtimer

Tryck **ALARM** för att aktivera eller avaktivera väckarklockans timer.

- ↳ När väckarklockans timer är aktiverad visas väckarklocksikonen .
- ↳ När väckarklockans timer är avaktiverad försvinner väckarklocksikonen .

### Snooza larmet

- När larmet ljuder trycker du på **SET**.  
↳ Väckarklockan snoozas och ringer igen efter 10 minuter (standardinställning). Snooze-ikonen  blinkar.
- Under snoozetiden, tryck **SET** för att välja en annan snoozetid (i minuter) innan alarmet ringer igen.

10 → 20 → 30 → 40 → 50 → 60 (minuter)

- Under snoozetiden, tryck  eller **ALARM** för att avbryta snooze.  
↳ Väckarklockan stoppas.

### Stoppa väckarklockans ljud

När väckarklockan ljuder, tryck  eller **ALARM**.



- ↳ Larmet stoppas, men larminställningen förblir aktiv.

## 6 Lyssna på FM-radio

### Observera

- Håll Bärbar Radio borta från annan elektronisk utrustning för att undvika störningar.
- För bättre mottagning, dra ut och justera teleskopantennens position.

### Ställ in på FM radiostationer

- 1 Tryck  för att slå på Bärbar Radio.
- 2 Tryck på  för att välja FM-läge.
- 3 Tryck och håll  in i 3 sekunder.  
↳ Bärbar Radio söker automatiskt upp en station med stark mottagning.
- 4 Upprepa Steg 3 för att ställa in ytterligare radiostationer.

För att ställa in en station manuellt:  
Tryck  för att välja frekvens.

### Observera

- Tuningstegen för Bärbar Radio är 50 kHz. Varje gång du trycker , minskar eller ökar frekvensen som visas på displayen med 50 kHz.



### Lagra FM radiostationer automatiskt

I FM-läge, tryck och håll **SCAN** i 3 sekunder.  
↳ Radion lagrar automatiskt alla tillgängliga FM-stationer och spelar den första stationen.

### Observera

- Du kan lagra maximalt 20 FM radiostationer.

### Spara FM radiostationer manuellt

- 1 I FM-läge, ställ in en FM-radiostation.
- 2 Håll  intryckt i 3 sekunder för att aktivera programmeringsläget.  
↳ Det förinställda numret börjar blinka.
- 3 Tryck  för att välja nummer.
- 4 Tryck på **SELECT** för att bekräfta.
- 5 Upprepa Steg 2 till 4 för att spara ytterligare radiostationer.

### Tips

- För att ta bort en förinställd station, spara en annan station på samma förinställda plats.

### Välj en förinställd radiostation

**Metod 1**  
I FM-läge, tryck på  för att välja ett förinställt nummer.

**Metod 2**  
1 I FM-läge, tryck .



- 2 Tryck  för att välja en förinställd radiostation.

## 7 Lyssna på AM-radio

### Observera

- Håll Bärbar Radio borta från annan elektronisk utrustning för att undvika störningar.
- För bättre mottagning, dra ut och justera teleskopantennens position.

### Ställ in på AM radiostationer

- 1 Tryck  för att slå på Bärbar Radio.
- 2 Tryck på  för att välja AM-läge.
- 3 Tryck och håll  in i 3 sekunder.  
↳ Bärbar Radio ställer automatiskt in en station med stark mottagning.
- 4 Upprepa steg 3 om du vill ställa in fler radiokanaler.

För att ställa in en station manuellt:  
Tryck  för att välja frekvens.

### Observera

- Inställningsrutnätet för nödradion är 10 kHz. Bärbar Radios frekvens på displaypanelen minskar/ökar med 10 kHz genom att trycka .



### Lagra AM radiostationer automatiskt

I AM-läge, tryck och håll **SCAN** i 3 sekunder.  
↳ Bärbar Radio lagrar automatiskt alla tillgängliga AM-stationer och spelar den första stationen.

### Observera

- Du kan lagra maximalt 20 AM radiostationer.



### Spara AM radiostationer manuellt

- 1 I AM-läge, ställ in en AM-radiostation.
- 2 Håll  intryckt i 3 sekunder för att aktivera programmeringsläget.  
↳ Det förinställda numret börjar blinka.
- 3 Tryck  för att välja nummer.
- 4 Tryck på **SELECT** för att bekräfta.
- 5 Upprepa Steg 2 till 4 för att spara ytterligare AM-stationer.

### Tips

- Den förinställda stationen bekräftas automatiskt efter 3 sekunder.

### Välj en förinställd radiostation

I AM-läge, tryck  för att välja ett förinställt nummer. Tryck igen för att gå till nästa förinställda station, eller använd  för att göra ett val.

## 8 Lyssna på WB-radio (endast Nordamerika)

### Observera

- Håll Bärbar Radio borta från annan elektronisk utrustning för att undvika störningar.
- För bättre mottagning, dra ut och justera teleskopantennens position.
- Nordamerikanska länder inkluderar: USA, Kanada och Mexiko.

### Ställ in på WB radiostationer

- 1 Tryck för att slå på Bärbar Radio.
- 2 Tryck på för att välja WB-läge.
- 3 Tryck för att välja en radiostation.  
↳ Den aktuella radiostationen spelas.

## 9 Andra funktioner

### Ficklampa

Rotera Ficklampsvredet på sidan för att slå på/av ficklampan och justera dess ljusstyrka.

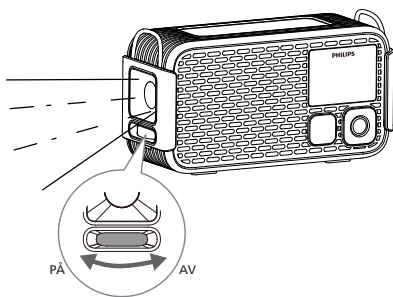

### SOS

Vid instängning kan enheten sända positionssignaler med minimal fysisk ansträngning, vilket gör det möjligt för räddningshundar att lokalisera personal.

Tryck **SOS** på sidan av Bärbar Radio för att aktivera eller inaktivera SOS- och hundvisselläge.

När aktiverat:

- ↳ Ett siren ljud avges.
- ↳ Ficklampa tänds och blinkar.
- ↳ "SOS"-indikatorn lyser rött och ikonen visas på displayen.

### Läslampa

Öppna eller stäng toppens lock på Bärbar Radio för att slå på eller av läslampa.

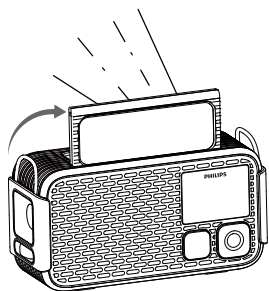

### USB-A-utgång för laddning

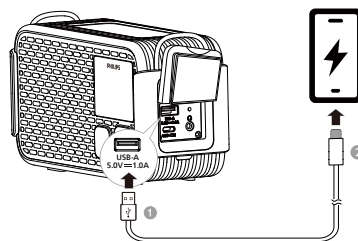

Du kan använda Bärbar Radio för att ladda din mobil eller andra små enheter vid nödsituation.

Anslut standardändan av en USB-kabel (medföljer ej) till USB-A-porten på sidan av Bärbar Radio, anslut sedan den andra ändan till laddningsporten på din enhet.

### Hörlursutgång

- 1 Anslut ett par hörlurar/öronsnäckor till hörlursuttaket på sidan av Bärbar Radio.
- 2 Tryck på **VOL +/VOL -** för att justera volymen för.

### Fabriksåterställning

- 1 I standbyläge, tryck **VOL -** för att ställa in displayens ljusstyrka på "Låg".
- 2 Tryck och håll in i 3 sekunder.  
↳ Firmware-versionen visas.
- 3 Tryck , och alla tecken och ikoner på displayen tänds.
- 4 Tryck igen för att återställa alla radioställningar till fabriksinställningarna.  
↳ [---] visas på displayen.

## 10 Produktspecifikationer

### Observera

- Produktinformationen kan ändras utan föregående meddelande.

#### Förstärkare

Nominell uteffekt 3 W RMS (THD 10 %)

#### Tuner

Inställning Område (FM) 87,5 - 108 MHz

Inställning Grid 50 kHz

Inställning Område (AM) 520 - 1710 kHz

Inställning Grid 10 kHz

Känslighet  
- Mono, 26 dB Signal-/  
brusförhållande < 22 dBf

Total Harmonisk Distorsion < 10 %

Signal-brusförhållande > 50 dBA

#### Allmän information

USB-C-ingång 5 V  $\equiv$  2 A

USB-A-utgång 5,0 V  $\equiv$  1,0 A

Laddningsbart batteri 3,65 V/5200 mAh

Mått (B x H x D) 186 x 103 x 77 mm

Vikt (Huvudenhet) 670 g

## 11 Felsökning



### Varning

- Avlägsna aldrig produktens hölje.

För att garantin ska gälla, försök aldrig att reparera enheten själv. Om du stöter på problem när du använder denna enhet, kontrollera följande punkter innan du begär service. Om problemet kvarstår, gå till Philips webbplats [www.philips.com/support](http://www.philips.com/support). När du kontaktar Philips, se till att enheten är i närheten och att modellnumret och serienumret är tillgängliga.

### Ingen ström

- Se till att Bärbar Radio är fulladdad.
- Kontrollera att USB-uttaget på Bärbar Radio är korrekt anslutet.

### Inget ljud

- Justera volymen på Bärbar Radio.

### Ingen respons från Bärbar Radio

- Starta om Bärbar Radio.

### Dålig radiomottagning

- Håll Bärbar Radio borta från annan elektronisk utrustning för att undvika störningar.
- Förläng helt och justera positionen på antennen.

### Larmet fungerar inte

- Ställ in klockan/larmet korrekt.

### Inställning för klocka/larm raderad

- Återställ klockan/larmet.

## 12 OBS

### Överensstämmelse

Alla ändringar eller modifieringar som görs på denna enhet som inte uttryckligen godkänts av MMD Hong Kong Holding Limited kan ogiltigförklara användarens rätt att använda produkten. Härmed förklarar TP Vision Europe B.V. att produkten överensstämmer med de väsentliga kraven och andra relevanta bestämmelser i RED-direktivet 2014/53/EU och Förenade kungarikets föreskrifter om radioutrustning SI 2017 nr 1206. Du kan hitta Överensstämmelsedeklarationen på [www.philips.com/support](http://www.philips.com/support).



Denna produkt uppfyller Europeiska krav för radiostörningar.



Denna produkt är designad och tillverkad med högkvalitativa material och komponenter, vilka kan återvinnas och återanvändas.



Denna symbol betyder att produkten inte får slängas som hushållsavfall utan ska lämnas till en lämplig insamlingsanläggning för återvinning. Följ lokala regler och kassera aldrig produkten och laddningsbart batterier tillsammans med normalt hushållsavfall. Korrekt kassering av gamla produkter och laddningsbart batterier hjälper förhindra negativa konsekvenser för miljön och mänsklig hälsa.



Denna symbol betyder att produkten innehåller batterier som omfattas av europeisk förordning 2023/1542 och som inte kan kastas med vanligt hushållsavfall. Informera dig om det lokala systemet för separat insamling av elektriska och elektroniska produkter samt batterier. Följ lokala regler och kassera aldrig produkten och batterier tillsammans med normalt hushållsavfall. Korrekt kassering av gamla produkter och batterier hjälper förhindra negativa konsekvenser för miljön och mänsklig hälsa.

### Borttagning av de integrerade batterierna

Se till att produkten är fränkopplad från ström innan du tar bort det integrerade batteriet.

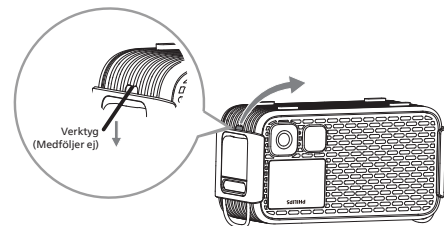

Integrerat batteri

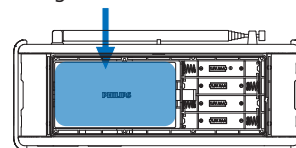

Endast för illustration



MMD Hong Kong Holding Limited. Alla rättigheter förbehållna. Specifikationer kan ändras utan föregående meddelande.  
Philips och Philips Shield Emblem är registrerade varumärken tillhörande Koninklijke Philips N.V. och används under licens. Denna produkt har tillverkats av och säljs under ansvar av MMD Hong Kong Holding Limited, eller ett av dess dotterbolag, och MMD Hong Kong Holding Limited som står för garantin i denna.

