

# PHILIPS

Avārijas radio  
TAR3500



## Lietotāja rokasgrāmata

Reģistrējiet savu izstrādājumu un saņemiet atbalstu vietnē:  
[www.philips.com/support](http://www.philips.com/support)

## Saturs

<b>1</b>	<b>Svarīgi</b>	<b>2</b>	<b>7</b>	<b>AM radio klausīšanās</b>	<b>6</b>
	Drošība	2		AM radio staciju noregulēšana	6
<b>2</b>	<b>Jūsu avārijas radio</b>	<b>2</b>		Automātiska AM radio staciju saglabāšana	6
	Ievads	2		Manuāla AM radio staciju saglabāšana	6
	Komplektā iekļautie priekšmeti	2		Izvēlētos saglabātu radio staciju	6
	Avārijas radio pārskats	3			
<b>3</b>	<b>Kā sākt</b>	<b>4</b>	<b>8</b>	<b>WB radio klausīšanās (tikai Ziemeļamerikā)</b>	<b>7</b>
	Iebūvētā akumulatora uzlāde	4		WB radio staciju noregulēšana	7
	Uzstādiet akumulatorus	4			
	Ieslēgšana/izslēgšana vai pārslēgšana gaidstāves režīmā	5	<b>9</b>	<b>Citas funkcijas</b>	<b>7</b>
	Regulēt skaļuma līmeni	5		Lukturis	7
	Ekrāna spilgtuma regulēšana	5		SOS	7
				Lasīšanas lampa	7
<b>4</b>	<b>Pulksteņa iestatīšana</b>	<b>5</b>		USB-A ports uzlādei	7
	Pulksteņa iestatīšana	5		Austiņu izvade	7
				Rūpnīcas atiestatīšana	7
<b>5</b>	<b>Modinātāja iestatīšana</b>	<b>5</b>	<b>10</b>	<b>Izstrādājuma specifikācijas</b>	<b>7</b>
	Modinātāja laika iestatīšana	5			
	Modinātāja aktivizēšana/deaktivizēšana	5	<b>11</b>	<b>Problēmu novēršana</b>	<b>8</b>
	Modinātāja atlikšana	5			
	Modinātāja skaņas apturēšana	5	<b>12</b>	<b>Paziņojums</b>	<b>8</b>
<b>6</b>	<b>FM radio klausīšanās</b>	<b>6</b>			
	FM radio staciju noregulēšana	6			
	Automātiska FM radio staciju saglabāšana	6			
	Manuāla FM radio staciju saglabāšana	6			
	Izvēlētos saglabātu radio staciju	6			

## 1 Svarīgi

### Drošība

- Izlasiet šīs instrukcijas.
- Ņemiet vērā visus brīdinājumus.
- Izpildiet visas instrukcijas.
- Nebloķējiet ventilācijas atveres.
- Neuzstādiet siltuma avotu, piemēram, radiatoru, siltuma iekārtu, krāsns vai citu aparātu, kas ražo siltumu, (ieskaitot pastiprinātājus) tuvumā.
- Sargājiet šo izstrādājumu no tiešiem saules stariem, atklātas liesmas vai karstuma.
- Izstrādājumu nedrīkst pakļaut pilešanai vai šķakatām.
- Novietojiet šo izstrādājumu uz līdzenas, cietas un stabilas virsmas.
- Nenovietojiet uz izstrādājuma nekādus bīstamības avotus (piemēram, ar šķidrumu pildītus priekšmetus, aizdegta sveces).
- Nekad novietojiet šo izstrādājumu uz citas elektroiekārtas.
- Izmantot tikai ražotāja norādītās papildierīces/piederumus.
- Nekad nenoņemiet šī izstrādājuma korpusu; visus apkopes darbus uzticiet kvalificētam apkopes personālam. Apkope ir nepieciešama, ja izstrādājums ir jebkādā veidā bojāts, piemēram, ir bojāts strāvas padeves vads vai kontaktdakša, ierīcē ir izlējis šķidrums vai iekrituši priekšmeti, ierīce ir bijusi pakļauta lietojumam vai mitrumam, nedarbojas normāli vai ir nokritusi.
- Akumulatoru (akumulatoru bloku vai ievietotu akumulatoru) nedrīkst pakļaut pārmērīgam karstumam, piemēram, saules starojumam, ugunij vai tamlīdzīgi.
- Nepareizas baterijas nomaīņas gadījumā var rasties sprādzienbīstamība. Nomainiet tikai ar tādu pašu vai līdzvērtīgu tipu.
- Baterija ļoti augstā vai zemā temperatūrā lietošanas, uzglabāšanas vai transportēšanas laikā, kā arī zemā gaisa spiedienā lielā augstumā var radīt drošības riskus.
- Nepareiza tipa akumulatora nomaīņa rada sprādziena risku.
- Neaizstājiet bateriju ar nepareiza tipa bateriju, kas var atcelt drošības mehānismus (piemēram, daži litija akumulatoru veidi).
- Uzstādiet visas baterijas pareizi.
- Baterijas atstāšana ļoti augstas temperatūras vidē vai ļoti zema gaisa spiediena apstākļos var izraisīt eksploziju vai uzliesmojoša šķidruma vai gāzes noplūdi.
- Baterijas satur ķīmiskas vielas. Tie ir pienācīgi jāiznīcina.
- Ja rodas aizdomas, ka baterija ir norīta vai ievietota jebkurā ķermeņa daļā, nekavējoties meklējiet medicīnisko palīdzību.
- Mainot baterijas, vienmēr glabājiet visas jaunās un lietotās baterijas bērniem nepieejamā vietā. Pārlicinieties, vai akumulatora nodalījums ir pilnīgi drošs pēc baterijas nomaīņas.
- Ja akumulatora nodalījums nevar pilnībā noslēgt, pārtrauciet izstrādājuma lietošanu. Uzglabāt bērniem nepieejamā vietā un sazināties ar ražotāju.
- Šo izstrādājumu nedrīkst pakļaut pilešanai vai šķakatām.
- Nenovietojiet uz izstrādājuma nekādus bīstamības avotus (piemēram, ar šķidrumu pildītus priekšmetus, aizdegta sveces).
- Lūdzu, izmantojiet šo produktu drošā vidē, kuras temperatūra ir no 0 °C līdz 40 °C.
- Lai izvairītos no ugunsgrēka riska, izstrādājumu drīkst darbināt tikai ar ārēju barošanas avotu, kura izejai jāatbilst PS1 (ar izejas jaudu mazāku par 15 W).
- Lādētāja piegādātajai jaudai jābūt no minimāli 5 vatiem, kas nepieciešami avārijas radio aprīkojumam, līdz maksimāli 15 vatiem, lai nodrošinātu maksimālo uzlādes ātrumu.

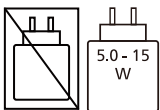

- Lūdzu, ņemiet vērā, ka ierīcē ir iebūvētas litija baterijas. Litija akumulatoru uzlādes jauda laika gaitā samazinās to pašlādes īpašību dēļ. Lai nodrošinātu ierīces akumulatora ilgmūžību, **iebūvēto litija akumulatoru ieteicams uzlādēt līdz aptuveni 50 % ik pēc 6 mēnešiem, kad ierīce netiek lietota.**

## 2 Jūsu avārijas radio

Apšveicam ar pirkumu un laipni lūgti Philips! Lai pilnībā izmantotu atbalstu, ko piedāvā Philips, reģistrējiet savu produktu vietnē: [www.philips.com/support](http://www.philips.com/support).

### Ievads

Ar šo avārijas radio jūs varat

- Klausīties FM/AM/WB (tikai Ziemeļamerikā) radio
- Iestatīt modinātāju
- Uzlādēt mobilo ierīci, izmantojot USB
- Izmantot iebūvēto lukturīti
- Izmantot lasīšanas lampu
- Izsaukt palīdzību ārkārtas situācijā

### Komplektā iekļautie priekšmeti

Pārbaudiet un identificējiet iepakojuma saturu:

- Galvenā ierīce
- TYPE-C uzlādes kabelis
- Rokas siksnas
- Išā lietošanas pamācība
- Drošuma lapa
- Garantijas karte

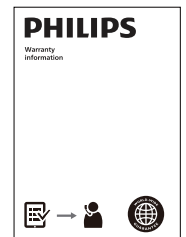
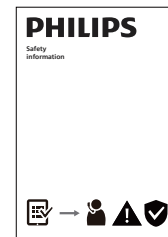
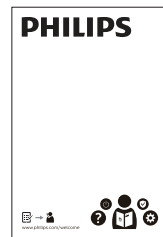
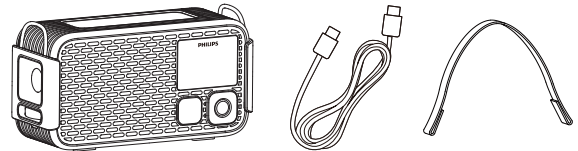

### Piezīme

- Šajā lietotāja rokasgrāmatā redzami attēli, ilustrācijas un zīmējumi ir tikai atsaucei. Faktiskais produkts var atšķirties pēc izskata.

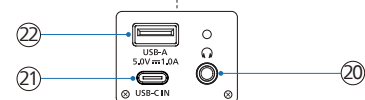
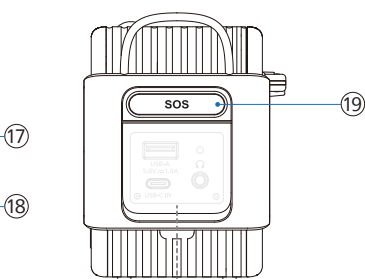
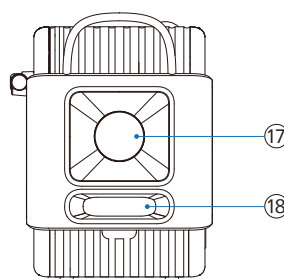
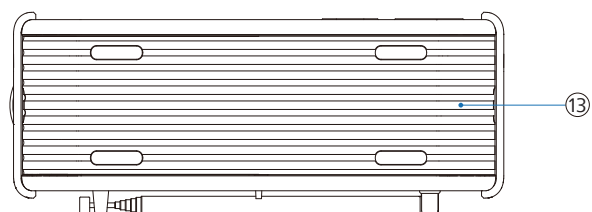
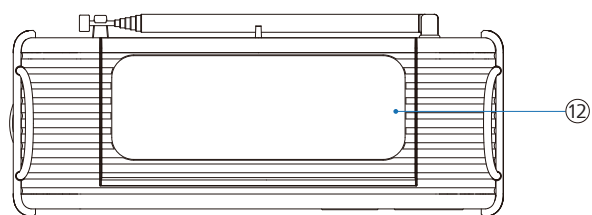
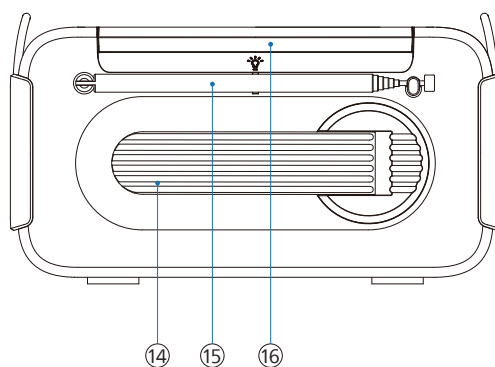
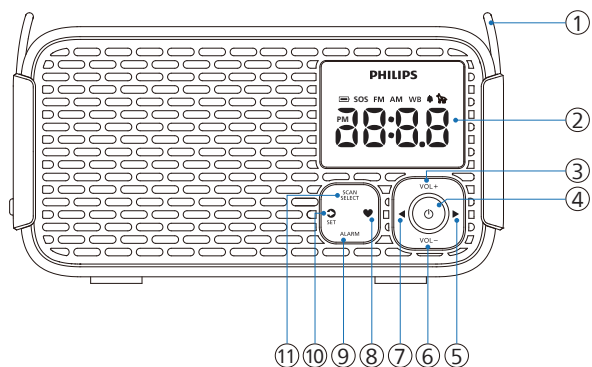

- ① **Rokas siksnas sprādze**
  - Ievietojiet komplektā iekļauto siksnu ērtai pārnēsāšanai
- ② **Displeja panelis**
  - Pašreizējā statusa attēlošana
- ③ **VOL +**
  - Palielina skaļumu
- ④ **Power icon**
  - Ieslēgt/izslēgt, ieslēgt gaidstāves režīmu vai apturēt modinātāju
- ⑤ **Right arrow icon**
  - Īsi nospiediet: Palielināt frekvenci (MHz)
  - Ilgs nospiediens: Automātiski skenēt augšup, lai meklētu staciju
- ⑥ **VOL -**
  - Samazina skaļumu
  - Pielāgot displeja spilgtumu gaidstāves režīmā
- ⑦ **Left arrow icon**
  - Īsi nospiediet: Samazināt frekvenci (MHz)
  - Ilgs nospiediens: Automātiski skenēt lejup, lai meklētu staciju
- ⑧ **Heart icon**
  - Īsi nospiediet: Izvēlēties iepriekš iestatītu staciju
  - Ilgs nospiediens: Saglabāt pašreizējo staciju kā iepriekš iestatītu
- ⑨ **ALARM**
  - Īsi nospiediet: Ieslēgt vai izslēgt modinātāju vai apturēt modinātāju
  - Ilgs nospiediens: Atvērt modinātāja iestatījumus
- ⑩ **Rotary arrow icon / SET**
  - Īsi nospiediet: Pārslēgt FM/AM/WB (tikai Ziemeļamerikā) avotu
  - Īsi nospiediet: Atlikt modinātāju uz 10 min
  - Ilgs nospiediens: Atvērt pulksteņa iestatīšanas režīmu

- ⑪ **SCAN/SELECT**
  - Automātiski skenējiet un saglabā radio stacijas
  - Apstiprināt izvēli
- ⑫ **Saules panelis**
- ⑬ **Akumulatoru nodalījums vāciņš**
- ⑭ **Rokas rokturis**
  - Vējš, lai uzlādētu iebūvēto litija jonu akumulatoru
- ⑮ **Teleskopiskā antena**
  - Uzlabot FM/AM/WB (tikai Ziemeļamerikā) radio uztveršanu
- ⑯ **Lamp icon**
  - Lasišanas lampa
- ⑰ **Lukturis**
- ⑱ **Lukturiņa slēdzis**
  - Ieslēgt/izslēgt lukturīti un pielāgot tā spilgtumu
- ⑲ **SOS**
  - Iespējot vai atspējot SOS un suņa svilpes režīmu
- ⑳ **Headphones icon**
  - Austiņu ligzda
- ㉑ **USB-C icon**
  - Izmantojiet USB-C kabeli, lai uzlādētu avārijas radio
- ㉒ **USB-A icon**
  - Izmantojiet USB kabeli, lai uzlādētu ārēju ierīci

### 3 Kā sākt

Vienmēr secīgi izpildiet šajā nodaļā sniegtos norādījumus.

#### Iebūvētā akumulatora uzlāde



Avārijas radio darbojas ar iebūvētu uzlādējama baterija.

##### Piezīme

- Kad akumulatora uzlādes līmenis ir zems, parādās sarkana akumulatora ikona . Lūdzu, pēc iespējas ātrāk veiciet iebūvētā akumulatora uzlādi.

#### USB-C uzlāde

Izmantojiet komplektā iekļauto USB Type-C uzlādes kabeli un pievienojiet to 5 V = 2 A strāvas adapterim (nav iekļauts komplektā). Pēc tam pievienojiet kabeli avārijas radio, lai sāktu uzlādi.

- ↳ Kad avārijas radio tiek uzlādēts, parādīsies uzlādes ikona .
- ↳ Kad avārijas radio ir pilnībā uzlādēts, uzlādes ikona  izslēgsies.

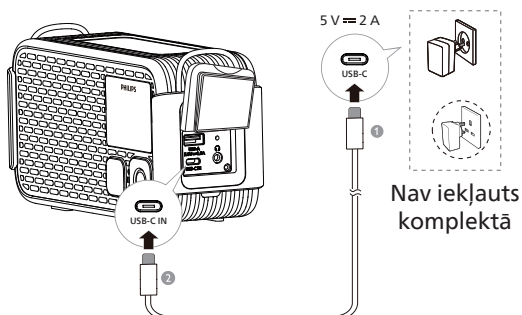

##### Piezīme

- Pilnai uzlādei nepieciešamas aptuveni 3,5 stundas.
- Pilnībā uzlādēts tas var nepārtraukti darboties 60 stundas (skaļuma līmenis iestatīts uz 5).

#### Saules enerģijas uzlāde

Lai sāktu saules enerģijas uzlādi, novietojiet ierīci tiešos saules staros. Saules enerģijas uzlādes ikona  parādīsies.

Gaidstāves režīmā:

- ↳ Displejs izslēgsies pēc 10 sekundēm, izņemot saules enerģijas uzlādes ikonu , kas paliks redzama.

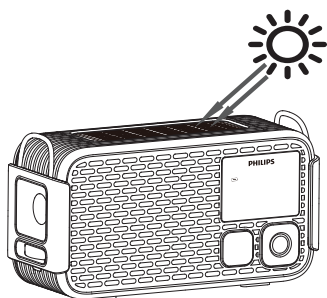

##### Bridinājums

- Uzlādēšanas laikā neaizsedziet saules paneli.

#### Rokas kloča uzlāde

Iebūvēto uzlādējama baterija var uzlādēt, griežot rokas kloča generatoru, tiek parādīta ikona .

Ja ierīce ir gaidstāves režīmā:

- ↳ Displejs izslēgsies pēc 10 sekundēm, izņemot ikonu .

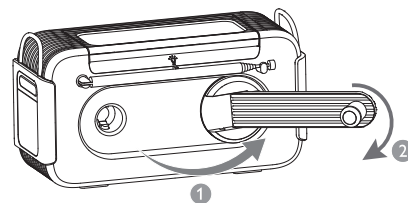

##### Piezīme

- Saules enerģijas uzlādi un rokas kloča uzlādi lietojiet tikai ārkārtas situācijās.

#### Uzstādiet akumulatorus

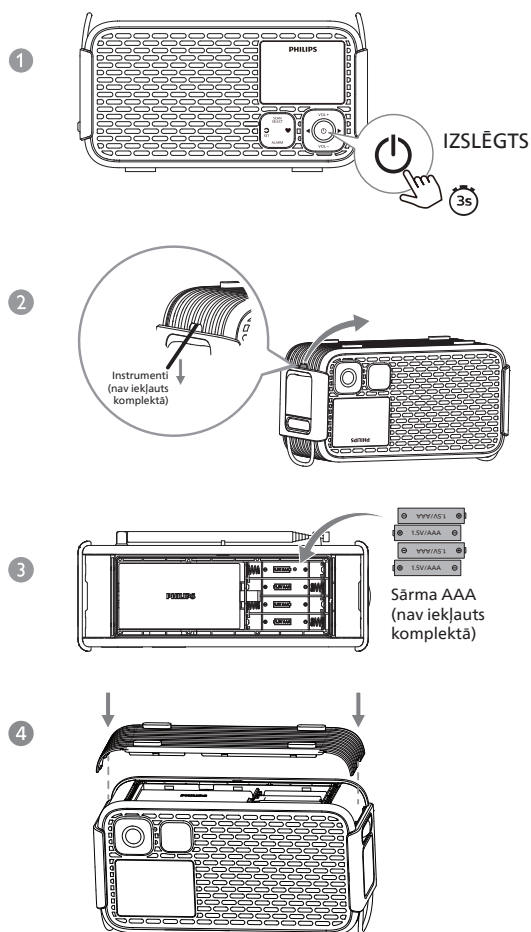

##### Uzmanību

- Sprādziena risks! Uzglabājiet baterijas tālu no karstuma, saules gaismas vai uguns. Nekad baterijas neizmetiet ugunī.
- Baterijas satur ķīmiskas vielas, tāpēc no tām atbilstoši jālikvidējas.
- Lai uzlabotu lietošanas efektivitāti, ieteicams izmantot sārma AAA baterijas.
- Nesajauciet bateriju veidus, piemēram, sārmainu bateriju ar oglekļa un cinka bateriju. Komplektā izmantojiet tikai viena tipa baterijas.



- 1 Nospiediet un turiet  3 sekundes, lai izslēgtu avārijas radio.
- 2 Atveriet bateriju vāciņu avārijas radio apakšā, izmantojot instrumentus (nav iekļauts komplektā), piemēram, skrūvgriezi u.c.
- 3 Ievietojiet 4 sārma AAA baterijas ar pareizu polaritāti (+/-), kā norādīts.
- 4 Aizveriet bateriju vāciņu un piespiediet vāciņa malas, lai pārliecinātos, ka tas ir cieši nostiprināts.

## Ieslēgšana/izslēgšana vai pārslēgšana gaidstāves režīmā

- Nospiediet , lai ieslēgtu avārijas radio.  
↳ Avārijas radio pārslēdzas uz pēdējo izvēlēto avotu.
- Nospiediet , lai pārslēgtu avārijas radio gaidstāves režīmā.  
↳ Laiks (ja pulkstenis ir iestatīts) tiks rādīts 10 sekundes, pēc tam displejs izslēgsies, ja ierīce netiek uzlādēta ar USB-C.  
↳ Nospiediet jebkuru taustiņu, izņemot , lai aktivizētu displeju uz 10 sekundēm, kad displeja apgaismojums ir izslēgts.

### Piezīme

- Jebkurā režīmā nospiediet un turiet  3 sekundes, lai tieši izslēgtu avārijas radio. Displeja ekrāns izslēgsies.

## Regulēt skaļuma līmeni

Klausīšanās laikā nospiediet **VOL +/VOL -**, lai pielāgotu skaļumu (skaļuma līmenis: V00-V16).

## Ekrāna spilgtuma regulēšana

Gaidstāves režīmā nospiediet **VOL -**, lai izvēlētos dažādus spilgtuma līmeņus vai izslēgtu displeja ekrānu.





- Augsts
- Vidējs
- Zems
- Izslēgts

### Piezīme

- Ja izvēlaties Izslēgts režīmu (displejs izslēgts), displejs iedegsies ar vidēju spilgtumu, nospiežot jebkuru taustiņu, un pēc 10 sekundēm atkal automātiski izslēgsies.

## 4 Pulksteņa iestatīšana

### Pulksteņa iestatīšana

- 1 Ieslēgtā vai gaidstāves režīmā nospiediet un turiet **SET** 3 sekundes, lai aktivizētu pulksteņa iestatīšanas režīmu, mirgos "24H".
- 2 Nospiediet /, lai izvēlētos <12H> vai <24H> stundu formātu, pēc tam nospiediet **SET**, lai apstiprinātu. Laiks mirgos.
- 3 Nospiediet , lai iestatītu stundas, un nospiediet , lai iestatītu minūtes. Pēc tam nospiediet **SET**, lai apstiprinātu.  
↳ Laiks ir iestatīts.

### Piezīme









- Ja 10 sekunžu laikā netiek nospiesta neviena poga, avārijas radio izies no pulksteņa iestatīšanas režīma, nesaglabājot iestatījumus.

## 5 Modinātāja iestatīšana

### Modinātāja laika iestatīšana

#### Piezīme



- Pārliedzieties, ka pulkstenis ir iestatīts pareizi.

- 1 Nospiediet un turiet **ALARM** 3 sekundes, lai aktivizētu modinātāja iestatīšanas režīmu. Mirgos ikona  un modinātāja laiks.
- 2 Nospiediet , lai iestatītu stundas, un nospiediet , lai iestatītu minūtes, pēc tam nospiediet **ALARM**, lai apstiprinātu. Mirgos ikona  un "BUZ" (modinātāja avots).
- 3 Nospiediet /, lai izvēlētos modinātāja avotu: skaņas signālu vai radio (FM), pēc tam nospiediet **ALARM**, lai apstiprinātu.
  - Ja kā modinātāja avots ir izvēlēts radio (FM), mirgos ikona  un radio stacijas iepriekšiestatījuma numurs. Nospiediet /, lai izvēlētos iepriekš iestatītu radio staciju, pēc tam nospiediet **ALARM**, lai apstiprinātu.
  - Noklusējuma modinātāja avots ir skaņas signāls.

#### Ieteikums

- Modinātāja automātiskās izslēgšanās laiks ir 60 minūtes, ja nav lietotāja darbību.
- Ja radio modinātājs ir izvēlēts bez iepriekš iestatītas stacijas, automātiski atskan skaņas signāls.
- Ja modinātājs netiek deaktivizēts, tas pēc noklusējuma skanēs katru dienu.

### Modinātāja aktivizēšana/deaktivizēšana

Nospiediet **ALARM**, lai aktivizētu vai deaktivizētu modinātāja taimerī.  
↳ Kad modinātāja taimeris ir aktivizēts, parādās modinātāja ikona .  
↳ Kad modinātāja taimeris ir deaktivizēts, modinātāja ikona  pazūd.

### Modinātāja atlikšana

- 1 Kad skan modinātājs, nospiediet **SET**.  
↳ Modinātājs tiks atlikts un atkal skanēs pēc 10 minūtēm (noklusējuma iestatījums). Mirgos atlikšanas ikona .
- Modinātāja atlikšanas laikā nospiediet **SET**, lai izvēlētos citu atlikšanas ilgumu (minūtes) līdz atkārtotai zvanišanai.

10 → 20 → 30 → 40 → 50 → 60 (minūtes)

- 2 Modinātāja atlikšanas periodā nospiediet  vai **ALARM**, lai atceltu atlikšanu.  
↳ Modinātājs apstāsies.

### Modinātāja skaņas apturēšana



Kad modinātājs skan, nospiediet  vai **ALARM**.  
↳ Modinātājs apstāsies, taču modinātāja iestatījums paliks aktīvs.

## 6 FM radio klausīšanās

### Piezīme

- Turiet avārijas radio tālāk no citām elektroniskām ierīcēm, lai izvairītos no radio traucējumiem.
- Labākai uztveršanai pilnībā izvelciet un noregulējiet teleskopiskās antenas pozīciju.

### FM radio staciju noregulēšana

- 1 Nospiediet , lai ieslēgtu avārijas radio.
- 2 Nospiediet , lai izvēlētos FM režīmu.
- 3 Nospiediet un turiet  3 sekundes.  
↳ Avārijas radio automātiski noregulējas uz staciju ar spēcīgu uztveršanu.
- 4 Atkārtojiet 3. darbību, lai noregulētu papildu radio stacijas.

Lai noskaņotos uz staciju manuāli:  
Nospiediet , lai izvēlētos frekvenci.

### Piezīme

- Avārijas radio frekvences regulēšanas solis ir 50 kHz. Katru reizi, nospiežot , displejā redzamā frekvence samazināsies vai palielināsies par 50 kHz.



### Automātiska FM radio staciju saglabāšana

FM režīmā nospiediet un turiet **SCAN** 3 sekundes.  
↳ Radio automātiski saglabā visas pieejamās FM radio stacijas un atskaņo pirmo staciju.

### Piezīme

- Jūs varat saglabāt līdz 20 FM radio stacijām.

### Manuāla FM radio staciju saglabāšana



- 1 FM režīmā noregulējiet FM radio staciju.
- 2 Nospiediet un turiet  3 sekundes, lai aktivizētu programmēšanas režīmu.  
↳ Iestatījuma numurs sāk mirgot.
- 3 Nospiediet , lai izvēlētos numuru.
- 4 Nospiediet **SELECT**, lai apstiprinātu.
- 5 Atkārtojiet 2. līdz 4. darbību, lai saglabātu papildu radio stacijas.

### Ieteikums

- Lai ņemtu iepriekš iestatītu staciju, saglabājiet citu staciju tajā pašā iepriekšiestatījuma vietā.

### Izvēlētos saglabātu radio staciju

**1. metode**  
FM režīmā nospiediet , lai izvēlētos iepriekšiestatījuma numuru.



- 2. metode**
- 1 FM režīmā nospiediet .
  - 2 Nospiediet , lai izvēlētos iepriekš iestatītu radio staciju.

## 7 AM radio klausīšanās

### Piezīme

- Turiet avārijas radio tālāk no citām elektroniskām ierīcēm, lai izvairītos no radio traucējumiem.
- Labākai uztveršanai pilnībā izvelciet un noregulējiet teleskopiskās antenas pozīciju.

### AM radio staciju noregulēšana

- 1 Nospiediet , lai ieslēgtu avārijas radio.
- 2 Nospiediet , lai izvēlētos AM režīmu.
- 3 Nospiediet un turiet  3 sekundes.  
↳ Avārijas radio automātiski noregulējas uz staciju ar spēcīgu uztveršanu.
- 4 Atkārtojiet 3. soli, lai noskaņotos uz vairākām radio stacijām.

Lai noskaņotos uz staciju manuāli:  
Nospiediet , lai izvēlētos frekvenci.

### Piezīme

- Ārkārtas radio tuninga režģis ir 10 kHz. Nospiežot , avārijas radio frekvence displeja panelī samazināsies/palielināsies par 10 kHz.



### Automātiska AM radio staciju saglabāšana

AM režīmā nospiediet un turiet **SCAN** 3 sekundes.  
↳ Avārijas radio automātiski saglabā visas pieejamās AM radio stacijas un atskaņo pirmo staciju.

### Piezīme

- Jūs varat saglabāt līdz 20 AM radio stacijām.



### Manuāla AM radio staciju saglabāšana

- 1 AM režīmā noregulējiet AM radio staciju.
- 2 Nospiediet un turiet  3 sekundes, lai aktivizētu programmēšanas režīmu.  
↳ Iestatījuma numurs sāk mirgot.
- 3 Nospiediet , lai izvēlētos numuru.
- 4 Nospiediet **SELECT**, lai apstiprinātu.
- 5 Atkārtojiet 2. līdz 4. darbību, lai saglabātu papildu AM radio stacijas.

### Ieteikums

- Iepriekš iestatītā stacija tiek automātiski apstiprināta pēc 3 sekundēm.

### Izvēlētos saglabātu radio staciju

AM režīmā nospiediet , lai izvēlētos iepriekšiestatījuma numuru. Nospiediet to vēlreiz, lai pārietu uz nākamo iepriekš iestatīto staciju, vai izmantojiet , lai veiktu izvēli.

## 8 WB radio klausīšanās (tikai Ziemeļamerikā)

### Piezīme

- Turiet avārijas radio tālāk no citām elektroniskām ierīcēm, lai izvairītos no radio traucējumiem.
- Labākai uztveršanai pilnībā izvelciet un noregulējiet teleskopiskās antenas pozīciju.
- Ziemeļamerikas valstis ietver: Amerikas Savienotās Valstis, Kanādu un Meksiku.

## WB radio staciju noregulēšana

- 1 Nospiediet , lai ieslēgtu avārijas radio.
- 2 Nospiediet , lai izvēlētos WB režīmu.
- 3 Nospiediet , lai izvēlētos radio staciju.  
↳ Tiek atskaņota pašreizējā radio stacija.

## 9 Citas funkcijas

### Lukturis

Pagrieziet sānos esošo lukturīša slēdzi, lai ieslēgtu vai izslēgtu lukturīti un pielāgotu tā spilgtumu.

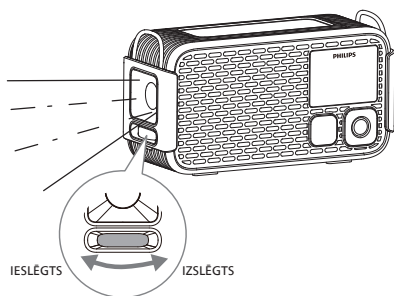

### SOS

Iespējama gadījumā šī ierīce var raidīt pozicionēšanas signālus ar minimālu fizisku piepūli, ļaujot meklēšanas un glābšanas sniegt atbilstošā personālu.

Nospiediet **SOS** avārijas radio sānos, lai iespējotu vai atspējotu SOS un suņa svilpes režīmu.

Kad iespējots:

- ↳ Tiks atskaņota sirēnas skaņa.
- ↳ Lukturītis ieslēgsies un mirgos.
- ↳ "SOS" indikators iedegsies sarkanā krāsā, un displejā parādīsies ikona

### Lasīšanas lampa

Atveriet vai aizveriet augšējo vāku uz avārijas radio, lai ieslēgtu vai izslēgtu lasīšanas lampu.

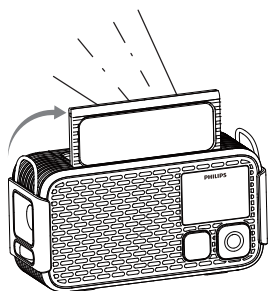

## USB-A ports uzlādei

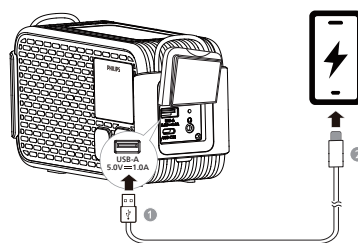

Ārkārtas situācijā varat izmantot šo avārijas radio, lai uzlādētu savu mobilo tālruni vai citas mazas ierīces. Pievienojiet USB kabeļa standarta izmēra galu (nav iekļauts komplektā) USB-A portam avārijas radio sānos, pēc tam pievienojiet otru galu savas ierīces uzlādes portam.

## Austiņu izvade

- 1 Pievienojiet austiņas/ausu ieliktnus austiņu ligzdai radio sānos.
- 2 Nospiediet **VOL +/VOL -**, lai pielāgotu skaļumu.

## Rūpnīcas atiestatīšana

- 1 Gaidstāves režīmā nospiediet **VOL -**, lai iestatītu displeja spilgtumu uz "Zems".
- 2 Nospiediet un turēt nospiedi 3 sek.  
↳ Tiks parādīta aparātprogrammatūras versija.
- 3 Nospiediet , un visi simboli un ikonas displeja ekrānā iedegsies.
- 4 Vēlreiz nospiediet , lai atjaunotu visus radio iestatījumus uz rūpnīcas noklusējuma iestatījumiem.  
↳ Ekrānā tiek parādīts [--:--].

## 10 Izstrādājuma specifikācijas

### Piezīme

- Informācija par produktu var tikt mainīta bez iepriekšēja brīdinājuma.

### Pastiprinātājs

Nominālā izejas jauda 3 W RMS (THD 10 %)

### Uztvērējs

Noskaņošanas diapazons (FM) 87,5 - 108 MHz

Tuninga režģis 50 kHz

Noskaņošanas diapazons (AM) 520 - 1710 kHz

Tuninga režģis 10 kHz

Jutīgums

- Mono, 26 dB S/N attiecība < 22 dBf

Kopējais harmoniskais izkropojums < 10 %

Signāla un trokšņa attiecība > 50 dBA

### Vispārīga informācija

USB-C ieejas ports 5 V  $\equiv$  2 A

USB-A izejas ports 5,0 V  $\equiv$  1,0 A

Litija akumulators 3,65 V/5200 mAh

Izmēri (P x A x Dz) 186 x 103 x 77 mm

Svars (galvenā ierīce) 670 g

## 11 Problēmu novēršana



### Brīdinājums

- Nekad nenoņemiet produkta korpusu.

Lai saglabātu garantiju, nekad nemēģiniet labot izstrādājumu pašu spēkiem. Ja saskaras ar problēmām, izmantojot šo ierīci, pārbaudiet šādas lietas, pirms pieprasāt apkalpošanu. Ja problēma netiek atrisināta, apmeklējiet Philips tīmekļa vietni [www.philips.com/support](http://www.philips.com/support). Sazinoties ar Philips, pārliedzieties, ka ierīce ir tuvumā un ir pieejams modeļa numurs un sērijas numurs.

### Nav elektroapgādes

- Pārliedzieties, ka avārijas radio ir pilnībā uzlādēts.
- Pārliedzieties, ka avārijas radio USB līgda ir pareizi pievienota.

### Nav skaņas

- Pielāgojiet skaļumu avārijas radio.

### Nav reakcijas no avārijas radio

- Restartējiet avārijas radio.

### Slikta radio uztveršana

- Turiet avārijas radio tālāk no citām elektroniskām ierīcēm, lai izvairītos no radio traucējumiem.
- Pilnībā izvelciet un noregulējiet antenas pozīciju.

### Modinātājs nedarbojas

- Pareizi iestatiet pulksteni/modinātāju.

### Pulksteņa/modinātāja iestatījumi ir izdzēsti

- Atiestatiet pulksteni/modinātāju.

## 12 Paziņojums

### Atbilstība

Jebkuras izmaiņas vai modifikācijas šajā ierīcē, kas nav tieši apstiprinātas no MMD Hong Kong Holding Limited puses, var anulēt lietotāja tiesības darbināt šo produktu. Ar šo TP Vision Europe B.V. deklarē, ka šis izstrādājums atbilst RED Direktīvas 2014/53/ES un Apvienotās Karalistes Radioiekārtu noteikumu SI 2017 Nr. 1206 pamatprasībām un citiem attiecīgajiem noteikumiem. Atbilstības deklarāciju varat atrast vietnē [www.philips.com/support](http://www.philips.com/support).



Šis izstrādājums atbilst Eiropas Kopienas radiosakaru traucējumu prasībām.



Jūsu izstrādājums ir veidots un ražots no augstas kvalitātes materiāliem un komponentiem, kurus var pārstrādāt un atkārtoti izmantot.



Šis simbols nozīmē, ka produkts nedrīkst tikt iznīcināts kā sadzīves atkritumi un tam jābūt nogādātam piemērotā vākšanas vietā pārstrādei. Ievērojiet vietējos noteikumus un nekad neizmetiet produktu un uzlādējamās baterijas kopā ar parastajiem sadzīves atkritumiem. Pareiza veco izstrādājumu un uzlādējamo bateriju utilizācija palīdz novērst negatīvas sekas videi un cilvēku veselībai.



Šis simbols nozīmē, ka izstrādājums satur baterijas, uz kurām attiecas Eiropas Regula 2023/1542 un kuras nedrīkst izmest kopā ar parastajiem sadzīves atkritumiem. Uzziniet par vietējo elektrisko un elektronisko izstrādājumu un bateriju atsevišķo savākšanas sistēmu. Ievērojiet vietējos noteikumus un nekad neizmetiet preci un baterijas kopā ar parastajiem sadzīves atkritumiem. Pareiza vecu preču un bateriju iznīcināšana palīdz novērst negatīvas sekas videi un cilvēku veselībai.

### Iebūvēto bateriju izņemšana

Pirms iebūvētā akumulatora izņemšanas pārliedzieties, ka produkts ir atvienots no strāvas padeves.

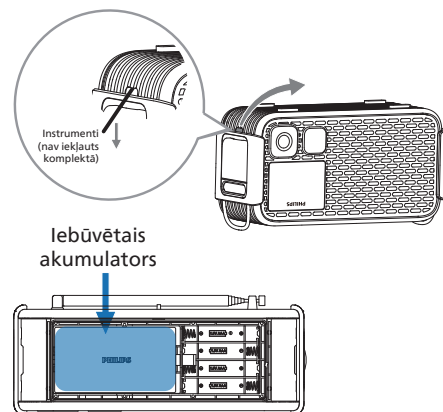

Tikai ilustrācijai



MMD Hong Kong Holding Limited. Visas tiesības aizsargātas. Specifikācijas var tikt mainītas bez iepriekšēja brīdinājuma.

Philips un Philips Shield Emblem ir Koninklijke Philips N.V. reģistrētas preču zīmes un tiek izmantotas saskaņā ar licenci. Šo izstrādājumu ražo un pārdod MMD Hong Kong Holding Limited vai viena no tā filiālēm, un MMD Hong Kong Holding Limited ir šo izstrādājumu garantētājs.

