

# PHILIPS

## Hädaolukorra raadio TAR3500



# Kasutusjuhend

Registreerige toode ja saage tuge lehel:  
[www.philips.com/support](http://www.philips.com/support)

## Sisukord

<b>1</b>	<b>Oluline</b>	<b>2</b>	<b>7</b>	<b>Kuula AM-raadio</b>	<b>6</b>
	Ohutus	2		AM-raadiojaamade häälestamine	6
<b>2</b>	<b>Teie hädaolukorra raadio</b>	<b>2</b>		AM raadiojaamu automaatne salvestamine	6
	Sissejuhatus	2		Salvesta AM-raadiojaamad käsitsi	6
	Mis on karbis	2		Valige eelseadistatud raadiojaam	6
	Hädaolukorra raadio ülevaade	3			
<b>3</b>	<b>Alusta</b>	<b>4</b>	<b>8</b>	<b>Kuulake WB-raadiot (ainult Põhja-Ameerika)</b>	<b>7</b>
	Laadige sisseehitatud patarei	4		WB-raadiojaamade häälestamine	7
	Paigaldage patareid	4			
	Lülitage sisse/välja või minge ooteoleku režiimi	5	<b>9</b>	<b>Muud omadused</b>	<b>7</b>
	Helitugevuse reguleerimine	5		Tõrvik	7
	Reguleerige ekraani heledust	5		SOS	7
				Lugemislamp	7
<b>4</b>	<b>Kella seade</b>	<b>5</b>		USB-A port välise seadme laadimiseks	7
	Reguleerige kella	5		Kõrvaklappide väljund	7
				Tehaseseaded	7
<b>5</b>	<b>Häire seadistus</b>	<b>5</b>	<b>10</b>	<b>Tootespetsiifikatsioonid</b>	<b>7</b>
	Määra häireaeg	5			
	Äratuskella lubamine/keelamine	5	<b>11</b>	<b>Törkeotsing</b>	<b>8</b>
	Väljalülitus Häire	5			
	Peatage alarmi heli	5	<b>12</b>	<b>Teade</b>	<b>8</b>
<b>6</b>	<b>Kuula FM-raadio</b>	<b>6</b>			
	FM-raadiojaamade häälestamine	6			
	FM raadiojaamu automaatne salvestamine	6			
	Salvesta FM-raadiojaamad käsitsi	6			
	Valige eelseadistatud raadiojaam	6			

## 1 Oluline

### Ohutus

- Lugege neid juhiseid.
- Võtke arvesse kõiki hoiatusi.
- Järgige kõiki juhiseid.
- Ärge blokeerige ventilatsiooniavasid.
- Ärge paigaldage mistahes soojusallikate lähedusse, mis kiirgavad soojust, näiteks radiaatorid, soojusregistrid, pliidid või muud seadmed (sealhulgas võimendid).
- Hoidke see toode otsese päikesevalguse, avatud leekide või kuumuse eest.
- Toodet ei tohi lasta tilkuda ega pritsida.
- Paigaldage toode tasasele, kõvale ja stabiilsele pinnale.
- Ärge asetage tootele ohtlikke esemeid (nt vedelikuga täidetud esemed, süüdatud küünlad).
- Ärge asetage seda toodet kunagi teistele elektriseadmetele.
- Kasutage ainult tootja poolt ette nähtud lisaseadmeid/-tarvikuid.
- Ärge eemaldage selle toote korpusi; kõik hooldustööd suunake kvalifitseeritud teenindusele. Hooldust on vaja, kui toode on mingil viisil kahjustatud, näiteks kui toitejuhe või pistik on kahjustatud, vedelik on välja valgunud või esemed on seadmesse langenud, seade on olnud vihma või niiskuse käes, ei tööta normaalselt või on kukkunud.
- Patareid (patareipakett või paigaldatud patarei) ei tohi olla liiga kuumas, näiteks otsese päikesevalguse, tule või sarnaste allikate käes.
- Kui patareid on valesti paigaldatud, siis võib tekkida plahvatusoht. Asendamiseks tohib kasutada üksnes sama või samaväärset tüüpi akut.
- Aku äärmisel kõrgel või madalal temperatuuril kasutamise, ladustamise või transportimise ajal ning madal õhurõhk suurel kõrgusel võib kujutada endast ohutusriske.
- Patarei vale tüüpi kasutamisel on plahvatusoht.
- Ärge asendage akut vale tüübiga, mis võib kahjustada kaitset (näiteks teatud tüüpi liitiumakud).
- Paigaldage kõik patareid õigesti.
- Aku jätmine väga kõrge temperatuuriga keskkonda või väga madala õhurõhuga keskkonda võib põhjustada plahvatusohtu või tuleohtliku vedeliku või gaasi lekke.
- Patareid sisaldavad kemikaale. Need tuleks õigesti kõrvaldada.
- Kui kahtlustate, et patarei on alla neelatud või sattunud mistahes kehaosadesse, siis pöörduge kohe arsti poole.
- Patareide vahetamisel hoidke kõik uued ja vanad patareid lastele kättesaamatus kohas. Pärast patareide vahetamist veenduge, et patareikate oleks kindlalt suletud.
- Kui patareikatet ei saa täielikult sulgeda, lõpetage toote kasutamine. Hoidke lastele kättesaamatus kohas ja pöörduge tootja poole.
- Toodet ei tohi lasta tilkuda ega pritsida.
- Ärge asetage tootele ohtlikke esemeid (nt vedelikuga täidetud esemed, süüdatud küünlad).
- Kasutage toodet ohutult keskkonnas vahemikus 0 °C kuni 40 °C.
- Tuleohtu vältimiseks toidetakse toodet ainult välise toiteallika kaudu, mille väljund vastab PS1 nõuetele (väljundvõimsus alla 15 W).
- Laadija poolt edastatav võimsus peab olema vahemikus miinimum 5 W, mida hädaolukorra raadio seade nõuab, kuni maksimaalse 15 W, et saavutada maksimaalne laadimiskiirus.

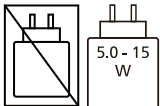

- Pange tähele, et teie seadmed sisaldavad sisseehitatud liitiumakusid. Liitiumakude laadimisvõimsus väheneb aja jooksul nende isetühjenemisomaduste tõttu. Teie seadme aku pikaealisuse tagamiseks soovitame sisseehitatud liitiumakut laadida kuni ligikaudu 50 % iga 6 kuu järel, kui seadet ei kasutata.

## 2 Teie hädaolukorra raadio

Õnnitleme teid ostu puhul ja tere tulemast Philipsisse! Philipsi toe täielikuks ärakasutamiseks registreerige oma toode [www.philips.com/support](http://www.philips.com/support).

### Sissejuhatus

Selle hädaolukorra raadioga saate:

- Kuulata FM/AM/WB (ainult Põhja-Ameerika) raadiot
- Seada äratuskella
- Laadida oma mobiilseadet USB kaudu
- Kasutada sisseehitatud taskulampi
- Kasutada lugemislampi
- Otsida abi hädaolukorras

### Mis on karbis

Kontrollige ja tuvastage oma pakendi sisu:

- Põhiseade
- TYPE-C laadimiskaabel
- Käsiühm
- Kiirstardi juhend
- Ohutusleht
- Garantiikaart

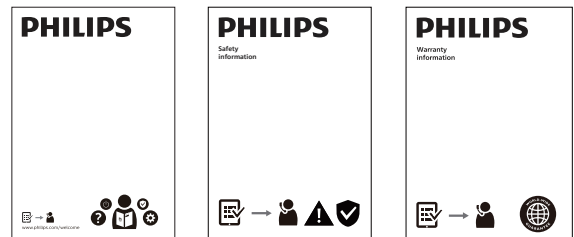
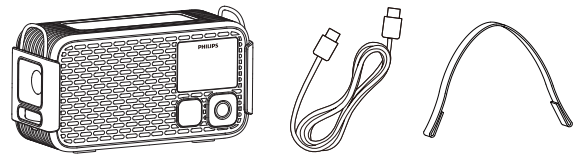

### Märkus

- Selle kasutusjuhendi pildid, illustatsioonid ja joonised on ainult tutvumiseks. Toote tegelik väljund võib erineda.

## Hädaolukorra radio ülevaade

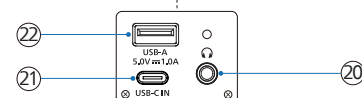
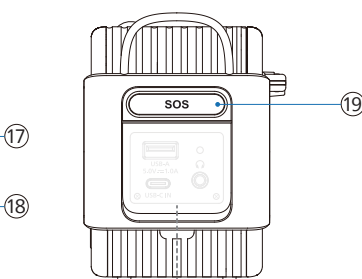
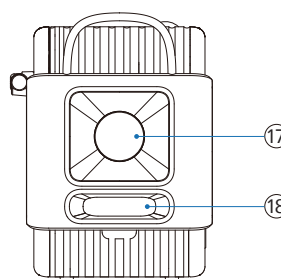
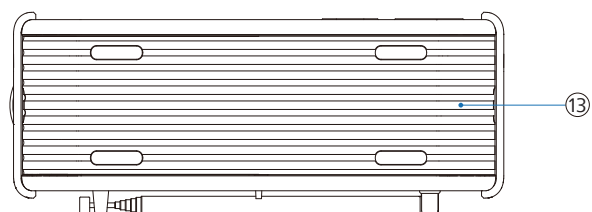
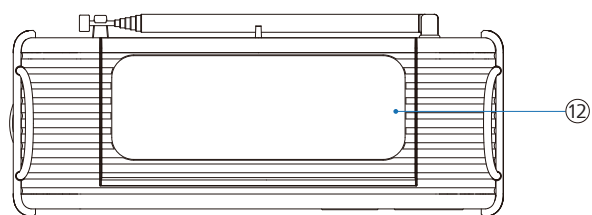
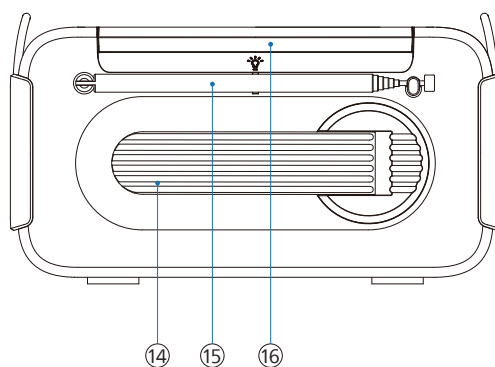
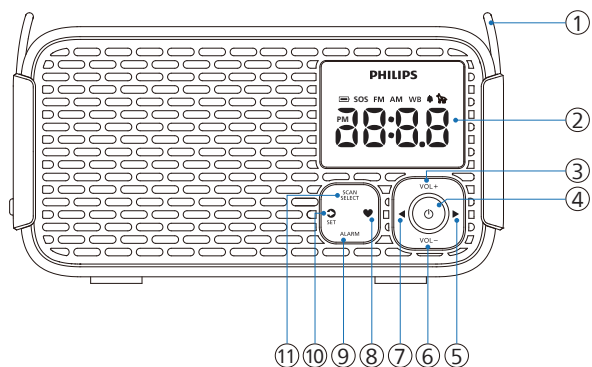

### ① Käepaela kinnitus

- Sisestage kaasasolev rihm mugavaks kandmiseks

### ② Ekraanipaneel

- Praeguse olukorra näitamine

### ③ VOL+

- Helitugevuse suurendamine

### ④

- Lülitage sisse/välja, minge ooteoleku režiimi või peatage äratus

### ⑤

- Lühike vajutus: Sageduse suurendamine (MHz)
- Pikk vajutus: Automaatne ülespoole skaneerimine jaama otsimiseks

### ⑥ VOL-

- Helitugevuse vähendamine
- Kohandage ekraani heledust ooteoleku režiimis

### ⑦

- Lühike vajutus: Sageduse vähendamine (MHz)
- Pikk vajutus: Automaatne allapoole skaneerimine jaama otsimiseks

### ⑧

- Lühike vajutus: Valige eelseadistatud jaam
- Pikk vajutus: Salvestage praegune jaam eelseadistatud jaamana

### ⑨ ALARM

- Lühike vajutus: Lülitage äratus sisse või välja või peatage äratus
- Pikk vajutus: Sisestage äratuse seaded

### ⑩

- Lühike vajutus: Vahetage FM/AM/WB (ainult Põhja-Ameerika) allika vahel
- Lühike vajutus: Lükake äratus edasi 10 minutiks
- Pikk vajutus: Sisenege kella seadistamise režiimi

### ⑪ SCAN/SELECT

- Skan ja salvestage radiojaama automaatselt
- Kinnitage valik

### ⑫ Päikesepaneel

### ⑬ Akuruumi kate

### ⑭ Käsi vända oma

- Tuul sissehitatud Li-ion battery laadimiseks

### ⑮ Teleskoop antenn

- Parandage FM/AM/WB (ainult Põhja-Ameerika) radio vastuvõttu

### ⑯

- Lugemislamp

### ⑰ Tõrvik

### ⑱ Taskulambi nupp

- Lülitage taskulamp sisse/välja ja reguleerige selle heledust

### ⑲ SOS

- Lülitage SOS- ja koerapillirežiim sisse või välja

### ⑳

- Kõrvklappide pesa

### ㉑

- Kasutage USB-C kaablit hädaolukorra radio laadimiseks

### ㉒

- Kasutage USB-kaablit välisseadme laadimiseks

### 3 Alusta

Järgige alati selle peatüki juhiseid järjestikku.

#### Laadige sisseehitatud patarei



Hädaolukorra raadio töötab sisseehitatud laetava patareiga.

##### Märkus

- Punane patareiiikon  ilmub, kui patarei tase on madal. Palun laadige sisseehitatud patarei võimalikult kiiresti.

#### USB-C laadimine

Kasutage kaasasolevat USB Type-C laadimiskaablit ja ühendage see 5 V = 2 A toiteadapteriga (ei kuulu komplekti). Seejärel ühendage kaabel hädaolukorra raadioga, et alustada laadimist.

- ↳ Kui hädaolukorra raadio laadib, ilmub laadimisikoon .
- ↳ Kui hädaolukorra raadio on täielikult laetud, lülitub laadimisikoon  välja.

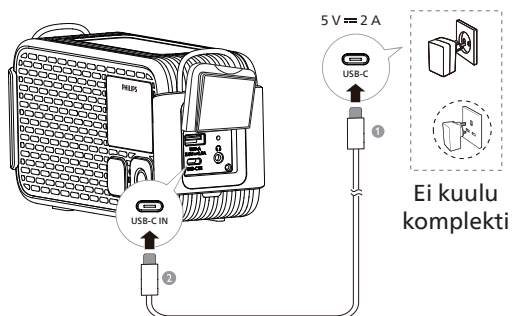

##### Märkus

- Täielikuks laadimiseks kulub umbes 3,5 tundi.
- Täielikult laetuna saab see mängida pidevalt 60 tundi (helitugevus seatud 5-le).

#### Päikeseenergia laadimine

Paigutage toode otsese päikesevalguse kätte, et alustada päikeseenergia laadimist. Päikeseenergia laadimise ikoon  ilmub.

Ooteoleku režiimis:

- ↳ Ekraan lülitub välja 10 sekundi pärast, välja arvatud päikeseenergia laadimise ikoon , mis jääb nähtavaks.

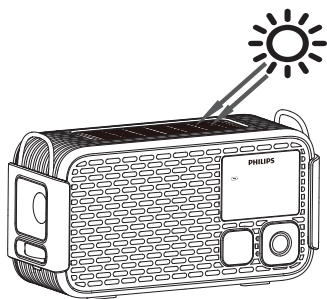

##### Hoiatus

- Ärge katke päikesepaneeli laadimise ajal.

#### Käsi käitatavad vändad laadimine

Sisseehitatud laetavat patareid saab laadida, keerates käsikäiguga generaatorit, ikoon  ilmub.

Kui seadmes on ooteoleku režiim:

- ↳ Ekraan lülitub 10 sekundi pärast välja, välja arvatud ikoon .

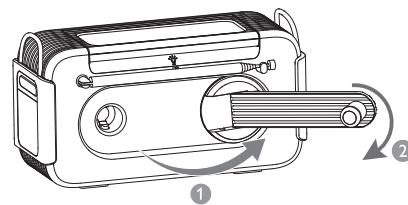

##### Märkus

- Kasutage päikeseenergia ja käsikäiguga laadimist ainult hädaolukorras.

#### Paigaldage patareid

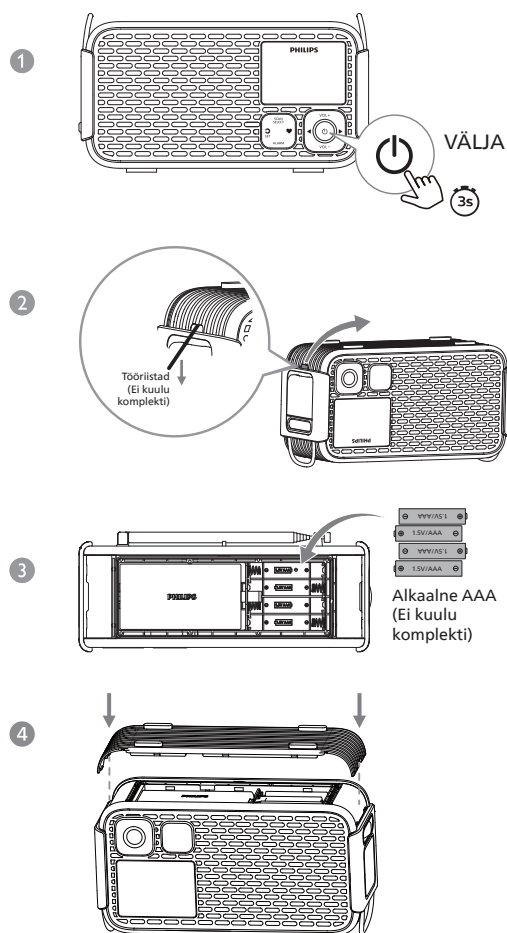

##### Tähelepanu

- Plahvatusoht! Hoidke patareid eemal kuumusest, päikesevalgusest või tulest. Ärge kunagi visake patareid põlema.
- Patareid sisaldavad keemilisi aineid, seega tuleb need õigesti kõrvaldada.
- Kasutamise efektiivsuse suurendamiseks soovitatakse kasutada alkaalilisi AAA patareid.
- Ärge segage patareide tüüpe: nt aluseline süsiniksingiga. Kasutage komplekti jaoks ainult sama tüüpi akusid.



- 1 Hoia  all 3 sekundit, et hädaolukorra raadio välja lülitada.
- 2 Avage hädaolukorra raadio allosas asuv patareikaan tööriista abil (ei kuulu komplekti), näiteks kruvikeeraja.
- 3 Sisestage 4 alkaalset AAA patareid õige polaarsusega (+/-) nagu näidatud.
- 4 Sulgege patareikaan ja vajutage kaane servadest, et see kindlalt kinnituks.

## Lülitage sisse/välja või minge ooteoleku režiimi

- Vajutage , et hädaolukorra raadio sisse lülitada.  
↳ Hädaolukorra raadio lülitub viimati valitud allikale.
- Vajutage , et lülitada hädaolukorra raadio ooteoleku režiimi.  
↳ Kellaaeg (kui kell on seadistatud) kuvatakse 10 sekundit, seejärel lülitub ekraan välja, kui seadet ei laeta USB C kaudu.  
↳ Vajutage mõnda muud nuppu peale , et ekraan aktiveerida 10 sekundiks, kui ekraan on välja lülitatud.

### Märkus

- Kõikides režiimides, hoidke  all 3 sekundit, et hädaolukorra raadio kohe välja lülitada. Ekraan lülitub välja.

## Helitugevuse reguleerimine

Kuulates, vajutage **VOL +/VOL -** helitugevuse reguleerimiseks (helitugevuse tase: V00-V16).

## Reguleerige ekraani heledust

Ooteoleku režiimis vajutage **VOL -**, et valida erinev heledustase või ekraan välja lülitada.





- Kõrge
- Keskmine
- Madal
- Välja

### Märkus

- Kui valite väljalülitatud režiimi (ekraan välja), süttib ekraan keskmise heledusega, kui mõnda nuppu vajutada, ja lülitub automaatselt 10 sekundi pärast uuesti välja.

## 4 Kella seade

### Reguleerige kella

- 1 Täpselt sisse lülitatud või ooteoleku režiimis hoidke **SET** all 3 sekundit, et aktiveerida kella seadistamise režiim, "24H" vilgub.
- 2 Vajutage /, et valida <12H> või <24H> tundi, seejärel kinnitage **SET** abil. Kell vilgub.
- 3 Vajutage  tundide seadistamiseks ja  minutite seadistamiseks. Seejärel kinnitage **SET** abil.  
↳ Aeg on seadma.

### Märkus









- Kui 10 sekundi jooksul nuppu ei vajutata, väljub hädaolukorra raadio kella seadistamise režiimist ilma seadistust salvestamata.

## 5 Häire seadistus

### Määra häireaeg

#### Märkus

- Veenduge, et kell on õigesti seadistatud.

- 1 Hoidke **ALARM** all 3 sekundit, et aktiveerida alarmi seadistamise režiim. Ikon  ja alarmi aeg vilguvad.
- 2 Vajutage  tundide ja  minutite seadistamiseks, seejärel kinnitage **ALARM** abil. Ikon  ja "BUZ" (alarmiallika) vilguvad.
- 3 Vajutage / alarmiallika valimiseks: buzzer või raadio (FM), seejärel kinnitage **ALARM** abil.
  - Kui alarmiallika valikuks on FM-raadio, vilguvad ikoon  ja eelseadistatud jaama number. Vajutage / eelseadistatud raadiojaama valimiseks ja kinnitage seejärel **ALARM** abil.
  - Vaikimisi alarmiallikas on buzzer.

#### Vihje



- Alarmi aegumistähtaeg on 60 minutit, kui kasutaja ei reageeri.
- Kui raadioalarm valitakse ilma eelseadistatud jaamata, kõlab buzzer automaatselt.
- Kuni alarm ei ole deaktiveeritud, on see vaikimisi seatud helisema iga päev.

### Äratuskella lubamine/keelamine

Vajutage **ALARM**, et aktiveerida või deaktiveerida alarmi taimer.

- ↳ Kui alarmi taimer on aktiveeritud, ilmub alarmi ikoon .
- ↳ Kui alarmi taimer on deaktiveeritud, kaob alarmi ikoon .

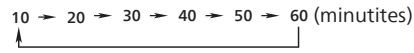
### Väljalülitus Häire

- 1 Kui alarm kõlab, vajutage **SET**.  
↳ Alarm lükkab edasi ja heliseb uuesti 10 minuti pärast (vaikeseadistus). Snooze-ikoon  vilgub.
  - Snooze-režiimi ajal vajutage **SET**, et valida erinev snooze-kestus (minutites), et alarm uuesti heliseks.  
 (minutites)  
10 → 20 → 30 → 40 → 50 → 60
- 2 Snooze-režiimi ajal vajutage  või **ALARM**, et snooze tühistada.  
↳ Alarm peatub.

### Peatage alarmi heli

Kui alarm kõlab, vajutage  või **ALARM**.





- ↳ Alarm peatub, kuid alarmi seadistus jääb aktiivseks.



## 6 Kuula FM-raadio

### Märkus



- Hoidke hädaolukorra raadio teistest elektroonikaseadmetest eemal, et vältida raadiomüra.
- Parema vastuvõtu tagamiseks tõmmake teleskooptoru antenn täielikult välja ja seadke selle asend õigeks.

### FM-raadiojaamade häälestamine

- 1 Vajutage  hädaolukorra raadio sisselülitamiseks.
- 2 FM-režiimi valimiseks vajutage .
- 3 Vajutage ja hoidke   3 sekundit.  
↳ Hädaolukorra raadio tunerib automaatselt jaama, mille vastuvõtt on tugev.
- 4 Korrake sammu 3, et tunerida täiendavaid raadiojaamu.

Jaama käsitsi häälestamiseks tehke järgmist:  
Vajutage   sageduse valimiseks.

### Märkus

- Hädaolukorra raadio tuning-samm on 50 kHz. Iga kord, kui vajutate  , suureneb või väheneb ekraanil kuvatav sagedus 50 kHz võrra.



### FM raadiojaamu automaatne salvestamine

FM-režiimis hoidke **SCAN** all 3 sekundit.  
↳ Raadio salvestab automaatselt kõik saadaval FM-jaamad ja edastab esimese jaama.

### Märkus

- Saab salvestada maksimaalselt 20 FM-raadiojaama.

### Salvesta FM-raadiojaamad käsitsi



- 1 FM-režiimis tunerige FM-jaama.
- 2 Programmeerimisrežiimi sisenemiseks vajutage ja hoidke all  3 sekundit.  
↳ Eelseadistatud number hakkab vilkuma.
- 3 Vajutage   numbri valimiseks.
- 4 Kinnitamiseks vajutage **SELECT**.
- 5 Korrake samme 2–4, et salvestada täiendavaid raadiojaamu.

### Vihje

- Eelseadistatud jaama eemaldamiseks salvestage teine jaam samasse eelseadistatud kohta.

### Valige eelseadistatud raadiojaam

**Meetod 1**  
FM-režiimis vajutage , et valida eelseadistatud number.





- Meetod 2**
- 1 FM-režiimis vajutage .
  - 2 Täitke  , et valida eelseadistatud raadiojaam.



## 7 Kuula AM-raadio

### Märkus



- Hoidke hädaolukorra raadio teistest elektroonikaseadmetest eemal, et vältida raadiomüra.
- Parema vastuvõtu tagamiseks tõmmake teleskooptoru antenn täielikult välja ja seadke selle asend õigeks.

### AM-raadiojaamade häälestamine

- 1 Vajutage  hädaolukorra raadio sisselülitamiseks.
- 2 AM-režiimi valimiseks vajutage .
- 3 Vajutage ja hoidke   3 sekundit.  
↳ Hädaolukorra raadio tunerib jaama, mille vastuvõtt on tugev, automaatselt.
- 4 Teiste raadiojaama kuulamiseks korrake sammu 3.

Jaama käsitsi häälestamiseks tehke järgmist:  
Vajutage   sageduse valimiseks.

### Märkus

- Hädaolukorra raadio sagedusvõrk on 10 kHz. Hädaolukorra raadio sagedus ekraanil väheneb või suureneb 10 kHz, vajutades  .



### AM raadiojaamu automaatne salvestamine

AM-režiimis hoidke **SCAN** all 3 sekundit.  
↳ Hädaolukorra raadio salvestab automaatselt kõik saadaval AM-jaamad ja edastab esimese jaama.

### Märkus

- Saab salvestada maksimaalselt 20 AM-raadiojaama.



### Salvesta AM-raadiojaamad käsitsi

- 1 AM-režiimis tunerige AM-jaama.
- 2 Programmeerimisrežiimi sisenemiseks vajutage ja hoidke all  3 sekundit.  
↳ Eelseadistatud number hakkab vilkuma.
- 3 Vajutage   numbri valimiseks.
- 4 Kinnitamiseks vajutage **SELECT**.
- 5 Korrake samme 2–4, et salvestada täiendavaid AM-jaamu.

### Vihje

- Eelseadistatud jaam kinnitatakse automaatselt 3 sekundi pärast.

### Valige eelseadistatud raadiojaam

AM-režiimis vajutage , et valida eelseadistatud number. Vajutage uuesti, et minna järgmise eelseadistatud jaama juurde või kasutage   valimiseks.

## 8 Kuulake WB-raadiot (ainult Põhja-Ameerika)

### Märkus

- Hoidke hädaolukorra raadio teistest elektroonikaseadmetest eemal, et vältida raadiomüra.
- Parema vastuvõtu tagamiseks tõmmake teleskooptoru antenn täielikult välja ja seadke selle asend õigeks.
- Põhja-Ameerika riikideks on USA, Kanada ja Mehhiko.

## WB-raadiojaamade häälestamine

- 1 Vajutage hädaolukorra raadio sisselülitamiseks.
- 2 Vajutage , et valida WB-režiim.
- 3 Vajutage , et valida raadiojaam.  
↳ Hetke raadiojaam mängib.

## 9 Muud omadused

### Tõrvik

Pöörake taskulambi nuppu küljel, et taskulamp sisse või välja lülitada ja reguleerida selle heledust.

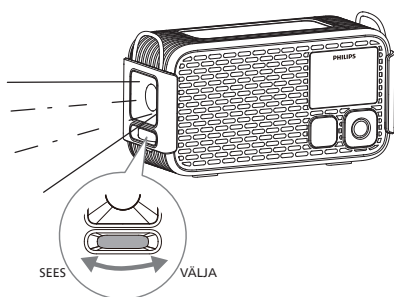

### SOS

Kui seade on lõksus, võib see minimaalse füüsilise pingutusega saata positsioonisignaale, võimaldades otsingu- ja päästekoortel inimesi leida. Vajutage **SOS** hädaolukorra raadio küljel, et SOS- ja koerapillirežiim sisse või välja lülitada.

Kui aktiveeritud:

- ↳ Kõlab sireeniheli.
- ↳ Taskulamp süttib ja vilgub.
- ↳ "SOS"-indikaator süttib punaselt ja ikoon ilmub ekraanile.

### Lugemislamp

Avage või sulgege hädaolukorra raadio ülemine kaas, et lugemislamp sisse või välja lülitada.

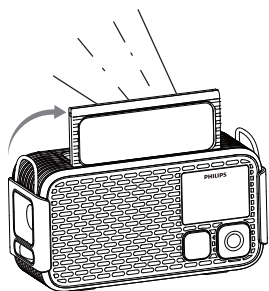

## USB-A port välise seadme laadimiseks

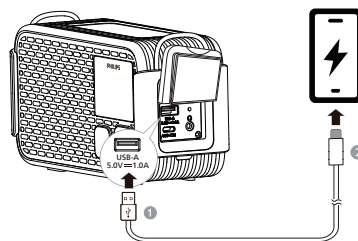

Seda hädaolukorra raadiot saab kasutada mobiiltelefoni või teiste väikeste seadmete laadimiseks hädaolukorras. Ühendage USB-kaabli standardots (ei kuulu komplekti) USB-A porti külge hädaolukorra raadio küljel, seejärel ühendage teine ots oma seadme laadimisessa.

## Kõrvaklappide väljund

- 1 Ühendage kõrvaklapid/kuuldeaparaat kõrvaklappide pistikusse raadio küljel.
- 2 Helitugevuse reguleerimiseks Prima **VOL +/VOL -**.

## Tehaseseaded

- 1 Ooteoleku režiimis vajutage **VOL -**, et seada ekraani heledus "Madal".
- 2 Vajutage ja hoidke 3 sekundit.  
↳ Firmvare versioon kuvatakse.
- 3 Vajutage , et kõik ekraani märgid ja ikoonid süttiksid.
- 4 Vajutage uuesti, et taastada kõik raadio seadistused tehase vaikeseadetele.  
↳ Ekraanile kuvatakse [--:--].

## 10 Tootespetsifikatsioonid

### Märkus

- Tooteteavet võidakse muuta ilma sellest teatamata.

### Võimendi

Nimiväljundvõimsus 3 W RMS (THD 10 %)

### Tuuner

Häälestusvahemik (FM) 87,5 - 108 MHz

Häälestamisvõrk 50 kHz

Häälestusvahemik (AM) 520 - 1710 kHz

Häälestamisvõrk 10 kHz

Tundlikkus  
- Mono, 26 dB S/N suhe < 22 dBf

Kogu harmooniline moonutus < 10 %

Signaali-müra suhe > 50 dBA

### Üldteave

USB-C sisendport 5 V  $\equiv$  2 A

USB-A väljundport 5,0 V  $\equiv$  1,0 A

Liitiumaku 3,65 V/5200 mAh

Mõõtmed (L x K x P) 186 x 103 x 77 mm

Kaal (põhiseade) 670 g

## 11 Tõrkeotsing



### Hoiatus

- Ärge kunagi eemaldage selle toote korpust.

Garantii kehtivuse säilitamiseks ärge kunagi proovige seadet ise parandada. Kui teil tekib selle seadme kasutamisel probleeme, kontrollige enne abi taotlemist järgmisi punkte. Kui probleem püsib, külastage Philipsi veebilehte [www.philips.com/support](http://www.philips.com/support). Philipsiga ühendust võttes veenduge, et seade on lähedal ning mudeli number ja seerianumber on saadaval.

### Puudub elektriühendus

- Veenduge, et hädaolukorra raadio oleks täielikult laetud.
- Veenduge, et USB-pistik hädaolukorra raadio juures on õigesti ühendatud.

### Puudub heli

- Reguleerige hädaolukorra raadio helitugevust.

### Kui hädaolukorra raadio ei reageeri

- Taaskäivitage hädaolukorra raadio.

### Halb raadiovastuvõtt

- Hoidke hädaolukorra raadio teistest elektroonikaseadmetest eemal, et vältida raadiomüra.
- Laiendage ja reguleerige täielikult antenni asendit.

### Alarm ei tööta

- Seadistage kell/alarm õigesti.

### Kella/häire seadistus

- Lähtestage kell/alarm.

## 12 Teade

### Vastavus

Kõik selle seadme muudatused, mida MMD Hong Kong Holding Limited ei ole sõnaselgelt heaks kiitnud, võivad tühistada teie volitused toote kasutamiseks. Siinkohal kinnitab TP Vision Europe B.V., et see toode vastab RED direktiivi 2014/53/EU ja UK Radio Equipment Regulations SI 2017 No 1206 olulistele nõuetele ja teistele asjakohastele sätetele. Te võite leida vastavusdeklaratsiooni aadressil [www.philips.com/support](http://www.philips.com/support).



See toode vastab Euroopa Liidu raadiohäirete nõuetele.



See toode on disainitud ja valmistatud kvaliteetsetest materjalidest ja komponentidest, mida saab taaskasutada ja taaskasutada.



See sümbol tähendab, et toodet ei tohi utiliseerida koos olmejäätmetega ja see tuleb toimetada ringlussevõtuks sobivasse kogumiskeskusesse. Järgige kohalikke eeskirju ning ärge utiliseerige toodet ja laetavat akut kunagi koos tavaliste majapidamisjäätmetega. Vanade toodete ja laetavate akude õige utiliseerimine aitab ennetada keskkonnale ja inimeste tervisele tekkivaid negatiivseid tagajärgi.



See sümbol tähendab, et toode sisaldab Euroopa määрусega 2023/1542 hõlmatud patareisid, mida ei saa kõrvaldada koos tavaliste olmejäätmetega. Tutvuge kohaliku elektri- ja elektroonikatoodete ning akude kogumise süsteemiga. Järgige kohalikke eeskirju ning ärge visake ära toodet ja patareisid kunagi koos tavaliste majapidamisjäätmetega. Vanade toodete ja akude õige kõrvaldamine aitab ennetada keskkonnale ja inimeste tervisele tekkivaid negatiivseid tagajärgi.

### Integreeritud patareide eemaldamine

Enne sisseehitatud aku eemaldamist veenduge, et toode on välja lülitatud.

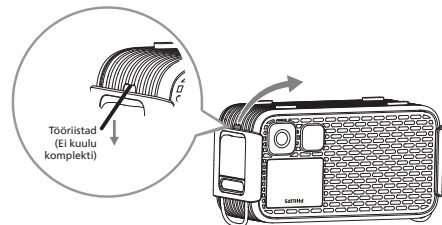

Integreeritud aku

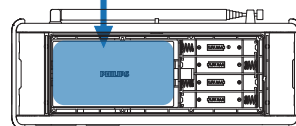

Ainult illustratsiooniks



MMD Hong Kong Holding Limited. Kõik õigused kaitstud. Spetsifikatsioone võib muuta ilma ette hoiatamata.

Philips ja Philips Shield Emblem on are Koninklijke Philips N.V. registreeritud kaubamärgid ja nende kasutamine toimub litsentsi alusel. See toode on valmistatud ja müüdüd ettevõtte MMD Hong Kong Holding Limited või mõne selle sidusettevõtte vastutusel ning toote garantiidaja on MMD Hong Kong Holding Limited.

