

PHILIPS

HC57XX
HC77XX
HC97XX

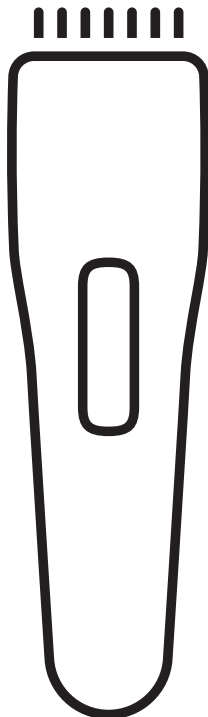

— |

| —

— |

| —

— |

| —

— |

| —

English 5
Čeština 17
Dansk 29
Deutsch 41
Eesti 54
Español 66
Français 78
Hrvatski 91
Italiano 103
Latviešu 115
Lietuviškai 127
Magyar 139
Nederlands 152
Norsk 164
Polski 176
Português 189
Română 202
Slovenščina 214
Slovensky 226
Suomi 238
Svenska 250
Ελληνικά 262
Български 275

Overview of parts

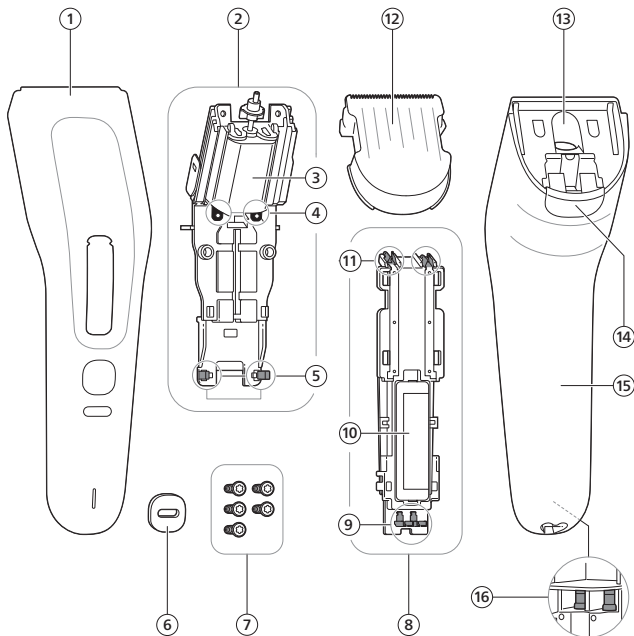

6 English

- 1 Front panel
- 2 Motor unit
- 3 Motor
- 4 Motor connectors
- 5 Snap hooks
- 6 Length adjustment button
- 7 Screws
- 8 Battery unit
- 9 Metal connectors
- 10 Rechargeable battery
- 11 Terminal connector holders
- 12 Cutting unit
- 13 Hair chamber
- 14 Cutting unit release button
- 15 Back panel
- 16 Inlet pins

Required tools and parts

Tools:

- Torx 6 screwdriver
- Plastic pry tool

Replacement part:

- Philips replacement battery unit

Note: The warranty covers the battery unit for a period of two years from the date of purchase. During this period, visit www.philips.com/support or contact the Philips Consumer Care Center in your country to request a replacement battery unit free of charge. Warranty exceptions apply.

Note: After the warranty period, replacement battery units are subject to a fee. To buy replacement battery units, visit www.philips.com/support or contact the Philips Consumer Care Center in your country.

Note: You may also visit an authorized Philips service center for battery unit replacement.

Important safety information

Warning



- Opening an electrical product to replace parts can present risks of electric shock, personal injury and damage to the product. To prevent these risks, follow the instructions provided in this manual carefully and do not deviate from them.
- Only use original Philips replacement parts.
- Make sure that all parts and your hands are dry when you disassemble and reassemble the product.



- Keep all parts of the disassembled product (especially the battery) as well as the replacement parts out of the reach of children.
- Take any necessary safety precautions when you handle tools to open the product and when you dispose of the rechargeable battery.
- Keep product and batteries away from fire and do not expose them to direct sunlight or high temperatures.
- Do not modify, pierce, damage or dismantle batteries to prevent them from heating up or releasing toxic or hazardous substances. Do not short-circuit, overcharge or reverse charge batteries.
- If batteries are damaged or leaking, avoid contact with the skin or eyes. If this occurs, immediately rinse well with water and seek medical care.
- To avoid accidental short-circuiting of batteries after removal, do not let battery terminals come into contact with metal objects (e.g. coins, hairpins, rings). Do not wrap batteries in aluminum foil. Tape battery terminals or put batteries in a plastic bag before you discard them.

Checking the product

Before you start, follow the steps below to check if the battery is defective, or if your product is not functioning or malfunctioning due to another cause.

- 1 Check if the product has been charged. If not, charge the product and then try switching it on.
- 2 If the product still does not work or charge, check if the charging cable and supply unit are undamaged and working (e.g. by connecting them to a different appliance). In case you discover an issue, try using another suitable charging cable and/or supply unit to charge the product.
- 3 Check if the hair chamber is blocked by hair and other residues. If the hair chamber is clogged, then the motor will run slower or will not run at all. Clean the hair chamber thoroughly by using the cleaning brush supplied with the product and/or blowing out any hairs.

The handle is not washable. Never immerse the handle in water and do not rinse it under the tap.

- 4 After cleaning, check if the product works.

If the product still does not work after performing the steps above, then it is likely that the battery is defective and needs to be replaced.

Before you start



- 1 Make sure that the product is disconnected from the wall socket.
- 2 Clean the cutting unit and the hair chamber by blowing or with the cleaning brush. It is important that there are no hairs, stubble, grease or other residues inside the hair chamber or on the driving spindle.

Do not rinse the handle under the tap.

Never use compressed air, scouring pads, abrasive cleaning agents or aggressive liquids to clean the appliance.

- 3 Make sure that the product and your hands are completely dry before you start disassembling the product.
- 4 The battery of the product may still contain an electrical charge. Do not touch the metal parts of the battery unit with other metal (for instance that of the screwdriver). Do not perform the disassembly and assembly procedure on a metal table.

How to disassemble the product

Disassemble and reassemble the product on a clean and dry non-conductive surface. Avoid touching metal parts of the product with the metal part of the screwdriver to prevent a short circuit.

- 1 Gently pull the trimming comb (if any) off the product.



- 2 Press the length adjustment button and slide it upwards slightly.

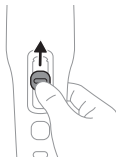

- 3 Insert the plastic pry tool between the length adjustment button and the product. Press down the handle of the pry tool to remove the length adjustment button from the product.

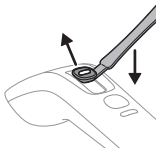

- 4 Press the cutting unit release button to detach the cutting unit from the product.

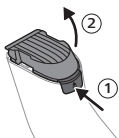

- 5 Use the Torx 6 screwdriver to undo the screw in the bottom of the product.



- 6** Use the screwdriver to undo the screws inside the hair chamber.

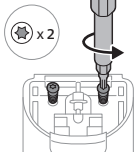

- 7** Slide the front panel slightly towards the top of the back panel and then lift it off.

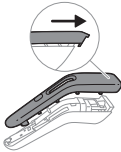

- 8** Use the screwdriver to undo the screws that hold the power unit in place.

Note: The power unit consists of two components: the battery unit and the motor unit.

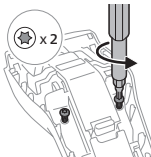

- 9** Use the plastic pry tool to remove the power unit from the back panel.

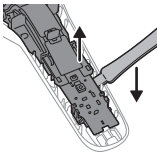

- 10** Unlock the snap hooks on the power unit.

12 English

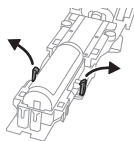

11 Remove the battery unit from the power unit.

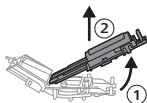

12 Put aside the battery unit. Dispose of it properly afterwards (see 'Recycling').

How to reassemble the product

- 1 Take the new battery unit from the packaging.

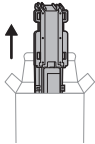

Caution: The new battery unit is partially charged. Make sure you do not touch its metal parts with other metal.

- 2 Install the battery unit onto the motor unit.

Note: Align the terminal connector holders of the battery unit with the motor connectors, then gently lower the battery unit onto the motor unit. Press firmly until the snap hooks click into place ('click').

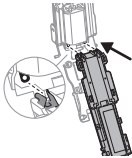

- 3 Install the power unit onto the back panel.

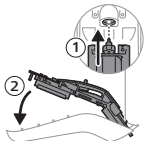

Note: Align the metal connectors of the power unit with the inlet pins of the appliance, then gently press the metal connectors towards the inlet pins until you hear a click.

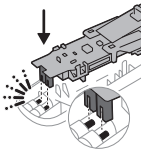

14 English

- 4 Put the screws back onto the power unit and tighten them with the Torx 6 screwdriver.

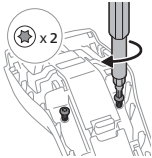

- 5 Align the top part of the front panel with the guiding slots on the top of the back panel, then lower the front panel onto the back panel until the sides align and make contact. Press the front panel against the back panel until the sides are fully closed.

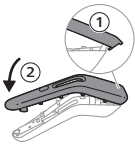

- 6 Put the screws back into the hair chamber and tighten them with the screwdriver.

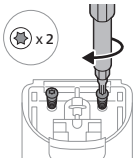

- 7 Put the screw back into the bottom of the product and tighten it with the screwdriver.



- 8 Reattach the cutting unit.



9 Reattach the length adjustment button.

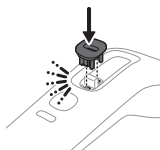

10 Charge the appliance fully before you use it again.



Recycling



- This symbol means that electrical products and batteries shall not be disposed of with normal household waste.
- Follow your country's rules for the separate collection of electrical products and batteries.

Přehled součástí

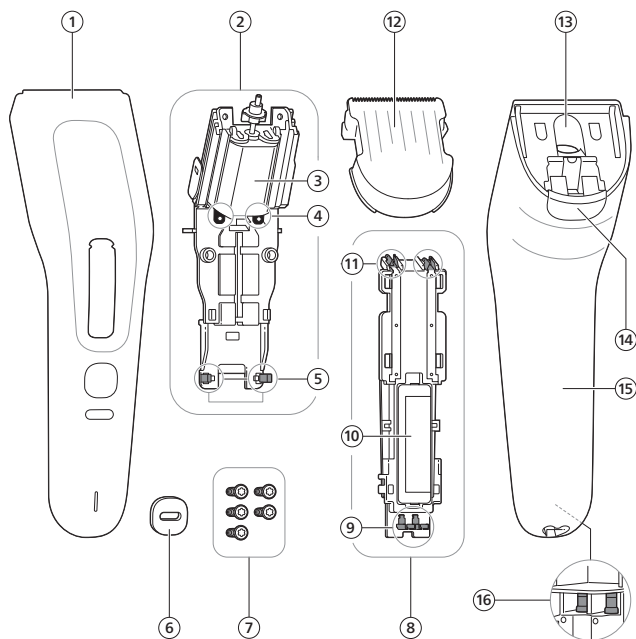

18 Čeština

- 1 Přední panel
- 2 Motorek
- 3 Motorek
- 4 Konektory motorku
- 5 Háčky s pojistkou
- 6 Tlačítko pro úpravu délky
- 7 Šrouby
- 8 Jednotka baterie
- 9 Kovové konektory
- 10 Nabíjecí baterie
- 11 Držáky koncovek konektorů
- 12 Stříhací jednotka
- 13 Komora pro odstřižené vousy
- 14 Uvolňovací tlačítko zastříhávací jednotky
- 15 Zadní panel
- 16 Vstupní kolíky

Potřebné nástroje a součásti

Nástroje:

- Šroubovák torx 6
- Plastové páčidlo

Náhradní díl:

- Výměnná jednotka baterie Philips

Poznámka: Záruka se vztahuje na jednotku baterie po dobu dvou let od data nákupu. Během této doby navštivte www.philips.com/support nebo kontaktujte Philips Consumer Care Center ve své zemi a požádejte o bezplatnou výměnu jednotky baterie. Platí výjimky ze záruky.

Poznámka: Po uplynutí záruční doby je výměna jednotky baterie zpoplatněna. Pro nákup náhradních bateriových jednotek navštivte www.philips.com/support nebo kontaktujte Philips Consumer Care Center ve své zemi.

Poznámka: Pro výměnu jednotky baterie se můžete také obrátit na autorizované servisní středisko společnosti Philips.

Důležité bezpečnostní informace

Varování



- Otevření elektrického výrobku za účelem výměny součástí s sebou nese riziko úrazu elektrickým proudem, zranění a poškození výrobku. Abyste těmto rizikům zamezili, pečlivě dodržujte pokyny uvedené v této uživatelské příručce a neodchylujte se od nich.
- Používejte pouze originální náhradní díly Philips.
- Při demontáži a montáži musí být všechny součásti i vaše ruce suché.



- Všechny části rozebraného výrobku (zejména baterie) i náhradní díly uchovávejte mimo dosah dětí.
- Při manipulaci s nástroji potřebnými k otevření výrobku a při likvidaci akumulátoru dbejte všech nezbytných bezpečnostních zásad.
- Výrobek a baterie uchovávejte mimo dosah ohně a nevystavujte je přímému slunečnímu záření ani vysokým teplotám.
- Baterie neupravujte, nepropichujte, nepoškozujte ani nerozebírejte, aby nedošlo k jejich přehřátí nebo uvolnění toxických či nebezpečných látek. Baterie nezkratujte; dobíjecí baterie nenabíjejte přes limit ani je nenabíjejte v obrácené polaritě.
- Pokud jsou baterie poškozené nebo z nich cokoli uniká, vyhněte se kontaktu takové baterie s kůží nebo očima. Pokud by k něčemu takovému došlo, příslušné místo oplachujte vodou a vyhledejte lékařskou pomoc.
- Zabraňte nezáměrnému zkratování baterií po jejich vyjmutí z výrobku: nedovolte, aby se póly baterie dostaly do kontaktu s kovovými předměty (mince, sponky, prsteny). Nezabalujte baterie do hliníkové fólie. Před likvidací póly baterií přelepte páskou nebo je umístěte do plastového sáčku.

Kontrola výrobku

Než začnete, postupujte podle níže uvedených kroků a zkontrolujte, zda není baterie vadná, nebo zda váš výrobek nefunguje či vykazuje poruchu z jiného důvodu.

- 1 Zkontrolujte, zda je výrobek nabitý. Pokud ne, výrobek nabijte a pak jej zkuste zapnout.
- 2 Pokud výrobek stále nefunguje nebo se nenabíjí, zkontrolujte, zda nejsou nabíjecí kabel a napájecí adaptér poškozené a zda fungují (např. tím, že je připojíte k jinému zařízení). Pokud najdete problém, zkuste k nabíjení výrobku použít jiný vhodný nabíjecí kabel a/nebo napájecí adaptér.
- 3 Zkontrolujte, zda komora na odstřížené vousy není ucpaná vousy a dalšími zbytky. Pokud je komora na odstřížené vousy ucpaná, motor strojku poběžší pomaleji nebo vůbec. Komoru na odstřížené vousy důkladně vyčistěte kartáčkem přiloženým k produktu a/nebo z ní vousy vyfoukněte.

Rukojeť výrobku není omyvatelná. Nikdy rukojeť neponožte do vody ani ji neproplachujte pod tekoucí vodou.

- 4 Po vyčištění zkontrolujte, jestli výrobek funguje. Pokud výrobek po provedení výše uvedených kroků stále nefunguje, je pravděpodobné, že baterie je vadná a je potřeba ji vyměnit.

Než začnete:



- 1 Ujistěte se, že je výrobek odpojený od elektrické zásuvky.
- 2 Stříhací jednotku a komoru pro odstřižené vousy vyčistěte vyfoukáním nebo čistícím kartáčkem. Je důležité, aby uvnitř komory na odstřižené vousy nebo na hnací hřídeli nezůstaly žádné vlasy, vousy, mastnota ani jiné zbytky.

Neoplachujte rukojeť pod tekoucí vodou.

K čištění přístroje nikdy nepoužívejte stlačený vzduch, kovové žínky, abrazivní ani agresivní čisticí prostředky, jako je například benzín nebo aceton.

- 3 Před demontáží se ujistěte, že máte suché ruce a je výrobek je také úplně suchý.
- 4 Baterie výrobku může stále obsahovat elektrický náboj. Nedotýkejte se kovových částí jednotky baterie jiným kovem (například kovovou částí šroubováku). Nerozebírejte ani nesestavujte na kovovém stole.

Jak výrobek rozebrat

Rozeberte a znovu sestavte výrobek na čistém a suchém nevodivém povrchu. Nedotýkejte se kovových částí výrobku kovovou částí šroubováku, abyste zabránili zkratu.

- 1 Jemně sundejte nástavec pro zastříhování (je-li součástí) z výrobku.



- 2 Stiskněte tlačítko pro úpravu délky a posuňte ho mírně nahoru.



- 3 Vložte plastové páčidlo mezi tlačítko pro úpravu délky a výrobek. Zatlačte rukojeť páčidla, abyste sejmuli tlačítko pro úpravu délky z výrobku.

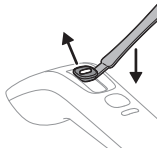

- 4 Stiskněte tlačítko pro uvolnění stříhací jednotky, abyste ji odpojili od výrobku.

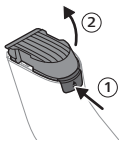

- 5 Použijte šroubovák torx 6 k odšroubování šroubu na spodní straně výrobku.



- 6** Použijte šroubovák k odšroubování šroubů uvnitř komory na odstřižené vousy.

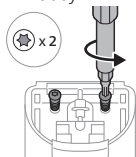

- 7** Posuňte přední panel mírně směrem k horní části zadního panelu a pak jej sejměte.

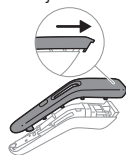

- 8** Pomocí šroubováku povolte šrouby, které drží napájecí jednotku na místě.

Poznámka: Napájecí jednotka se skládá ze dvou částí: jednotky baterie a jednotky motoru.

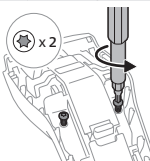

- 9** Použijte plastové páčidlo k vyjmutí napájecí jednotky ze zadního panelu.

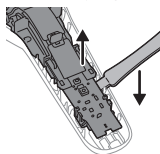

24 Čeština

10 Odemkněte háčky s pojistkami na napájecí jednotce.

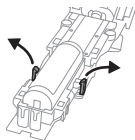

11 Z napájecí jednotky vyjměte jednotku baterie.

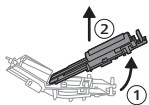

12 Odložte jednotku baterie. Poté ji řádným způsobem zlikvidujte (viz „Recyklace“).

Jak výrobek sestavit

- 1 Vyměňte novou jednotku baterie z obalu.

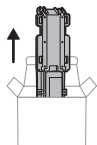

Upozornění: Nová jednotka baterie je částečně nabitá. Dbejte na to, abyste se jejími kovovými částmi nedotýkali jiných kovových předmětů.

- 2 Nasadíte jednotku baterie na jednotku motoru.

Poznámka: Zarovnejte držáky koncovek konektorů jednotky baterie s konektory motoru a poté jednotku baterie opatrně nasuňte na jednotku motoru. Pevně zatlačte, dokud háčky s pojistkami nezapadnou na místo („cvak“).

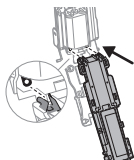

- 3 Namontujte napájecí jednotku na zadní panel.

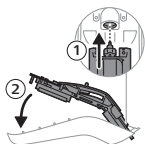

Poznámka: Zarovnejte kovové konektory napájecí jednotky se vstupními kolíky spotřebiče, pak jemně tlačte kovové konektory směrem ke vstupním kolíkům, dokud neuslyšíte cvaknutí.

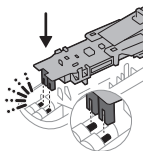

26 Čeština

- 4 Našroubujte šrouby zpět na napájecí jednotku a utáhněte je šroubovákem torx 6.

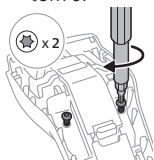

- 5 Zarovnejte horní část předního panelu s vodicími drážkami na horní straně zadního panelu, poté přední panel nasuňte na zadní panel, dokud se boky nesrovnají a nedotknou. Přitiskněte přední panel k zadnímu panelu, dokud nejsou strany úplně zavřené.

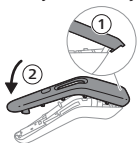

- 6 Našroubujte šrouby zpět do komory na odstřižené vousy a utáhněte je šroubovákem.

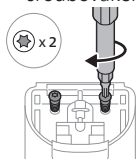

- 7 Šroub zasuněte zpět do spodní části výrobku a utáhněte ho šroubovákem.



- 8 Nasadte zpět stříhací jednotku.

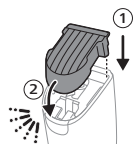

9 Znovu připevněte tlačítko na úpravu délky.

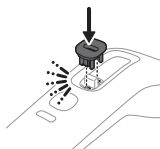

10 Přístroj před dalším použitím plně nabijte.



Recyklace



- Tento symbol znamená, že elektrické výrobky a baterie nesmí být likvidovány společně s běžným domácím odpadem.
- Dodržujte předpisy vaší země týkající se odděleného sběru odpadních elektrických výrobků a baterií.

Oversigt over delene

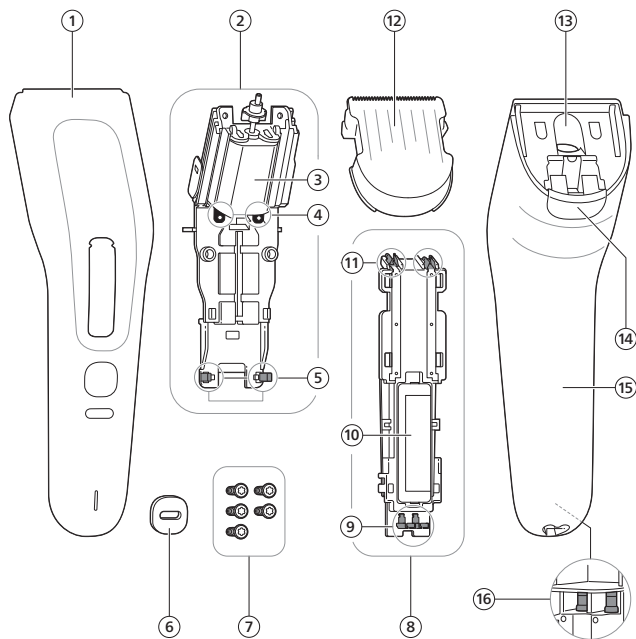

30 Dansk

- 1 Frontpanel
- 2 Motorenhed
- 3 Motor
- 4 Motorstik
- 5 Klikkroge
- 6 Længdejusteringsknap
- 7 Skruer
- 8 Batterienhed
- 9 Metalstik
- 10 Opladeligt batteri
- 11 Terminalstikholdere
- 12 Skærhoved
- 13 Hårkammer
- 14 Knap til at frigøre skæreenhed
- 15 Bagpanel
- 16 Indløbsben

Nødvendige værktøjer og dele

Værktøj:

- Torx 6-skruetrækker
- Lirkeværktøj af plastik

Reservedel:

- Udskiftningsbatterienhed fra Philips

Bemærk: Garantien dækker batterienheden i en periode på to år fra købsdatoen. Besøg www.philips.com/support eller kontakt Philips Kundecenter i denne periode i dit land for at anmode om en gratis udskiftningsbatterienhed. Der gælder garantiundtagelser.

Bemærk: Efter garantiperioden er udskiftningsbatterienheder underlagt et gebyr. Besøg www.philips.com/support eller kontakt Philips Kundecenter i dit land for at købe udskiftningsbatterienheder.

Bemærk: Du kan også besøge et autoriseret Philips-servicecenter for udskiftning af batterienheden.

Vigtige sikkerhedsoplysninger

Advarsel



- Åbning af et elektrisk produkt for at udskifte dele kan medføre risiko for elektrisk stød, personskade og skader på produktet. For at undgå disse risici skal du følge instruktionerne i denne manual nøje og ikke afvige fra dem.
- Brug kun originale Philips-reservedele.
- Sørg for, at alle dele og dine hænder er tørre, når du adskiller og igen samler produktet.



- Hold alle dele af det adskilte produkt (især batteriet) samt reservedele uden for børns rækkevidde.
- Overhold de nødvendige sikkerhedsforanstaltninger, når du anvender værktøj til at åbne produktet, og når du bortskaffer det genopladelige batteri.
- Hold produktet og batterierne væk fra ild, og udsæt dem ikke for direkte sollys eller høje temperaturer.
- For at forhindre, at batterierne overophedes eller afgiver giftstoffer eller farlige substanser, må du ikke ændre eller slå hul på, beskadige eller skille dem ad. Batterierne må ikke kortsluttes, overoplades eller udsættes for omvendt elektrisk ladning.
- Hvis batterierne er ødelagt eller lækker, skal du undgå kontakt med hud og øjne. Hvis dette sker, skal du straks skylle grundigt med vand og søge læge.
- For at undgå en utilsigtet kortslutning af batterierne efter fjernelse, må du ikke lade batteripolerne komme i kontakt med metalgenstande (f.eks. mønter, hårnåle, ringe). Batterierne må ikke pakkes ind i aluminiumsfolie. Sæt tape på batteripolerne, eller læg batterierne i en plastikpose, før du kasserer dem.

Kontrol af produktet

Før du starter, skal du følge trinnene nedenfor for at tjekke, om batteriet er defekt, eller om dit produkt ikke fungerer eller fejler af en anden årsag.

- 1 Tjek om produktet er blevet opladet. Hvis ikke, så lad produktet op og prøv så at tænde det.
- 2 Hvis produktet stadig ikke virker eller oplader, så tjek om opladerkablet og forsyningsenheden er ubeskadiget og virker (f.eks. ved at tilslutte dem til et andet apparat). Hvis du opdager et problem, så prøv at bruge et andet passende opladerkabel og/eller en forsyningsenhed til at oplade produktet.
- 3 Tjek om hårkammeret er blokeret af hår og andre rester. Hvis skægkammeret er tilstoppet, vil motoren køre langsommere eller slet ikke. Rengør skægkammeret grundigt ved at bruge den rengøringsbørste, der følger med, og/eller blæs eventuelle hår ud.

Håndtaget er ikke vaskbart. Håndtaget må aldrig lægges ned i vand eller skylles under vandhanen.

- 4 Efter rengøring skal det kontrolleres, om produktet virker. Hvis produktet stadig ikke virker efter udførelse af ovenstående trin, er det sandsynligt, at batteriet er defekt og skal udskiftes.

Før du starter



- 1 Sørg for, at produktet er koblet fra stikkontakten i væggen.
- 2 Rengør skæreenheden og hårkammeret ved at blæse det ud eller med rengøringsbørsten. Det er vigtigt, at der ikke er hår, stubbe, fedt eller andre rester inde i hårkammeret eller på drivakslen.

Skyl ikke håndtaget under vandhanen.

Brug aldrig trykluft, skuresvampe eller skrappe rengøringsmidler til rengøring af apparatet.

- 3 Sørg for, at produktet og dine hænder er helt tørre, før du begynder at skille produktet ad.
- 4 Produktets batteri kan stadig indeholde en elektrisk ladning. Rør ikke ved batterienhedens metaldelene med andet metal (for eksempel skruetrækkerens). Udfør ikke adskillelses- og samlingsproceduren på et metalbord.

Sådan adskiller du produktet

Adskil og saml produktet igen på en ren og tør ikke-ledende overflade. Undgå at røre ved produktets metaldele med skruetrækkerens metaldel for at forhindre kortslutning.

- 1 Træk forsigtigt trimmekammen (hvis der er nogen) af produktet.



- 2 Tryk på længdejusteringsknappen og skub den let opad.

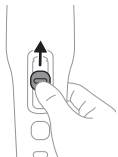

- 3 Indsæt lirkeværktøjet af plastik mellem længdejusteringsknappen og produktet. Tryk håndtaget på lirkeværktøjet ned for at fjerne længdejusteringsknappen fra produktet.

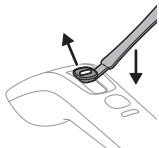

- 4 Tryk på udløserknappen for skæreenheden for at afmontere skæreenheden fra produktet.

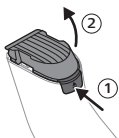

- 5 Brug torx 6-skruetrækkeren til at løsne skruen i bunden af produktet.



- 6 Brug skruetrækkeren til at løsne skruerne inde i hårkammeret.

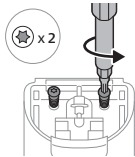

- 7 Skub frontpanelet lidt mod toppen af bagpanelet og løft det så af.

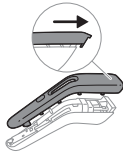

- 8 Brug skruetrækkeren til at løsne skruerne, der holder forsyningsenheden på plads.

Bemærk: Motorenheden består af to komponenter: batterienheden og motorenheden.

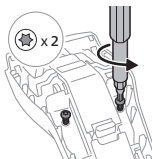

- 9 Brug lirkeværktøjet af plastik til at fjerne forsyningsenheden fra bagpanelet.

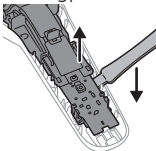

10 Lås klikkrogene på motorenheden op.

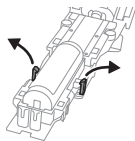

11 Fjern batterienheden fra motorenheden.

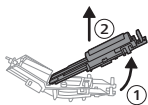

12 Læg batterienheden til side. Bortskaf den korrekt bagefter (se "Genanvendelse").

Sådan samler du produktet igen

- 1 Tag den nye batterienhed ud af emballagen.

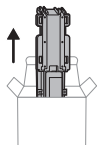

Forsigtig: Den nye batterienhed er delvist opladet. Sørg for, at du ikke rører dens metaldele med andet metal.

- 2 Indstil batterienheden på motorenheden.

Bemærk: Juster terminalstikholderne på batterienheden med motorstikkene, og sænk derefter forsigtigt batterienheden ned på motorenheden. Tryk hårdt, indtil klikkroge klikker på plads ('klik').

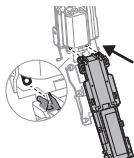

- 3 Installer motorenheden på bagpanelet.

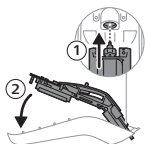

Bemærk: Juster metalstikkene på forsyningsenheden med apparatets indløbsben, og tryk derefter forsigtigt metalstikkene mod indløbsbenene, indtil du hører et klik.

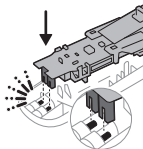

38 Dansk

- 4 Sæt skruerne tilbage på motorenheden og spænd dem med torx 6-skruetrækkeren.

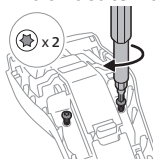

- 5 Juster den øverste del af frontpanelet med styrerillerne øverst på bagpanelet, og sænk derefter frontpanelet ned på bagpanelet, indtil siderne justerer sig og får kontakt. Tryk frontpanelet mod bagpanelet, indtil siderne er helt lukkede.

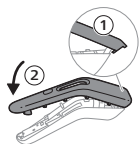

- 6 Sæt skruerne tilbage i skæggkammeret og spænd dem med skruetrækkeren.

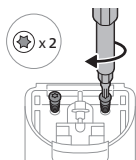

- 7 Sæt skruen tilbage i bunden af produktet og spænd den med skruetrækkeren.



- 8 Sæt skæreenheden på igen.

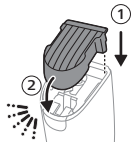

9 Sæt længdejusteringsknappen på igen.

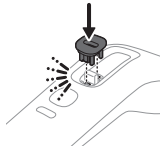

10 Oplad apparatet helt, før du bruger det igen.



Genanvendelse



- Dette symbol betyder, at elektriske produkter og batterier ikke må bortskaffes sammen med almindeligt husholdningsaffald.
- Følg den nationale lovgivning om særskilt indsamling af elektriske produkter og batterier.

Überblick über die Teile

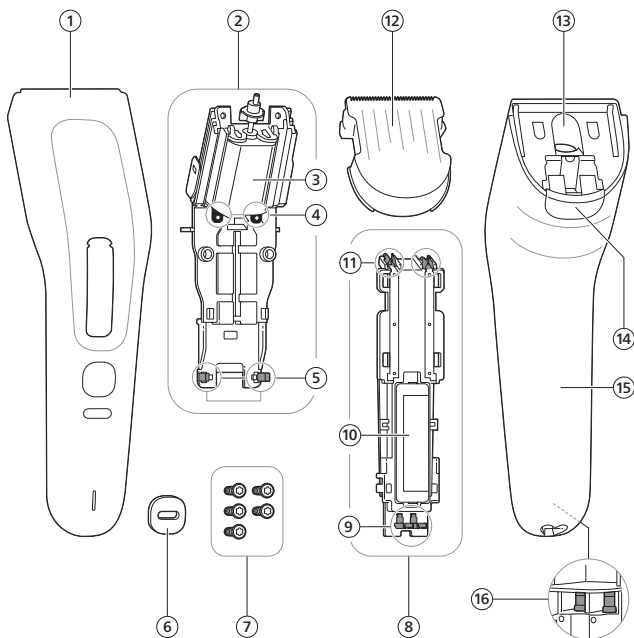

42 Deutsch

- 1 Vordere Blende
- 2 Motoreinheit
- 3 Motor
- 4 Motoranschlüsse
- 5 Haken
- 6 Taste zur Längeneinstellung
- 7 Schrauben
- 8 Akkueinheit
- 9 Metallanschlüsse
- 10 Akku
- 11 Anschlusshalter
- 12 Schneideeinheit
- 13 Haarauffangkammer
- 14 Entriegelungstaste der Schneideeinheit
- 15 Rückwärtige Blende
- 16 Eingangsstifte

Erforderliche Utensilien und Teile

Utensilien:

- Torx-6-Schraubendreher
- Kunststoff-Hebelwerkzeug

Ersatzteil:

- Ersatzakkueinheit von Philips

Hinweis: Die Garantie für die Akkueinheit gilt für einen Zeitraum von zwei Jahren ab Kaufdatum. In diesem Zeitraum besuchen Sie www.philips.com/support oder wenden Sie sich an das Philips Consumer Care Center in Ihrem Land, um eine kostenlose Ersatzakkueinheit zu bestellen. Es gelten Ausnahmen von der Garantie.

Hinweis: Nach dem Ende der Garantiezeit wird ein Entgelt für Ersatzakkus fällig. Um Ersatzakkus zu kaufen, besuchen Sie www.philips.com/support oder wenden Sie sich an das Philips Consumer Care Center in Ihrem Land.

Hinweis: Sie können auch ein autorisiertes Philips-Servicecenter aufsuchen, um die Akkueinheit austauschen zu lassen.

Wichtige Sicherheitsinformationen

Warnhinweis



- Das Öffnen eines elektrischen Produkts zum Ersetzen von Teilen geht mit dem Risiko von Stromschlägen, Verletzungen und Schäden am Produkt einher. Um diese Risiken zu vermeiden, befolgen Sie die Anweisungen in dieser Bedienungsanleitung sorgfältig und weichen Sie nicht von ihnen ab.
- Verwenden Sie nur Originalersatzteile von Philips.
- Vergewissern Sie sich, dass alle Teile und Ihre Hände trocken sind, wenn Sie das Produkt auseinandernehmen und wieder zusammenbauen.



- Bewahren Sie alle Teile des zerlegten Produkts (besonders den Akku) und die Ersatzteile so auf, dass sie nicht für Kinder zugänglich sind.
- Treffen Sie angemessene Sicherheitsvorkehrungen, wenn Sie das Produkt mithilfe von Werkzeugen öffnen und den Akku entsorgen.
- Halten Sie das Produkt und die Akkus von Feuer fern und setzen Sie sie keinem direkten Sonnenlicht oder hohen Temperaturen aus.
- Um eine Aufheizung des Akkus und das Austreten giftiger und anderer gefährlicher Substanzen zu verhindern, sollten Sie ihn nicht modifizieren, durchbohren, beschädigen oder zerlegen. Überladen Sie die Akkus nicht, verursachen Sie keinen Kurzschluss und laden Sie sie nicht umgekehrt auf.
- Wenn Batterien beschädigt oder undicht sind, vermeiden Sie den Kontakt mit der Haut oder den Augen. Wenn dies der Fall ist, spülen Sie die entsprechende Stelle sofort gründlich mit Wasser. Suchen Sie medizinische Hilfe.

44 Deutsch

- Um ein versehentliches Kurzschließen von Batterien nach dem Entfernen zu vermeiden, dürfen die Batterieanschlüsse nicht mit Metallobjekten in Kontakt kommen (z. B. Münzen, Haarnadeln, Ringe). Wickeln Sie die Batterien nicht in Alufolie. Stecken Sie die Batterien in einen Plastikbeutel, bevor Sie sie entsorgen.

Prüfung des Produkts

Gehen Sie vor dem ersten Einsatz gemäß den folgenden Schritten vor, um zu überprüfen, ob der Akku defekt ist oder Ihr Produkt aus anderen Gründen nicht funktioniert oder eine Fehlfunktion aufweist.

- 1 Prüfen Sie, ob das Produkt aufgeladen wurde. Wenn nicht, laden Sie das Produkt auf und versuchen Sie dann, es einzuschalten.
- 2 Wenn das Produkt immer noch nicht funktioniert oder sich nicht aufladen lässt, überprüfen Sie, ob das Ladekabel und das Netzteil unbeschädigt sind und funktionieren (z. B. durch Anschluss an ein anderes Gerät). Falls ein Problem auftritt, versuchen Sie, ein anderes geeignetes Ladekabel oder ein anderes Netzteil zu verwenden, um das Produkt zu laden.
- 3 Prüfen Sie, ob die Haarauffangkammer durch Haare oder andere Rückstände verstopft ist. Wenn die Haarauffangkammer verstopft ist, läuft der Motor langsamer oder gar nicht. Reinigen Sie die Haarauffangkammer gründlich mit der im Lieferumfang des Produkts enthaltenen Reinigungsbürste und entfernen Sie die Haare durch Pusten.

Der Griff ist nicht waschbar. Tauchen Sie den Griff nicht in Wasser ein und spülen Sie ihn nicht unter dem Wasserhahn ab.

- 4 Überprüfen Sie nach der Reinigung, ob das Produkt funktioniert. Wenn das Produkt nach den oben beschriebenen Schritten immer noch nicht funktioniert, ist wahrscheinlich der Akku defekt und muss ausgetauscht werden.

Vorbereitung



- 1 Vergewissern Sie sich, dass das Produkt nicht an einer Steckdose angeschlossen ist.
- 2 Reinigen Sie die Schneideinheit und die Haarauffangkammer durch Auspusten oder mit der Reinigungsbürste. Es ist wichtig, dass sich keine Haare, Stoppeln, Fett oder andere Rückstände in der Haarauffangkammer oder an der Antriebswelle befinden.

Spülen Sie den Griff nicht unter dem Wasserhahn ab.

Benutzen Sie zum Reinigen des Geräts keine Druckluft, Scheuerschwämme und -mittel oder aggressiven Flüssigkeiten.

- 3 Vergewissern Sie sich, dass das Produkt und Ihre Hände vollständig trocken sind, bevor Sie mit der Demontage beginnen.
- 4 Der Akku des Produkts kann noch eine elektrische Ladung aufweisen. Berühren Sie die Metallteile der Akkueinheit nicht mit anderen Metallteilen (z. B. denen des Schraubendrehers). Führen Sie keine Demontage und Montage auf einem Metalltisch durch.

So zerlegen Sie das Produkt

Nutzen Sie eine saubere und trockene nicht leitende Oberfläche zur Demontage und Montage des Produkts. Vermeiden Sie es, Metallteile des Produkts mit dem Metallteil des Schraubendrehers zu berühren, um einen Kurzschluss zu vermeiden.

- 1 Ziehen Sie den Kammsatz (falls vorhanden) vorsichtig vom Produkt ab.



- 2 Drücken Sie die Taste zur Längeneinstellung und schieben Sie sie leicht nach oben.

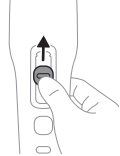

- 3 Stecken Sie das Kunststoff-Hebelwerkzeug zwischen die Taste zur Längeneinstellung und das Produkt. Drücken Sie den Griff des Hebelwerkzeugs nach unten, um die Taste zur Längeneinstellung vom Produkt zu entfernen.

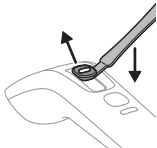

- 4 Drücken Sie die Entriegelungstaste der Schneideeinheit, um diese vom Produkt abzunehmen.

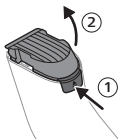

- 5 Verwenden Sie den Torx-6-Schraubendreher, um die Schraube an der Unterseite des Produkts zu lösen.



- 6 Verwenden Sie den Schraubendreher, um die Schrauben in der Haarauffangkammer zu lösen.

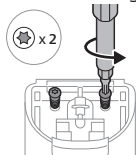

- 7 Schieben Sie die vordere Blende leicht zur Oberseite der rückwärtigen Blende und heben Sie sie dann ab.

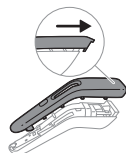

- 8 Verwenden Sie den Schraubendreher, um die Schrauben zu lösen, mit denen die Antriebseinheit befestigt ist.

Hinweis: Die Antriebseinheit besteht aus zwei Komponenten: der Akkuinheit und der Motoreinheit.

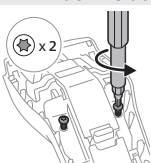

- 9 Verwenden Sie den Kunststoff-Hebelwerkzeug, um die Antriebseinheit von der rückwärtigen Blende zu entfernen.

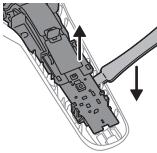

10 Entriegeln Sie die Haken an der Antriebseinheit.

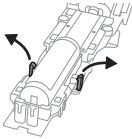

11 Nehmen Sie den Akku aus der Antriebseinheit.

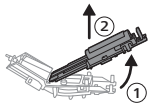

12 Legen Sie die Akkueinheit zur Seite. Entsorgen Sie sie anschließend ordnungsgemäß (siehe „Recycling“).

So setzen Sie das Produkt wieder zusammen

- 1 Nehmen Sie die neue Akkueinheit aus der Verpackung.

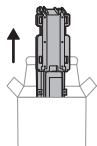

Achtung: Die neue Akkueinheit ist teilweise aufgeladen. Achten Sie darauf, die Metallteile nicht mit anderen Metallteilen zu berühren.

- 2 Installieren Sie die Akkueinheit an der Motoreinheit.

Hinweis: Richten Sie die Anschlusshalter der Akkueinheit auf die Motoranschlüsse aus und senken Sie dann die Akkueinheit vorsichtig auf die Motoreinheit. Drücken Sie fest zu, bis die Haken ordnungsgemäß einrasten (mit einem Klickgeräusch).

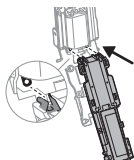

- 3 Installieren Sie die Antriebseinheit an der rückwärtigen Blende.

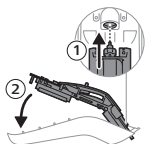

Hinweis: Richten Sie die Metallanschlüsse der Antriebseinheit auf die Eingangsstifte des Geräts aus und drücken Sie sie vorsichtig auf die Eingangsstifte, bis Sie ein Klicken hören.

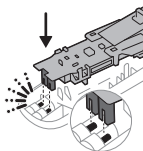

- 4 Setzen Sie die Schrauben wieder in die Antriebseinheit ein und ziehen Sie sie mit dem Torx-6-Schraubendreher fest.

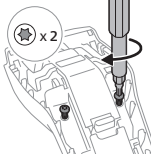

- 5 Richten Sie den oberen Teil der vorderen Blende auf die Führungsschlitzte oben an der rückwärtigen Blende aus. Senken Sie dann die vordere Blende auf die rückwärtige ab, bis die Seiten aufeinander ausgerichtet sind und einander berühren. Drücken Sie die vordere Blende gegen die rückwärtige, bis die Seiten vollständig geschlossen sind.

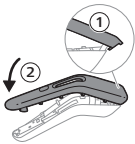

- 6 Setzen Sie die Schrauben wieder in die Haarauffangkammer ein und ziehen Sie sie mit dem Schraubendreher fest.

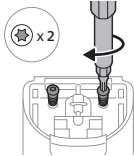

- 7 Setzen Sie die Schraube wieder in die Unterseite des Produkts ein und ziehen Sie sie mit dem Schraubendreher fest.



- 8 Befestigen Sie die Schneideinheit.

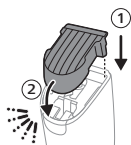

9 Befestigen Sie die Taste zur Längeneinstellung.

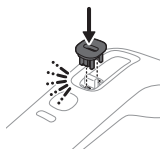

10 Laden Sie das Gerät vor dem erneuten Gebrauch vollständig auf.



Recycling



- Dieses Symbol bedeutet, dass Elektrogeräte und Akkus/Batterien nicht mit dem normalen Hausmüll entsorgt werden dürfen.
- Beachten Sie die örtlichen Vorschriften zur getrennten Entsorgung von Elektrogeräten und Akkus/Batterien.

Osade ülevaade

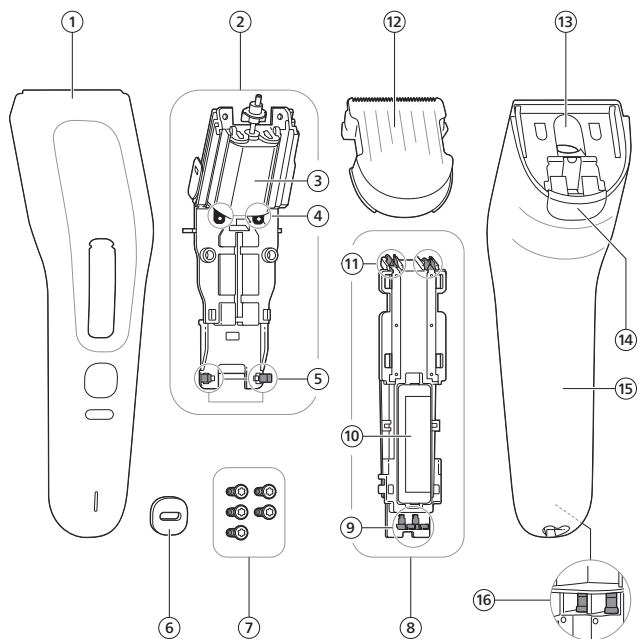

- 1 esipaneel
- 2 Mootor
- 3 Mootor
- 4 Mootori pistikud
- 5 Kinnituskonksud
- 6 Pikkuse reguleerimise nupp
- 7 Kruvid
- 8 Aku
- 9 Metallpisikud
- 10 Laetav aku
- 11 Klemmühenduste hoidikud
- 12 Lõikepea
- 13 Juukselõikusmasin
- 14 Lõikeseadme vabastusnupp
- 15 Tagapaneel
- 16 Sisselasketihvtid

Nõutavad tööriistad ja osad

Tööriistad

- Torx-6 kruvikeeraja
- Plastheel

Asendusosa

- Philipsi asendusaku

Märkus. Aku garantii kehtib kaks aastat alates ostukuupäevast. Selle aja jooksul külastage tasuta asendusaku saamiseks veebilehte www.philips.com/support või võtke ühendust oma riigi Philipsi klienditeeninduskeskusega. Garantii kehtib teatud eranditega.

Märkus. Pärast garantiiperioodi lõppu on asendusakud tasuta. Asendusakude ostmiseks külastage veebilehte www.philips.com/support või võtke ühendust oma riigi Philipsi klienditeeninduskeskusega.

Märkus. Aku vahetamiseks saate külastada ka volitatud Philipsi teeninduskeskust.

Tähtis ohutusteave

Hoiatus



- Elektrilise toote avamine osade vahetamiseks võib põhjustada elektrilöögi, vigastuse ja toote kahjustamise ohu. Sellise ohu ennetamiseks järgige hoolikalt selles juhendis esitatud juhiseid.
- Kasutage ainult Philipsi originaalvaruosi.
- Toote lahtivõtmisel ja kokkupanemisel veenduge, et kõik osad ja teie käed oleksid kuivad.



- Hoidke kõik lahtivõetud toote osad (eriti aku) ja varuosad lastele kättesaamatus kohas.
- Rakendage kõiki vajalikke ohutusmeetmeid, kui käsitsete toote avamisel tööriistu ja kui kõrvaldate laetava aku kasutusest.
- Hoidke toode ja akud eemal tules ja ärge jätke neid otsese päikesevalguse või kõrge temperatuuri kätte.
- Akude kuumenemise või mürgiste või ohtlike ainete eraldumise ennetamiseks ärge toodet avage, muutke, läbistage, kahjustage ega võtke osadeks lahti. Ärge akusid lühistage, üle laadige ega laadige pööratud polaarsusega.
- Kahjustunud või lekkivate akude korral vältige nende kokkupuudet naha või silmadega. Kui see peaks juhtuma, siis loputage viivitamata rohke veega ja pöörduge arsti poole.
- Juhusliku lühisese sattumise vältimiseks pärast patareide eemaldamist ärge laske patarei klemmidel kokku puutuda metallobjektidega (nt mündid, juuksenõelad, sõrmused). Ärge mähkige patareisid alumiiniumfooliumisse. Enne äraviskamist katke patareide klemmid teibiga või pange patareid kilekotti.

Toote kontrollimine

Enne alustamist järgige allpool esitatud juhiseid, et kontrollida, kas aku on vigane, kas toode ei tööta või on muul põhjusel rikkega.

- 1 Kontrollige, kas toode on laetud. Kui ei, siis laadige toodet ja proovige see seejärel sisse lülitada.
- 2 Kui toode ikka ei tööta ega lae, kontrollige, kas laadimiskaabel ja toiteplokk on kahjustamata ja töötavad (nt ühendades need muu seadmega). Probleemi ilmnmisel proovige toote laadimiseks kasutada mõnda teist sobivat laadimiskaablit ja/või toiteplokki.
- 3 Kontrollige, kas juukselõikusmasin on karvade või muude jääkidega ummistunud. Kui juukselõikusmasin on ummistunud, töötab mootor aeglasemalt või ei tööta üldse. Puhastage juukselõikusmasinat põhjalikult tootega kaasasoleva puhastusharja abil ja/või puhudes karvad välja.

Käepide pole pestav. Ärge pange käepidet vette ega loputage seda kraanivees.

- 4 Pärast puhastamist kontrollige, kas toode töötab.

Kui toode pärast eespool kirjeldatud toimingute tegemist ikka ei tööta, on tõenäoline, et aku on vigane ja see tuleb välja vahetada.

Enne alustamist



- 1 Veenduge, et toode oleks pistikupesast lahutatud.
- 2 Puhastage lõikeseadet ja karvakambrit seest puhumise teel või puhastusharja abil. On tähtis, et karvakambris ega ajamivõllil poleks karvu, habemetüükaid, rasva ega muid jääke.

Ärge loputage käepidet kraanivees.

Ärge kunagi kasutage seadme puhastamiseks suruõhku, küürimiskäsnu, abrasiivseid puhastusvahendeid ega sööbivaid vedelikke.

- 3 Enne toote lahtivõtmist veenduge, et toode ja teie käed oleksid täiesti kuivad.
- 4 Toote akus võib olla elektrilaeng. Ärge puudutage aku metalloosi muu metallesemega (näiteks kruvikeerajaga). Ärge võtke toodet lahti ega pange seda kokku metallist laual.

Kuidas toodet lahti võtta

Võtke toode lahti ja pange see uuesti kokku puhtal ja kuival mittejuhtival pinnal. Vältige toote metallosade puudutamist kruvikeeraja metallosaga, et ennetada lühist.

- 1 Eemaldage tootelt õrnalt trimmimiskamm (kui see on olemas).



- 2 Vajutage pikkuse reguleerimise nuppu ja lükake seda veidi üles.

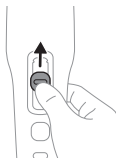

- 3 Sisestage plastheel pikkuse reguleerimise nupu ja toote vahele. Vajutage plastheeli käepidet, et eemaldada tootelt pikkuse reguleerimise nupp.

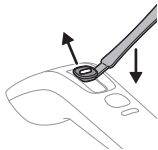

- 4 Lõikeseadme tootelt eemaldamiseks vajutage lõikepea vabastusnuppu.

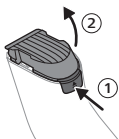

- 5 Kasutage toote põhjas oleva kruvi lahtikeeramiseks Torx 6-kruvikeerajat.

60 Eesti



- 6 Kasutage kruvikeerajat juuksekambris olevate kruvide lahtikeeramiseks.

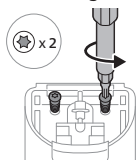

- 7 Lükake esipaneeli veidi tagapaneeli ülaosa poole ja seejärel võtke see ära.

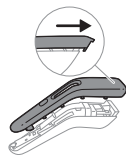

- 8 Keerake kruvikeerajaga lahti kruvid, mis hoiavad toiteplokki paigal.

Märkus. Toiteplokk koosneb kahest komponendist: aku ja mootor.

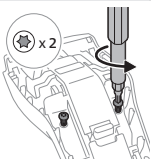

- 9 Kasutage plastheelblit, et eemaldada toiteplokk tagapaneelilt.

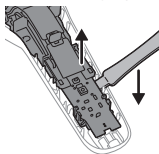

- 10 Avage toiteploki kinnituskonsud.

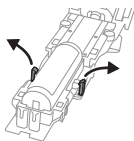

11 Eemaldage aku toiteploki.

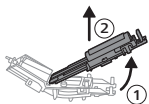

12 Pange aku kõrvale. Kõrvaldage see pärast nõuetekohaselt (vaadake „Taaskasutus“).

Kuidas toodet kokku panna

- 1 Võtke pakendist uus aku.

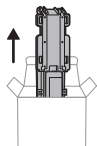

Ettevaatust! Uus aku on osaliselt laetud. Veenduge, et selle metallosad ei puutuks kokku muude metallesemetega.

- 2 Paigaldage aku mootorile.

Märkus. Joondage akuploki klemühenduste hoidikud mootori pistikutega ja seejärel pange aku kergelt mootorile. Vajutage kindlalt, kuni kinnituskonksud klõpsatades kinnituvad.

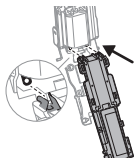

- 3 Paigaldage toiteplokk tagapaneelile.

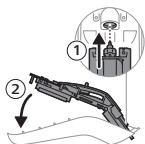

Märkus. Joondage toiteploki metallpistikud seadme sisselasketihvtidega ja seejärel suruge metallpistikuid kergelt sisselasketihvtide poole, kuni kuulete klõpsu.

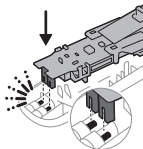

- 4 Pange kruvid toiteploki ja keerake need kinni Torx 6-kruvikeeraja abil.

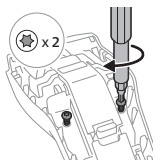

- 5** Joondage esipaneeli ülemine osa tagapaneeli ülaosas olevate juhtsoontega ja seejärel pange esipaneel tagapaneelile, kuni küljed on kohakuti ja puutuvad kokku. Suruge esipaneeli vastu tagapaneeli, kuni küljed on täielikult kinni.

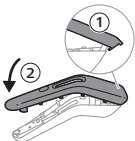

- 6** Pange kruvid karvakambri ja keerake need kinni kruvikeeraja abil.

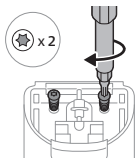

- 7** Pange kruvi toote põhja ja keerake see kruvikeeraja abil kinni.



- 8** Kinnitage uuesti lõikeseade.

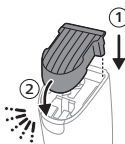

- 9** Kinnitage uuesti pikkuse reguleerimise nupp.

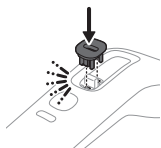

10 Laadige seade täis, enne kui seda uuesti kasutate.



Taaskasutus



- See sümbol tähendab, et elektritooteid ja akusid ei tohi visata tavaliste olmejäätmete hulka.
- Järgige oma riigi elektritoodete ja akude lahuskogumist reguleerivaid eeskirju.

Descripción general de las piezas

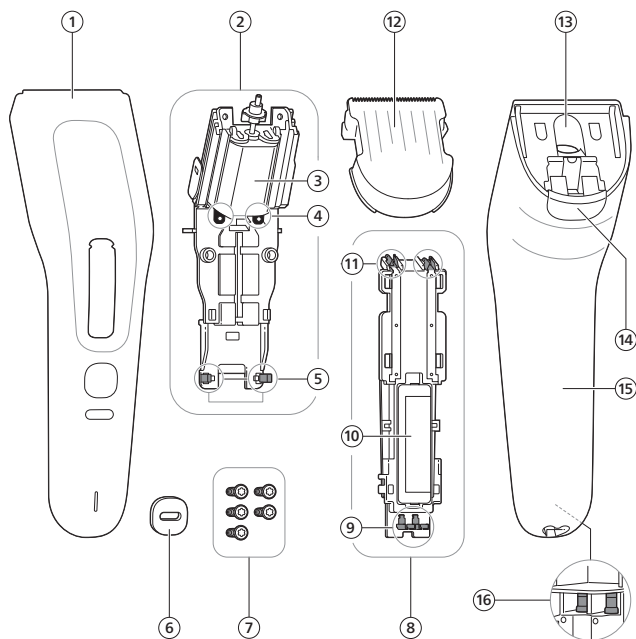

- 1 Panel frontal
- 2 Unidad del motor
- 3 Motor
- 4 Conectores del motor
- 5 Ganchos de cierre
- 6 Botón de ajuste de longitud
- 7 Tornillos
- 8 Unidad de batería
- 9 Conectores metálicos
- 10 Batería recargable
- 11 Soportes de los conectores del terminal
- 12 Unidad de corte
- 13 Cámara de recogida del pelo
- 14 Botón de liberación de la unidad de corte
- 15 Panel posterior
- 16 Patillas de entrada

Herramientas y piezas necesarias

Herramientas:

- Destornillador Torx 6
- Palanca de plástico

Pieza de repuesto:

- Unidad de batería de repuesto de Philips

Nota: La garantía cubre la unidad de batería durante un período de dos años desde la fecha de compra. Durante este período, visita www.philips.com/support o ponte en contacto con el servicio de atención al consumidor de Philips de tu país para solicitar una unidad de batería de repuesto gratuita. Se aplican ciertas excepciones a la garantía.

Nota: Después del período de garantía, las unidades de batería de repuesto están sujetas a un cargo. Para comprar unidades de batería de repuesto, visita www.philips.com/support o ponte en contacto con el servicio de atención al consumidor de Philips de tu país.

Nota: También puedes visitar un centro de servicio autorizado de Philips para sustituir la unidad de batería.

Información de seguridad importante

Advertencia



- Al abrir un producto eléctrico para sustituir piezas, se pueden presentar riesgos de descarga eléctrica, lesiones físicas y daños en el producto. Para evitar estos riesgos, sigue atentamente las instrucciones proporcionadas en este manual y no te desvíes de ellas.
- Utiliza únicamente piezas de repuesto originales de Philips.
- Asegúrate de que todas las piezas y tus manos estén secas cuando desmontes y vuelvas a montar el producto.



- Mantén todas las piezas del producto desmontado (especialmente la batería), así como las piezas de repuesto, fuera del alcance de los niños.
- Tome las precauciones de seguridad necesarias cuando maneje herramientas para abrir el producto y se deshaga de la batería recargable.
- Mantenga el producto y las baterías lejos del fuego y no los exponga a la luz directa del sol ni a altas temperaturas.
- Para evitar que las baterías se calienten o liberen sustancias tóxicas o peligrosas, no las modifique, perforo, dañe ni desmonte. No cortocircuite ni sobrecargue las baterías ni las cargue con la polaridad invertida.
- Si las baterías están dañadas o tienen fugas, evite el contacto con la piel o los ojos. Si esto ocurre, enjuaga la zona con agua de forma inmediata y consulta con tu médico.
- Para evitar cortocircuitos accidentales de las baterías después de la extracción, no deje que los terminales de la batería entren en contacto con objetos metálicos (por ejemplo, monedas, horquillas, anillos). No envuelva las baterías en papel de aluminio. Coloque cinta adhesiva en los terminales de las baterías o introduzca las baterías en una bolsa de plástico antes de desecharlas.

Comprobación del producto

Antes de empezar, sigue los pasos que se indican a continuación para comprobar si la batería está defectuosa, o si el producto no funciona o presenta un fallo debido a otra causa.

- 1 Comprueba si el producto se ha cargado. Si no es así, carga el producto e intenta encenderlo.
- 2 Si el producto sigue sin funcionar o sin cargarse, comprueba que el cable de carga y la unidad de alimentación no estén dañados y funcionen correctamente (por ejemplo, conectándolos a otro aparato). Si detectas un problema, utiliza otro cable de carga o unidad de alimentación adecuados para cargar el producto.
- 3 Comprueba si el vello y otros residuos bloquean la cámara de recogida del pelo. Si la cámara de recogida del pelo está obstruida, el motor funcionará más despacio o no funcionará en absoluto. Limpia bien la cámara de recogida del pelo con el cepillo de limpieza que se suministra con el producto o soplando para eliminar los restos de pelo.

El mango no es lavable. No lo sumerjas nunca en agua ni lo enjuagues bajo el grifo.

- 4 Después de limpiarlo, comprueba si el producto funciona. Si el producto sigue sin funcionar después de realizar los pasos anteriores, es probable que la batería esté defectuosa y sea necesario sustituirla.

Antes de empezar



- 1 Asegúrate de que el producto esté desconectado de la toma de corriente.
- 2 Limpia la unidad de corte y la cámara de recogida del pelo soplando o utilizando el cepillo de limpieza. Es importante que no haya vello, barba incipiente, grasa u otros residuos en el interior de la cámara de recogida del pelo o en el eje motor.

No enjuagues el mango bajo el grifo.

No utilice nunca aire comprimido, estropajos, agentes de limpieza abrasivos ni líquidos agresivo para limpiar el aparato.

- 3 Asegúrate de que tus manos y el producto estén completamente secos antes de empezar a desmontarlo.
- 4 Puede que la batería del producto aún contenga carga eléctrica. No toques las partes metálicas de la unidad de batería con otros metales (por ejemplo, con el destornillador). No realices el procedimiento de desmontaje ni de montaje sobre una tabla metálica.

Cómo desmontar el producto

Desmonta y vuelve a montar el producto sobre una superficie limpia y seca no conductora. Evita tocar las partes metálicas del producto con la parte metálica del destornillador para evitar un cortocircuito.

- 1 Tira suavemente del peine-guía (si lo hay) para extraerlo del producto.



- 2 Pulsa el botón de ajuste de longitud y deslízalo ligeramente hacia arriba.

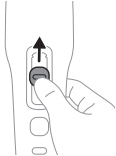

- 3 Inserta la palanca de plástico entre el botón de ajuste de longitud y el producto. Presiona el mango de la palanca hacia abajo para quitar el botón de ajuste de longitud del producto.

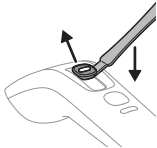

- 4 Pulsa el botón de liberación de la unidad de corte para separarla del producto.

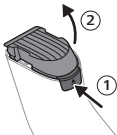

- 5 Utiliza el destornillador Torx 6 para quitar el tornillo de la parte inferior del producto.



- 6** Utiliza el destornillador para quitar los tornillos del interior de la cámara de recogida del pelo.

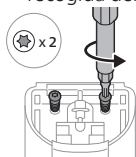

- 7** Desliza ligeramente el panel frontal hacia la parte superior del panel posterior y luego retíralo.

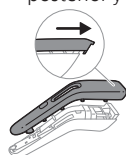

- 8** Utiliza el destornillador para quitar los tornillos que sujetan la unidad de alimentación.

Nota: La unidad de alimentación consta de dos componentes: la unidad de batería y la unidad del motor.

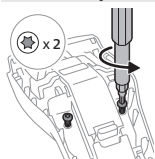

- 9** Utiliza la palanca de plástico para quitar la unidad de alimentación del panel posterior.

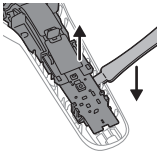

10 Desbloquea los ganchos de cierre de la unidad de alimentación.

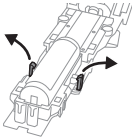

11 Saca la unidad de batería de la unidad de alimentación.

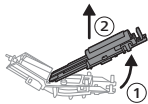

12 Aparta la unidad de batería. Deséchala correctamente después (consulte "Reciclaje").

Cómo volver a montar el producto

- 1 Sacar la nueva unidad de batería del embalaje.

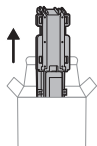

Precaución: La nueva unidad de batería está parcialmente cargada. Asegúrate de no tocar sus partes metálicas con otros metales.

- 2 Instala la unidad de batería en la unidad del motor.

Nota: Alinea los soportes de los conectores del terminal de la unidad de batería con los conectores del motor y luego baja suavemente la unidad de batería sobre la unidad del motor. Presiona firmemente hasta que los ganchos de cierre encajen en su sitio (se oír un clic).

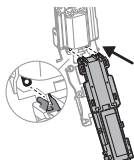

- 3 Instala la unidad de alimentación en el panel posterior.

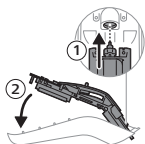

Nota: Alinea los conectores metálicos de la unidad de alimentación con las patillas de entrada del aparato y luego presiona suavemente los conectores metálicos hacia las patillas de entrada hasta que oigas un clic.

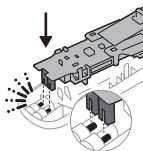

- 4 Coloca los tornillos en la unidad de alimentación y apriétalos con el destornillador Torx 6.

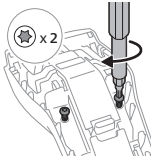

- 5 Alinea la parte superior del panel frontal con las ranuras de la parte superior del panel posterior y luego baja el panel frontal sobre el panel posterior hasta que los laterales se alineen y entren en contacto. Presiona el panel frontal contra el panel posterior hasta que los laterales estén completamente cerrados.

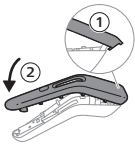

- 6 Coloca los tornillos en la cámara de recogida del pelo y apriétalos con el destornillador.

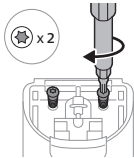

- 7 Coloca el tornillo en la parte inferior del producto y apriétalo con el destornillador.



- 8 Vuelve a colocar la unidad de corte.

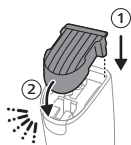

9 Vuelve a colocar el botón de ajuste de longitud.

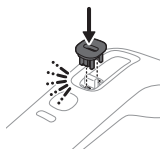

10 Carga completamente el aparato antes de volver a utilizarlo.



Reciclaje



- Este símbolo significa que los productos eléctricos y las baterías no se deben eliminar como residuos domésticos corrientes sin clasificar.
- Siga la normativa de su país sobre recolección selectiva de productos eléctricos y baterías.

Présentation des pièces

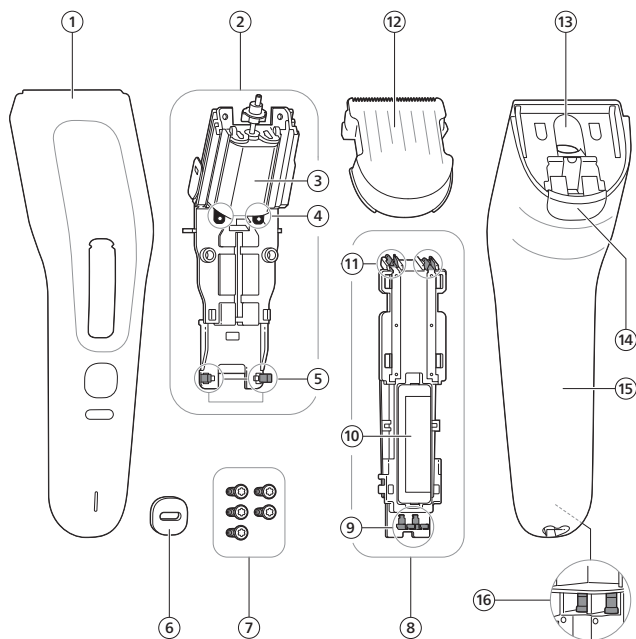

- 1 Panneau avant
- 2 Bloc moteur
- 3 Moteur
- 4 Connecteurs du moteur
- 5 Accroches
- 6 Bouton de réglage de la longueur
- 7 Vis
- 8 Batterie
- 9 Connecteurs métalliques
- 10 Batterie rechargeable
- 11 Supports de connecteur des bornes
- 12 Bloc tondeuse
- 13 Collecteur de poils
- 14 Bouton de déverrouillage du bloc tondeuse
- 15 Panneau arrière
- 16 Broches d'entrée

Outils et pièces requis

Outils :

- Tournevis Torx 6
- Levier en plastique

Pièce de rechange :

- Batterie de rechange Philips

Remarque : La garantie couvre la batterie pendant deux ans à partir de la date d'achat. Pendant cette période, consultez le site www.philips.com/support ou contactez le Service Consommateurs Philips de votre pays pour demander une batterie de rechange gratuite. Des exceptions à la garantie s'appliquent.

Remarque : Au-delà de la période de garantie, les batteries de rechange sont payantes. Pour acheter des batteries de rechange, consultez le site www.philips.com/support ou contactez le Service Consommateurs Philips de votre pays.

Remarque : Vous pouvez également vous rendre dans un Centre Service Agréé Philips pour faire remplacer la batterie.

Informations de sécurité importantes

Avertissement



- L'ouverture d'un produit électrique pour remplacer des pièces comporte un risque d'électrocution, de dommages corporels et d'endommagement du produit. Pour ne pas courir de risque, suivez rigoureusement les instructions fournies dans ce mode d'emploi, sans vous en écarter.
- Utilisez exclusivement des pièces de rechange Philips d'origine.
- Veillez à ce que toutes les pièces et vos mains soient sèches lorsque vous démontez et remontez le produit.



- Après démontage du produit, conservez toutes les pièces (notamment la batterie) et les pièces de rechange hors de portée des enfants.
- Respectez toutes les mesures de sécurité nécessaires lorsque vous utilisez des outils pour ouvrir le produit et lorsque vous jetez la pile rechargeable.
- Tenez le produit et la batterie à l'abri du feu et ne les exposez pas directement aux rayons du soleil ou à des températures élevées.
- Afin d'éviter toute surchauffe ou dégagement de substances toxiques ou dangereuses, vous ne devez pas modifier, percer, endommager ou démonter les batteries. Les piles ne doivent pas être court-circuitées ou surchargées et leur polarité ne doit pas être inversée.
- Si les piles sont endommagées ou fuient, évitez tout contact avec les yeux ou la peau. Si cela se produit, rincez immédiatement et abondamment avec de l'eau et consultez un médecin.

- Pour éviter tout court-circuit accidentel des piles après leur retrait, ne laissez pas les bornes des piles entrer en contact avec des objets métalliques (pièces de monnaie, épingles à cheveux, bagues, etc.). Ne les emballez pas dans du papier d'aluminium. Collez les bornes des piles avec du ruban adhésif ou mettez les piles dans un sac en plastique avant de les jeter.

Vérification du produit

Avant de commencer, procédez comme suit pour savoir si la batterie est défectueuse ou si le produit ne fonctionne pas, ou fonctionne mal, pour une autre raison.

- 1 Vérifiez si le produit est chargé. Si ce n'est pas le cas, chargez le produit, puis essayez de l'allumer.
- 2 Si le produit ne fonctionne ou ne se charge toujours pas, vérifiez que le câble de charge et le bloc d'alimentation ne sont pas endommagés et qu'ils fonctionnent normalement (en les branchant par exemple sur un autre appareil). Si vous détectez un problème, essayez d'utiliser un autre câble de charge et/ou un autre bloc d'alimentation approprié(s) pour charger le produit.
- 3 Vérifiez que le collecteur de poils n'est pas obstrué par des poils ou d'autres résidus. Si le collecteur de poils est obstrué, le moteur tournera plus lentement ou ne tournera plus du tout. Nettoyez soigneusement le collecteur de poils à l'aide de la brosse de nettoyage fournie avec le produit et/ou en soufflant sur les poils.

La poignée n'est pas lavable. Ne plongez jamais la poignée dans l'eau et ne la passez pas sous l'eau du robinet pour la rincer.

- 4 Après le nettoyage, vérifiez que le produit fonctionne.
Si le produit ne fonctionne toujours pas lorsque vous avez effectué les étapes ci-dessus, la batterie est probablement défectueuse et doit être remplacée.

Avant de commencer



- 1 Vérifiez que le produit est débranché de la prise murale.
- 2 Nettoyez le bloc tondeuse et le collecteur de poils en soufflant dessus ou en utilisant la brosse de nettoyage. Il est important de ne pas laisser de poils, graisse ou autres résidus dans le collecteur de poils ou sur la tige d'entraînement.

Ne rincez pas la poignée sous le robinet.

N'utilisez jamais d'air comprimé, de tampons à récurer, de produits abrasifs ou de détergents agressifs pour nettoyer l'appareil.

- 3 Assurez-vous que le produit et vos mains sont complètement secs avant de commencer à démonter le produit.
- 4 La batterie du produit peut encore contenir une charge électrique. Ne touchez pas les parties métalliques de la batterie avec d'autres objets métalliques (par exemple, le tournevis). Ne procédez pas au démontage et au remontage sur une table métallique.

Comment démonter le produit ?

Démontez et remontez le produit sur une surface non conductive propre et sèche. Évitez de toucher les parties métalliques du produit avec la partie métallique du tournevis afin d'éviter un court-circuit.

- 1 Le cas échéant, retirez doucement le sabot du produit.



- 2 Appuyez sur le bouton de réglage de la longueur et faites-le glisser légèrement vers le haut.

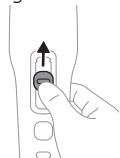

- 3 Introduisez le levier en plastique entre le bouton de réglage de la longueur et le produit. Appuyez sur le manche du levier pour retirer du produit le bouton de réglage de la longueur.

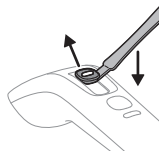

- 4 Appuyez sur le bouton de déverrouillage du bloc tondeuse pour détacher le bloc tondeuse du produit.

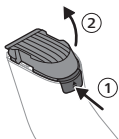

- 5 Utilisez le tournevis Torx 6 pour dévisser la vis située en dessous du produit.



- 6** Utilisez le tournevis pour dévisser les vis situées à l'intérieur du collecteur de poils.

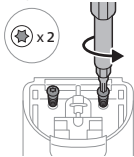

- 7** Faites glisser le panneau avant légèrement vers le haut du panneau arrière, puis soulevez-le.

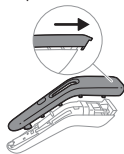

- 8** Utilisez le tournevis pour dévisser les vis qui retiennent le bloc d'alimentation.

Remarque : Le bloc d'alimentation contient deux composants : la batterie et le bloc moteur.

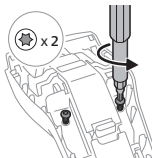

- 9** Retirez le bloc d'alimentation du panneau arrière à l'aide du levier en plastique.

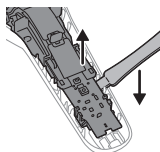

10 Libérez les accroches du bloc d'alimentation.

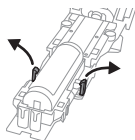

11 Retirez la batterie du bloc d'alimentation.

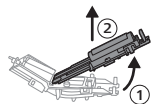

12 Mettez la batterie de côté. Mettez-la ensuite (voir « Recyclage ») au rebut de façon appropriée.

Comment remonter le produit ?

- 1 Sortez la batterie neuve de l'emballage.

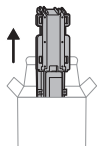

Attention : La batterie neuve est partiellement chargée. Veillez à ne pas toucher les parties métalliques de la batterie avec d'autres composants métalliques.

- 2 Mettez en place la batterie sur le bloc moteur.

Remarque : Alignez les supports de connecteurs des bornes de la batterie sur les connecteurs du moteur, puis faites lentement descendre la batterie sur le bloc moteur. Appuyez fermement jusqu'à ce que les accroches s'enclenchent (un déclic doit se faire entendre).

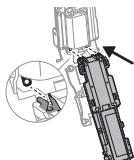

- 3 Installez le bloc d'alimentation sur le panneau arrière.

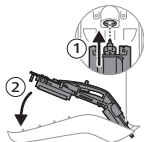

Remarque : Alignez les connecteurs métalliques du bloc d'alimentation sur les broches d'entrée de l'appareil, puis appuyez doucement les connecteurs métalliques sur les broches d'entrée jusqu'à ce que vous entendiez un déclic.

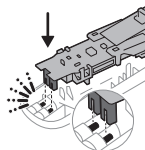

- 4** Revissez les vis sur le bloc d'alimentation et serrez-les à l'aide du tournevis Torx 6.

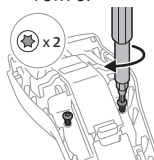

- 5** Alignez la partie supérieure du panneau avant sur les fentes situées en haut du panneau arrière, puis abaissez le panneau avant sur le panneau arrière jusqu'à ce que les côtés soient alignés et en contact. Appuyez le panneau avant contre le panneau arrière jusqu'à ce que les côtés soient entièrement fermés.

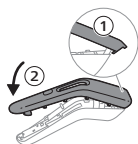

- 6** Revissez les vis dans le collecteur de poils et serrez-les à l'aide du tournevis.

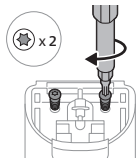

- 7** Revissez la vis en dessous du produit et serrez-la à l'aide du tournevis.



8 Remettez en place le bloc tondeuse.

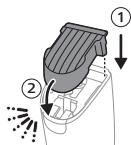

9 Remettez en place le bouton de réglage de la longueur.

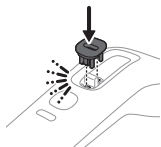

10 Chargez entièrement l'appareil avant de l'utiliser à nouveau.



Recyclage



- Ce symbole signifie que les produits électriques et les piles ne doivent pas être jetées avec les ordures ménagères.
- Respectez la réglementation de votre pays concernant la collecte sélective des produits électriques et des piles.

Prikaz dijelova

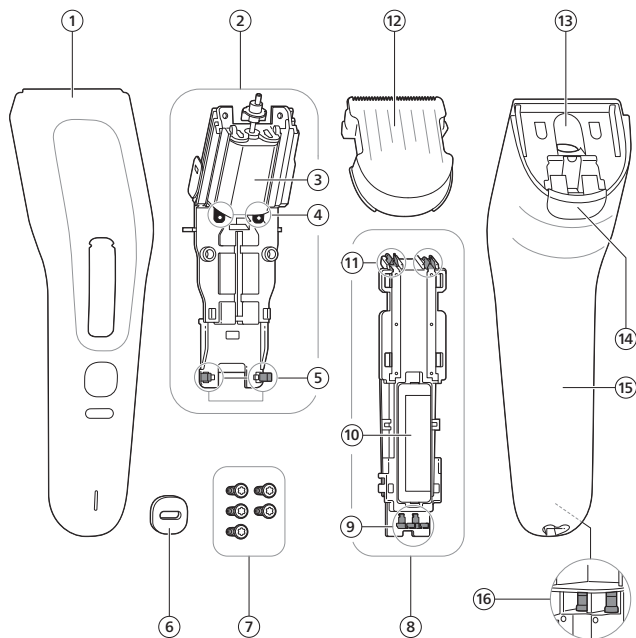

- 1 Prednja ploča
- 2 Jedinica motora
- 3 Motor
- 4 Konektori motora
- 5 Kukice za utiskivanje
- 6 Gumb za podešavanje duljine
- 7 Vijci
- 8 Baterijska jedinica
- 9 Metalni konektori
- 10 Punjiva baterija
- 11 Držači krajnjih konektora
- 12 Jedinica rezača
- 13 Spremnik za dlačice
- 14 Gumb za otpuštanje jedinice za rezanje
- 15 Stražnja ploča
- 16 Ulazni zatici

Potrebni alati i dijelovi

Alati:

- odvijač Torx 6
- plastična poluga

Zamjenski dio:

- zamjenska baterijska jedinica Philips

Napomena: baterijska jedinica obuhvaćena je jamstvom u razdoblju od dvije godine od datuma kupnje. Tijekom tog razdoblja posjetite www.philips.com/support ili se obratite Službi za potrošače tvrtke Philips u svojoj zemlji kako biste zatražili besplatnu zamjensku bateriju. Primjenjuju se izuzeća od jamstva.

Napomena: nakon isteka jamstvenog razdoblja zamjenske baterijske jedinice se naplaćuju. Za kupnju zamjenskih baterijskih jedinica posjetite www.philips.com/support ili se obratite Službi za potrošače tvrtke Philips u svojoj zemlji.

Napomena: za zamjenu baterije možete posjetiti i ovlaštenu servisnu centar tvrtke Philips.

Važne sigurnosne informacije

Upozorenje



- Otvaranje električnog proizvoda radi zamjene dijelova može vas izložiti riziku od strujnog udara, tjelesnih ozljeda i oštećenja proizvoda. Kako biste spriječili te rizike, pažljivo slijedite upute navedene u ovom priručniku i ne odstupajte od njih.
- Upotrebljavajte samo originalne zamjenske dijelove Philips.
- Svi dijelovi i vaše ruke moraju biti suhi prilikom rastavljanja i ponovnog sastavljanja proizvoda.



- Sve dijelove rastavljenog proizvoda (posebno bateriju), kao i zamjenske dijelove, držite izvan dohvata djece.
- Poduzmite sve mjere opreza kada rukujete alatima da otvorite proizvod i kad odlazete punjivu bateriju.
- Proizvod i baterije držite podalje od vatre i ne izlažite ih izravnoj sunčevoj svjetlosti ili visokim temperaturama.
- Kako biste spriječili zagrijavanje baterija ili ispuštanje toksičnih ili opasnih supstanci, nemojte ih mijenjati, bušiti, oštećivati niti rastavljati. Nemojte kratko spajati, prekomjerno ili obrnuto puniti baterije.
- Ako su baterije oštećene ili cure, izbjegavajte njihov kontakt s kožom ili očima. Ako dode do kontakta, odmah dobro isperite vodom i potražite savjet liječnika.
- Kako biste nakon uklanjanja izbjegli slučajni kratki spoj baterija, nemojte dopustiti da kontakti baterija dođu u dodir s metalnim predmetima (npr. novčići, ukosnice, prstenje). Baterije nemojte zamatati u aluminijsku foliju. Prije odlaganja baterija zalijepite im kontakte ili ih stavite u plastičnu vrećicu.

Provjera proizvoda

Prije nego što započnete, primijenite korake u nastavku kako biste provjerili je li baterija ispravna i postoji li neki drugi razlog zbog kojega proizvod ne radi ili radi neispravno.

- 1 Provjerite je li proizvod napunjen. Ako ne, napunite proizvod, a zatim ga pokušajte uključiti.
- 2 Ako proizvod i dalje ne radi ili se ne puni, provjerite jesu li kabel za punjenje i jedinica napajanja neoštećeni i ispravni (npr. povezivanjem s drugim uređajem). Ako otkrijete problem, pokušajte upotrijebiti drugi prikladni kabel za punjenje i/ili jedinicu napajanja kako biste proizvod napunili.
- 3 Provjerite je li spremnik za dlačice blokiran dlačicama i drugim ostacima. Ako je spremnik za dlačice začepljen, motor će raditi sporije ili uopće neće raditi. Temeljito očistite spremnik za dlačice pomoću četke za čišćenje koja se isporučuje s proizvodom i/ili ispuhivanjem dlačica.

Ručka se ne smije prati. Ručku nikad nemojte uranjati u vodu niti ispirati vodom iz slavine.

- 4 Nakon čišćenja provjerite funkcioniranje proizvoda.

Ako proizvod i dalje ne radi nakon što ste izvršili navedene korake, vjerojatno je baterija neispravna i potrebno ju je zamijeniti.

Prije nego što počnete



- 1 Provjerite je li proizvod isključen iz zidne utičnice.
- 2 Ispuhivanjem ili četkicom za čišćenje očistite unutrašnjost jedinice za rezanje i spremnika za dlačice. Važno je da u spremniku za dlačice i na pogonskoj osovini nema dlaka, dlačica, masnoće i drugih ostataka.

Ručku nemojte ispirati vodom iz slavine.

Nikada nemojte koristiti komprimirani zrak, jastučice za ribanje, abrazivna sredstva za čišćenje ili agresivne tekućine za čišćenje uređaja.

- 3 Prije nego što počnete rastavljati proizvod, provjerite jesu li proizvod i vaše ruke potpuno suhi.
- 4 Baterija proizvoda mogla bi i dalje sadržavati električni naboj. Nemojte dodirivati metalne dijelove baterijske jedinice drugim metalnim dijelovima (na primjer, odvijačem). Rastavljanje i sastavljanje nemojte obavljati na metalnom stolu.

Kako rastaviti proizvod

Proizvod rastavljajte i sastavljajte na čistoj i suhoj površini koja ne provodi struju. Nemojte dodirivati metalne dijelove proizvoda metalnim dijelom odvijača kako biste izbjegli kratki spoj.

- 1 Pažljivo skinite češalj za podrezivanje (ako postoji) s proizvoda.



- 2 Pritisnite gumb za podešavanje duljine i lagano ga pomaknite prema gore.



- 3 Umetnite plastičnu polugu između gumba za podešavanje duljine i proizvoda. Pritisnite ručku poluge kako biste uklonili gumb za podešavanje duljine s proizvoda.

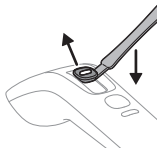

- 4 Pritisnite gumb za otpuštanje jedinice za rezanje kako biste je odvojili od proizvoda.

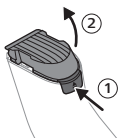

- 5 Pomoću odvijača Torx 6 odvijte vijak na dnu proizvoda.



- 6** Pomoću odvijača odvijte vijke unutar spremnika za dlačice.

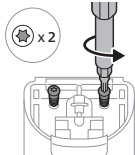

- 7** Lagano pomaknite prednju ploču prema vrhu stražnje ploče, a zatim je podignite.

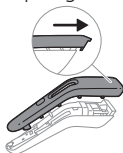

- 8** Pomoću odvijača odvijte vijke koji drže pogonsku jedinicu.

Napomena: pogonska jedinica sastoji se od dva dijela: baterijske jedinice i motorne jedinice.

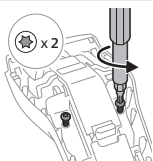

- 9** Pomoću plastične poluge odvojite pogonsku jedinicu od stražnje ploče.

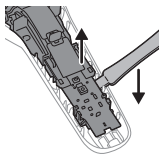

- 10** Otpustite kukice za utiskivanje na pogonskoj jedinici.

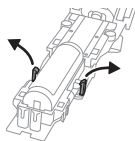

11 Uklonite baterijsku jedinicu iz pogonske jedinice.

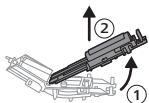

12 Stavite baterijsku jedinicu sa strane. Poslije je pravilno odložite u otpad (vidi „Recikliranje“).

Kako sastaviti proizvod

- 1 Izvadite novu baterijsku jedinicu iz ambalaže.

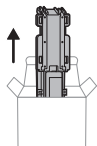

Oprez: nova baterijska jedinica djelomično je napunjena. Pripazite da ne dodirnete njezine metalne dijelove drugim metalom.

- 2 Postavite baterijsku jedinicu na motornu jedinicu.

Napomena: poravnajte držače krajnjih konektora baterijske jedinice s konektorima motora, a zatim oprezno spustite baterijsku jedinicu na motornu jedinicu. Čvrsto pritisnite dok kukice za utiskivanje ne škljocnu na mjesto.

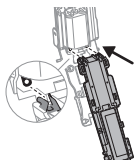

- 3 Postavite pogonsku jedinicu na stražnju ploču.

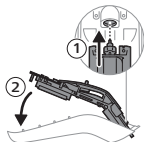

Napomena: poravnajte metalne konektore pogonske jedinice s ulaznim zaticima uređaja, a zatim lagano pritisnite metalne konektore prema ulaznim zaticima dok ne čujete škljocaj.

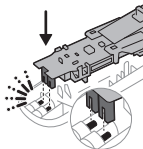

- 4 Vratite vijke na pogonsku jedinicu i zategnite ih odvijačem Torx 6.

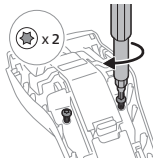

- 5 Poravnajte gornji dio prednje ploče s utorima na vrhu stražnje ploče, a zatim spustite prednju ploču na stražnju ploču dok se stranice ne poravnaju i ne dodirnu. Pritisnite prednju ploču na stražnju ploču dok se stranice potpuno ne zatvore.

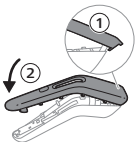

- 6 Vratite vijke na spremnik za dlačice i zategnite ih odvijačem.

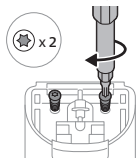

- 7 Vratite vijak na dno proizvoda i zategnite ga odvijačem.



- 8 Ponovno pričvrstite jedinicu za rezanje.

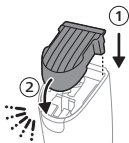

- 9** Ponovno pričvrstite gumb za podešavanje duljine.

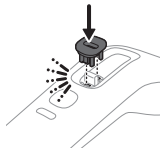

- 10** Potpuno napunite uređaj prije ponovne upotrebe.



Recikliranje



- Ovaj simbol znači da se električni proizvodi i baterije ne smiju odlagati zajedno s uobičajenim kućanskim otpadom.
- Poštujte državne propise o zasebnom prikupljanju električnih proizvoda i baterija.

Panoramica dei componenti

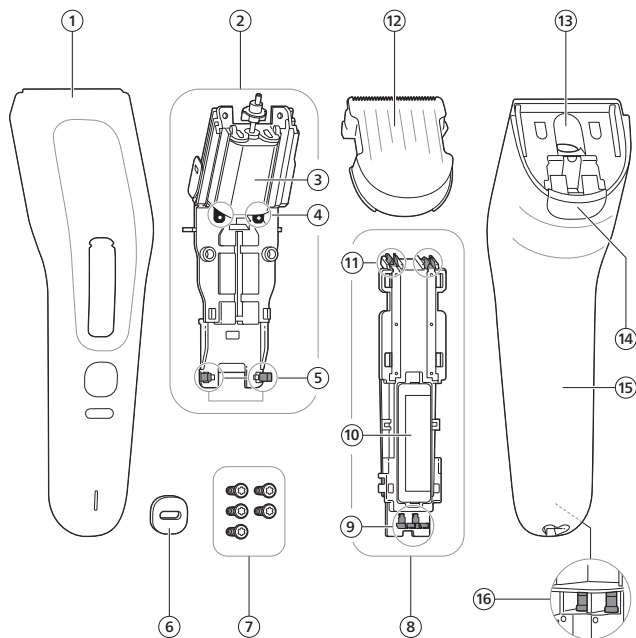

104 Italiano

- 1 Pannello anteriore
- 2 Gruppo motore
- 3 Motore
- 4 Connettori del motore
- 5 Ganci a molla
- 6 Pulsante di regolazione della lunghezza
- 7 Viti
- 8 Batteria
- 9 Connettori in metallo
- 10 Batteria ricaricabile
- 11 Supporti per connettori terminali
- 12 Blocco lame
- 13 Vano di raccolta peli
- 14 Pulsante di rilascio del blocco lame
- 15 Pannello posteriore
- 16 Perni di ingresso

Attrezzi e componenti necessari

Attrezzi:

- Cacciavite Torx 6
- Attrezzo in plastica per fare leva

Parte di ricambio:

- Batteria di ricambio Philips

Nota: La garanzia copre la batteria per un periodo di due anni a partire dalla data di acquisto. Entro tale periodo, visitate il sito www.philips.com/support o contattate il Centro Assistenza Clienti Philips del vostro Paese per richiedere la sostituzione gratuita della batteria. Si applicano eccezioni alla garanzia.

Nota: Trascorso il periodo di garanzia, la sostituzione delle batterie è a pagamento. Per acquistare batterie di ricambio, visitate il sito www.philips.com/support o contattate il Centro Assistenza Clienti Philips del vostro Paese.

Nota: Per la sostituzione della batteria, potete inoltre rivolgervi a un centro di assistenza autorizzato Philips.

Informazioni di sicurezza importanti

Avvertenza



- L'apertura di un prodotto elettrico per la sostituzione dei componenti può presentare rischi di scosse elettriche, lesioni personali e danni al prodotto stesso. Per prevenire tali rischi, seguite attentamente le istruzioni contenute nel presente manuale e non discostatene.
- Utilizzate esclusivamente ricambi originali Philips.
- Assicuratevi che tutte le parti e le mani siano asciutte prima di smontare e rimontare il prodotto.



- Tenete tutte le parti del prodotto smontato (in particolare la batteria) e i ricambi fuori dalla portata dei bambini.
- Adottate tutte le misure di sicurezza necessarie quando utilizzate utensili per aprire il prodotto e quando smaltite la batteria ricaricabile.
- Tenete il prodotto e le batterie lontani dal fuoco e non esponeteli alla luce solare diretta o alle alte temperature.
- Per evitare che le batterie si surriscaldino o rilascino sostanze tossiche o pericolose, non apritele, non modificatele, non perforatele, non danneggiatele né smontatele. Non mandate in cortocircuito, sovraccaricate o invertite la polarità delle batterie.
- Se le batterie sono danneggiate o perdono del liquido, evitare il contatto con la pelle o gli occhi. Se ciò dovesse accadere, sciacquare immediatamente con acqua e rivolgersi a un medico.
- Per evitare il cortocircuito accidentale delle batterie dopo la rimozione, assicuratevi che i terminali delle batterie non entrino in contatto con oggetti metallici, come monete, forcine o anelli. Non avvolgete le batterie in una pellicola di alluminio. Coprite i terminali delle batterie o riponetle le batterie in un sacchetto di plastica prima di smaltirle.

Controllo del prodotto

Prima di cominciare, seguite i passaggi riportati di seguito per verificare se la batteria è difettosa o se il prodotto non funziona o presenta un malfunzionamento dovuto a un'altra causa.

- 1 Controllate che il prodotto sia stato ricaricato. In caso contrario, ricaricate il prodotto e quindi provate ad accenderlo.
- 2 Se il prodotto continua a non funzionare o a non caricarsi, verificate che il cavo di ricarica e l'alimentatore non siano danneggiati e funzionino correttamente (ad esempio, collegandoli a un altro dispositivo). In caso di problemi, provate a utilizzare un altro cavo di ricarica e/o un altro alimentatore adatto per ricaricare il prodotto.
- 3 Controllate che il vano di raccolta peli non sia ostruito da peli o altri residui. Se il vano di raccolta peli è ostruito, il motore funzionerà più lentamente o non funzionerà affatto. Pulite accuratamente il vano di raccolta peli con lo spazzolino per la pulizia in dotazione e/o soffiando via eventuali peli.

L'impugnatura non è lavabile. Non immergetela mai in acqua né risciacquatela con acqua corrente.

- 4 Dopo la pulizia, verificate se il prodotto funziona.

Se, dopo aver seguito i passaggi sopra descritti, il prodotto continua a non funzionare, è probabile che la batteria sia difettosa e debba essere sostituita.

Prima di cominciare



- 1 Accertatevi che il prodotto sia scollegato dalla presa di corrente.
- 2 Pulite il blocco lame e il vano di raccolta dei peli soffiando o utilizzando lo spazzolino per la pulizia. È importante che non vi siano peli, peluria, grasso o altri residui all'interno della camera di raccolta peli o sul mandrino.

Non risciacquate l'impugnatura con acqua corrente.

Non usate mai aria compressa, pagliette, detergenti abrasivi o liquidi aggressivi per pulire l'apparecchio.

- 3 Accertatevi che il prodotto e le vostre mani siano completamente asciutti prima di iniziare lo smontaggio.
- 4 La batteria del prodotto potrebbe contenere ancora una carica elettrica. Non toccate le parti metalliche del vano batteria con altri oggetti metallici (ad esempio, con la punta di un cacciavite). Non eseguite la procedura di smontaggio e montaggio su un tavolo metallico.

Come smontare il prodotto

Smontate e rimontate il prodotto operando su una superficie pulita, asciutta e non conduttiva. Evitate di toccare le parti metalliche del prodotto con la parte metallica del cacciavite per non provocare un cortocircuito.

- 1 Rimuovete delicatamente il pettine regola altezza dal prodotto (se presente).



- 2 Premete il pulsante di regolazione della lunghezza e fatelo scorrere leggermente verso l'alto.

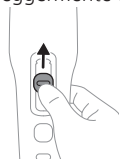

- 3 Inserite l'attrezzo di plastica per fare leva tra il pulsante di regolazione della lunghezza e il prodotto. Premete verso il basso l'impugnatura dell'attrezzo per fare leva per rimuovere il pulsante di regolazione della lunghezza dal prodotto.

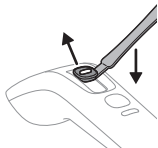

- 4 Premete il pulsante di rilascio del blocco lame per separarlo dal prodotto.

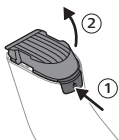

- 5 Utilizzate un cacciavite Torx 6 per svitare la vite situata nella parte inferiore del prodotto.



- 6 Utilizzate il cacciavite per svitare le viti all'interno del vano di raccolta peli.

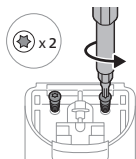

- 7 Fate scorrere leggermente il pannello anteriore verso la parte superiore del pannello posteriore e sollevatelo.

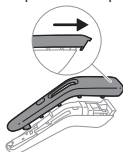

- 8 Utilizzate il cacciavite per svitare le viti che fissano l'unità di alimentazione.

Nota: L'unità di alimentazione è costituita da due elementi: la batteria e il gruppo motore.

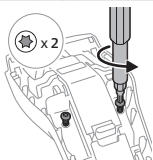

- 9 Utilizzate l'attrezzo in plastica per fare leva per rimuovere l'unità di alimentazione dal pannello posteriore.

110 Italiano

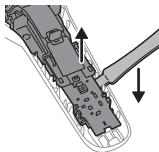

10 Sbloccate i ganci a molla sull'unità di alimentazione.

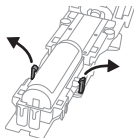

11 Rimuovete la batteria dall'unità di alimentazione.

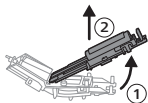

12 Mettete da parte la batteria. Smaltitela correttamente in seguito (vedere "Riciclaggio").

Come rimontare il prodotto

- 1 Togliete la nuova batteria dalla confezione.

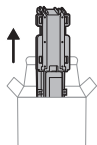

Attenzione: La batteria nuova è carica parzialmente. Assicuratevi di non toccare le sue parti metalliche con altri oggetti metallici.

- 2 Installate la batteria sul gruppo motore.

Nota: Allineate i supporti dei connettori terminali della batteria ai connettori del motore, quindi abbassate delicatamente la batteria sul gruppo motore. Premete con decisione finché i ganci a molla non scattano in posizione ("clic").

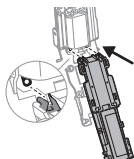

- 3 Installate l'unità di alimentazione sul pannello posteriore.

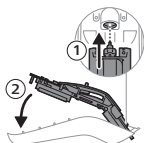

Nota: Allineate i connettori metallici dell'unità di alimentazione ai perni di ingresso dell'apparecchio, quindi premete delicatamente i connettori metallici verso i perni di ingresso fino a udire un clic.

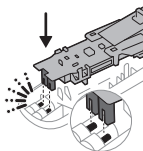

- 4 Riposizionate le viti sull'unità di alimentazione e serratele, servendovi del cacciavite Torx 6.

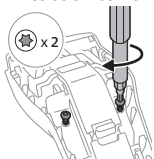

- 5 Allineate la parte superiore del pannello anteriore alle fessure di guida sulla parte superiore del pannello posteriore, quindi abbassate il pannello anteriore sul pannello posteriore finché i lati non sono allineati ed entrano in contatto. Premete il pannello anteriore contro quello posteriore finché i lati non sono completamente chiusi.

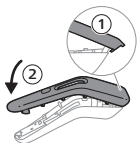

- 6 Riposizionate le viti sul vano di raccolta peli e serratele, servendovi del cacciavite.

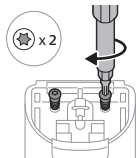

- 7 Riposizionate la vite nella parte inferiore del prodotto e serratela, servendovi del cacciavite.



- 8 Reinserite il blocco lame.

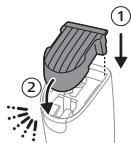

9 Reinserite il pulsante di regolazione della lunghezza.

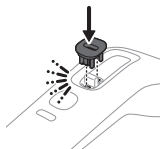

10 Caricate completamente l'apparecchio prima di utilizzarlo nuovamente.



Riciclaggio



- Questo simbolo indica che i prodotti elettrici e le batterie non devono essere smaltiti con i normali rifiuti domestici.
- Attenetevi alle normative di raccolta differenziata dei prodotti elettrici e delle batterie in vigore nel vostro paese.

Daļu pārskats

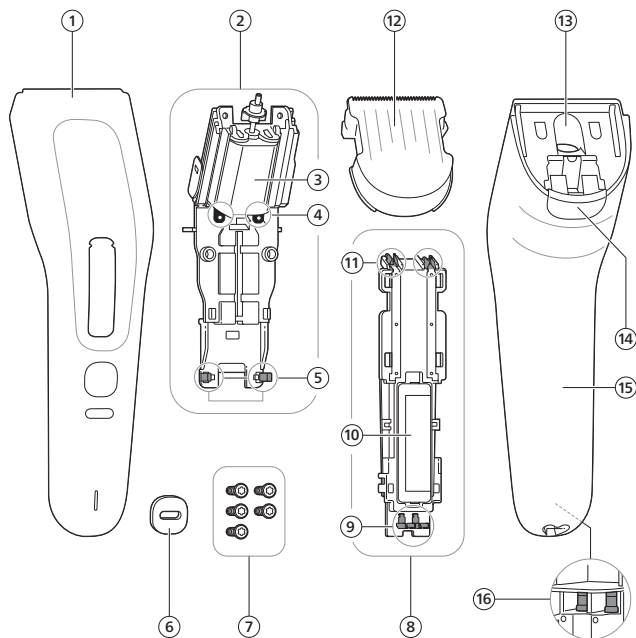

116 Latviešu

- 1 Priekšpuse
- 2 Motora bloks
- 3 Motors
- 4 Motora savienotāji
- 5 Āķi
- 6 Garuma regulēšanas poga
- 7 Skrūves
- 8 Baterijas bloks
- 9 Metāla savienotāji
- 10 Uzlādējama baterija
- 11 Spaiļu savienotāju turētāji
- 12 Asmeņu bloks
- 13 Matiņu nodalījums
- 14 Griešanas bloka atbrīvošanas poga
- 15 Aizmugures panelis
- 16 Ieejas tapas

Nepieciešamie instrumenti un daļas

Instrumenti:

- Torx 6 skrūvgriezis
- Plastmasas atvēršanas instruments

Nomainīgas daļa:

- Philips rezerves baterijas bloks

Piezīme. Garantija attiecas uz baterijas bloku divus gadus no iegādes datuma. Šajā laikā apmeklējiet vietni www.philips.com/support vai sazinieties ar Philips klientu apkalpošanas centru savā valstī, lai bez maksas pieprasītu rezerves baterijas bloku. Ir spēkā garantijas izņēmumi.

Piezīme. Pēc garantijas perioda beigām par rezerves bateriju blokiem tiek piemērota maksa. Lai iegādātos rezerves baterijas bloku, apmeklējiet vietni www.philips.com/support vai sazinieties ar Philips klientu apkalpošanas centru savā valstī.

Piezīme. Varat arī apmeklēt pilnvarotu Philips servisa centru, lai nomainītu baterijas bloku.

Svarīga informācija par drošību

Brīdinājums



- Atverot elektrisko ierīci daļu nomaiņai, pastāv elektriskās strāvas triecienu, miesas bojājumu un ierīces bojājumu risks. Lai novērstu šos riskus, rūpīgi ievērojiet šajā rokasgrāmatā sniegtos norādījumus un neatkāpieties no tiem.
- Izmantojiet tikai oriģinālās Philips rezerves daļas.
- Izjaucot un saliekot produktu, pārļiecinieties, vai visas daļas un jūsu rokas ir sausas.



- Visas izjauktā produkta daļas (īpaši bateriju), kā arī rezerves daļas glabājiet bērniem nepieejamā vietā.
- Ievērojiet nepieciešamos piesardzības pasākumus, kad lietojat produkta atvēršanas rīkus un likvidējat uzlādējamo akumulatoru.
- Nenovietojiet produktu un baterijas uguns tuvumā, kā arī nepakļaujiet tos tiešu saules staru vai augstas temperatūras iedarbībai.
- Nepārveidojiet, necaurduriet, nebojājiet vai neizjauciet baterijas, lai novērstu bateriju sakaršanu vai indīgu vai bīstamu vielu noplūdi. Neizraisiet īsslēgumu, nepārlādējiet baterijas vai neveiciet to atgriezenisku uzlādi.
- Ja baterijas ir bojātas vai ja tām radusies noplūde, izvairieties no saskares ar ādu vai acīm. Ja tā tomēr notiek, nekavējoties rūpīgi skalojiet ar ūdeni un vērsieties pēc medicīniskas palīdzības.
- Lai pēc bateriju izņemšanas tām nerastos īsslēgums, neļaujiet bateriju kontaktiem saskarties ar metāla priekšmetiem (piem., monētām, matu sprādzēm, gredzeniem). Neietiniet baterijas alumīnija folijā. Pirms likvidējat, aptiniet bateriju spaiļus ar līmlentu vai ievietojiet baterijas plastmasas maisiņā.

Produkta pārbaude

Pirms sākat lietot, veiciet tālāk norādītās darbības, lai pārbaudītu, vai baterija nav bojāta, vai jūsu produkts nedarbojas vai nepareizi darbojas cita iemesla dēļ.

- 1 Pārbaudiet, vai produkts ir uzlādēts. Ja ne, uzlādējiet produktu un pēc tam mēģiniet to ieslēgt.
- 2 Ja produkts joprojām nedarbojas vai neuzlādējas, pārbaudiet, vai uzlādes kabelis un barošanas bloks nav bojāti un darbojas (piemēram, pievienojiet tos citai ierīcei). Ja atklājat problēmu, mēģiniet uzlādēt produktu, izmantojot citu piemērotu uzlādes kabeli un/vai barošanas bloku.
- 3 Pārbaudiet, vai matiņu nodaļījums nav aizsprostots ar matiņiem vai citiem atlikumiem. Ja matiņu nodaļījums ir aizsērējis, motors darbosies lēnāk vai nedarbosies vispār. Rūpīgi iztīriet matiņu nodaļījumu, izmantojot komplektā iekļauto tīrīšanas birstīti un/vai izpūšot visus matiņus.

Rokturi nevar mazgāt. Nekad neiegremdējiet rokturi ūdenī, kā arī neskalojiet to tekošā ūdenī.

- 4 Pēc tīrīšanas pārbaudiet, vai produkts darbojas.

Ja pēc iepriekš minēto darbību veikšanas produkts joprojām nedarbojas, iespējams, ka baterija ir bojāta un ir jānomaina.

Pirms lietošanas



- 1 Pārliecinieties, ka produkts ir atvienots no sienas kontaktligzdas.
- 2 Iztīriet griešanas bloka iekšpusi un matiņu nodalījumu izpūšot vai tīrot ar tīrīšanas birstīti. Ir svarīgi, lai matiņu nodalījumā vai uz piedziņas vārpstas nebūtu matiņu, rugāju, tauku vai citu atlikumu.

Neskalojiet rokturi zem krāna.

Ierīces tīrīšanai nekad nelietojiet saspiesto gaisu, tīrīšanas sukļus, abrazīvus tīrīšanas līdzekļus vai kodīgus šķidrumus.

- 3 Pirms sākat produkta izjaukšanu, pārliecinieties, ka produkts un jūsu rokas ir pilnīgi sausas.
- 4 Produkta baterijā joprojām var būt elektriskais lādiņš. Nepieskarieties baterijas bloka metāla daļām ar citiem metāla priekšmetiem (piemēram, skrūvgriezi). Neveiciet izjaukšanas un salikšanas procedūru uz metāla galda.

Kā izjaukt produktu

Izjauciet un salieciet produktu uz tīras, sausas virsmas, kas neveda elektrību. Lai novērstu īssavienojumu, izvairieties pieskarties produkta metāla daļām ar skrūvgrieža metāla daļu.

- 1 Uzmaniģi novelciet griešanas ķemmi (ja tāda ir) nost no produkta.



- 2 Nospiediet garuma regulēšanas pogu un nedaudz pabīdiet to uz augšu.



- 3 Ievietojiet plastmasas atvēršanas instrumentu starp garuma regulēšanas pogu un produktu. Nospiediet uz leju atvēršanas instrumenta rokturi, lai noņemtū garuma regulēšanas pogu no produkta.

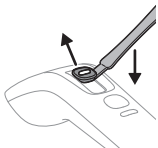

- 4 Nospiediet griešanas bloka atbrīvošanas pogu, lai atdalītu griešanas bloku no produkta.

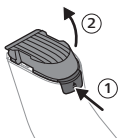

- 5 Ar Torx 6 skrūvgriezi atskrūvējiet skrūvi produkta apakšpusē.



- 6** Ar skrūvgriezi atskrūvējiet skrūves matiņu nodalījuma iekšpusē.

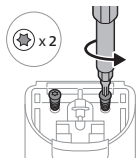

- 7** Nedaudz pabīdiet priekšpuses paneli uz aizmugures paneļa augšdaļu un pēc tam noņemiet to.

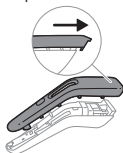

- 8** Ar skrūvgriezi atskrūvējiet skrūves, kas nostiprina barošanas bloku.

Piezīme. Barošanas blokam ir divas daļas: baterijas bloks un motora bloks.

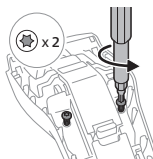

- 9** Izmantojiet plastmasas atvēršanas instrumentu, lai noņemtu barošanas bloku no aizmugures paneļa.

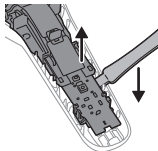

- 10** Attaisiet barošanas bloka āķus.

122 Latviešu

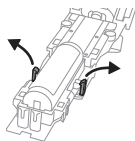

11 Noņemiet baterijas bloku no barošanas bloka.

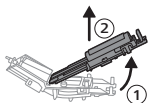

12 Nolieciet baterijas bloku malā. Pēc tam to pareizi utilizējiet (sk. "Otrreizējā pārstrāde").

Kā salikt produktu

- 1 Izņemiet jauno baterijas bloku no iepakojuma.

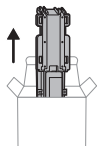

levēribai! Jaunais baterijas bloks ir daļēji uzlādēts. Pārliecinieties, ka tā metāla daļas nepieskaras citiem metāliem.

- 2 Ievietojiet baterijas bloku un motora blokā.

Piezīme: Sastatiet baterijas bloka spaiļu savienotāju turētājus ar motora savienotājiem un pēc tam uzmanīgi ieslidiniet baterijas bloku motora blokā. Stingri piespiediet, līdz āķi nofiksējas vietā ("klikšķis").

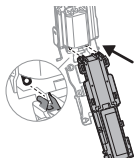

- 3 Uzstādiet barošanas bloku uz aizmugures paneļa.

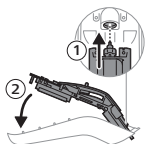

Piezīme: Sastatiet barošanas bloka metāla savienotājus ar ierīces ieejas tapām, pēc tam uzmanīgi piespiediet metāla savienotājus ieejas tapu virzienā, līdz atskan klikšķis.

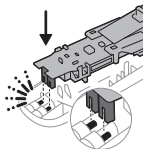

124 Latviešu

- 4 Uzlieciet skrūves atpakaļ uz barošanas bloka un pievelciet tās ar Torx 6 skrūvgriezi.

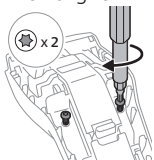

- 5 Sastatiet priekšpusē paneļa augšējo daļu ar atverēm aiz mugures paneļa augšpusē, pēc tam tuviniet priekšpusē paneļu aiz mugures panelim, līdz puses izlīdzinās un saskaras. Piespiediet priekšpusē paneļu pret aiz mugures paneļu, līdz puses ir pilnībā aizvērtas.

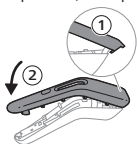

- 6 Uzlieciet skrūves atpakaļ uz matiņu nodalījuma un pievelciet tās ar skrūvgriezi.

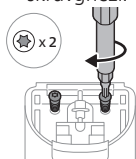

- 7 Ievietojiet skrūvi atpakaļ produkta apakšā un pievelciet to ar skrūvgriezi.



- 8 Pievienojiet atpakaļ griešanas bloku.

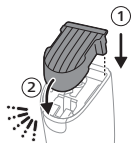

9 Atkal piestipriniet garuma regulēšanas pogu.

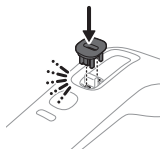

10 Pirms atkārtotas lietošanas pilnībā uzlādējiet ierīci.



Otrreizējā pārstrāde



- Šis simbols nozīmē, ka elektriskos produktus un baterijas nedrīkst likvidēt kopā ar parastajiem sadzīves atkritumiem.
- Ievērojiet vietējos noteikumus par elektrisko produktu un bateriju savākšanu.

Dalių apžvalga

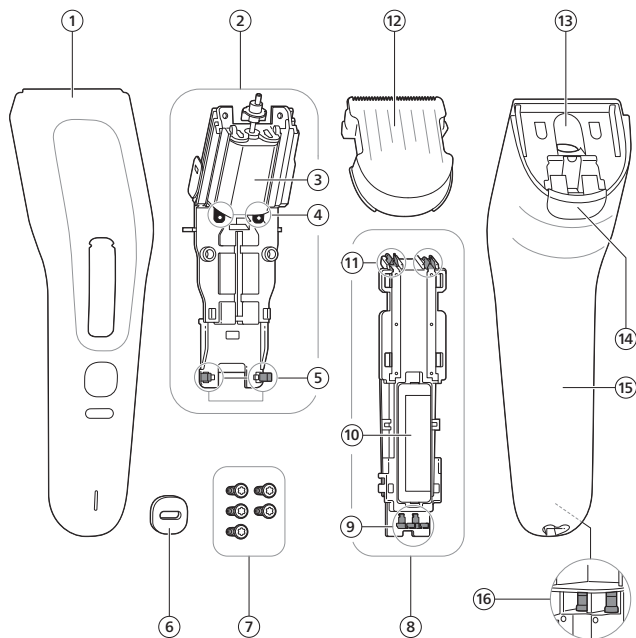

128 Lietuviškai

- 1 Priekinis skydelis
- 2 Variklio įtaisas
- 3 Variklis
- 4 Variklio jungtys
- 5 Karabinai
- 6 Ilgio reguliavimo mygtukas
- 7 Sraigčiai
- 8 Baterijos blokas
- 9 Metalinės jungtys
- 10 Pakartotinai įkraunama baterija
- 11 Gnybtų jungčių laikikliai
- 12 Kirpimo įtaisas
- 13 Plaukų skyrelis
- 14 Kirpimo įtaiso atlaisvinimo mygtukas
- 15 Galinis skydelis
- 16 Įleidimo kaiščiai

Reikalingi įrankiai ir dalys

Įrankiai:

- „Torx 6“ atsuktuvus
- Plastikinė mentele

Atsarginės dalys:

- „Philips“ baterijų bloko keitimas

Pastaba. Baterijos blokui suteikiama dvejų metų garantija nuo įsigijimo datos. Šiuo laikotarpiu apsilankykite www.philips.com/support arba susisiekite su „Philips“ klientų aptarnavimo centru savo šalyje, kad nemokamai užsisakytumėte pakaitinį baterijų bloką. Taikomos garantijos išimtys.

Pastaba. Pasibaigus garantiniam laikotarpiui, už pakaitinius baterijų blokus reikia mokėti atskirai. Norėdami įsigyti pakaitinių baterijų blokų, apsilankykite www.philips.com/support arba susisiekite su „Philips“ klientų aptarnavimo centru savo šalyje.

Pastaba. Taip pat galite apsilankyti įgaliotajame „Philips“ techninės priežiūros centre, kad pakeistų baterijų bloką.

Svarbi saugos informacija

Įspėjimas



- Atidarius elektrinį gaminį norint pakeisti dalis, gali kilti elektros smūgio, sužalojimo ir gaminio sugadinimo pavojus. Kad išvengtumėte šių pavojų, atidžiai laikykitės šiame vadove pateiktų nurodymų ir nuo jų nenukrypkite.
- Naudokite tik originalias „Philips“ pakaitines dalis.
- Išardydami ir vėl surinkdami gaminį, įsitikinkite, kad visos dalys ir jūsų rankos yra sausas.



- Visas išardytos gaminio dalis (ypač bateriją) ir pakaitines dalis laikykite vaikams nepasiekiamoje vietoje.
- Imkitės visų reikiamų atsargumo priemonių, kai naudojatės įrankiais, norėdami atidaryti gaminį ir kai šaliname pakartotinai įkraunamą bateriją.
- Laikykite produktą ir akumulatorius toliau nuo ugnies bei vietose, kur nėra tiesioginės saulės šviesos ar aukštos temperatūros.
- Neatidarykite, nekeiskite, nepradurkite, nesugadinkite ar neišmontuokite baterijų, kad jos neperkaistų arba neskleistų toksinių ar pavojingų medžiagų. Užtikrinkite, kad naudojant akumulatorius nebūtų trumpojo jungimo, perkrovimo arba atvirkštinio krovimo.
- Jei baterijos pažeistos arba teka, venkite sąlyčio su oda arba akimis. Taip atsitikus, nedelsdami gerai paskalaukite vandeniu ir kreipkitės į gydytoją.
- Norėdami išvengti išimtų baterijų netyčinio trumpojo jungimo, saugokite baterijų gnybtus nuo sąlyčio su metaliniais objektais (pvz., monetomis, plaukų segtukais, žiedais). Draudžiama vynioti baterijas į aliuminio foliją. Prieš šalindami baterijas apvyniokite jų gnybtus lipnia juosta arba įdėkite baterijas į plastikinį maišelį.

Produkto tikrinimas

Prieš pradėdami, atlikite toliau nurodytus veiksmus, kad patikrintumėte, ar baterija nėra sugedusi, taip pat, ar jūsų gaminys neveikia arba veikia netinkamai dėl kitos priežasties.

- 1 Patikrinkite, ar gaminys įkrautas. Jei ne, įkraukite gaminį ir pabandykite jį įjungti.
- 2 Jei gaminys vis tiek neveikia arba jo negalima įkrauti, patikrinkite, ar įkrovimo laidas ir maitinimo blokas nepažeisti ir veikia (pvz., prijungdami juos prie kito prietaiso). Jei pastebėjote problemų, pabandykite įkrauti gaminį naudodami kitą tinkamą įkrovimo laidą ir (arba) maitinimo bloką.
- 3 Patikrinkite, ar plaukų kamera neužsikimšusi plaukais ir kitomis liekanomis. Jei plaukų kamera užsikimšusi, variklis veiks lėčiau arba visai neveiks. Kruopščiai išvalykite plaukų kamerą naudodami prie gaminio pridėtą valymo šepetėlį ir (arba) išpūsdami plaukelius.

Ši rankenėlė neplaunama. Niekada nemerkite rankenėlės į vandenį ir neskalaukite jos po bėgančiu vandentiekio vandeniu.

- 4 Po valymo patikrinkite, ar gaminys veikia.

Jei atlikus nurodytus veiksmus gaminys vis tiek neveikia, tikėtina, kad baterija yra sugedusi ir ją reikia pakeisti.

Prieš pradėdami



- 1 Įsitinkite, kad gaminys yra atjungtas nuo sieninio maitinimo lizdo.
- 2 Išvalykite kirpimo įrenginį ir plaukų kamerą pūsdami arba naudodami valymo šepetį. Svarbu, kad plaukų kameroje ir ant varomojo veleno nebūtų plaukų, šerelių, riebalų ar kitų likučių.

Rankenėlės neplaukite tekančiu vandeniu.

Niekada nevalykite prietaiso suslėgtu oru, šveistukais, abrazyviniais valikliais ar agresyviais skysčiais.

- 3 Prieš pradėdami ardyti gaminį, įsitinkite, kad jis ir jūsų rankos yra visiškai sausos.
- 4 Gaminio baterijoje vis dar gali būti elektros krūvis. Nelieskite baterijų bloko metalinių dalių kitais metaliniais daiktais (pavyzdžiui, atsuktuvu). Neatlikite išardymo ir surinkimo procedūros ant metalinio stalo.

Kaip išardyti gaminį

Išardykite ir surinkite gaminį ant švaraus ir sauso, nelaidžiojo paviršiaus. Kad išvengtumėte trumpojo jungimo, nelieskite metalinių gaminio dalių atsuktuvo metaline dalimi.

- 1 Švelniai nuimkite kirpimo šukas (jei yra) nuo gaminio.



- 2 Paspauskite ilgio reguliavimo mygtuką ir šiek tiek pakelkite.

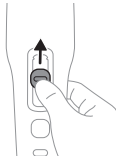

- 3 Įkiškite plastikinę mentelę tarp ilgio reguliavimo mygtuko ir gaminio. Paspauskite mentelės rankenėlę žemyn, kad nuimtumėte ilgio reguliavimo mygtuką nuo gaminio.

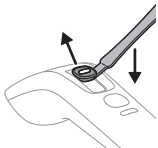

- 4 Paspauskite kirpimo bloko atleidimo mygtuką, kad nuimtumėte kirpimo bloką nuo gaminio.

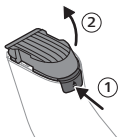

- 5 Norėdami atsukti varžtą gaminio apačioje, naudokite „Torx 6“ atsuktuvą.



- 6** Atsuktuvu atsukite plaukų kameros viduje esančius varžtus.

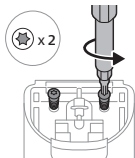

- 7** Šiek tiek pastumkite priekinį skydelį link galinio skydelio viršaus ir tada jį nuimkite.

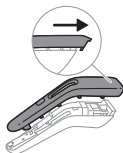

- 8** Atsuktuvu atsukite varžtus, kurie laiko maitinimo bloką.

Pastaba. Maitinimo bloką sudaro du komponentai: baterijų blokas ir variklio blokas.

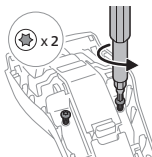

- 9** Norėdami nuimti maitinimo bloką nuo galinio skydelio, naudokite plastikinę mentelę.

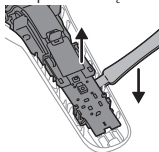

134 Lietuviškai

10 Atfiksukite maitinimo bloko kabliukus.

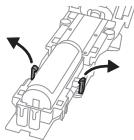

11 Išimkite bateriją iš maitinimo bloko.

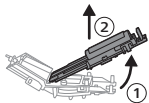

12 Atidėkite baterijų bloką į šalį. Vėliau tinkamai jį išmeskite (žr. „Perdirbimas“).

Kaip iš naujo surinkti gaminį

- 1 Išimkite naują baterijų bloką iš pakuotės.

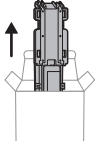

Atsargiai! Nauja baterijų blokas yra iš dalies įkrautas. Įsitinkinkite, kad neliestumėte jo metalinių dalių kitais metalais.

- 2 Įdėkite bateriją į variklio bloką.

Pastaba. Sulygiuokite baterijų bloko gnybtų jungčių laikiklius su variklio jungtimis, tada švelniai nuleiskite baterijų bloką ant variklio bloko. Tvirtai spauskite, kol užsifiksuos kabliukai (spragtelėjimas).

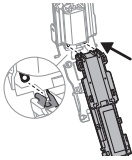

- 3 Sumontuokite maitinimo bloką ant galinio skydelio.

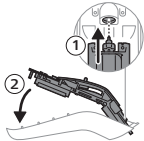

Pastaba. Suderinkite maitinimo bloko metalines jungtis su prietaiso įleidimo kaiščiais, tada švelniai spauskite metalines jungtis link įleidimo kaiščių, kol išgirsite spragtelėjimą.

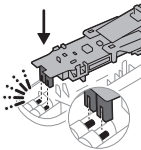

- 4 Užsukite varžtus atgal ant maitinimo bloko ir priveržkite juos „Torx 6“ atsuktuvu.

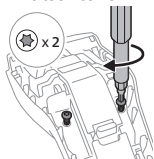

- 5 Sulygiuokite priekinio skydelio viršutinę dalį su kreipiamosiomis angomis galinio skydelio viršuje, tada nuleiskite priekinį skydelį ant galinio skydelio, kol šonai sulygiuos ir liesis. Spauskite priekinį skydelį prie galinio skydelio, kol šonai bus visiškai uždaryti.

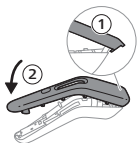

- 6 Užsukite varžtus atgal ant plaukų kameros ir priveržkite juos atsuktuvu.

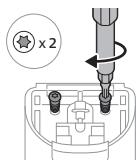

- 7 Įsukite varžtą atgal į gaminio apačią ir priveržkite jį atsuktuvu.



- 8 Uždėkite kirpimo įtaisą.

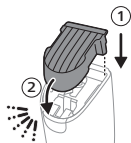

9 Vėl pritvirtinkite ilgio reguliavimo mygtuką.

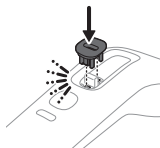

10 Visiškai įkraukite prietaisą prieš jį vėl naudodami.



Perdirbimas



- Šis simbolis reiškia, kad elektros produktai ir akumulatoriai negali būti išmetami su buitineis atliekomis.
- Laikykitės šalies taisyklių, skirtų atskiram elektros produktų ir akumuliatorių surinkimui.

Alkatrészek áttekintése

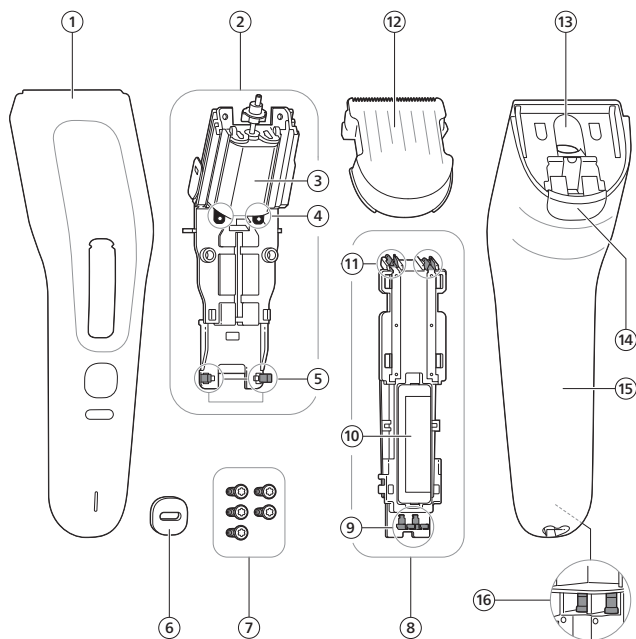

140 Magyar

- 1 Elülső panel
- 2 Motoregység
- 3 Motor
- 4 Motorcsatlakozók
- 5 Bepattintható horgok
- 6 Hosszbeállító gomb
- 7 Csavarok
- 8 Akkumulátoregység
- 9 Fémcsatlakozók
- 10 Akkumulátor
- 11 Terminálcsatlakozó tartók
- 12 Vágóegység
- 13 Hajgyűjtő kamra
- 14 Vágóegység kioldó gombja
- 15 Hátlap
- 16 Bemeneti tűk

Szükséges eszközök és alkatrészek

Eszközök:

- 6-os torx csavarhúzó
- Műanyag feszítőszerszám

Cserealkatrész:

- Philips csere akkumulátoregység

Megjegyzés: A jótállás az akkumulátoregység vonatkozik, és a vásárlás napjától számított két évig érvényes. A jótállás az akkumulátorra vonatkozik a vásárlás napjától számított két évig. Ezen időszak alatt látogasson el a www.philips.com/support weboldalra, vagy vegye fel a kapcsolatot az Ön országában működő Philips ügyfélszolgálattal, hogy ingyenes cserekészüléket igényeljen. A garanciakivételek érvényesek.

Megjegyzés: A garanciális időszak után a csere akkumulátoregységek díjkötelesek. Ha csere akkumulátoregységeket szeretne vásárolni, látogasson el a www.philips.com/support weboldalra, vagy vegye fel a kapcsolatot az Ön országában működő Philips ügyfélszolgálattal.

Megjegyzés: Felkeresheti a Philips hivatalos szervizközpontját is az akkumulátoregység cseréje céljából.

Fontos biztonságossági tudnivalók

Vigyázat!



- Az elektromos termékek szétszerelése alkatrészek cseréje céljából áramütés, személyi sérülés és a termék megrongálódásának kockázatával járhat. Ezeknek a kockázatoknak a megelőzése érdekében tartsa be a kézikönyvben található utasításokat, és ne térjen el ezektől.
- Csak eredeti Philips cserealkatrészeket használjon.
- Győződjön meg arról, hogy minden alkatrész és a keze is száraz legyen, amikor szétszereli és összeszereli a terméket.



- A szétszerelt termék minden alkatrészét (különösen az akkumulátort), valamint a cserealkatrészeket tartsa gyermekektől távol.
- Tegye meg a szükséges óvintézkedéseket, amikor szerszámot használ a készülék szétnyitásához, és akkor is, amikor leselejtezi az akkumulátort.
- Ne dobja tűzbe se a terméket, se az akkumulátort, és ne tegye ki őket közvetlen napfénynek vagy magas hőmérsékletnek.
- Az akkumulátorok felmelegedésének és mérgező vagy veszélyes anyagok felszabadulásának megakadályozása érdekében ne módosítsa, ne szűrje át, ne rongálja meg és ne zárja rövidre az akkumulátorokat. Ne töltsen, ne zárja rövidre és ne töltsen fordított polaritással az elemeket.
- Ha az elem/akkumulátor sérült vagy szivárog, kerülje a bőrrrel vagy szemekkel való érintkezést. Ha ez mégis megtörténik, azonnal öblítse le bő vízzel, és forduljon orvoshoz.

- Az elemek/akkumulátorok véletlen rövidre zárásának elkerülése érdekében eltávolításuk után ügyeljen arra, hogy érintkezőik ne érjenek fémtárgyakhoz (például érme, hajtű, gyűrű). Ne tekerje az elemeket/akkumulátorokat alufóliába. Mielőtt leselejtezi az elemeket/akkumulátorokat, ragassza le érintkezőiket, vagy tegye őket műanyag zacskóba.

A termék ellenőrzése

Mielőtt elkezdené, kövesse az alábbi lépéseket, hogy ellenőrizze, nem hibás-e az akkumulátor, vagy esetleg más ok miatt nem működik, illetve nem működik megfelelően a termék.

- 1 Ellenőrizze, hogy a termék fel van-e töltve. Ha nem, töltse fel a terméket, majd próbálja meg bekapcsolni.
- 2 Ha a termék még mindig nem működik vagy nem töltődik, ellenőrizze, hogy a töltőkábel és a tápegység sértetlen-e és működik-e (például azzal, hogy csatlakoztatja őket egy másik készülékhez). Ha problémát észlel, próbáljon meg más megfelelő töltőkábelt és/vagy tápegységet használni a termék töltéséhez.
- 3 Ellenőrizze, hogy a hajkamrát elzárják-e haj és más maradványok. Ha a hajkamra eldugult, akkor a motor lassabban fog működni vagy egyáltalán nem fog működni. Alaposan tisztítsa ki a hajkamrát a termékhez mellékelt tisztítókefével és/vagy fújassa ki a hajszálat.

A fogantyú nem mosható. Ne merítse a fogantyút vízbe, és ne öblítse le vízcsap alatt.

- 4 Tisztítás után ellenőrizze, hogy a termék működik-e.

Ha a termék a fenti lépések elvégzése után sem működik, akkor valószínűleg az akkumulátor hibás, és ki kell cserélni.

Mielőtt hozzákezd



- 1 Ellenőrizze, hogy a terméket kihúzta-e a fali konnektorból.
- 2 Tisztítsa meg a vágóegységet és a szőrgyűjtő kamrát kifújatással vagy a tisztítókefével. Fontos, hogy ne legyenek szőrszálak, borosták, zsír vagy egyéb maradványok a hajkamrában, illetve a hajtótengelyen.

Csap alatt ne öblítse le a fogantyút.

Soha ne használjon sűrített levegőt, dörzsszivacsot, súrolószert vagy maró hatású tisztítófolyadékot a készülék tisztítására.

- 3 Győződjön meg arról, hogy a termék és a keze teljesen száraz, mielőtt elkezdi szétszedni a terméket.
- 4 A termék akkumulátora még mindig tartalmazhat elektromos töltést. Ne érintse meg az akkumulátor fémrészeit más fémekkel (például a csavarhúzó fém részével). A szétszerelést és az összeszerelést ne fémasztalon végezze el.

A termék szétszerelése

Tiszta és száraz, nem vezető felületen szerelje szét és szerelje össze a terméket. Ne érintse meg a termék fém alkatrészeit a csavarhúzó fém részével a rövidzárlat elkerülése érdekében.

- 1 Óvatosan húzza le a formázófésűt (ha van) a termékről.



- 2 Nyomja meg a hosszbeállító gombot, és húzza kissé felfelé.

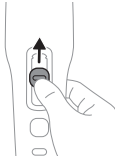

- 3 A műanyag feszítőszerszámot a hosszbeállító gomb és a termék közé helyezze. Nyomja le a feszítőszerszám fogantyúját, hogy eltávolítsa a hosszbeállító gombot a termékről.

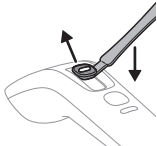

- 4 Nyomja meg a vágóegység kioldó gombját, hogy leválassza a vágóegységet a termékről.

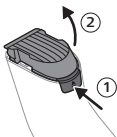

- 5 6-is csavarhúzót használjon a termék alján lévő csavar kioldásához.



- 6 A csavarhúzóval oldja ki a hajkamrában lévő csavarokat.

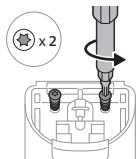

- 7 Az első panelt húzza enyhén a hátsó panel teteje felé, majd emelje fel.

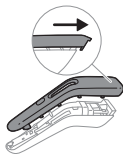

- 8 A csavarhúzóval oldja ki azokat a csavarokat, amelyek a meghajtóegységet a helyén tartják.

Megjegyzés: A meghajtóegység két részből áll: az akkumulátoregységből és a meghajtóegységből.

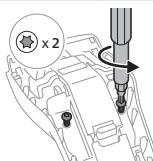

- 9 A műanyag feszítőszerszámmal távolítsa el a tápegységet a hátsó panelről.

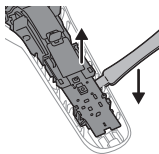

- 10 Nyissa ki a tápegység bepattintható horgait.

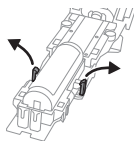

11 Vegye ki az akkumulátoregységet a meghajtóegységből.

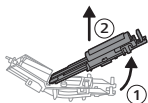

12 Tegye félre az akkumulátort. Ezután megfelelően ártalmatlanítsa (lásd: „Újrahasznítás”).

A termék összeszerelése

- 1 Vegye ki az új akkumulátoregységet a csomagolásból.

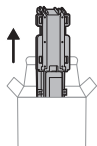

Figyelem! Az új akkumulátoregység részben fel van töltve. Ügyeljen arra, hogy ne érintse hozzá a fémalkatrészeit más fémekhez.

- 2 Helyezze be az akkumulátoregységet a meghajtóegységbe.

Megjegyzés: Igazítsa az akkumulátoregység csatlakozójait a motor csatlakozóihoz, majd óvatosan helyezze az akkumulátoregységet a motoregységre. Nyomja meg erősen, amíg a bepattintható horgok a helyükre nem kattannak.

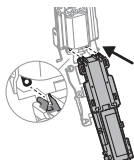

- 3 Helyezze be a tápegységet a hátsó panelbe.

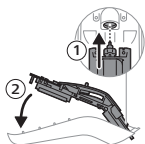

Megjegyzés: Igazítsa az akkumulátoregység csatlakozójait a motor csatlakozóihoz, majd óvatosan helyezze az akkumulátoregységet a motorra.

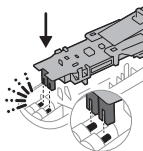

- 4 Tegye vissza a csavarokat a meghajtóegységre, és húzza meg őket a 6-os torx csavarhúzóval.

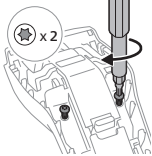

- 5 Igazítsa az előlap felső részét a hátlap tetején található hornyokhoz, majd engedje le az előlapot a hátlapra, amíg az oldalak egymáshoz igazodnak és érintkezésbe kerülnek. Nyomja az első panelt a hátsó panelhez, amíg az oldalak teljesen be nem záródnak.

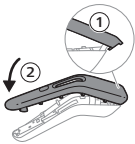

- 6 Tegye vissza a csavarokat a hajkamrába, és húzza meg őket a csavarhúzóval.

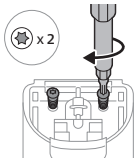

- 7 Helyezze vissza a csavart a termék aljára, és húzza meg a csavarhúzóval.



- 8 Illessze vissza a vágóegységet.

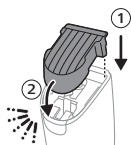

9 Illesse vissza a hosszbeállító gombot.

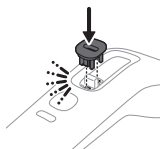

10 Töltse fel teljesen a készüléket, mielőtt újra használná.



Újrahasznosítás



- Ez a szimbólum azt jelenti, hogy az elektromos készülékeket és akkumulátorokat nem szabad háztartási hulladékként kezelni.
- Tartsa be az elektromos készülékek és akkumulátorok külön történő gyűjtésére vonatkozó országos előírásokat.

Overzicht van onderdelen

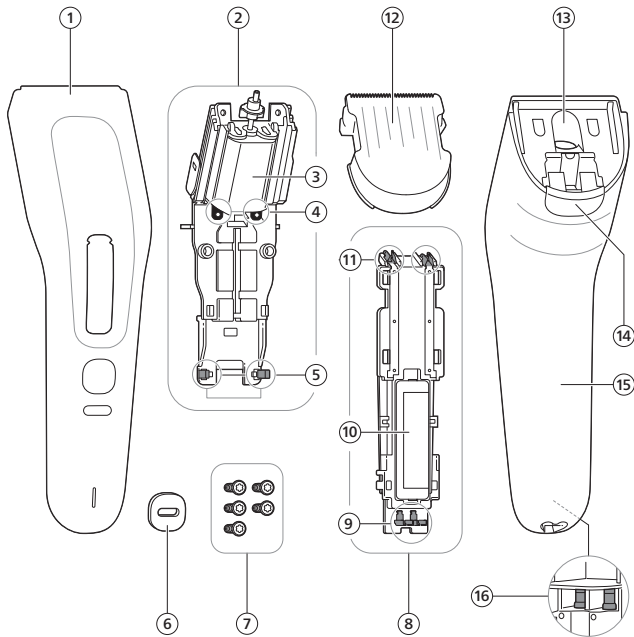

- 1 Voorpaneel
- 2 Motorunit
- 3 Motor
- 4 Motoraansluitingen
- 5 Haken
- 6 Knop voor lengteverstelling
- 7 Schroeven
- 8 Batterij-eenheid
- 9 Metalen connectoren
- 10 Oplaadbare batterij
- 11 Houders voor aansluitklemmen
- 12 Knipelement
- 13 Haarkamer
- 14 Ontgrendelknop van het knipelement
- 15 Achterpaneel
- 16 Inlaatpenen

Benodigde gereedschappen en onderdelen

Gereedschap:

- Torx 6-schroevendraaier
- Plastic wrikgereedschap

Vervangingsonderdeel:

- Philips-vervangingsbatterij

Opmerking: De garantie voor de batterij geldt gedurende een periode van twee jaar vanaf de aankoopdatum. Ga in deze periode naar www.philips.com/support of neem contact op met de klantenservice van Philips in uw land om een gratis vervangende batterij aan te vragen. Er zijn uitzonderingen op de garantie van toepassing.

Opmerking: Na afloop van de garantieperiode worden er kosten in rekening gebracht voor vervangende batterijen. Ga naar www.philips.com/support of neem contact op met de klantenservice van Philips in uw land voor het aanschaffen van een vervangende batterij.

Opmerking: U kunt ook naar een erkend Philips-servicecentrum gaan om de batterij te laten vervangen.

Belangrijke veiligheidsinformatie

Waarschuwing



- Bij het openen van een elektrisch apparaat om onderdelen te vervangen bestaat de kans op elektrische schokken, lichamelijk letsel en beschadiging van het apparaat. Om deze risico's te voorkomen, moet u de instructies in deze handleiding nauwkeurig opvolgen en er niet van afwijken.
- Gebruik alleen originele Philips-vervangingsonderdelen.
- Zorg ervoor dat alle onderdelen en uw handen droog zijn wanneer u het product uit elkaar haalt en weer in elkaar zet.



- Bewaar alle onderdelen van het gedemonteerde product (met name de batterij) en de vervangende onderdelen buiten het bereik van kinderen.
- Neem de benodigde voorzorgsmaatregelen wanneer u gereedschap gebruikt om het product te openen en wanneer u de batterij verwijdert.
- Houd het product en de batterijen uit de buurt van vuur en stel ze niet bloot aan direct zonlicht of hoge temperaturen.
- Wijzig, doorboor, beschadig of demonteer batterijen niet, om te voorkomen dat ze oververhit raken of giftige of gevaarlijke stoffen vrijgeven. Sluit de batterijen niet kort, laad ze niet te veel op en let bij het opladen op de juiste polariteit.
- Als batterijen beschadigd zijn of lekken, dient u contact met de huid of ogen te vermijden. Spoel onmiddellijk met water en roep medische hulp in als het product toch in contact komt met de huid of ogen.
- Let erop dat na verwijdering de batterijpolen niet contact maken met metalen voorwerpen (zoals een munt, haarspeld of ring), waardoor de batterijen zouden kortsluiten. Wikkel batterijen niet in aluminiumfolie. Plak de batterijpolen af met tape of doe de batterijen in een plastic zak voordat u ze weggooit.

Het product controleren

Voordat u begint, volgt u de onderstaande stappen om te controleren of de batterij defect is, of dat uw product om een andere reden niet werkt of storingen vertoont.

- 1 Controleer of het product is opgeladen. Zo niet, laad het product dan op en probeer het vervolgens in te schakelen.
- 2 Als het product nog steeds niet werkt of niet oplaadt, controleer dan of de oplaadkabel en de voeding onbeschadigd zijn en goed werken (bijvoorbeeld door ze op een ander apparaat aan te sluiten). Mocht u een probleem constateren, probeer dan het product op te laden met een andere geschikte oplaadkabel en/of oplader.
- 3 Controleer of de haarkamer is verstopt door haar en andere resten. Als de haarkamer is verstopt, gaat de motor langzamer draaien of helemaal niet meer. Reinig de haarkamer grondig met behulp van de bijgeleverde reinigingsborstel en/of blaas eventuele haren weg.

Dit apparaat is niet afwasbaar. Dompel de handgreep nooit in water en spoel deze niet af onder de kraan.

- 4 Controleer na het reinigen of het product werkt.

Als het product na het uitvoeren van de bovenstaande stappen nog steeds niet werkt, is de batterij waarschijnlijk defect en moet deze worden vervangen.

Voor u begint met reinigen:



- 1 Zorg ervoor dat het product uit het stopcontact is gehaald.
- 2 Reinig de knipelement en de haarkamer met de reinigingsborstel of door er lucht doorheen te blazen. Het is belangrijk dat er geen haren, stoppels, vet of andere resten in de haarkamer of op de aandrijfstaaf zitten.

Spoel de handgreep niet af onder de kraan.

Gebruik geen perslucht, schurende schoonmaakmiddelen of agressieve vloeistoffen om het apparaat schoon te maken.

- 3 Zorg ervoor dat het product en uw handen volledig droog zijn voordat u begint met het demonteren van het product.
- 4 De batterij van het product kan nog steeds onder spanning staan. Raak de metalen onderdelen van de batterij niet aan met ander metaal (bijvoorbeeld dat van de schroevendraaier). Voer de demontage- en montageprocedure niet uit op een metalen tafel.

Hoe het product uit elkaar te halen (demonteren)

Demonteer en monteer het product opnieuw op een schoon en droog, niet-geleidend oppervlak. Raak de metalen onderdelen van het product niet aan met het metalen gedeelte van de schroevendraaier, om kortsluiting te voorkomen.

- 1 Trek voorzichtig de trimkam (indien aanwezig) van het product af.



- 2 Druk op de knop voor lengteverstelling en schuif deze iets omhoog.

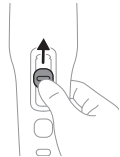

- 3 Steek het plastic wrikgereedschap tussen de knop voor lengteverstelling en het product. Druk de handgreep van het wrikgereedschap omlaag om de knop voor lengteverstelling van het product te verwijderen.

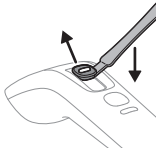

- 4 Druk op de ontgrendelingsknop van het knipelement om het knipelement los te maken van het product.

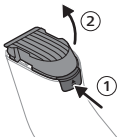

- 5 Draai de schroef aan de onderkant van het product los met de Torx 6-schroevendraaier.



- 6 Draai met de schroevendraaier de schroeven in de haarkamer los.

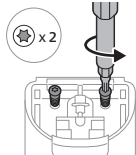

- 7 Schuif het voorpaneel iets naar de bovenkant van het achterpaneel en til het vervolgens eraf.

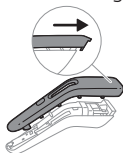

- 8 Draai met de schroevendraaier de schroeven los waarmee de voedingseenheid is vastgezet.

Opmerking: De voedingseenheid bestaat uit twee onderdelen: de batterij-eenheid en de motoreenheid.

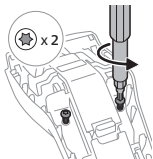

- 9 Gebruik het plastic wrikgereedschap om de voedingseenheid van het achterpaneel te verwijderen.

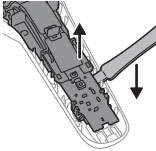

10 Maak de haken op de voedingseenheid los.

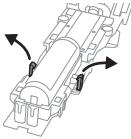

11 Verwijder de batterij-eenheid uit de voedingseenheid.

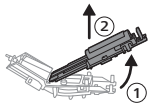

12 Leg de batterij-eenheid opzij. Gooi deze daarna op de juiste manier weg (zie 'Recyclen').

Hoe het product weer in elkaar zetten (monteren)

- 1 Haal de nieuwe batterij-eenheid uit de verpakking.

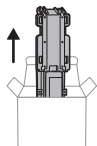

Let op: De nieuwe batterij-eenheid is reeds gedeeltelijk opgeladen. Zorg ervoor dat u de metalen onderdelen niet in contact brengt met ander metaal.

- 2 Monteer de batterij-eenheid in de motoreenheid.

Opmerking: Lijn de houders voor de aansluitklemmen van de batterij-eenheid uit met de aansluitingen van de motor en plaats de batterij-eenheid vervolgens voorzichtig in de motor. Druk stevig aan totdat de haken vastklikken ('klik').

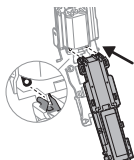

- 3 Bevestig de voedingseenheid op het achterpaneel.

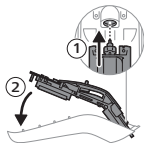

Opmerking: Lijn de metalen aansluitingen van de voedingseenheid uit met de aansluitpinnen van het apparaat en druk de metalen aansluitingen vervolgens voorzichtig tegen de aansluitpinnen aan, totdat u een klik hoort.

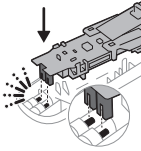

- 4** Schroef de schroeven weer vast op de motoreenheid en draai ze vast met de Torx 6-schroevendraaier.

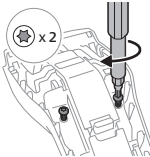

- 5** Lijn de bovenkant van het voorpaneel uit met de geleidesleuven aan de bovenkant van het achterpaneel en laat het voorpaneel vervolgens op het achterpaneel zakken totdat de zijkanten op één lijn liggen en elkaar raken. Druk het voorpaneel tegen het achterpaneel totdat de zijkanten volledig zijn gesloten.

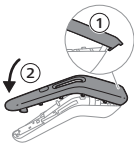

- 6** Draai de schroeven weer in de haarkamer en draai ze vast met de schroevendraaier.

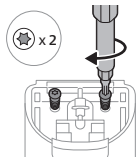

- 7** Draai de schroef weer in de onderkant van het product en draai deze vast met de schroevendraaier.



- 8** Bevestig het knipelement weer op het apparaat.

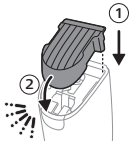

- 9** Plaats de knop voor lengteverstelling weer terug.

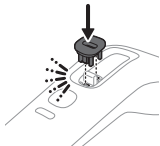

- 10** Laad het apparaat volledig op voordat u het weer gaat gebruiken.



Recyclen



- Dit symbool betekent dat elektrische apparaten en batterijen niet samen met het gewone huishoudelijke afval mogen worden weggegooid.
- Volg de in uw land geldende regels voor de gescheiden inzameling van elektrische producten en batterijen.

Oversikt over delene

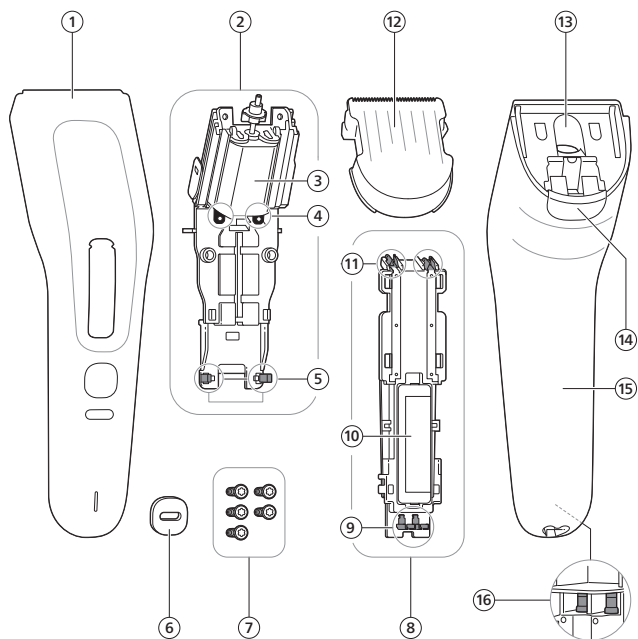

- 1 Frontpanel
- 2 Motorenhet
- 3 Motor
- 4 Motorkontakter
- 5 Låsekroker
- 6 Knapp for lengdejustering
- 7 Skruer
- 8 Batterienhet
- 9 Metallkontakter
- 10 Oppladbart batteri
- 11 Holder for polkontakter
- 12 Kutteenhet
- 13 Hårkammer
- 14 Knapp for å løsne klippeenheten
- 15 Bakpanel
- 16 Inngangsstifter

Nødvendige verktøy og deler

Verktøy:

- Torx 6-skrutrekker
- Løfteverktøy av plast

Reservedel:

- Philips reservebatterienhet

Merk: Garantien dekker batterienheten i en periode på to år fra kjøpsdatoen. I løpet av denne perioden kan du besøke www.philips.com/support eller kontakte Philips kundesenter i ditt land for å be om en gratis reservebatterienhet. Garantiunntak gjelder.

Merk: Etter garantiperioden må du betale for reservebatterienheter. For å kjøpe reservebatterienheter, besøk www.philips.com/support eller kontakt Philips kundesenter i ditt land.

Merk: Du kan også besøke et autorisert Philips-servicesenter for utskifting av batterienheten.

Viktig sikkerhetsinformasjon

Advarsel



- Å åpne et elektrisk produkt for å skifte ut deler kan medføre risiko for elektrisk støt, personskade og skade på produktet. For å unngå en slik risiko må du følge instruksjonene som følger med denne veiledningen nøye og ikke avvike fra dem.
- Bruk kun originale Philips-reservedeler.
- Sørg for at alle deler og hendene dine er tørre når du produktet fra hverandre og setter det sammen.



- Oppbevar alle deler av det demonterte produktet (spesielt batteriet) samt reservedelene utilgjengelig for barn.
- Følg nødvendige sikkerhetsregler når du bruker verktøy for å åpne produktet, og når du kaster det oppladbare batteriet.
- Hold produktet og batteriene unna ild, og ikke utsett dem for direkte sollys eller høye temperaturer.
- Ikke modifier, stikk hull i, skad eller demonter batterier for å forhindre at de blir varme eller frigjør giftige eller farlige stoffer. Unngå kortslutning, overlading og omvendt lading av batteriene.
- Hvis batteriene er skadet eller lekker, må du passe på at du ikke får batterivæske på huden eller i øynene. Hvis dette skulle skje, må du øyeblikkelig skylle godt med vann og kontakte lege.
- Ikke la batteripolene på de fjernede batteriene komme i kontakt med metallgjenstander (f.eks. mynter, hårnåler, ringer), da dette kan føre til at batteriene kortsluttes. Ikke pakk inn batteriene i aluminiumsfolie. Teip over batteripolene eller legg batteriene i en plastpose før du kasserer dem.

Kontroll av produktet

Før du begynner følger du trinnene nedenfor for å sjekke om batteriet er defekt, eller om produktet ikke fungerer eller har feil på grunn av en annen årsak.

- 1 Kontroller om produktet er ladet. Hvis ikke lader du opp produktet og prøver deretter å slå det på.
- 2 Hvis produktet fremdeles ikke fungerer eller lades, kontrollerer du om ladekabelen og strømforsyningen er uskadd og fungerer (f.eks. ved å koble dem til et annet apparat). Hvis du oppdager et problem, kan du prøve å bruke en annen egnet ladekabel og/eller strømforsyning for å lade produktet.
- 3 Sjekk om hårkammeret er tilstoppet av hår og andre rester. Hvis hårkammeret er tilstoppet, vil motoren gå tregere eller ikke gå i det hele tatt. Rengjør hårkammeret grundig ved å bruke rengjøringsbørsten som følger med produktet og/eller blåse ut eventuelle hår.

Håndtaket kan ikke vaskes. Dypp aldri håndtaket i vann og skyll det ikke under rennende vann.

- 4 Etter rengjøring må du sjekke om produktet fungerer som det skal. Hvis produktet fortsatt ikke fungerer etter å ha utført trinnene ovenfor, er det sannsynlig at batteriet er defekt og må byttes ut.

Før du begynner



- 1 Sørg for at produktet er koblet fra stikkontakten.
- 2 Rengjør klippeenheten og hårkammeret ved å blåse eller bruke rengjøringsbørsten. Det er viktig at det ikke forekommer hår, skjeggstubber, fett eller andre rester inne i hårkammeret eller på drivspindelen.

Ikke skylle håndtaket under rennende vann.

Ikke bruk trykkluft, skurebørster, skuremidler eller væsker som bensin eller aceton for å rengjøre apparatet.

- 3 Sørg for at produktet og hendene dine er helt tørre før du begynner å demontere produktet.
- 4 Batteriet i produktet kan fortsatt inneholde elektrisk ladning. Ikke berør metalldelene på batterienheten med annet metall (for eksempel skrutrekkeren). Ikke utfør demonterings- og monteringsprosedyren på et metallbord.

Slik demonterer du produktet

Demontér og sett sammen produktet på et rent og tørt, ikke-ledende underlag. Unngå å berøre metalldelene på produktet med metalldelen på skrutrekkeren for å forhindre kortslutning.

- 1 Trekk forsiktig av trimmekammen (hvis den finnes) fra produktet.



- 2 Trykk på lengdejusteringsknappen og skyv den litt oppover.



- 3 Sett løfteverktøyet av plast mellom lengdejusteringsknappen og produktet. Trykk håndtaket på verktøyet ned for å fjerne lengdejusteringsknappen fra produktet.

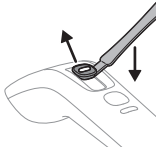

- 4 Trykk på utløserknappen for klippeenheten for å løsne klippeenheten fra produktet.

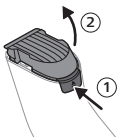

- 5 Bruk Torx 6-skrutrekkeren til å skru ut skruen i bunnen av produktet.



- 6 Bruk skrutrekkeren til å skru ut skruene inne i hårkammeret.

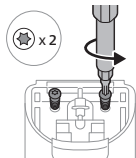

- 7 Skyv frontpanelet litt mot toppen av bakpanelet, og løft det deretter av.

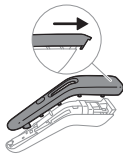

- 8 Bruk skrutrekkeren til å skru ut skruene som holder strømforsyningen på plass.

Merk: Strømforsyningen består av to komponenter: batterienheten og motorenheten.

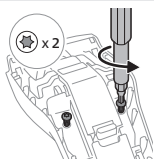

- 9 Bruk løfteverktøyet av plast til å fjerne strømforsyningen fra bakpanelet.

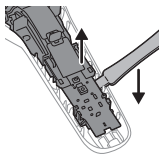

- 10 Åpne låsekrokene på strømforsyningen.

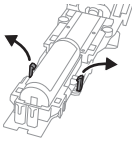

11 Fjern batterienheten fra strømforsyningen.

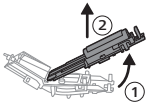

12 Legg batterienheten til side. Kasser den på riktig måte etterpå (se 'Resirkulering').

Slik setter du sammen produktet igjen

- 1 Ta den nye batterienheten ut av emballasjen.

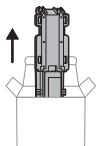

Forsiktig: Den nye batterienheten er delvis ladet. Pass på at du ikke berører metalldelene med annet metall.

- 2 Sett batterienheten på motorenheten.

Merk: Juster terminalholderne på batterienheten med motorens kontakter, og senk deretter batterienheten forsiktig ned på motorenheten. Trykk godt til låsekroknene klikker på plass («klikk»).

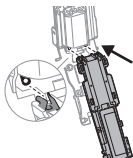

- 3 Sett strømforsyningen på bakpanelet.

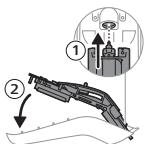

Merk: Juster strømdelens metallkontakter med apparatets inngangspinner, og trykk deretter metallkontaktene forsiktig mot inngangspinnene til du hører et klikk.

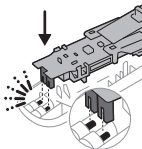

- 4 Sett skruene tilbake på strømdelen og stram dem med Torx 6-skrutrekkeren.

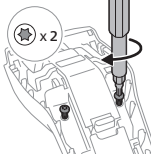

- 5 Juster den øvre delen av frontpanelet med føringssporene på toppen av bakpanelet, og senk deretter frontpanelet ned på bakpanelet til sidene er på linje og kommer i kontakt. Trykk frontpanelet mot bakpanelet til sidene er helt lukket.

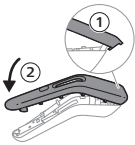

- 6 Sett skruene tilbake i hårkammeret og stram dem med skrutrekkeren.

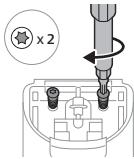

- 7 Sett skruen tilbake i bunnen av produktet og stram den med skrutrekkeren.



- 8 Sett på klippeenheten igjen.



9 Sett på lengdejusteringsknappen igjen.

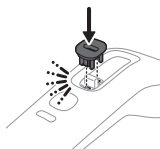

10 Lad apparatet helt opp før du bruker det igjen.



Resirkulering



- Dette symbolet betyr at elektriske produkter og batterier ikke skal kastes sammen med vanlig husholdningsavfall.
- Pass på å overholde nasjonale regler og forskrifter for avhending av elektriske produkter og batterier.

Opis części

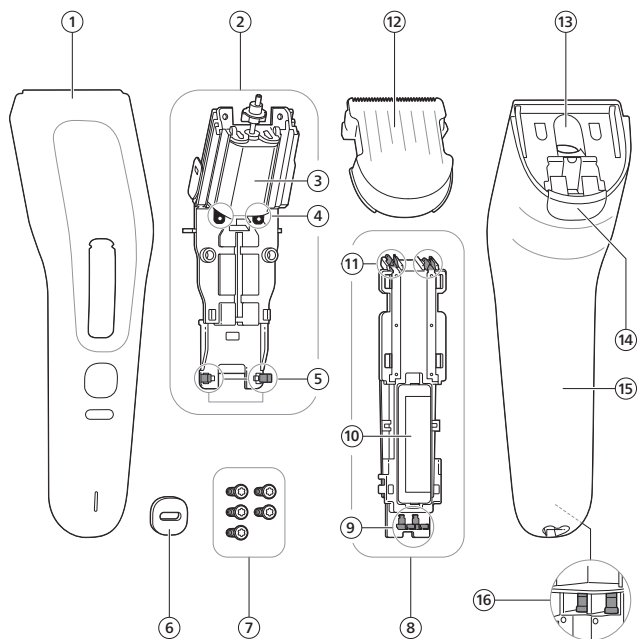

- 1 Panel przedni
- 2 Część silnikowa
- 3 Silnik
- 4 Złącza silnika
- 5 Haczyki zatraskowe
- 6 Przycisk regulacji długości
- 7 Wkręty
- 8 Akumulator
- 9 Złącza metalowe
- 10 Akumulator
- 11 Uchwyty złączy końcowych
- 12 Element tnący
- 13 Komora na włosy
- 14 Przycisk zwalniający element tnący
- 15 Panel tylny
- 16 Piny wlotowe

Wymagane narzędzia i części

Narzędzia:

- Wkrętak Torx 6
- Plastikowe narzędzie do podważania

Część zamienna:

- Wymienny akumulator Philips

Uwaga: Gwarancja obejmuje akumulator przez okres dwóch lat od daty zakupu. W tym okresie można odwiedzić witrynę www.philips.com/support lub skontaktować się z centrum obsługi klienta firmy Philips w danym kraju, aby poprosić o bezpłatną wymianę akumulatora. Obowiązują wyjątki od gwarancji.

Uwaga: Po upływie okresu gwarancji wymiana akumulatora jest odpłatna. Aby kupić zamiennie akumulatory, należy odwiedzić witrynę www.philips.com/support lub skontaktować się z centrum obsługi klienta firmy Philips w danym kraju.

Uwaga: Można także odwiedzić autoryzowany serwis Philips w celu wymiany akumulatora.

Ważne informacje dotyczące bezpieczeństwa

Ostrzeżenie



- Otwarcie produktu elektrycznego w celu wymiany części może wiązać się z ryzykiem porażenia prądem, obrażeń ciała oraz uszkodzenia produktu. Aby zapobiec takim zagrożeniom, należy ściśle stosować się do instrukcji zawartych w niniejszym dokumencie i nie odbiegać od nich.
- Używać wyłącznie oryginalnych części zamiennych firmy Philips.
- Podczas rozkładania i ponownego składania produktu upewnić się, że wszystkie części i ręce są suche.



- Przechowywać wszystkie części rozmontowanego produktu (zwłaszcza akumulator) oraz części zamienne w miejscu niedostępnym dla dzieci.
- Stosuj wszystkie niezbędne środki bezpieczeństwa podczas otwierania urządzenia za pomocą narzędzi i podczas utylizacji akumulatora.
- Trzymaj produkt i akumulatory do niego z dala od ognia ani nie wystawiaj ich na bezpośrednie działanie promieni słonecznych lub wysokich temperatur.
- Nie należy modyfikować, przekłuwać, uszkadzać ani demontować akumulatorów, aby nie dopuścić do ich nagrzewania się ani uwalniania przez nie toksycznych lub niebezpiecznych substancji. Nie wolno doprowadzać do zwarcia i przeładowywać akumulatorów ani ładować ich w odwrotny sposób.
- W przypadku uszkodzenia lub wycieku z akumulatora należy unikać kontaktu ze skórą lub oczami. Jeśli do tego dojdzie, należy niezwłocznie dokładnie przemyć to miejsce wodą i skontaktować się z lekarzem.

- Aby uniknąć przypadkowego zwarcia baterii lub akumulatora po wyjęciu, nie pozwól, aby styki baterii lub akumulatora zetknęły się z metalowymi przedmiotami (np. monetami, spinkami do włosów, pierścionkami). Nie zawijaj baterii lub akumulatorów w folię aluminiową. Przed wyrzuceniem baterii lub akumulatorów należy włożyć je do plastikowej torebki lub zakleić ich styki taśmą.

Sprawdzanie produktu

Przed uruchomieniem urządzenia wykonać poniższe czynności, aby sprawdzić, czy akumulator nie jest uszkodzony lub czy istnieje inna przyczyna niedziałania lub nieprawidłowego działania produktu.

- 1 Sprawdzić, czy produkt został naładowany. Jeśli nie, naładować produkt i spróbować go włączyć.
- 2 Jeśli produkt nadal nie działa lub się nie ładuje, sprawdzić, czy przewód ładujący i zasilacz są nieuszkodzone i działają (np. podłączając je do innego urządzenia). W razie zauważenia problemu, spróbować użyć innego odpowiedniego przewodu lub ładowarki do naładowania urządzenia.
- 3 Sprawdzić, czy komora na włosy nie jest zablokowana przez włosy i inne pozostałości. Jeśli komora na włosy jest zatkana, silnik będzie pracował wolniej lub w ogóle nie będzie działał. Wyczyścić dokładnie komorę na włosy za pomocą szczoteczki do czyszczenia dołączonej do produktu lub wydmuchując z niej włosy.

Uchwytu nie wolno myć w wodzie. Nigdy nie zanurzać uchwytu w wodzie ani nie płukać go pod bieżącą wodą.

- 4 Po wyczyszczeniu sprawdzić, czy produkt działa.

Jeśli produkt nadal nie działa po wykonaniu powyższych czynności, prawdopodobnie akumulator jest uszkodzony i wymaga wymiany.

Przed uruchomieniem



- 1 Sprawdzić, czy produkt jest odłączony od gniazdka ściennego.
- 2 Wyczyścić element tnący oraz komorę na włosy, dmuchając w nie lub używając szczoteczki do czyszczenia. Wewnątrz komory na włosy ani na wrzecionie napędowym nie może być żadnych włosów, zarostu, tłuszczu ani innych pozostałości.

Nie myć uchwytu pod bieżącą wodą.

Do czyszczenia urządzenia nigdy nie używaj sprężonego powietrza, szorstkich czyścików, środków ściernych ani żrących płynów.

- 3 Przed rozpoczęciem demontażu produktu, upewnić się, że produkt i ręce są całkowicie suche.
- 4 Akumulator produktu może nadal zawierać ładunek elektryczny. Nie dotykać metalowych części akumulatora innym przedmiotem z metalu (na przykład wkrętakiem). Nie wykonywać demontażu ani montażu na metalowym stole.

Jak dokonać demontażu produktu

Rozkładać i składać produkt na czystej, suchej i nieprzewodzącej powierzchni. Unikać dotykania metalowych części produktu metalowym elementem wkrętaka, aby zapobiec zwarceniu.

- 1 Delikatnie zdjąć grzebień do przycinania (jeśli występuje) z produktu.



- 2 Nacisnąć przycisk regulacji długości i przesunąć go nieco w górę.

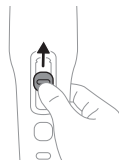

- 3 Włożyć plastikowe narzędzie do podważania między przycisk regulacji długości a produkt. Nacisnąć uchwyt narzędzia do podważania, aby zdjąć przycisk regulacji długości z produktu.

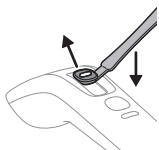

- 4 Nacisnąć przycisk zwalniający element tnący, aby odłączyć go od produktu.

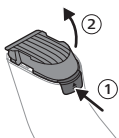

- 5 Użyć wkrętaka Torx 6, aby odkręcić śrubę na dole produktu.



- 6** Użyć wkrętaka, aby odkręcić śruby wewnątrz komory na włosy.

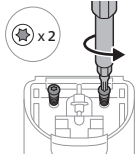

- 7** Przesunąć lekko panel przedni w stronę górnej części panelu tylnego, a potem go zdjąć.

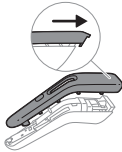

- 8** Użyć wkrętaka, aby odkręcić śruby mocujące moduł zasilania na miejscu.

Uwaga: Moduł zasilania składa się z dwóch elementów: akumulatora i części silnikowej.

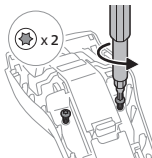

- 9** Użyć plastikowego narzędzia do podważania w celu zdjęcia zasilacza z panelu tylnego.

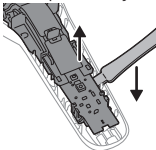

10 Odblokować haczyki zatraskowe w module zasilania.

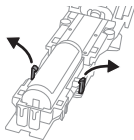

11 Wyjąć akumulator z modułu zasilania.

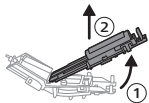

12 Odłożyć akumulator. Następnie zadbać o jego prawidłową utylizację (patrz „Recykling”).

Ponowny montaż produktu

- 1 Wyjąć nowy akumulator z opakowania.

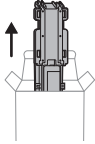

Uwaga: Nowy akumulator jest częściowo naładowany. Zachować ostrożność, by nie dotknąć elementów metalowych innymi przedmiotami z metalu.

- 2 Zamontować akumulator i część silnikową.

Uwaga: Wyrównać uchwyty złączy zacisków akumulatora z uchwytnymi silnika, a następnie ostrożnie opuścić akumulator na część silnikową. Naciśnąć mocno, aż zatrzaski zatrzasną się na miejscu (dźwięk kliknięcia).

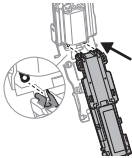

- 3 Zamontować moduł zasilania na panelu tylnym.

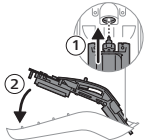

Uwaga: Wyrównać metalowe złącza modułu zasilającego z pinami wlotowymi urządzenia, a następnie delikatnie dociskać metalowe złącza w kierunku pinów wlotowych, aż będzie słychać kliknięcie.

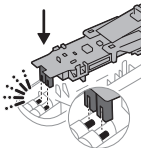

- 4 Umieścić śruby z powrotem w module zasilania i dokręcić je wkrętakiem Torx 6.

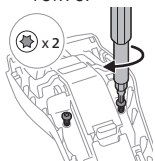

- 5 Wyrównać górną część panelu przedniego ze szczelinami prowadzącymi na górze panelu tylnego, a następnie opuścić panel przedni na tylną płytę, aż boki zostaną wyrównane i zetkną się. Docisnąć panel przedni do tylnego, aż boki zetkną się całkowicie.

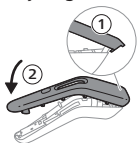

- 6 Umieścić śruby w komorze na włosy i dokręcić je wkrętakiem.

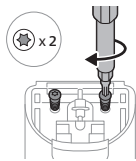

- 7 Umieścić śrubę z powrotem w dolnej części produktu i dokręcić ją wkrętakiem.



- 8 Zamocować z powrotem element tnący.

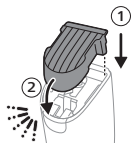

9 Ponownie przymocować przycisk regulacji długości.

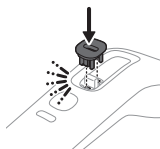

10 Przed ponownym użyciem całkowicie naładować urządzenie.



Recykling



- Ten symbol oznacza, że produktów elektrycznych oraz akumulatorów lub baterii do nich, po okresie ich użytkowania, nie można wyrzucać wraz z innymi odpadami pochodzącymi z gospodarstw domowych.
- Należy postępować zgodnie z obowiązującymi w danym kraju przepisami dotyczącymi selektywnej zbiórki urządzeń elektrycznych oraz akumulatorów i baterii.

Vista geral das peças

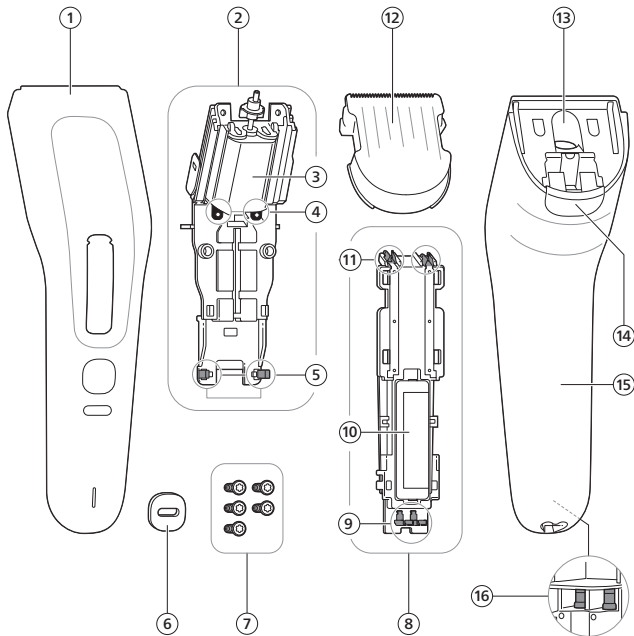

190 Português

- 1 Painel frontal
- 2 Motor
- 3 Motor
- 4 Conectores de motor
- 5 Ganchos de encaixe
- 6 Botão de ajuste de comprimento
- 7 Parafusos
- 8 Unidade de bateria
- 9 Conectores metálicos
- 10 Bateria recarregável
- 11 Suportes de conectores de terminais
- 12 Unidade de corte
- 13 Câmara de recolha de pelos
- 14 Botão de libertação da unidade de corte
- 15 Painel traseiro
- 16 Pinos de entrada

Ferramentas e peças necessárias

Ferramentas:

- Chave de parafusos Torx 6
- Ferramenta de alavanca em plástico

Peça de substituição:

- Unidade de bateria de substituição da Philips

Nota: A garantia cobre a unidade de bateria por um período de dois anos a contar da data de compra. Durante este período, visite o www.philips.com/support ou contacte o Centro de Apoio ao Cliente da Philips no seu país para solicitar uma unidade de bateria de substituição gratuitamente. Aplicam-se exceções de garantia.

Nota: Após o período de garantia, as unidades de bateria de substituição estão sujeitas a uma taxa. Para comprar unidades de bateria de substituição, visite www.philips.com/support ou contacte o Centro de Apoio ao Cliente da Philips no seu país.

Nota: Pode também visitar um centro de assistência Philips autorizado para substituição da unidade de bateria.

Informações de segurança importantes

Aviso



- Abrir um produto elétrico para substituir peças pode apresentar riscos de choque elétrico, lesões pessoais e danos no produto. Para evitar estes riscos, siga cuidadosamente as instruções fornecidas neste manual e não se desvie delas.
- Utilize apenas peças de substituição originais da Philips.
- Certifique-se de que todas as peças e as suas mãos estão secas quando desmontar e voltar a montar o produto.



- Mantenha todas as peças do produto desmontado (especialmente a bateria), bem como as peças de substituição, fora do alcance das crianças.
- Tome as precauções de segurança necessárias quando manusear ferramentas para abrir o produto e quando se desfizer da bateria recarregável.
- Mantenha o produto e as pilhas afastados de fonte de calor, e não os exponha à luz solar direta nem a altas temperaturas.
- Para impedir que as baterias aqueçam ou libertem substâncias tóxicas ou perigosas, não modifique, perfure, danifique ou desmonte as baterias. Não cause curto-circuitos, não carregue excessivamente nem inverta a corrente das pilhas.
- Se as pilhas estiverem danificadas ou com fugas, evite o contacto com a pele ou os olhos. Se isto acontecer, lave abundantemente com água e procure assistência médica.

192 Português

- Para evitar um curto-circuito acidental nas pilhas após a remoção, evite o contacto dos terminais das pilhas com objetos metálicos (por exemplo, moedas, ganchos de cabelo, anéis). Não envolva as pilhas em folha de alumínio. Isole os terminais das pilhas ou coloque-as num saco de plástico antes de lhes dar o destino correto.

Verificação do produto

Antes de começar, siga os passos abaixo para verificar se a bateria está defeituosa, ou se o seu produto não estiver a funcionar ou avariar devido a outra causa.

- 1 Verifique se o produto já foi carregado. Se não, carregue o produto e depois tente ligá-lo.
- 2 Se o produto ainda não funcionar ou não carregar, verifique se o cabo de carregamento e a unidade de alimentação estão intactos e a funcionar (por exemplo, ligando-os a outro aparelho). Se encontrar algum problema, experimente utilizar outro cabo de carregamento e/ou unidade de alimentação adequados para carregar o produto.
- 3 Verifica se a câmara de recolha de pelos está bloqueada por pelos e outros resíduos. Se a câmara de recolha de pelos estiver entupida, o motor vai funcionar mais devagar ou não funcionará de todo. Limpe bem a câmara de recolha de pelos utilizando a escova de limpeza fornecida com o produto e/ou soprando os pelos.

A pega não é lavável. Não a mergulhe em água nem a lave com água corrente.

- 4 Após a limpeza, verifique se o produto funciona.
Se o produto continuar sem funcionar após executar os passos acima, é provável que a bateria esteja defeituosa e tenha de ser substituída.

Antes de começar



- 1 Certifique-se de que o produto está desligado da tomada elétrica.
- 2 Limpe a unidade de corte e a câmara de recolha de pelos soprando ou utilizando a escova de limpeza. É importante que não haja pelos, pelos curtos, gordura ou outros resíduos dentro da câmara de recolha de pelos ou no eixo do motor.

Não enxague a pega em água corrente.

Nunca utilize ar comprimido, esfregões, agentes de limpeza abrasivos ou líquidos agressivos para limpar o aparelho.

- 3 Certifique-se de que o produto e as suas mãos estão completamente secos antes de começar a desmontar o produto.
- 4 A bateria do produto pode ainda conter uma carga elétrica. Não toque nas peças metálicas da unidade de bateria com outro metal (por exemplo, a da chave de parafusos). Não realize o procedimento de desmontagem e montagem numa mesa metálica.

Como desmontar o produto

Desmonte e volte a montar o produto numa superfície limpa e seca e não condutora. Evite tocar nas peças metálicas do produto com a parte metálica da chave de parafusos para evitar um curto-circuito.

- 1 Retire suavemente o pente aparador (se houver) do produto.



- 2 Pressione o botão de ajuste de comprimento e faça-o deslizar ligeiramente para cima.

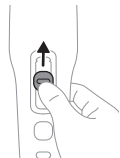

- 3 Insira a ferramenta de alavanca em plástico entre o botão de ajuste de comprimento e o produto. Pressione a pega da ferramenta de alavanca para remover o botão de ajuste de comprimento do produto.

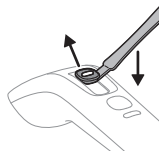

- 4 Pressione o botão de libertação da unidade de corte para separar a unidade de corte do produto.

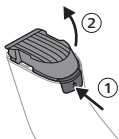

- 5 Utilize chave de parafusos Torx 6 para desapertar o parafuso na parte inferior do produto.



- 6** Utilize a chave de parafusos para desapertar os parafusos dentro da câmara de recolha de pelos.

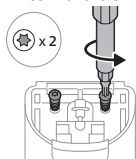

- 7** Faça deslizar ligeiramente o painel frontal para o topo do painel traseiro e, em seguida, levante-o.

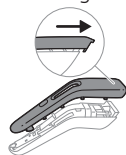

- 8** Utilize a chave de parafusos para desaparafusar os parafusos que seguram a unidade de alimentação no lugar.

Nota: A unidade de alimentação é constituída por dois componentes: a unidade de bateria e o motor.

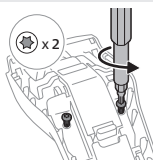

- 9** Utilize a ferramenta de alavanca em plástico para tirar a unidade de alimentação do painel traseiro.

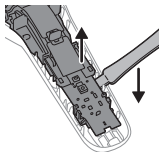

10 Desbloqueie os ganchos de encaixe da unidade de alimentação.

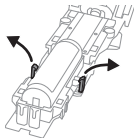

11 Retire a unidade de bateria da unidade de alimentação.

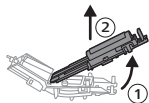

12 Separe a unidade de bateria. Elimine-a corretamente depois (consultar «Reciclagem»).

Como voltar a montar o produto

- 1 Retire a nova unidade de bateria da embalagem.

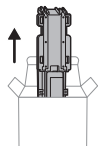

Atenção: A nova unidade de bateria está parcialmente carregada. Certifique-se de que não toca nas peças metálicas com outros metais.

- 2 Instale a unidade de bateria no motor.

Nota: Alinhe os suportes dos conectores terminais da unidade de bateria com os conectores do motor e depois faça descer suavemente a unidade de bateria sobre o motor. Pressione firmemente até que os ganchos de encaixe encaixem no lugar ('clique').

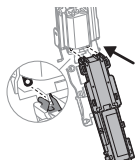

- 3 Instale a unidade de alimentação no painel traseiro.

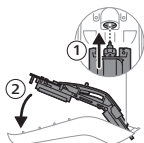

Nota: Alinhe os conectores metálicos da unidade de alimentação com os pinos de entrada do aparelho e pressione suavemente os conectores metálicos em direção aos pinos de entrada até ouvir um clique.

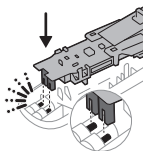

- 4 Volte a colocar os parafusos na unidade de alimentação e aperte-os com a chave de parafusos Torx 6.

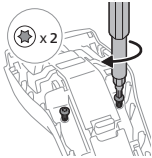

- 5 Alinhe a parte superior do painel frontal com as ranhuras-guia no topo do painel traseiro, depois faça descer o painel frontal sobre o painel traseiro até que os lados se alinhem e façam contacto. Pressione o painel frontal contra o painel traseiro até que os lados fiquem totalmente fechados.

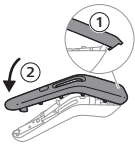

- 6 Volte a colocar os parafusos na câmara de recolha de pelos e aperte-os com a chave de parafusos.

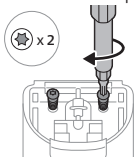

- 7 Volte a colocar o parafuso na parte inferior do produto e aperte com a chave de parafusos.



- 8 Volte a encaixar a unidade de corte.

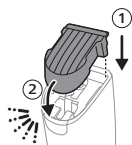

9 Volte a encaixar o botão de ajuste de comprimento.

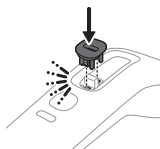

10 Carregue totalmente o aparelho antes de o voltar a utilizar.



Reciclagem



- Este símbolo significa que os produtos elétricos e as pilhas não devem ser eliminados juntamente com os resíduos domésticos comuns.
- Cumpra as regras nacionais de recolha seletiva de produtos elétricos e pilhas.

Prezentare generală a componentelor

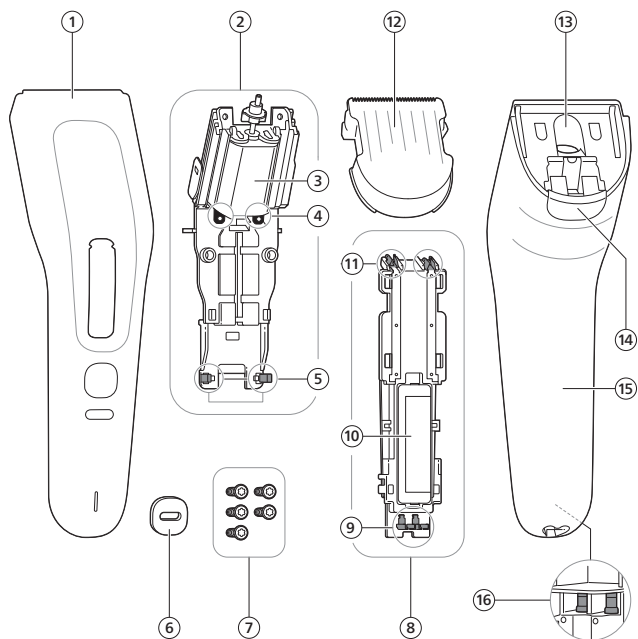

- 1 Panoul frontal
- 2 Unitatea motorului
- 3 Motorul
- 4 Conectori pentru motor
- 5 Cârlige de prindere
- 6 Butonul de reglare a lungimii
- 7 Șuruburi
- 8 Unitatea bateriei
- 9 Conectori metalici
- 10 Bateria reîncărcabilă
- 11 Suporturile pentru borne
- 12 Unitate de tăiere
- 13 Compartimentul pentru păr
- 14 Butonul de decuplare a unității de tăiere
- 15 Panou posterior
- 16 Pini de admisie

Instrumente și componente necesare

Instrumente:

- Șurubelniță torx 6
- Instrument depărtător din plastic

Componentă de schimb:

- Unitate de baterie de rezervă Philips

Notă: Garanția acoperă unitatea de baterie o perioadă de doi ani de la data achiziției. În această perioadă, accesați www.philips.com/support sau contactați centrul de asistență pentru clienți Philips din țara dvs. pentru a solicita gratuit o unitate de baterie de schimb. Se aplică excluderi de garanție.

Notă: După perioada de garanție, înlocuirea unităților de baterie se face contra cost. Pentru a achiziționa unități de baterie de schimb, accesați www.philips.com/support sau contactați centrul de asistență pentru clienți Philips din țara dvs.

Notă: Pentru înlocuirea unităților de baterie, puteți vizita și un centru de service Philips autorizat.

Informații importante privind siguranța

Avertisment



- Deschiderea unui produs electric pentru a înlocui componente poate prezenta riscuri de electrocutare, vătămări corporale și deteriorare a produsului. Pentru a preveni astfel de riscuri, urmați cu atenție instrucțiunile din acest manual și nu vă abateți de la ele.
- Folosiți doar piese de schimb originale Philips.
- Asigurați-vă că toate componentele și mâinile dvs. sunt uscate când demontați și reasamblați produsul.



- Nu lăsați nicio componentă a produsului demontat (în special bateria) și nici piesele de schimb la îndemâna copiilor.
- Luați măsurile de precauție necesare atunci când manipulați instrumente pentru a deschide produsul și atunci când aruncați bateria reîncărcabilă.
- Păstrați produsul și bateriile la distanță de foc și nu le expuneți la lumina directă a soarelui sau la temperaturi ridicate.
- Pentru a preveni încălzirea bateriilor sau eliberarea de substanțe toxice sau periculoase, nu le deschideți, nu le modificați, nu le perforați, nu le deteriorați și nu le desfaceți. Nu scurtcircuitați, nu supraîncărcați și nu încărcați invers bateriile.
- Dacă bateriile sunt deteriorate sau prezintă scurgeri, evitați contactul cu pielea sau cu ochii. Dacă se întâmplă acest lucru, clătiți bine cu apă imediat și solicitați asistență medicală.
- Pentru a evita scurtcircuitarea accidentală a bateriilor după îndepărtare, nu permiteți fișelor bateriilor să intre în contact cu obiecte metalice (de exemplu: monede, agrafe, inele). Nu înfășurați bateriile în folie din aluminiu. Acoperiți cu bandă adezivă fișele bateriilor sau introduceți bateriile într-o pungă din plastic înainte de a le elimina.

Verificarea produsului

Înainte de a începe, urmați pașii de mai jos pentru a verifica dacă bateria este defectă sau dacă produsul dvs. nu funcționează sau dacă funcționează defectuos din alt motiv.

- 1 Verificați dacă produsul este încărcat. Dacă nu este, încărcați produsul și apoi încercați să îl porniți.
- 2 Dacă produsul tot nu funcționează sau nu se încarcă, verificați dacă unitatea de alimentare și cablul de încărcare funcționează și nu sunt deteriorate (de exemplu, conectându-le la un alt aparat). Dacă descoperiți o problemă, încercați să folosiți un alt cablu de încărcare potrivit și/sau o unitate de alimentare potrivită pentru a încărca produsul.
- 3 Verificați compartimentul pentru păr pentru a vedea dacă nu este blocat cu păr sau alte reziduuri. În cazul înfundării compartimentului pentru păr, motorul va funcționa mai încet sau nu va funcționa deloc. Curățați bine compartimentul pentru păr folosind peria de curățare furnizată împreună cu produsul și/sau suflând în afară firele de păr.

Mânerul nu este lavabil. Nu scufundați mânerul în apă și nu îl clătiți sub jetul de la robinet.

- 4 După curățare, verificați dacă produsul funcționează.
Dacă produsul tot nu funcționează după efectuarea pașilor de mai sus, probabil că bateria este defectă și trebuie să fie înlocuită.

Înainte de a începe



- 1 Asigurați-vă că produsul este deconectat de la priza electrică.
- 2 Curățați unitatea de tăiere și compartimentul pentru păr prin suflare sau cu ajutorul periei de curățare furnizate. Este important să nu existe fire sau rădăcini de păr, grăsimi sau alte reziduuri în interiorul compartimentului pentru păr sau pe axul motric.

Nu clățiți mânerul la robinet.

Nu folosi niciodată aer comprimat, bureți de sârmă, agenți de curățare abrazivi sau lichide agresive pentru a curăța aparatul.

- 3 Asigurați-vă că produsul și mâinile dvs. sunt complet uscate înainte de a începe să demontați produsul.
- 4 În bateria produsului poate să fi rămas curent electric. Nu atinge părțile metalice ale unității bateriei cu alte componente metalice (de exemplu, cu cea a șrubelniței). Nu efectuați procedura de demontare și asamblare pe o masă metalică.

Cum se demontează produsul

Demontați și reasamblați produsul pe o suprafață neconductoare curată și uscată. Evitați să atingeți părțile metalice ale produsului cu partea metalică a șurubelniței, pentru a preveni scurtcircuitele.

- 1 Trageți ușor pieptenele pentru tundere (dacă există) de pe produs.



- 2 Apăsați butonul de reglare a lungimii și glisați-l ușor în sus.

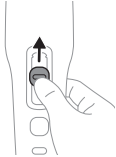

- 3 Introduceți instrumentul depărtător din plastic între butonul de reglare a lungimii și produs. Apăsați mânerul instrumentului depărtător pentru a scoate butonul de reglare a lungimii de pe produs.

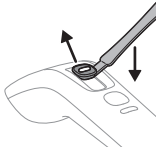

- 4 Apăsați butonul de eliberare a unității de tăiere pentru a desprinde unitatea de tăiere de produs.

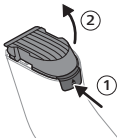

- 5 Folosiți șurubelnița torx 6 pentru a desface șurubul din partea de jos a produsului.



- 6** Folosiți șurubelnița pentru a desface șuruburile din compartimentul pentru păr.

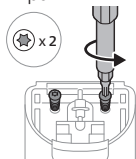

- 7** Glisați ușor panoul frontal spre partea de sus a panoului posterior și apoi scoateți-l în afară.

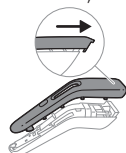

- 8** Folosiți șurubelnița pentru a desface șuruburile care fixează unitatea de alimentare.

Notă: Unitatea de alimentare este alcătuită din două componente: unitatea bateriei și unitatea motorului.

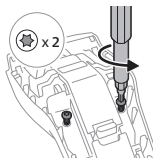

- 9** Folosiți instrumentul depărtător din plastic pentru a scoate unitatea de alimentare de pe panoul posterior.

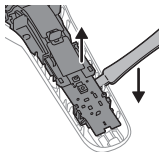

10 Desprindeți cârligele de prindere de pe unitatea de alimentare.

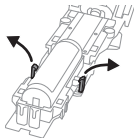

11 Scoateți bateria din unitatea de alimentare.

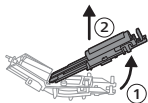

12 Puneți deoparte bateria. Eliminați-o corect ulterior (consultați „Reciclarea”).

Cum se reasamblează produsul

- 1 Scoateți bateria nouă din ambalaj.

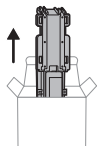

Atenție: Bateria nouă este încărcată parțial. Asigurați-vă că nu atingeți părțile sale metalice cu alte obiecte metalice.

- 2 Instalați unitatea bateriei pe unitatea motorului.

Notă: Aliniați suporturile bornelor bateriei la conectorii motorului, apoi coborâți ușor bateria pe unitatea motorului. Apăsați ferm până când cârligele de prindere se fixează pe poziție (cu un „clic”).

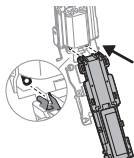

- 3 Montați unitatea de alimentare pe panoul posterior.

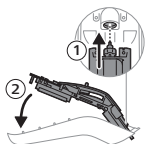

Notă: Aliniați conectorii metalici ai unității de alimentare la pinii de admisie ai aparatului, apoi apăsați ușor conectorii metalici spre pinii de admisie până auziți un clic.

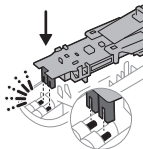

- 4 Puneți șuruburile înapoi pe unitatea de alimentare și strângeți-le cu șurubelnița torx 6.

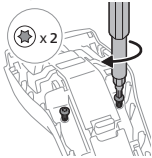

- 5 Aliniați partea de sus a panoului frontal cu fantele de ghidare de pe partea de sus a panoului posterior, apoi coborâți panoul frontal pe panoul posterior până când părțile laterale se aliniază și fac contact. Apăsați panoul frontal de panoul posterior până când părțile laterale sunt complet închise.

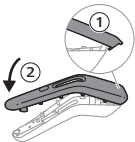

- 6 Puneți șuruburile înapoi în compartimentul pentru păr și strângeți-le cu șurubelnița.

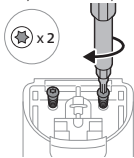

- 7 Puneți șurubul înapoi în partea de jos a produsului și strânge-l cu șurubelnița.



- 8 Atașați la loc unitatea de tăiere.

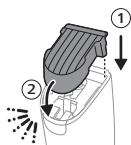

9 Atașați la loc butonul de reglare a lungimii.

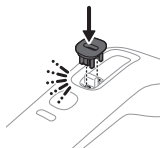

10 Încărcați complet aparatul înainte să îl folosiți din nou.



Reciclarea



- Acest simbol înseamnă că produsele electrice și bateriile nu trebuie eliminate împreună cu deșeurile menajere obișnuite.
- Respectați regulile specifice țării dvs. cu privire la colectarea separată a produselor electrice și a bateriilor.

Pregled delov

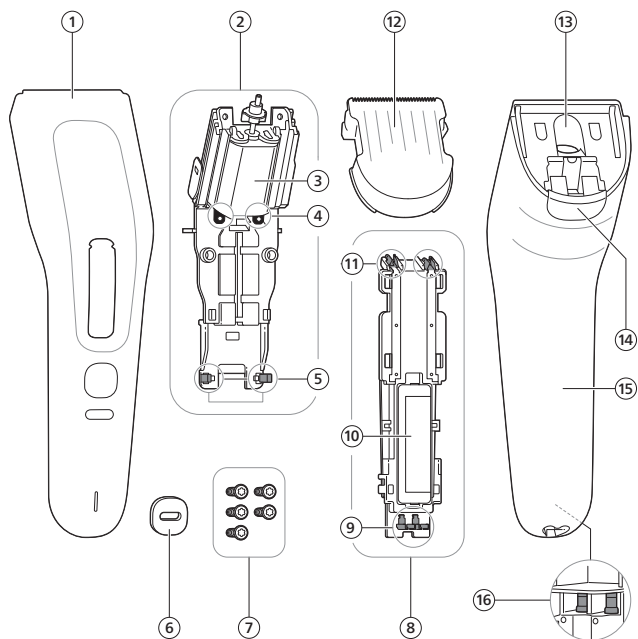

- 1 Sprednja plošča
- 2 Motorna enota
- 3 Motorna enota
- 4 Priključki motorne enote
- 5 Zaskočna kavlja
- 6 Gumb za nastavitev dolžine
- 7 Vijaka
- 8 Baterijska enota
- 9 Kovinski priključki
- 10 Akumulatorska baterija
- 11 Nosilci priključkov za nastavke
- 12 Strižna enota
- 13 Predelek za odrezane dlačice
- 14 Gumb za sprostitvev strižne enote
- 15 Hrbtna plošča
- 16 Polnilni priključki

Potrebna orodja in deli

Orodje:

- Izvijač Torx 6
- Plastična paličica

Nadomestni del:

- Zamenjava baterijske enote Philips

Opomba: Garancija za baterijsko enoto velja dve leti od datuma nakupa. V tem času obiščite www.philips.com/support ali se obrnite na Philipsov center za pomoč uporabnikom v svoji državi in brezplačno zahtevajte zamenjavo baterije. Veljajo izjeme za garancijo.

Opomba: Po izteku garancijskega roka je zamenjava baterij plačljiva. Za nakup nadomestnih baterijskih enot obiščite www.philips.com/support ali se obrnite na Philipsov center za pomoč uporabnikom v svoji državi.

Opomba: Za zamenjavo baterijskih enot lahko obiščete tudi pooblaščen servisni center Philips.

Pomembne varnostne informacije

Opozorilo



- Odpiranje električnega izdelka zaradi zamenjave delov lahko predstavlja nevarnost električnega udara, telesnih poškodb in poškodbe izdelka. Da bi preprečili ta tveganja, natančno upoštevajte navodila iz tega priročnika in se jih držite.
- Uporabljajte samo originalne nadomestne dele Philips.
- ko razstavljate in ponovno sestavljate izdelek poskrbite, da bodo vsi deli in vaše roke suhi.



- Vse dele razstavljenega izdelka (zlasti baterijo) ter nadomestne dele hranite izven dosega otrok.
- Pri rokovanju z orodjem ob odpiranju izdelka in odlaganju akumulatorske baterije upoštevajte vse potrebne varnostne ukrepe.
- Izdelka in baterij ne približujte ognju in jih ne izpostavljajte neposredni sončni svetlobi ali visokim temperaturam.
- Baterij ne odpirajte, spreminjajte, prebadajte, poškodujte ali razstavljajte, da se ne bi preglele ali začele sproščati strupenih ali nevarnih snovi. Pazite, da na baterijah ne pride do kratkega stika in jih ne polnite čezmerno ali obratno.
- Če so baterije poškodovane ali puščajo, pazite, da ne pridejo v stik z očmi ali kožo. Če se to zgodi, prizadeto mesto nemudoma izperite z veliko vode in poiščite zdravniško pomoč.
- Pazite, da priključne sponke baterij ne pridejo v stik s kovinskimi predmeti (npr. kovanci, sponkami za lase, prstani), da ne pride do nenamernega kratkega stika. Baterij ne ovijajte v aluminijasto folijo. Preden baterijo zavržete, zlepite njene kontakte ali jo dajte v plastično vrečko.

Preverjanje izdelka

Preden začnete, sledite spodnjim navodilom, da preverite, ali je baterija pokvarjena ali pa vaš izdelek ne deluje ali deluje nepravilno zaradi drugega vzroka.

- 1 Preverite, ali je bil izdelek napolnjen. Če ni bil, ga napolnite in ga nato poskusite vklopiti.
- 2 Če izdelek še vedno ne deluje ali se ne polni, preverite, ali sta polnilni kabel in napajalna enota nepoškodovana in delujeta (npr. priklopite ju na drugo napravo). Če opazite kakršno koli težavo, poskusite izdelek napolniti z drugim primernim polnilnim kablom in/ali napajalnikom.
- 3 Preverite, ali je predelek za odrezane dlačice zamašen z dlačicami in drugimi ostanki. Če je zamašen, motor deluje počasneje ali sploh ne deluje. Predelek za odrezane dlačice temeljito očistite z uporabo ščetke, ki je priložena izdelku, in/ali izpihovanjem dlačic.

Ročaj ni pralen. Ne potaplajte ga v vodo in ne izpirajte ga pod tekočo vodo.

- 4 Po čiščenju preverite, ali izdelek deluje.
Če izdelek po izvedbi zgornjih korakov še vedno ne deluje, je verjetno, da je baterija pokvarjena in jo je treba zamenjati.

Preden začnete



- 1 Prepričajte se, da je izdelek izključen iz omrežne vtičnice.
- 2 S ščetko za čiščenje ali izpihovanjem očistite notranjost strižne enote in predelek za odrezane dlačice. Pomembno je, da v predelku za odrezane dlačice ali na gonilni gredi ni las, dlačic, maščobe ali drugih ostankov.

Ročaja ne spirajte pod tekočo vodo.

Naprave ne čistite s stisnjenim zrakom, čistilnimi gobicami, abrazivnimi čistili ali agresivnimi tekočinami.

- 3 Preden začnete razstavljati izdelek, se prepričajte, da sta izdelek in vaše roke popolnoma suhi.
- 4 Baterija izdelka lahko še vedno vsebuje električni naboj. Ne dotikajte se kovinskih delov akumulatorja z drugimi kovinskimi predmeti (na primer z izvijačem). Postopka razstavljanja in sestavljanja ne izvajajte na kovinski mizi.

Kako razstaviti izdelek

Izdelek razstavite in ponovno sestavite na čisti in suhi, neprevodni površini. Kovinskih delov izdelka se ne dotikajte s kovinskim delom izvijača, da ne pride do kratkega stika.

- 1 Z izdelka previdno odstranite nastavek za prirezovanje (če je nameščen).



- 2 Pritisnite gumb za nastavitev dolžine in ga rahlo potisnite navzgor.



- 3 Plastično paličico vstavite med gumb za nastavitev dolžine in izdelek. Pritisnite ročaj paličice, da odstranite gumb za nastavitev dolžine z izdelka.

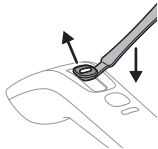

- 4 Pritisnite gumb za sprostitve strižne enote, da jo odstranite z izdelka.

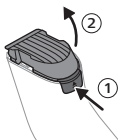

- 5 Za odvijanje vijaka na dnu uporabite izvijač Torx 6.



- 6** Za odvijanje vijaka v predelku za odrezane dlačice uporabite izvijač.

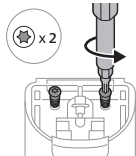

- 7** Sprednjo ploščo rahlo potisnite proti zgornjemu delu zadnje plošče in jo nato snemite.

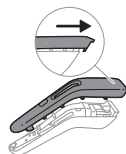

- 8** Z izvijačem odvijte vijake, s katerimi je pritrjena napajalna enota.

Opomba: Pogonska enota je sestavljena iz dveh delov: baterijske enote in motorne enote.

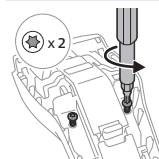

- 9** S plastično paličico odstranite napajalno enoto z zadnje plošče.

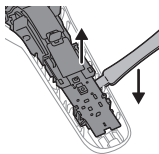

- 10** Odklenite zaskočna kavlja na napajalni enoti.

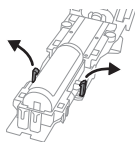

11 Iz pogonske enote odstranite baterijsko enoto.

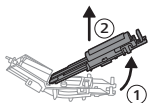

12 Baterijsko enoto odložite na stran. Nato jo ustrezno zavržite (glejte 'Recikliranje').

Kako ponovno sestaviti izdelek

- 1 Iz embalaže vzemite novo baterijsko enoto.

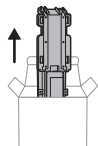

Opozorilo: Nova baterijska enota je delno napolnjena. Poskrbite, da se kovinski deli baterije ne dotikajo drugih kovinskih predmetov.

- 2 Baterijsko enoto namestite na motorno enoto.

Opomba: Nosilce priključkov baterijske enote poravnajte s priključki motorne enote, nato pa baterijsko enoto previdno spustite na motorno enoto. Močno pritisnite, da se zaskočna kavlja zaskoči na mestu.

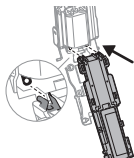

- 3 Pogonsko enoto namestite na zadnjo ploščo.

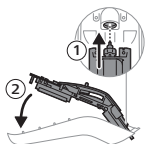

Opomba: Poravnajte kovinske priključke napajalnika z napajalnimi priključki izdelka, nato pa kovinske priključke previdno pritisnite proti napajalnemu priključkom, dokler ne zaslišite klika.

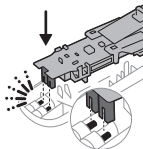

- 4 Vijake ponovno namestite na pogonsko enoto in jih privijte z izvijačem Torx 6.

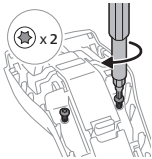

- 5 Poravnajte zgornji del sprednje plošče z vodilnimi utori na vrhu zadnje plošče, nato spustite sprednjo ploščo na zadnjo ploščo, dokler se stranice ne poravnajo in se dotaknejo. Pritisnite sprednjo ploščo proti zadnji plošči, dokler se stranice ne zaprejo do konca.

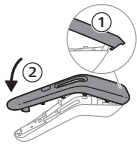

- 6 Vijake ponovno namestite na predelek za odrezane dlačice in jih privijte z izvijačem.

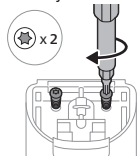

- 7 Vijak vstavite nazaj na dno izdelka in ga privijte z izvijačem.



- 8 Ponovno namestite strižno enoto.

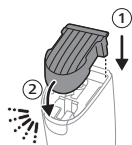

9 Ponovno namestite gumb za nastavitev dolžine.

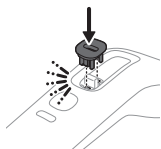

10 Izdelek popolnoma napolnite, preden ga ponovno uporabite.



Recikliranje



- Ta simbol pomeni, da električnih izdelkov in baterij ni dovoljeno odlagati skupaj z običajnimi gospodinjskimi odpadki.
- Upoštevajte predpise svoje države za ločeno zbiranje električnih izdelkov in baterij.

Prehľad dielov

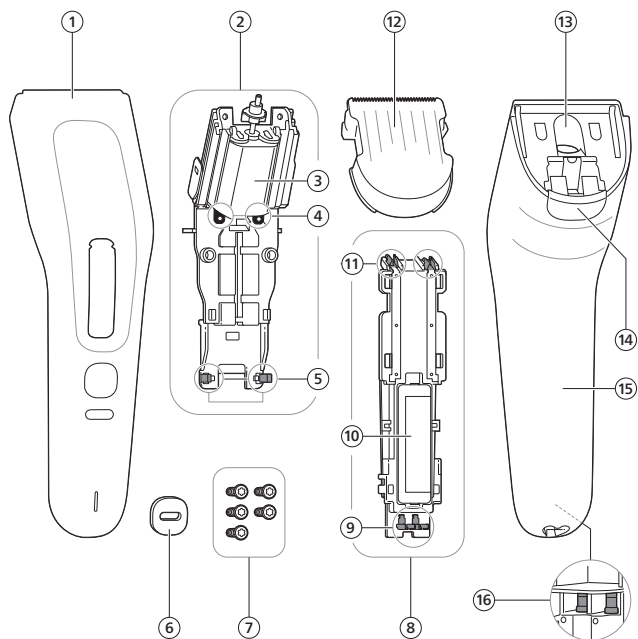

- 1 Predný panel
- 2 Pohonná jednotka
- 3 Motor
- 4 Konektory motora
- 5 Zaisťovacie háčiky
- 6 Tlačidlo na úpravu dĺžky
- 7 Skrutky
- 8 Batériová jednotka
- 9 Kovové konektory
- 10 Nabíjateľná batéria
- 11 Držiaky konektorov
- 12 Strihacia jednotka
- 13 Komôrka na chĺpky
- 14 Uvoľňovacie tlačidlo strihacej jednotky
- 15 Zadný panel
- 16 Prívodné kolíky

Potrebné náradie a diely

Náradie:

- Skrutkovač Torx 6
- Plastové páčidlo

Náhradný diel:

- Náhradná batériová jednotka Philips

Poznámka: Záruka sa vzťahuje na batériovú jednotku počas dvoch rokov od dátumu zakúpenia. V priebehu tohto obdobia môžete požiadať o bezplatnú výmenu batériovej jednotky na webovej lokalite www.philips.com/support alebo prostredníctvom strediska starostlivosti o zákazníkov spoločnosti Philips vo vašej krajine. Platia výnimky zo záruky.

Poznámka: Po uplynutí záručnej lehoty je výmena batériovej jednotky sponatnená. Ak chcete zakúpiť náhradné batériové jednotky, navštívte webovú lokalitu www.philips.com/support alebo sa obráťte na stredisko starostlivosti o zákazníkov spoločnosti Philips vo vašej krajine.

Poznámka: Môžete takisto navštíviť autorizované servisné stredisko spoločnosti Philips a požiadať o výmenu batériovej jednotky.

Dôležité bezpečnostné informácie

Varovanie



- Otvorenie elektrického výrobku na účel výmeny dielov môže predstavovať riziko úrazu elektrickým prúdom, zranenia osôb a poškodenia výrobku. Aby ste týmto rizikám predišli, dôsledne dodržiavajte pokyny uvedené v tomto návode a neodchylujte sa od nich.
- Používajte len originálne náhradné diely Philips.
- Pri rozoberaní a opätovnom skladaní výrobku sa uistite, že všetky diely aj vaše ruky sú suché.



- Všetky diely rozobratého výrobku (najmä batériu) a náhradné diely uchovávajte mimo dosahu detí.
- Pri otváraní zariadenia a likvidácii nabíjateľnej batérie sa riadte príslušnými bezpečnostnými opatreniami.
- Výrobok a batérie chráňte pred ohňom a nevystavujte ich priamemu slnečnému svetlu ani vysokým teplotám.
- Batérie neupravujte, neprepichujte, nepoškodzujte ani nerozoberajte, aby ste predišli ich prehrievaniu alebo uvoľňovaniu toxických či nebezpečných látok. Batérie neskratujte, nadmerne nenabíjajte ani ich nenabíjajte s opačnou polaritou.
- Ak sú batérie poškodené alebo z nich uniká kvapalina, zabráňte kontaktu s pokožkou alebo očami. V takom prípade ich okamžite dôkladne vypláchnite vodou a vyhľadajte lekársku starostlivosť.
- Zabráňte kontaktu koncoviek batérií s kovovými predmetmi (napríklad mincami, sponami, prsteňmi), aby ste predišli náhodnému skratovaniu batérií po ich vybratí. Batérie nebaľte do hliníkovej fólie. Pred likvidáciou póly batérií prelepte páskou alebo batérie umiestnite do plastového vrečka.

Kontrola výrobu

Skôr než začnete, postupujte podľa nasledujúcich krokov, aby ste zistili, či batéria nie je chybná alebo či váš výrobok nefunguje alebo má poruchu z inej príčiny.

- 1 Skontrolujte, či bol výrobok nabitý. Ak nebol, nabite výrobok a potom ho skúste zapnúť.
- 2 Ak výrobok stále nefunguje alebo sa nenabíja, skontrolujte, či nabíjací kábel a napájacia jednotka nie sú poškodené a fungujú (napr. pripojením k inému spotrebiču). Ak zistíte problém, skúste použiť iný vhodný nabíjací kábel a/alebo napájaciu jednotku na nabitie výrobu.
- 3 Skontrolujte, či komôrka na chĺpky nie je upchatá chĺpkami a inými zvyškami. Ak je komôrka na chĺpky upchatá, motor beží pomalšie alebo nebeží vôbec. Komôrku na chĺpky dôkladne vyčistite pomocou čistiacej kefy dodanej spolu s výrobkom a/alebo vyfúkaním chĺpkov.

Rukoväť nie je umývateľná. Nikdy neponárajte rukoväť do vody ani ju neumývajte pod tečúcou vodou.

- 4 Po vyčistení skontrolujte, či výrobok funguje.

Ak výrobok po vykonaní vyššie uvedených krokov stále nefunguje, batéria je pravdepodobne chybná a je potrebné ju vymeniť.

Skôr než začnete



- 1 Uistite sa, že výrobok je odpojený od sieťovej zásuvky.
- 2 Vyčistite strihaciu jednotku a komôrku na chlípky vyfúknutím alebo čistiacou kefkou. Je dôležité, aby vnútri komôrky na chlípky alebo na hnacom vretenne neboli žiadne chlípky, strnisko, mastnota ani iné zvyšky.

Rukoväť neoplachujte pod tečúcou vodou.

Na čistenie zariadenia nikdy nepoužívajte stlačený vzduch, drôtenky, drsné čistiace prostriedky ani agresívne tekutiny.

- 3 Predtým než začnete výrobok rozoberať, uistite sa, že výrobok aj vaše ruky sú úplne suché.
- 4 Batéria výrobku môže stále obsahovať elektrický náboj. Nedotýkajte sa kovových častí batériej jednotky iným kovom (napríklad skrutkovačom). Nevykonávajte rozoberanie a zostavovanie na kovovom stole.

Ako rozobrať výrobok

Rozoberte a znovu zložte výrobok na čistom a suchom nevodivom povrchu. Vyhňte sa dotyku kovových častí výrobku kovovou časťou skrutkovača, aby nedošlo ku skratu.

- 1 Jemne stiahnite zastrihávací hrebeňový nadstavec (ak je nasadený) z výrobku.



- 2 Stlačte tlačidlo nastavenia dĺžky a posuňte ho mierne nahor.

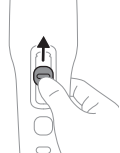

- 3 Vložte plastové páčidlo medzi tlačidlo nastavenia dĺžky a výrobok. Stlačte rukoväť páčidla, aby ste odstránili tlačidlo nastavenia dĺžky z výrobku.

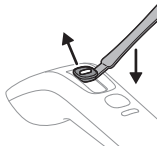

- 4 Stlačte tlačidlo na uvoľnenie strihacej jednotky, aby ste odpojili strihaciu jednotku od výrobku.

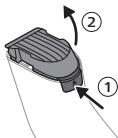

- 5 Pomocou skrutkovača Torx 6 odskrutkujte skrutku na spodnej strane výrobku.



- 6 Pomocou skrutkovača odskrutkujte skrutky vnútri komôrky na chĺpky.

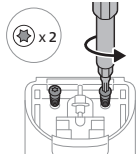

- 7 Posuňte predný panel mierne smerom k vrchnej časti zadného panelu a potom ho zdvihnite.

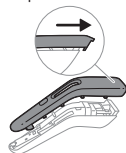

- 8 Pomocou skrutkovača odskrutkujte skrutky, ktoré držia pohonnú jednotku na mieste.

Poznámka: Pohonná jednotka pozostáva z dvoch komponentov: batériovej jednotky a motorovej jednotky.

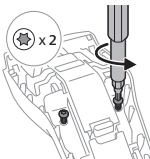

- 9 Pomocou plastového páčidla vyberte pohonnú jednotku zo zadného panelu.

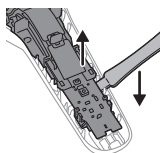

10 Odistite zaistovacie háčiky na pohonnej jednotke.

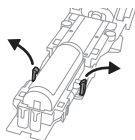

11 Vyberte batériovú jednotku z pohonnej jednotky.

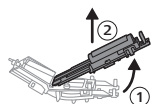

12 Odložte batériovú jednotku nabok. Následne ju správne zlikvidujte (pozrite „Recyklácia“).

Ako znovu zložiť výrobok

- 1 Vyberte novú batériovú jednotku z obalu.

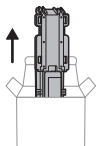

Výstraha: Nová batériová jednotka je čiastočne nabitá. Dávajte pozor, aby ste sa nedotkli jej kovových častí iným kovom.

- 2 Nainštalujte batériovú jednotku na motorovú jednotku.

Poznámka: Zarovnajte držiaky konektorov batérievej jednotky s motorovými konektormi a potom jemne položte batériovú jednotku na motorovú jednotku. Pevne zatlačte tak, aby zaistovacie háčiky (so zacvaknutím) zapadli na miesto.

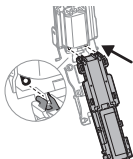

- 3 Namontujte pohonnú jednotku na zadný panel.

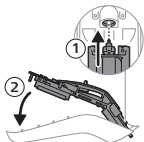

Poznámka: Zarovnajte kovové konektory pohonnej jednotky s prívodnými kolíkmi spotrebiča, potom jemne pritlačte kovové konektory k prívodným kolíkom tak, aby ste počuli cvaknutie.

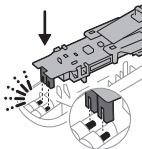

- 4 Vložte skrutky späť na pohonnú jednotku a utiahnite ich skrutkovačom Torx 6.

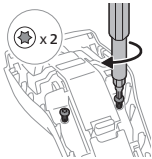

- 5 Zarovnajte hornú časť predného panelu s vodiacimi drážkami navrchu zadného panelu, potom spustite predný panel na zadný panel, kým sa boky nezarovnajú a nedotknú. Pritlačte predný panel k zadnému panelu, kým nebudú bočné strany úplne uzavreté.

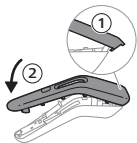

- 6 Vložte skrutky späť do komôrky na chlípky a utiahnite ich skrutkovačom.

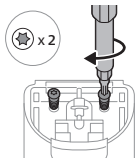

- 7 Vložte skrutku späť na spodok výrobku a utiahnite ju skrutkovačom.



- 8 Znovu upevnite strihaciu jednotku.



9 Znovu upevnite tlačidlo nastavenia dĺžky.

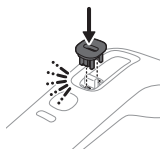

10 Skôr než spotrebič znova použijete, úplne ho nabite.



Recyklácia



- Tento symbol znamená, že tento elektrické výrobky a batérie nemožno likvidovať spolu s bežným domovým odpadom.
- Dodržiavajte pravidlá separovaného zberu sonických výrobkov a batérií vo svojej krajine.

Osat

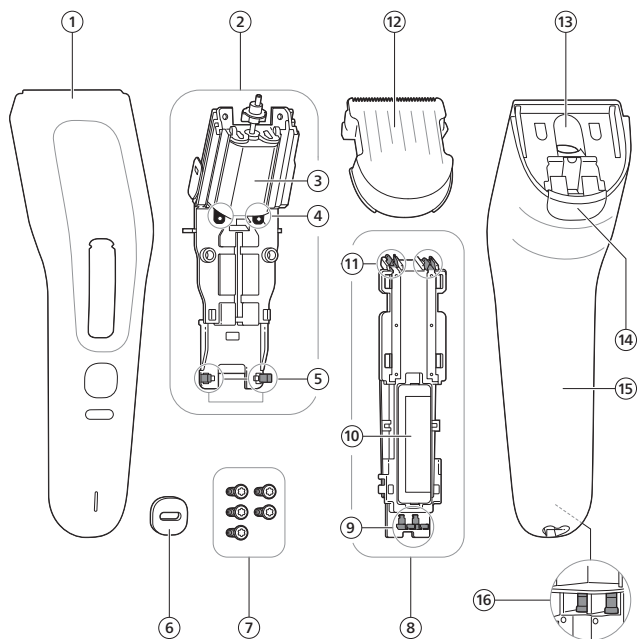

- 1 Etupaneeli
- 2 Moottoriyksikkö
- 3 Moottori
- 4 Moottorin liitännät
- 5 Lukitsimet
- 6 Pituuden säätöpainike
- 7 Ruuvit
- 8 Akku
- 9 Metalliliittimet
- 10 Ladattava akku
- 11 Liitäntäkiskon pidikkeet
- 12 Terä
- 13 Karvakammio
- 14 Teräyksikön vapautuspainike
- 15 Takapaneeli
- 16 Tulopistikkeet

Tarvittavat työkalut ja osat

Työkalut:

- Torx 6 -ruuvitaltta
- Muovinen vääntötyökalu

Varaosat:

- Philipsin akku vanhan tilalle

Huomautus: Takuu kattaa akun kahden vuoden ajan ostopäivästä alkaen. Tänä aikana käy osoitteessa www.philips.com/support tai ota yhteys maakohtaiseen Philips-asiakaspalveluun, jotta saat korvaavan akun ilmaiseksi. Takuuta koskevat tietyt rajoitukset.

Huomautus: Takuuajan jälkeen korvaavista akuista peritään maksu. Uusia akkuja ostaaksesi käy osoitteessa www.philips.com/support tai ota yhteys maakohtaiseen Philips-asiakaspalveluun.

Huomautus: Voit myös käydä Philipsin valtuuttamassa huoltoliikkeessä vaihdattamassa akun.

Tärkeitä turvallisuustietoja

Varoitus



- Sähkötuotteen avaaminen osien vaihtamista varten voi aiheuttaa sähköiskun, loukkaantumisen ja tuotteen vaurioitumisen riskin. Näiden riskien ehkäisemiseksi noudata tässä oppaassa annettuja ohjeita huolellisesti äläkä poikkea niistä.
- Käytä vain alkuperäisiä Philipsin varaosia.
- Varmista, että kaikki osat ja kätesi ovat kuivat, kun purat ja kokoat tuotteen uudelleen.



- Pidä kaikki puretun tuotteen osat (erityisesti akku) sekä varaosat lasten ulottumattomissa.
- Huolehdi tarvittavista turvatoimista, kun käsittelet tuotteen avaamiseen tarvittavia työkaluja ja hävität akun.
- Suojaa tuote ja akut tulelta äläkä altista niitä suoralle auringonvalolle tai korkeille lämpötiloille.
- Älä muuta, puhkaise, vahingoita tai pura akkuja, sillä tämä saattaa aiheuttaa niiden ylikuumentumisen tai myrkyllisiä tai vaarallisia vuotoja niistä. Älä aiheuta akkuihin oikosulkua, ylilataa niitä tai lataa niitä käänteisesti.
- Jos paristot tai akut ovat vahingoittuneet tai ne vuotavat, vältä paristo- tai akkunesteen joutumista iholle tai silmiin. Jos näin tapahtuu, huuhtele huolellisesti vedellä ja hakeudu hoitoon.
- Jotta paristoissa tai akuissa ei niiden poistamisen jälkeen pääse vahingossa syntymään oikosulkua, älä anna pariston tai akun liittimien koskettaa metalliesineitä (esim. kolikoita, hiussolkia tai sormuksia). Älä kääri paristoja tai akkuja alumiinifolioon. Teippaa pariston tai akun liittimet tai laita paristot tai akut muovipussiin ennen niiden hävittämistä.

Tuotteen tarkastaminen

Ennen kuin aloitat, toimi seuraavasti tarkistaaksesi, onko akku viallinen tai onko tuotteessa jokin muusta syystä johtuva vika.

- 1 Tarkista, onko tuote ladattu. Jos ei ole, lataa tuote ja kokeile käynnistää se.
- 2 Jos tuote ei vielääkään toimi tai lataudu, tarkista, että latauskaapeli ja laturi ovat vahingoittumattomia ja toimivat (esim. liittämällä ne toiseen laitteeseen). Jos huomaat ongelman, kokeile käyttää toista sopivaa latauskaapelia ja/tai laturia tuotteen lataamiseen.
- 3 Tarkista, onko karvakammio tukkeutunut karvoista ja roskasta. Jos karvakammio on tukossa, moottori käy hitaammin tai ei käy lainkaan. Puhdista karvakammio huolellisesti tuotteen mukana toimitetulla puhdistusharjalla ja/tai puhaltamalla karvat pois.

Käsiosaa ei voi pestä. Älä koskaan upota käsiosaa veteen tai huuhtele sitä vesihanan alla.

- 4 Puhdistuksen jälkeen tarkista, toimiiko tuote.

Jos tuote ei vielääkään toimi näiden toimien jälkeen, on todennäköistä, että akku on viallinen ja se täytyy vaihtaa.

Ennen kuin aloitat



- 1 Varmista, että tuote on irrotettu seinäpistorasiasta.
- 2 Puhdista teräyksikkö ja karvakammio puhaltamalla tai puhdistusharjalla. On tärkeää, ettei karvakammiossa tai akselissa ole karvoja, parransänkeä, rasvaa tai muita jäämiä.

Älä huuhtelee käsiosaa juoksevalla vedellä.

Älä käytä paineilmaa, naarmuttavia tai syövyttäviä puhdistusaineita tai -välineitä laitteen puhdistamiseen.

- 3 Varmista, että tuote ja kätesi ovat täysin kuivat, ennen kuin alat purkaa tuotetta.
- 4 Tuotteen akussa voi silti olla sähkövaraus. Älä kosketa akun metalliosia muulla metallilla (esim. ruuvitaltalla). Älä pura tai kokoa tuotetta metallipöydällä.

Tuotteen purkaminen osiin

Pura ja kokoa tuote uudelleen puhtaalla ja kuivalla, sähköä johtamattomalla tasolla. Vältä koskemasta tuotteen metalliosiin ruuvitaltan metalliosalla oikosulun estämiseksi.

- 1 Vedä varovasti ohjaukampa (jos sellainen on) pois tuotteesta.



- 2 Paina pituuden säätöpainiketta ja liu'uta sitä hieman ylöspäin.

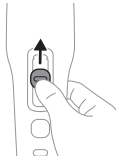

- 3 Aseta muovinen vääntötyökalu pituuden säätöpainikkeen ja tuotteen väliin. Paina vääntötyökalun kahvaa, jotta saat pituuden säätöpainikkeen irti tuotteesta.

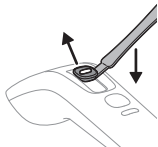

- 4 Paina teräyksikön vapautuspainiketta, jotta se irtoaa tuotteesta.

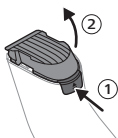

- 5 Avaa Torx 6 -ruuvitaltalla ruuvi tuotteen pohjasta.



- 6 Avaa karvakammion sisällä olevat ruuvit ruuvitaltalla.

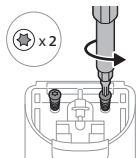

- 7 Liu'uta etupaneelia hieman takapaneelin yläosaa kohti ja nosta se pois.

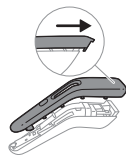

- 8 Avaa ruuvitaltalla ruuvit, jotka pitävät akkuyksikön paikoillaan.

Huomautus: Akkuyksikkö koostuu kahdesta osasta: akusta ja moottoriyksiköstä.

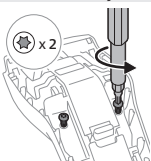

- 9 Irrota akkuyksikkö takapaneelistä muovisella vääntötyökallulla.

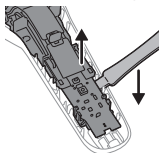

- 10 Avaa akkuyksikön lukitsimet.

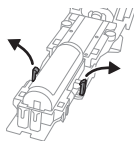

11 Irrota akku akkuyksiköstä.

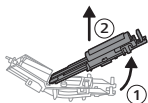

12 Laita akku sivuun. Hävitä se asianmukaisesti myöhemmin (katso "Kierrätys").

Tuotteen kokoaminen uudelleen

- 1 Ota uusi akku pakkauksesta.

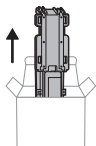

Varoitus: Uusi akku on osittain ladattu. Varmista, ettet koske sen metalliosia metallilla.

- 2 Asenna akku moottoriyksikköön.

Huomaus: Kohdista akun liitäntäkiskon pidikkeet moottorin liitäntöihin ja laske akku varovasti moottoriyksikön päälle. Paina tiukasti, kunnes lukitsimet naksahtavat paikoilleen.

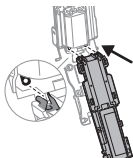

- 3 Asenna akkuyksikkö takapaneeliin.

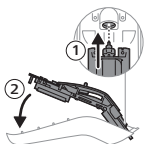

Huomaus: Kohdista akkuyksikön metalliliitännät laitteen tulopistikkeisiin ja paina sitten metalliliittimiä varovasti kohti tulopistikkeitä, kunnes kuulet naksahduksen.

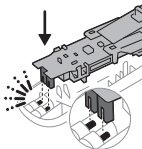

- 4 Pane ruuvit takaisin akkuyksikköön ja kiristä ne Torx 6 -ruuvitaltalla.

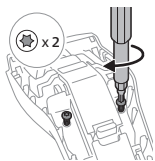

- 5** Kohdista etupaneelin yläosa takapaneelin yläosan ohjausuriin ja laske etupaneeli takapaneeliin päälle, kunnes sivut ovat linjassa ja koskettavat toisiaan. Paina etupaneelia takapaneelia vasten, kunnes sivut ovat täysin kiinni.

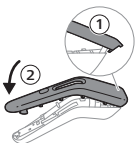

- 6** Pane ruuvit takaisin karvakammioon ja kiristä ne ruuvitaltalla.

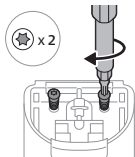

- 7** Pane ruuvi takaisin tuotteen pohjaan ja kiristä se ruuvitaltalla.



- 8** Kiinnitä teräyksikkö uudelleen.

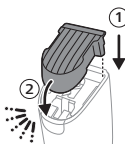

- 9** Kiinnitä pituuden säätöpainike uudelleen.

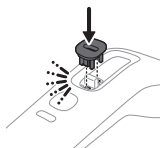

10 Lataa laite kokonaan, ennen kuin käytät sitä seuraavan kerran.



Kierrätys



- Tämä merkki tarkoittaa sitä, että sähkölaitteita ja akkuja ei saa hävittää tavallisen kotitalousjätteen mukana.
- Noudata oman maasi sähkölaitteiden ja akkujen kierrätystä ja hävittämistä koskevia sääntöjä.

Översikt över delar

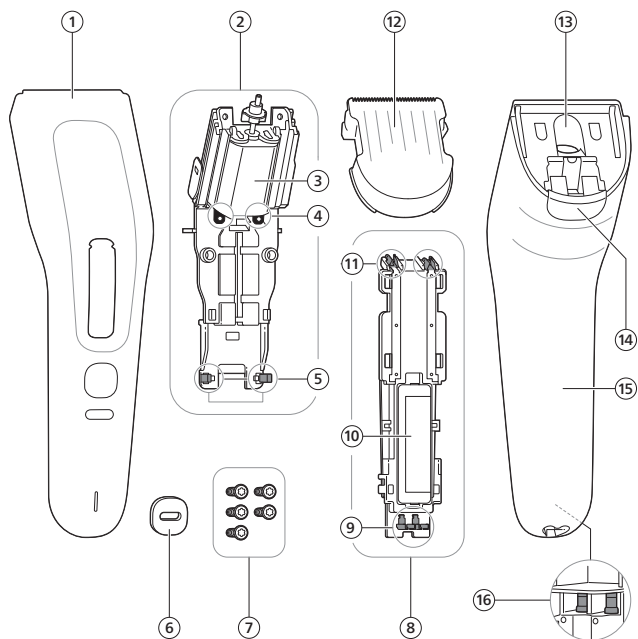

- 1 Frontpanel
- 2 Motorenhet
- 3 Motor
- 4 Motorkontakter
- 5 Fästhakar
- 6 Knapp för längdinställning
- 7 Skruvar
- 8 Batterienhet
- 9 Metallkontakter
- 10 Laddningsbart batteri
- 11 Terminalkontakthållare
- 12 Klippenhet
- 13 Hårbehållare
- 14 Knapp för frigöring av klipphuvudet
- 15 Bakpanel
- 16 Anslutningsstift

Verktyg och delar som behövs

Utrustning:

- Torx 6-skruvmejsel
- Bändningsverktyg i plast

Reservdel:

- Philips ersättningsbatterienhet

Obs! Batterienheten omfattas av garantin under en period på två år från inköpsdatumet. Under den perioden kan du besöka www.philips.com/support eller kontakta Philips kundtjänst i ditt land för att beställa en batterienhet utan kostnad. Garantiundantag gäller.

Obs! Efter garantiperioden gäller en avgift för ersättningsbatterienheterna. Du kan köpa nya batterienheter genom att besöka www.philips.com/support eller kontakta Philips kundtjänst i ditt land.

Obs! Du kan också besöka ett auktoriserat Philips-serviceombud för byte av batterienheten.

Viktig säkerhetsinformation

Varning



- Om du öppnar en elektrisk produkt för att byta ut delar kan det leda till elstötar, personskador och skador på produkten. Förhindra dessa risker genom att följa instruktionerna i den här handboken noggrant och avvik inte från dem.
- Använd endast originaldelar från Philips.
- Se till att alla delar och dina händer är torra när du tar isär och sätter ihop produkten.



- Håll alla delar av den isärmonterade produkten (särskilt batteriet) och reservdelarna utom räckhåll för barn.
- Vidta nödvändiga säkerhetsåtgärder när du använder verktyg för att öppna produkten och när du kasserar det laddningsbara batteriet.
- Utsätt inte produkten eller batterierna för eld och utsätt dem heller inte för direkt solljus eller för höga temperaturer.
- För att förhindra att batterierna värms upp eller avger giftiga eller farliga ämnen ska du inte modifiera, sticka hål på, skada eller ta isär dem. Kortslut inte och överladda inte batterierna och ladda inte batterierna med omvänd polaritet.
- Undvik kontakt med hud och ögon om batterierna är skadade eller läcker. Skölj omedelbart med rikligt med vatten och kontakta läkare om detta händer.
- Låt inte batteriernas poler komma i kontakt med metallföremål (t.ex. mynt, hårspännen eller ringar) efter borttagning för att förhindra kortslutning. Linda inte in batterier i aluminiumfolie. Tejpa batteripolerna eller lägg batterierna i en plastpåse innan du kasserar dem.

Kontrollera produkten

Innan du börjar ska du följa stegen nedan för att kontrollera om batteriet är trasigt eller om produkten inte fungerar på grund av någon annan orsak.

- 1 Kontrollera om produkten har laddats. Om den inte har det laddar du produkten och försöker sedan starta den.
- 2 Om produkten fortfarande inte fungerar eller inte går att ladda ska du kontrollera om laddningskabeln och nätadaptern är oskadade och fungerar (t.ex. genom att ansluta dem till en annan apparat). Om du upptäcker ett problem kan du prova att använda en annan lämplig laddningskabel och/eller nätadapter för att ladda produkten.
- 3 Kontrollera om hårbehållaren är full med hår eller annat skräp. Om hårbehållaren är full går motorn långsammare eller inte alls. Rengör hårbehållaren noggrant med den medföljande rengöringsborsten och/eller genom att blåsa ut eventuella hårstrån.

Handtaget är inte tvättbart. Sänk aldrig ned handtaget i vatten och skölj det inte under kranen.

- 4 Kontrollera efter rengöring att produkten fungerar.

Om produkten fortfarande inte fungerar efter att du har utfört stegen ovan är det sannolikt att batteriet är trasigt och behöver bytas ut.

Innan du börjar



- 1 Se till att produkten inte är ansluten till vägguttaget.
- 2 Rengör klipphuvudet och hårbehållaren genom att blåsa eller med rengöringsborsten. Det är viktigt att det inte finns några hårstrån, stubb, fett eller andra rester i hårbehållaren eller på spindeln.

Skölj inte handtaget under kranen.

Använd aldrig tryckluft, skursvampar, slipande rengöringsmedel eller frätande vätskor för att rengöra enheten.

- 3 Se till att produkten och dina händer är helt torra innan du börjar ta isär produkten.
- 4 Batteriet i produkten kan fortfarande innehålla elektrisk laddning. Vidrör inte batterienhetens metalldelar med annan metall (till exempel skruvmejseln). Utför inte isär- och återmontering på ett metallbord.

Så här tar du isär produkten

Ta isär och sätt ihop produkten på en ren och torr, icke-ledande yta. Undvik kortslutning genom att aldrig vidröra produktens metalldelar med metaldelen på skruvmejseln.

- 1 Dra försiktigt av trimkammen (i förekommande fall) från produkten.



- 2 Tryck på knappen för längdinställningen och skjut den uppåt en aning.

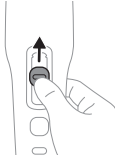

- 3 För in bändningsverktyget i plast mellan knappen för längdinställning och produkten. Ta bort knappen för längdinställning från produkten genom att trycka ned bändningsverktygets handtag.

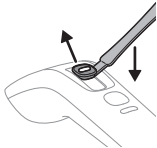

- 4 Tryck på knappen för frigöring av klippenheten för att ta loss klippenheten från produkten.

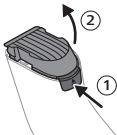

- 5 Skruva loss skruven på produktens underdel med hjälp av en Torx 6-skruvmejsel.



- 6 Lossa skruvarna inuti hårbhållaren med hjälp av skruvmejseln.

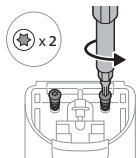

- 7 Skjut frontpanelen en aning mot den övre delen av bakpanelen och lyft sedan av den.

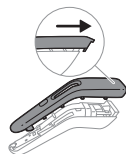

- 8 Skruva loss skruvarna som håller strömenheten på plats med hjälp av skruvmejseln.

Obs! Strömenheten består av två delar: batterienheten och motorenheten.

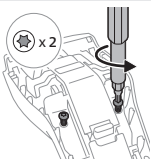

- 9 Använd bändningsverkyget i plast för att ta bort strömenheten från bakpanelen.

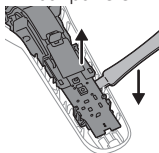

10 Lås upp fästhakarna på strömenheten.

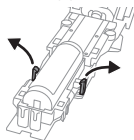

11 Ta bort batterienheten från strömenheten.

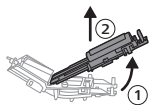

12 Lägg batterienheten åt sidan. Kassera den på korrekt sätt efteråt (se "Återvinning").

Så här monterar du ihop produkten igen

- 1 Ta ut den nya batterienheten ur förpackningen.

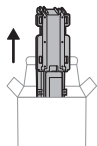

Försiktighet: Den nya batterienheten är delvis laddad. Se till att du inte kommer åt metalldelarna med någon annan metall.

- 2 Montera batterienheten på motorenheten.

Obs! Rikta in terminalkontakthållarna på batterienheten mot motorkontakterna och sänk sedan försiktigt ned batterienheten på motorenheten. Tryck ordentligt tills fästhakarna klickar på plats (ett klick hörs).

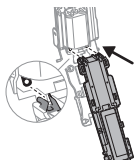

- 3 Montera strömenheten på bakpanelen.

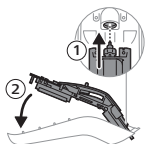

Obs! Rikta in strömenhetens metallkontakter mot apparatens anslutningsstift och tryck sedan metallkontakterna försiktigt mot anslutningsstiften tills du hör ett klick.

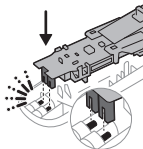

- 4 Sätt tillbaka skruvarna på strömenheten och dra åt dem med Torx 6-skruvmejseln.

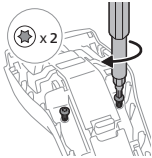

- 5 Rikta in frontpanelens övre del mot styvspåren längst upp på bakpanelen och sänk sedan ned frontpanelen på bakpanelen tills sidorna är inriktade mot varandra och får kontakt. Tryck frontpanelen mot bakpanelen tills sidorna stängs helt.

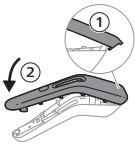

- 6 Sätt tillbaka skruvarna i hårbehållaren och dra åt dem med skruvmejseln.

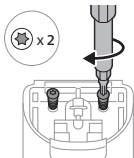

- 7 Sätt tillbaka skruven på undersidan av produkten och dra åt den med skruvmejseln.



- 8 Montera tillbaka klippenheten.

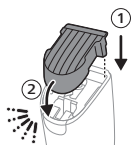

9 Sätt tillbaka knappen för längdinställning.

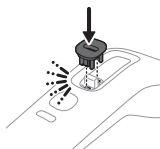

10 Ladda apparaten helt innan du använder den igen.



Återvinning



- Den här symbolen betyder att elektriska produkter och batterier inte får slängas bland hushållssoporna.
- Följ ditt lands regler för återvinning av elektriska produkter och batterier.

Επισκόπηση εξαρτημάτων

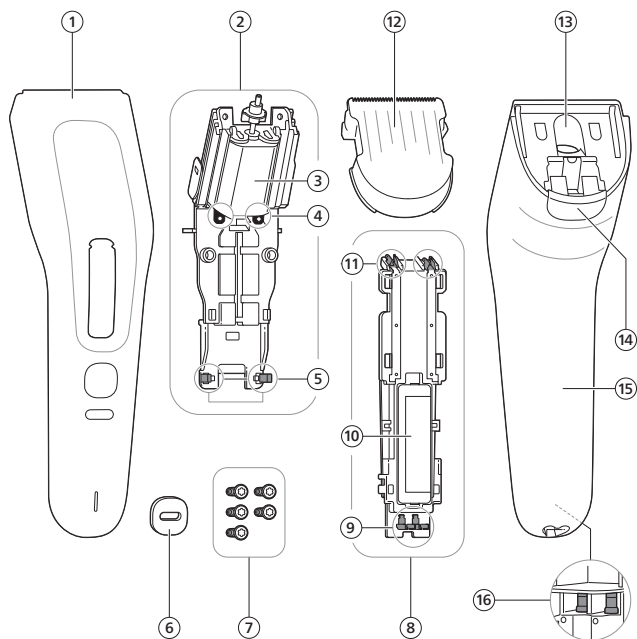

- 1 Μπροστινό τμήμα
- 2 Μοτέρ
- 3 Μοτέρ
- 4 Σύνδεσμοι μοτέρ
- 5 Κουμπωτά άγκιστρα
- 6 Κουμπί ρύθμισης μήκους
- 7 Βίδες
- 8 Μονάδα μπαταρίας
- 9 Μεταλλικοί σύνδεσμοι
- 10 Επαναφορτιζόμενη μπαταρία
- 11 Υποδοχές συνδέσμων ακροδεκτών
- 12 Μονάδα κοπής
- 13 Χώρος συλλογής τριχών
- 14 Κουμπί απασφάλισης μονάδας κοπής
- 15 Πίσω τμήμα
- 16 Ακίδες εισόδου

Απαιτούμενα εργαλεία και ανταλλακτικά

Εργαλεία:

- Κατσαβίδι Torx 6
- Πλαστικό εργαλείο ανοίγματος

Ανταλλακτικό:

- Ανταλλακτική μονάδα μπαταρίας Philips

Σημείωση: Η εγγύηση καλύπτει τη μονάδα μπαταρίας για χρονικό διάστημα δύο ετών από την ημερομηνία αγοράς. Κατά τη διάρκεια αυτού του χρονικού διαστήματος, επισκεφθείτε την τοποθεσία www.philips.com/support ή επικοινωνήστε με το Κέντρο Εξυπηρέτησης Καταναλωτών της Philips στη χώρα σας για να ζητήσετε δωρεάν αντικατάσταση της μονάδας μπαταρίας. Ισχύουν εξαιρέσεις εγγύησης.

Σημείωση: Μετά τη λήξη της περιόδου εγγύησης, οι ανταλλακτικές μονάδες μπαταρίας υπόκεινται σε χρέωση. Για να αγοράσετε ανταλλακτικές μονάδες μπαταρίας, επισκεφθείτε την τοποθεσία www.philips.com/support ή επικοινωνήστε με το Κέντρο Εξυπηρέτησης Καταναλωτών της Philips στη χώρα σας.

Σημείωση: Μπορείτε επίσης να επισκεφθείτε ένα εξουσιοδοτημένο κέντρο σέρβις της Philips για την αντικατάσταση της μονάδας μπαταρίας.

Σημαντικές πληροφορίες για την ασφάλεια

Προειδοποίηση



- Το άνοιγμα ενός ηλεκτρικού προϊόντος για την αντικατάσταση εξαρτημάτων μπορεί να ενέχει κινδύνους πρόκλησης ηλεκτροπληξίας, τραυματισμού και ζημιάς στο προϊόν. Προς αποφυγή αυτών των κινδύνων, ακολουθήστε προσεκτικά τις οδηγίες που παρέχονται σε αυτό το εγχειρίδιο και μην παρεκκλίνετε από αυτές.
- Χρησιμοποιείτε μόνο γνήσια ανταλλακτικά Philips.
- Βεβαιωθείτε ότι όλα τα εξαρτήματα και τα χέρια σας είναι στεγνά κατά την αποσυναρμολόγηση και επανασυναρμολόγηση του προϊόντος.



- Διατηρείτε όλα τα μέρη του αποσυναρμολογημένου προϊόντος (και ιδίως την μπαταρία), καθώς και τα ανταλλακτικά μακριά από παιδιά.
- Όταν χρησιμοποιείτε εργαλεία για να ανοίξετε το προϊόν και όταν απορρίπτετε την επαναφορτιζόμενη μπαταρία, να λαμβάνετε τις απαραίτητες προφυλάξεις ασφαλείας.
- Διατηρήστε το προϊόν και τις μπαταρίες μακριά από τη φωτιά και μην τα αφήνετε εκτεθειμένα στο άμεσο ηλιακό φως ή σε υψηλές θερμοκρασίες.
- Μην τροποποιείτε, μην τρυπάτε, μην προκαλείτε ζημιές και μην αποσυναρμολογείτε τις μπαταρίες για να αποτρέψετε το ενδεχόμενο να ζεσταθούν ή να εκλύσουν τοξικές ή επικίνδυνες ουσίες. Μην βραχυκυκλώνετε, υπερφορτώνετε ή αλλάζετε την πολικότητα των μπαταριών.
- Εάν οι μπαταρίες έχουν υποστεί βλάβη ή παρουσιάζουν διαρροή, αποφύγετε την επαφή με το δέρμα ή τα μάτια. Εάν συμβεί κάτι τέτοιο, ξεπλύνετε αμέσως με νερό και ζητήστε ιατρική βοήθεια.

- Για να αποφύγετε το τυχαίο βραχυκύκλωμα των μπαταριών μετά την αφαίρεση, μην αφήνετε τους ακροδέκτες της μπαταρίας να έρχονται σε επαφή με μεταλλικά αντικείμενα (π.χ. κέρματα, τσιμπιδάκια, δακτυλίδια). Μην τυλίγετε τις μπαταρίες σε αλουμινόχαρτο. Τυλίξτε τους ακροδέκτες των μπαταριών με ταινία ή τοποθετήστε τις μπαταρίες σε πλαστική σακούλα πριν τις απορρίψετε.

Έλεγχος του προϊόντος

Προτού ξεκινήσετε, ακολουθήστε τα παρακάτω βήματα για να ελέγξετε εάν η μπαταρία είναι ελαττωματική ή εάν το προϊόν σας δεν λειτουργεί ή δυσλειτουργεί λόγω άλλης αιτίας.

- 1 Ελέγξτε εάν το προϊόν είναι φορτισμένο. Εάν δεν είναι, φορτίστε το προϊόν και, στη συνέχεια, δοκιμάστε να το ενεργοποιήσετε.
- 2 Εάν το προϊόν εξακολουθεί να μην λειτουργεί ή να μην φορτίζει, ελέγξτε ότι το καλώδιο φόρτισης και το τροφοδοτικό δεν έχουν υποστεί ζημιά και ότι λειτουργούν κανονικά (π.χ. συνδέοντάς τα σε διαφορετική συσκευή). Σε περίπτωση που διαπιστώσετε ότι υπάρχει πρόβλημα, δοκιμάστε να χρησιμοποιήσετε άλλο κατάλληλο καλώδιο φόρτισης ή/και τροφοδοτικό για να φορτίσετε το προϊόν.
- 3 Ελέγξτε εάν ο χώρος συλλογής τριχών είναι φραγμένος από τρίχες και άλλα υπολείμματα. Εάν ο χώρος συλλογής τριχών είναι βουλωμένος, το μωτέρ λειτουργεί πιο αργά ή δεν λειτουργεί καθόλου. Καθαρίστε σχολαστικά τον χώρο συλλογής τριχών χρησιμοποιώντας το βουρτσάκι καθαρισμού που παρέχεται με το προϊόν ή/και φυσώντας τυχόν τρίχες.

Η λαβή δεν πλένεται. Σε καμία περίπτωση μην βυθίζετε τη λαβή στο νερό και μην την ξεπλένετε στη βρύση.

- 4 Μετά τον καθαρισμό, ελέγξτε εάν το προϊόν λειτουργεί.

Εάν το προϊόν εξακολουθεί να μην λειτουργεί ακόμα και μετά την εκτέλεση των παραπάνω βημάτων, είναι πιθανό η μπαταρία να είναι ελαττωματική και να πρέπει να αντικατασταθεί.

Προτού ξεκινήσετε



- 1 Βεβαιωθείτε ότι το προϊόν είναι αποσυνδεδεμένο από την πρίζα.
- 2 Καθαρίστε τη μονάδα κοπής και τον χώρο συλλογής τριχών φυσώντας τα ή χρησιμοποιώντας το βουρτσάκι καθαρισμού. Είναι πολύ σημαντικό να μην υπάρχουν τρίχες, γένια, λίπη ή άλλα υπολείμματα μέσα στον χώρο συλλογής τριχών ή στον άξονα μετάδοσης κίνησης.

Μην ξεπλένετε τη λαβή στη βρύση.

Μην καθαρίζετε ποτέ τη συσκευή με πεπιεσμένο αέρα, συρμάτινα σφουγγαράκια, σκληρά καθαριστικά ή υγρά.

- 3 Βεβαιωθείτε ότι το προϊόν και τα χέρια σας είναι εντελώς στεγνά προτού ξεκινήσετε να αποσυναρμολογείτε το προϊόν.
- 4 Η μπαταρία του προϊόντος μπορεί να εξακολουθεί να περιέχει ηλεκτρικό φορτίο. Μην φέρνετε σε επαφή τα μεταλλικά μέρη της μονάδας μπαταρίας με άλλο μέταλλο (για παράδειγμα, με καταβαθίδι). Μην εκτελείτε τη διαδικασία αποσυναρμολόγησης και συναρμολόγησης σε μεταλλικό τραπέζι.

Πώς να αποσυναρμολογήσετε το προϊόν

Αποσυναρμολογήστε και επανασυναρμολογήστε το προϊόν επάνω σε καθαρή και στεγνή μη αγωγίμη επιφάνεια. Αποφύγετε την επαφή των μεταλλικών εξαρτημάτων του προϊόντος με το μεταλλικό τμήμα του καταβιδιού για την αποτροπή πρόκλησης βραχυκυκλώματος.

- 1 Τραβήξτε απαλά τη χτένα τριμαρίσματος (εάν υπάρχει) και αφαιρέστε την από το προϊόν.



- 2 Πατήστε το κουμπί ρύθμισης μήκους και σύρετέ το ελαφρά προς τα πάνω.

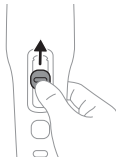

- 3 Τοποθετήστε το πλαστικό εργαλείο ανοίγματος μεταξύ του κουμπιού ρύθμισης μήκους και του προϊόντος. Πιέστε προς τα κάτω τη λαβή του εργαλείου ανοίγματος για να αφαιρέσετε το κουμπί ρύθμισης μήκους από το προϊόν.

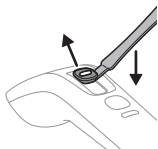

- 4 Πατήστε το κουμπί απασφάλισης μονάδας κοπής για να απελευθερώσετε τη μονάδα κοπής από το προϊόν.

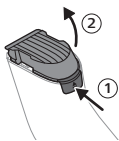

- 5** Χρησιμοποιήστε το κατσαβίδι Torx 6 για να ξεβιδώσετε τη βίδα στο κάτω μέρος του προϊόντος.



- 6** Χρησιμοποιήστε το κατσαβίδι για να ξεβιδώσετε τις βίδες στο εσωτερικό του χώρου συλλογής τριχών.

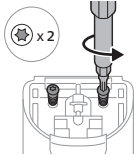

- 7** Σύρετε ελαφρά το μπροστινό τμήμα του προϊόντος προς το επάνω μέρος του πίσω τμήματος και, στη συνέχεια, ανασηκώστε το και αφαιρέστε το.

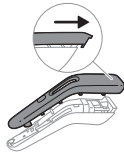

- 8** Χρησιμοποιήστε το κατσαβίδι για να ξεβιδώσετε τις βίδες που συγκρατούν το τροφοδοτικό στη θέση του.

Σημείωση: Το τροφοδοτικό αποτελείται από δύο εξαρτήματα: τη μονάδα μπαταρίας και τη μονάδα μοτέρ.

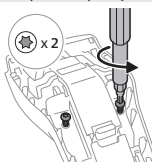

- 9** Χρησιμοποιήστε το πλαστικό εργαλείο ανοίγματος για να αφαιρέσετε το τροφοδοτικό από το πίσω τμήμα του προϊόντος.

270 Ελληνικά

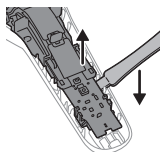

10 Απασφαλίστε τα κουμπωτά άγκιστρα στο τροφοδοτικό.

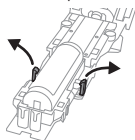

11 Αφαιρέστε τη μονάδα μπαταρίας από το τροφοδοτικό.

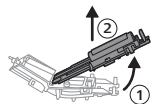

12 Αφήστε στην άκρη τη μονάδα μπαταρίας. Απορρίψτε τη με τον προβλεπόμενο τρόπο στη συνέχεια (βλέπε «Ανακύκλωση»).

Πώς να επανασυναρμολογήσετε το προϊόν

- 1 Βγάλτε τη νέα μονάδα μπαταρίας από τη συσκευασία της.

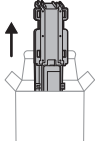

Προσοχή: Η νέα μονάδα μπαταρίας είναι μερικώς φορτισμένη. Φροντίστε οπωσδήποτε να μην φέρετε σε επαφή τα μεταλλικά μέρη της με άλλο μέταλλο.

- 2 Τοποθετήστε τη μονάδα μπαταρίας στη μονάδα μοτέρ.

Σημείωση: Ευθυγραμμίστε τις υποδοχές συνδέσμων ακροδεκτών της μονάδας μπαταρίας με τους συνδέσμους του μοτέρ και, στη συνέχεια, κατεβάστε απαλά τη μονάδα μπαταρίας επάνω στη μονάδα μοτέρ. Πιέστε με δύναμη μέχρι τα κουμπωτά άγκιστρα να ασφαλισουν στη θέση τους (θα ακουστεί ο ήχος «κλικ»).

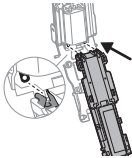

- 3 Τοποθετήστε το τροφοδοτικό στο πίσω τμήμα του προϊόντος.

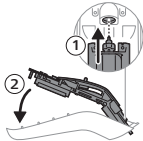

Σημείωση: Ευθυγραμμίστε τους μεταλλικούς συνδέσμους του τροφοδοτικού με τις ακίδες εισόδου της συσκευής και, στη συνέχεια, πιέστε απαλά τους μεταλλικούς συνδέσμους προς τις ακίδες εισόδου μέχρι να ακουστεί ο ήχος «κλικ».

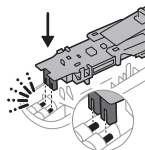

- 4** Τοποθετήστε ξανά τις βίδες στο τροφοδοτικό και σφίξτε τις με το κατσαβίδι Torx 6.

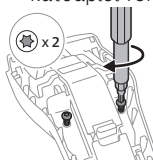

- 5** Ευθυγραμμίστε το επάνω μέρος του μπροστινού τμήματος του προϊόντος με τις υποδοχές καθοδήγησης στο επάνω μέρος του πίσω τμήματος του προϊόντος και, στη συνέχεια, χαμηλώστε το μπροστινό τμήμα επάνω στο πίσω τμήμα μέχρι να ευθυγραμμιστούν οι πλευρές τους και να έρθουν σε επαφή. Πιέστε το μπροστινό τμήμα του προϊόντος επάνω στο πίσω τμήμα του προϊόντος μέχρι να κλείσουν εντελώς οι πλευρές.

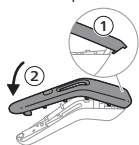

- 6** Τοποθετήστε ξανά τις βίδες στον χώρο συλλογής τριχών και σφίξτε τις με το κατσαβίδι.

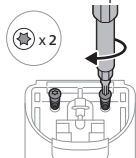

- 7** Τοποθετήστε ξανά τη βίδα στο κάτω μέρος του προϊόντος και σφίξτε τη με το κατσαβίδι.



8 Στερεώστε ξανά τη μονάδα κοπής στο προϊόν.

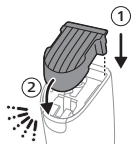

9 Στερεώστε ξανά το κουμπί ρύθμισης μήκους.

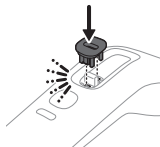

10 Φορτίστε πλήρως τη συσκευή προτού τη χρησιμοποιήσετε ξανά.



Ανακύκλωση



- Αυτό το σύμβολο δηλώνει ότι τα ηλεκτρικά προϊόντα και οι μπαταρίες δεν πρέπει να απορρίπτονται μαζί με τα συνηθισμένα οικιακά απορρίμματα.
- Ακολουθήστε τους εγχώριους κανονισμούς για την ξεχωριστή συλλογή ηλεκτρικών προϊόντων και μπαταριών.

Общ преглед на частите

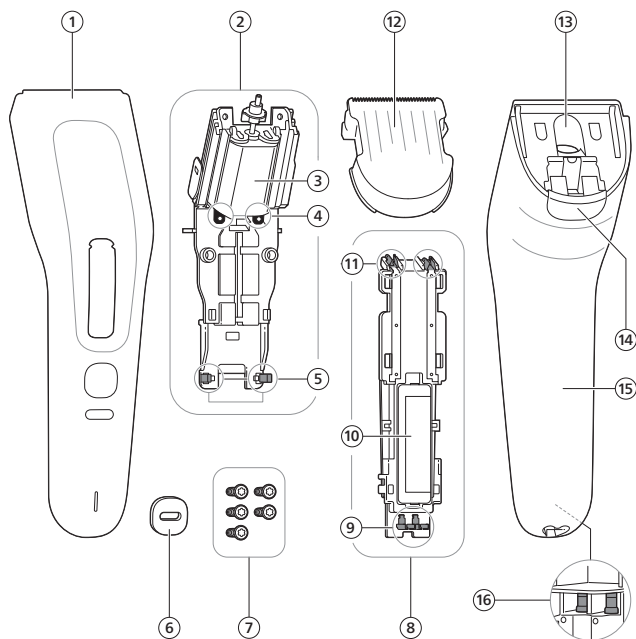

276 Български

- 1 Преден панел
- 2 Задвижващ блок
- 3 Двигател
- 4 Конектори на двигателя
- 5 Захващащи кукички
- 6 Бутон за регулиране на дължината
- 7 Винтове
- 8 Батериен блок
- 9 Метални конектори
- 10 Акумулаторна батерия
- 11 Държачи за клемни конектори
- 12 Подстригващ елемент
- 13 Отделение за косми
- 14 Бутон за освобождаване на подстригващия елемент
- 15 Заден панел
- 16 Входни щифтове

Необходими инструменти и части

Инструменти:

- Отвертка Torx 6
- Пластмасов инструмент за избутване

Резервна част:

- Резервен батериен блок на Philips

Забележка: Гаранцията покрива батерийния блок за период от две години от датата на закупуване. През този период посетете www.philips.com/support или се свържете с центъра за обслужване на клиенти на Philips във вашата държава, за да заявите безплатен резервен батериен блок. Важат изключения от гаранцията.

Забележка: След гаранционния период резервните батерийни блокове подлежат на такса. За да закупите резервни батерийни блокове, посетете www.philips.com/support или се свържете с центъра за обслужване на клиенти на Philips във вашата държава.

Забележка: Можете също така да посетите оторизиран сервизен център на Philips за смяна на батерийния блок.

Важна информация за безопасност

Предупреждение



- Отварянето на електрически продукт за смяна на части може да представлява риск от токов удар, нараняване и повреда на продукта. За да предотвратите тези рискове, внимателно следвайте инструкциите, предоставени в това ръководство, и не се отклонявайте от тях.
- Използвайте само оригинални резервни части на Philips.
- Уверете се, че всички части и ръцете ви са сухи, когато разглобявате и сглобявате продукта.



- Дръжте всички части на разглобения продукт (особено батерията), както и резервните части далеч от обсега на деца.
- Вземете всички необходими мерки за безопасност, когато боравите с инструменти за отваряне на продукта и когато изхвърляте акумулаторната батерия.
- Пазете продукта и батериите далече от огън и не ги излагайте на пряка слънчева светлина или високи температури.
- Не променяйте, не пробивайте, не повреждайте, нито разглобявайте батериите, за да не предизвикате нагряването им или отделяне на токсични или опасни вещества. Батериите да не се свързват на късо, да не се зареждат прекомерно, нито да се зареждат обратно.
- Ако батериите са повредени или текат, избягвайте контакт с кожата или очите. В случай на такъв контакт незабавно изплакнете обилно с вода и потърсете медицинска помощ.

278 Български

- За да избегнете инцидентно късо съединение на батериите след изваждане, не допускате клемите на батериите да влязат в контакт с метални предмети (като например монети, фиби, пръстени). Не увивайте батериите в алуминиево фолио. Залепете клемите на батериите или поставете батериите в найлонова торбичка, преди да ги изхвърлите.

Проверка на продукта

Преди да започнете, следвайте стъпките по-долу, за да проверите дали батерията е дефектна или дали продуктът ви не функционира или не работи правилно поради друга причина.

- 1 Проверете дали продуктът е зареден. Ако не, заредете продукта и след това опитайте да го включите.
- 2 Ако продуктът все още не работи или не се зарежда, проверете дали кабелът за зареждане и захранващото устройство не са повредени и работят (например като ги свържете към друг уред). В случай че откриете проблем, опитайте да използвате друг подходящ кабел за зареждане и/или захранващо устройство, за да заредите продукта.
- 3 Проверете дали отделението за косми е запушено с коса и други остатъци. Ако отделението за косми е запушено, моторът ще работи по-бавно или изобщо няма да работи. Почистете старателно отделението за косми, като използвате четката за почистване, предоставена с продукта, и/или издухате всички косми.

Дръжката не може да се мие. Никога не потапяйте дръжката във вода и не я мийте под течаща вода.

- 4 След почистване проверете дали продуктът работи. Ако продуктът все още не работи след изпълнение на горните стъпки, вероятно батерията е дефектна и трябва да бъде сменена.

Преди да започнете



- 1 Уверете се, че продуктът е изключен от електрическия контакт.
- 2 Почистете чрез издухване или с помощта на четката за почистване подстригващия елемент и отделението за косми. Важно е да няма косми, набола брада, мазнини или други остатъци вътре в отделението за косми или по задвижващия вал.

Не изплаквайте дръжката под течаща вода.

Никога не почиствайте уреда с въздух под налягане, абразивни гъби, абразивни почистващи препарати или агресивни течности.

- 3 Уверете се, че продуктът и ръцете ви са напълно сухи, преди да започнете да го разглобявате.
- 4 Батерията на продукта може все още да съдържа електрически заряд. Не докосвайте металните части на батерийния блок с други метални части (например с отвертката). Не извършвайте процедурата по разглобяване и сглобяване върху метална маса.

Как да разглобявате продукта

Разглобете и сглобете отново продукта върху чиста и суха непроводяща повърхност. Избягвайте докосването на метални части на продукта с металната част на отвертката, за да предотвратите късо съединение.

- 1 Внимателно издърпайте гребена за подстригване (ако има такъв) от продукта.



- 2 Натиснете бутона за регулиране на дължината и го плъзнете леко нагоре.

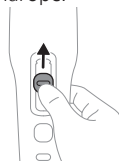

- 3 Поставете пластмасовия инструмент за избутване между бутона за регулиране на дължината и продукта. Натиснете надолу дръжката на инструмента за избутване, за да извадите бутона за регулиране на дължината от продукта.

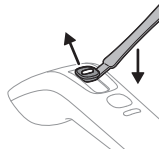

- 4 Натиснете бутона за освобождаване на подстригващия елемент, за да го отделите от продукта.

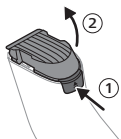

- 5 Използвайте отвертка Torx 6, за да развиете винта в долната част на продукта.



- 6 Използвайте отвертката, за да развиете винтовете вътре в отделението за косми.

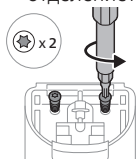

- 7 Плъзнете леко предния панел към горната част на задния панел и след това го повдигнете.

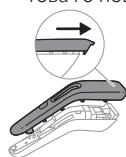

- 8 Използвайте отвертката, за да развиете винтовете, които държат хранващия блок на място.

Забележка: Захранващият блок се състои от два компонента: батерийния блок и задвижващия блок.

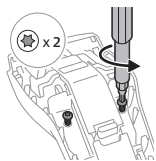

- 9** Използвайте пластмасовия инструмент за избутване, за да извадите захранващия блок от задния панел.

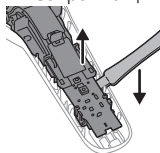

- 10** Отключете захващащите куки върху захранващия блок.

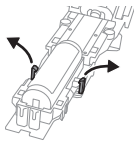

- 11** Извадете батерийния блок от захранващия блок.

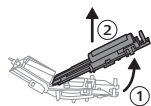

- 12** Оставете настрана батерийния блок. След това го изхвърлете правилно (вж. „Рециклиране“).

Как да сглобявате продукта

- 1 Извадете новия батериен блок от опаковката.

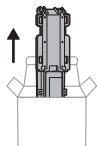

Внимание: Новият батериен блок е частично зареден. Уверете се, че не докосвате металните му части с други метални части.

- 2 Поставете батерийния блок върху задвижващия блок.

Забележка: Подравнете държачите за клемни конектори на батерийния блок с конекторите на двигателя, след което внимателно спуснете батерийния блок върху задвижващия блок. Натиснете здраво, докато захващащите кукички щракнат на място („щракване“).

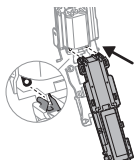

- 3 Монтирайте захранващия блок върху задния панел.

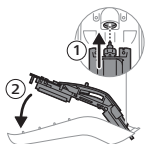

Забележка: Подравнете металните конектори на захранващия блок с входните щифтове на уреда, след което внимателно натиснете металните конектори към входните щифтове, докато чуете щракване.

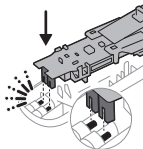

- 4 Поставете винтовете обратно на захранващия блок и ги затегнете с отвертка Torx 6.

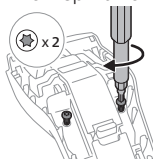

- 5 Подравнете горната част на предния панел с направляващите прорези в горната част на задния панел, след което спуснете предния панел върху задния панел, докато страните се подравнят и се докоснат. Притиснете предния панел към задния панел, докато страните се затворят напълно.

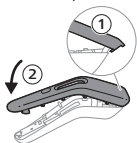

- 6 Поставете винтовете обратно в отделенията за косми и ги затегнете с отвертката.

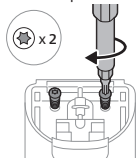

- 7 Поставете винта обратно в долната част на продукта и го затегнете с отвертката.



- 8 Поставете отново подстригващия елемент.

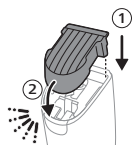

9 Поставете отново бутона за регулиране на дължината.

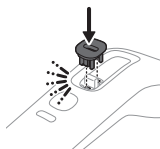

10 Заредете уреда напълно, преди да го използвате отново.



Рециклиране



- Този символ означава, че електрически продукт и батерии не бива да се изхвърлят заедно с обикновените битови отпадъци.
- Следвайте правилата на вашата държава за разделно събиране на електрически продукти и батерии.

— |

| —

— |

| —

— |

| —

— |

| —

— |

| —

— |

| —

© 2026 Koninklijke Philips N.V.
All rights reserved
xxxx.yyy.zzzz.a (15/4/2026)

