

PHILIPS

Fones de ouvido
TAT1000



Manual do usuário

Para obter suporte ao produto, registre-o em
www.philips.com/support

Índice

1	Instruções importantes de segurança	2
	Proteção dos ouvidos	2
	Informações gerais	2
<hr/>		
2	Seus fones de ouvido True wireless	3
	Conteúdo da caixa	3
	Outros dispositivos	4
	Visão geral dos seus fones de ouvido True wireless	4
<hr/>		
3	Primeiros passos	4
	Carregamento da bateria	4
	Modo de usar	5
	Download do aplicativo	5
	Emparelhe os seus fones de ouvido com o seu Bluetooth pela primeira vez	5
	Emparelhar os fones de ouvido com outro dispositivo Bluetooth	6
<hr/>		
4	Uso dos seus fones de ouvido	7
	Conecte os fones de ouvido ao seu dispositivo Bluetooth	7
	Ligar/Desligar	7
	Gerenciamento de chamadas e música	7
	Assistente de voz	8
	Modo gaming (modo de baixa latência)	8
	Status do LED indicador da caixa de carregamento	8
<hr/>		
5	Reinicie os fones de ouvido	8
<hr/>		
6	Dados técnicos	9
<hr/>		
7	Observações	9
	Declaração de conformidade	9
	Descarte de produtos usados e baterias	9
	Retire a bateria integrada	10
	Informações ambientais	10
	Declarações de observância de normas	10
<hr/>		
8	Perguntas e respostas	11
<hr/>		
9	Marcas comerciais	12

1 Instruções importantes de segurança

Proteção dos ouvidos



Perigo

- Para evitar perda auditiva, coloque o volume em um nível seguro e evite usar os Fones de ouvido por períodos prolongados com volumes elevados. Quanto maior o volume, menor o tempo que é possível usar o fone com segurança.
- Certifique-se de observar as seguintes orientações ao usar seus fones de ouvido.
- Evite volume de som excessivo por períodos prolongados.
- Evite elevar o volume continuamente à medida que seus ouvidos se adaptam aos fones.
- Mantenha o volume em níveis que não impeçam você de ouvir o ambiente ao seu redor.
- Evite usar os fones ou use-os cuidadosamente em situações que exigem atenção.
- O uso de fones de ouvido com pressão sonora excessiva pode causar perda auditiva.
- Não é recomendado usar os fones de ouvido cobrindo as duas orelhas ao dirigir. Isso pode ser ilegal em algumas localidades.
- Evite se distrair com música ou telefonemas enquanto dirige ou passa por outros ambientes onde possa haver risco, pois isso pode comprometer a segurança.

Temperaturas e umidade de operação e armazenamento

- O armazenamento deverá ser feito em um local onde a temperatura permaneça entre -20 °C (-4 °F) e 50 °C (122 °F) com até 90 % de umidade relativa.
- A operação deverá ser realizada em um local onde a temperatura permaneça entre 0 °C (32 °F) e 45 °C (113 °F) com até 90 % de umidade relativa.

- A vida útil da bateria pode ser comprometida em temperaturas altas ou baixas demais.

Informações gerais

Para evitar danos ao fone ou funcionamento incorreto:



Cuidado

- Não exponha os fones de ouvido ao calor excessivo.
- Não derrube seus fones de ouvido.
- Os fones de ouvido não devem ser expostos a gotejamentos e respingos. (Consulte a classificação IP do produto específico)
- Não mergulhe os fones de ouvido na água.
- Não carregue seus fones de ouvido quando o conector ou tomada estiver molhado.
- Não use produtos de limpeza contendo álcool, amônia, benzeno ou abrasivos.
- Utilize um pano limpo e seco para limpar seus fones de ouvido – especialmente os condutores de som e os buracos do microfone – regularmente para evitar o acúmulo de substâncias como suor ou cera de ouvido.
- Se houver gotas de suor ou água nos condutores de som, os buracos de ar ou do microfone, o nível de som será temporariamente reduzido ou cortado integralmente. Isso não configure mal funcionamento. Utilize um pano macio e suave para secar completamente os fones de ouvido. Alternativamente, remova as borrachas dos earbuds, gire os condutores de som para baixo e toque gentilmente nos fones de ouvido cerca de cinco vezes em um pano seco ou semelhante para remover qualquer água presa dentro.
- Certifique-se de que os fones de ouvido estejam completamente secos antes de carregá-los e utilizá-los. Evite utilizar panos embebidos em álcool ou outras substâncias para limpar.
- Nunca exponha a bateria interna a fatores como calor excessivo, luz solar direta, chama aberta.
- A bateria pode explodir se for trocada incorretamente. Troque-a apenas por outra do mesmo tipo ou equivalente.
- Para atingir a classificação IP específica, o slot de carregamento deve estar fechado.
- O descarte da bateria em fogo ou fogão quente, ou o esmagamento mecânico da bateria podem causar explosões.
- Deixar uma temperatura em ambientes com temperaturas extremamente altas pode resultar em explosão ou vazamento de líquido ou gás inflamável.
- Uma bateria sujeita a uma pressão atmosférica extremamente baixa pode resultar em uma explosão ou no vazamento de líquido inflamável ou gás.

- A substituição da bateria por outra de um tipo incorreto corre o risco de danificar gravemente os fones de ouvido e a bateria (por exemplo, no caso de alguns tipos de bateria de lítio).
- Se o fone de ouvido não for utilizado durante um longo período de tempo, a bateria recarregável vai perder a carga. Para evitar essa perda, recarregue totalmente a bateria pelo menos uma vez a cada três meses.
- Para evitar risco de incêndio, o equipamento deve ser alimentado apenas por uma fonte de alimentação externa cuja saída esteja em conformidade com PS1 (com capacidade de saída menor ou igual a 15 W).

2 Seus fones de ouvido True wireless

Parabéns por adquirir um produto Philips! Para aproveitar totalmente o suporte oferecido pela Philips, registre seu produto em www.philips.com/support.

Com esses fones de ouvido Philips True wireless, você pode:

- Atenda chamadas de forma conveniente: sem fios e sem usar as mãos
- Aproveitar e controlar a música sem depender de fios
- Alternar entre o telefone e a música

Conteúdo da caixa

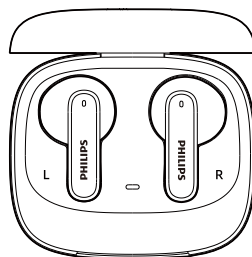

Fones de ouvido True wireless Philips
Philips TAT1000



Guia de início rápido

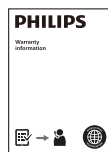

Garantia global



Brochura de segurança

Outros dispositivos

Um celular ou dispositivo móvel (p.ex. notebook, tablet, adaptadores Bluetooth, aparelhos de MP3, etc.) com suporte a Bluetooth e compatível com os fones de ouvido.

Visão geral dos seus fones de ouvido True wireless

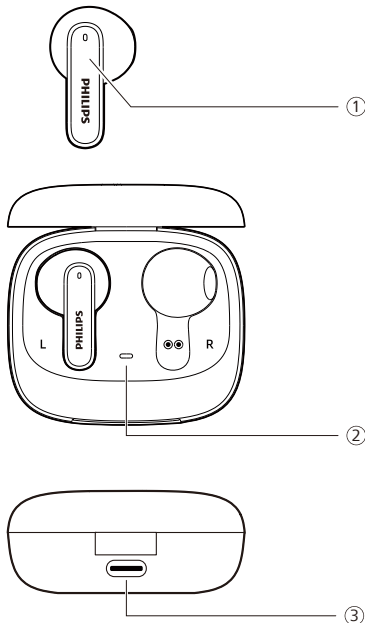

- ① Botão Multifunção (MFT)
- ② LED indicador
- ③ Porta de carregamento USB-C

3 Primeiros passos

Carregamento da bateria

Observação

- Antes de usar seus fones de ouvido, coloque-os na caixa de carregamento e carregue a bateria por 2 horas para desfrutar da capacidade e vida útil de bateria ideais.
- Finalize a chamada antes de carregar. Conectar os fones de ouvido ao carregador os desligará.
- Se o fone de ouvido não for utilizado durante um longo período de tempo, a bateria recarregável vai perder a carga. Para evitar essa perda, recarregue totalmente a bateria pelo menos uma vez a cada três meses.

Caixa de carregamento

Conecte uma extremidade do cabo USB-C na caixa de carregamento e a outra extremidade na fonte de alimentação.

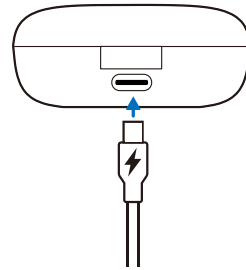

Dicas

- A caixa de carregamento serve como uma bateria auxiliar portátil para carregar os fones de ouvido. Quando a caixa de carregamento estiver 100 % carregada, ela poderá recarregar completamente os fones de ouvido 3 vez.

Fones de ouvido

Remova as películas isolantes sob os fones de ouvido e coloque os fones de ouvido de volta na Caixa de carregamento.

- O indicador LED no estojo de carregamento pisca na cor branca.
- Feche a tampa do estojo de carregamento e o estojo de carregamento iniciará o carregamento dos fones de ouvido.

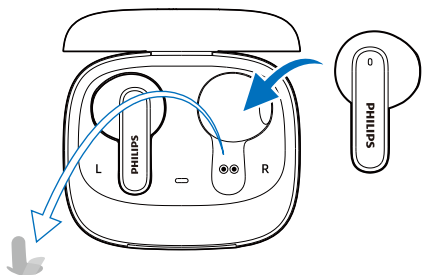

Dicas

- Normalmente, uma carga completa leva 2 horas (para os fones de ouvido ou para a caixa de carregamento) pelo cabo USB.

Modo de usar

Coloque os fones de ouvido

- 1 Verifique a orientação do fone de ouvido (orelha direita/orelha esquerda).
- 2 Insira os fones de ouvido nas orelhas e ajuste-os até conseguir um encaixe seguro.

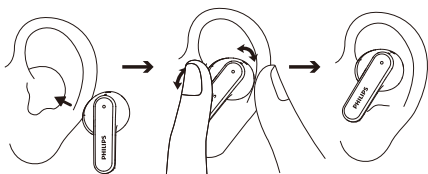

Download do aplicativo

Digitalize o QR code/aperte o botão 'Download' ou pesquise 'Philips Headphones' na Apple App Store ou no Google Play para baixar o aplicativo.

Conecte-se



philips.to/headapp

O Philips Headphones aplicativo te deixa no comando da música que você está ouvindo. Você pode personalizar o som para que suas experiências de música e chamadas sempre atendam as suas necessidades da melhor forma.

Emparelhe os seus fones de ouvido com o seu Bluetooth pela primeira vez

- 1 Certifique-se de que os fones de ouvido estejam completamente carregados e desligados.
- 2 Abra a tampa da Caixa de carregamento. Retire os fones de ouvido. Os fones de ouvido agora estão no modo de pareamento e prontos para emparelhar com um dispositivo Bluetooth (por exemplo, um telefone celular).
- 3 Ligue a função Bluetooth do seu dispositivo.
- 4 Emparelhe os fones de ouvido com seu dispositivo Bluetooth. Consulte o manual do usuário do seu dispositivo Bluetooth.

Observação

- Após ligar, se os fones de ouvido não encontrarem nenhum dispositivo Bluetooth conectado anteriormente, coloque-os no modo de pareamento (pressione simultaneamente o Botão multifuncional dos lados Direito e Esquerdo dos fones de ouvido por 5 segundos).
- Os fones de ouvido desligarão automaticamente após 3 minutos de inatividade do Bluetooth. O tempo real pode variar conforme as condições de uso

O exemplo a seguir explica como emparelhar os fones de ouvido com o seu dispositivo Bluetooth.

- 1 Ative a função Bluetooth do seu dispositivo e selecione **Philips TAT1000**.
- 2 Digite a senha dos fones de ouvido "0000" (4 zeros) se solicitado. Não é necessário digitar a senha em dispositivos com Bluetooth 3.0 ou superior.



Philips TAT1000

Fone de ouvido único (modo mono)

Pegue o fone direito ou esquerdo da caixa de carregamento para uso mono. O fone de ouvido ligará automaticamente.

Observação

- Tire o segundo fone de ouvido da caixa de carregamento, e eles serão emparelhados um com o outro automaticamente.

Emparelhar os fones de ouvido com outro dispositivo Bluetooth

Se quiser emparelhar outro dispositivo Bluetooth com os fones de ouvido, pressione simultaneamente o Botão multifuncional dos lados Direito e Esquerdo dos fones de ouvido por 5 segundos e, em seguida, descubra o segundo dispositivo conforme o pareamento normal.

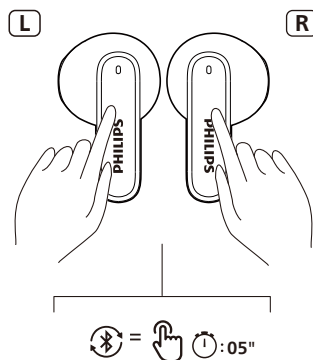

Observação

- Os fones de ouvido armazenam 4 dispositivos na memória. Se tentar emparelhar mais de 4 dispositivos, as informações dos dispositivos emparelhados há mais tempo serão apagadas.

4 Uso dos seus fones de ouvido

Conecte os fones de ouvido ao seu dispositivo Bluetooth

- 1 Ligue a função Bluetooth do seu dispositivo.
- 2 Abra a tampa da caixa de carregamento.
 - ↳ O LED branco começará a piscar.
 - ↳ Os fones de ouvido procurarão o último dispositivo Bluetooth conectado e se reconectarão automaticamente a ele. Se o último dispositivo não estiver disponível, os fones de ouvido tentarão se reconectar ao segundo dispositivo usado anteriormente.



Dicas

- Se você desligar a função Bluetooth do seu dispositivo Bluetooth após ligar os fones de ouvido, você terá que acessar o menu Bluetooth do dispositivo e conectar seus fones de ouvido ao dispositivo manualmente.



Observação

- Em alguns dispositivos Bluetooth, a conexão pode não ser automática. Neste caso, você terá que acessar o menu Bluetooth do seu dispositivo para conectá-lo manualmente aos fones de ouvido.

Ligar/Desligar

Tarefa	MFT	Operação
Ligar os fones de ouvido		Retire os fones de ouvido da Caixa de carregamento
Desligar os fones de ouvido		Coloque os fones de ouvido de volta na Caixa de carregamento

Gerenciamento de chamadas e música

Controle de música

Tarefa	MFT	Operação
Reproduzir ou pausar a música	Fone de ouvido direito	Toque duplo
Próxima faixa	Fone de ouvido direito	Toque triplo
Faixa anterior	Fone de ouvido esquerdo	Toque triplo
Ajustar volume +	Fone de ouvido direito	Toque uma vez e mantenha pressionado
Ajustar volume -	Fone de ouvido esquerdo	Toque uma vez e mantenha pressionado
Baixo dinâmico ligado/desligado	Fone de ouvido esquerdo	Toque e segure



Observação

- Você ouvirá um bipe que indica quando o volume atingir o nível máximo.

Controle de chamada

Tarefa	MFT	Operação
Atender/ Encerrar chamada	Fone de ouvido direito/ esquerdo	Toque único
Desligar/ Rejeitar chamada	Fone de ouvido direito/ esquerdo	Toque duplo

Assistente de voz

Tarefa	MFT	Operação
Acionar assistente de voz (Siri/Google)	Fone de ouvido direito	Continue tocando após o bipe
Parar assistente de voz	Fone de ouvido direito	Toque único

Modo gaming (modo de baixa latência)

Tarefa	MFT	Operação
Modo de jogo ligar/desligar	Fone de ouvido esquerdo	Toque duplo

Status do LED indicador da caixa de carregamento

Durante o carregamento	Indicador
Bateria baixa	O LED âmbar acende
Bateria adequada relativa	O LED branco acende

Em uso e com a tampa aberta	Indicador
Bateria baixa	O Indicador LED âmbar pisca rapidamente por 4 ciclos
Bateria relativamente adequada	Desligado

5 Reinicie os fones de ouvido

Caso você tenha problemas com a conexão do emparelhamento, siga os procedimentos a seguir para redefinir as configurações de fábrica padrão dos seus fones de ouvido.

1. No seu dispositivo Bluetooth, acesse o menu Bluetooth e remova **Philips TAT1000** da lista de dispositivos.
2. Desligue a função Bluetooth do seu dispositivo.
3. Retire os fones de ouvido da Caixa de carregamento, depois toque uma vez no Botão multifuncional do fone de ouvido direito ou esquerdo e, em seguida, pressione e segure por 5 segundos.
4. Coloque os fones de ouvido de volta na Caixa de carregamento.
5. Siga as etapas em "Uso dos seus fones de ouvido - Conecte os fones de ouvido ao seu dispositivo Bluetooth".
6. Emparelhe os fones de ouvido com o seu dispositivo Bluetooth, selecione **Philips TAT1000**.

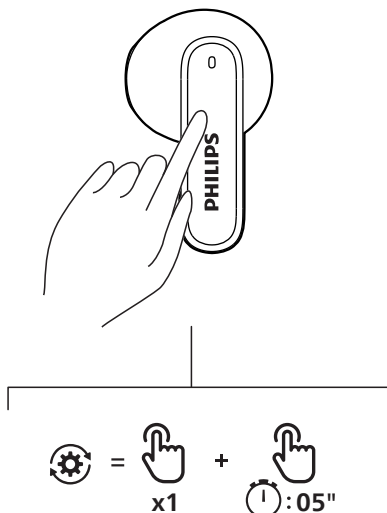

6 Dados técnicos

- Tempo de reprodução de música: 4,5 + 13,5 horas
- Tempo de carregamento: 2 horas
- Bateria de íons de lítio de 30 mAh em cada fone de ouvido, bateria de íons de lítio de 300 mAh na Caixa de carregamento
- Versão do Bluetooth: 6.0
- Perfis de Bluetooth compatíveis:
 - HFP (Perfil Hands-Free)
 - A2DP (Perfil de Distribuição de Áudio Avançado)
 - AVRCP (Perfil de Controle Remoto de Áudio e Vídeo)
- Compatível com os codecs de áudio: SBC
- Intervalo de frequência: 2,4 - 2,4835 GHz
- Potência de transmissão: < 10 dBm
- Faixa de operação: Até 10 metros (33 pés)
- Porta USB-C para carregamento
- Aviso de bateria fraca: disponível
- Tempo de carregamento rápido: 15 min de carregamento proporcionam uma hora de reprodução

Observação

- As especificações estão sujeitas a mudanças sem aviso prévio.

7 Observações

Declaração de conformidade

Por meio deste, a TP Vision Europe B.V. declara que o produto está em conformidade com as exigências essenciais e outras disposições relevantes da Diretiva RED 2014/53/EU e com as Regulamentações de Equipamentos de Rádio do RU SI 2017 No. 1206. Você pode consultar a Declaração de Conformidade em www.philips.com/support.

Descarte de produtos usados e baterias



Seu produto foi projetado e fabricado com material e componentes de alta qualidade, que podem ser reciclados e reutilizados.



Este símbolo em um produto indica que o mesmo está sujeito à Diretriz Europeia 2012/19/EU.



Este símbolo indica que o produto contém baterias sujeitas à Regulamentação Europeia (EU) 2023/1542, que não pode ser descartada no lixo doméstico comum. Informe-se sobre o sistema de coleta seletiva disponível localmente para produtos eletroeletrônicos e baterias recarregáveis. Siga as regras em vigor no local e nunca descarte nenhum produto ou bateria recarregável no lixo doméstico comum. O descarte apropriado de produtos usados e baterias recarregáveis ajuda a evitar prejuízos ao meio ambiente e à saúde humana.

Retire a bateria integrada

Se não houver um serviço de coleta/reciclagem de produtos eletrônicos em seu país, retire e recicle a bateria antes de descartar os fones de ouvido para ajudar a proteger o meio ambiente.

- Antes de retirar a bateria, verifique se os fones de ouvido estão desconectados da caixa de carregamento.

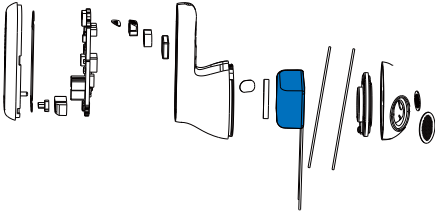

- Antes de retirar a bateria, verifique se a caixa de carregamento está desconectada do cabo de carregamento USB.

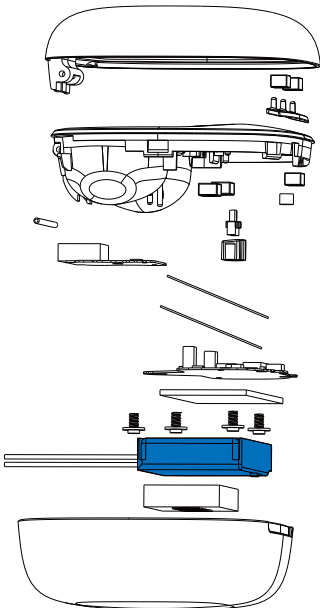

Informações ambientais

Todas as embalagens desnecessárias foram omitidas.

Seu sistema consiste em materiais que podem ser reciclados e reutilizados se desmontados por uma empresa especializada. Observe as regulamentações locais referentes ao descarte dos materiais de embalagem, baterias esgotadas e equipamentos antigos.

Declarações de observância de normas

Este dispositivo está de acordo com a Parte 15 das Regras da FCC. Sua operação estará sujeita às duas seguintes condições:

1. **Este dispositivo não pode causar nenhuma interferência prejudicial; e**
2. **O dispositivo precisa tolerar qualquer interferência que vier a receber, incluindo interferências que possam causar funcionamento indesejado.**

Regras da FCC

Este equipamento foi testado e considerado compatível com os limites para um dispositivo digital de Classe B segundo a Parte 15 das regras da FCC. Esses limites foram concebidos para proporcionar proteção aceitável contra interferências prejudiciais em instalações residenciais. Este equipamento gera, utiliza e pode irradiar energia de radiofrequência e, se não for instalado e utilizado de acordo com o manual de instruções, pode causar interferência prejudicial às comunicações por rádio.

Contudo, não se pode garantir que não haverá nenhuma interferência em uma instalação específica. Se este equipamento não causar interferências prejudiciais em recepção de sinais de rádio e televisão, o que pode ser determinado ligando e desligando o equipamento, o usuário deve procurar tentar corrigir a interferência adotando uma ou mais das seguintes medidas:

- Reorientar ou reposicionar a antena receptora
- Aumentar a distância que separa o equipamento e o receptor
- Conectar o equipamento a uma tomada em outro circuito que não aquele ao qual o receptor está conectado
- Consultar o revendedor ou um técnico experiente de rádio e televisão para obter ajuda

Declaração de Exposição à Radiação segundo o FCC:

Este equipamento atende aos limites de exposição a radiação estipulados pelo FCC para ambientes não sujeitos a controles.

O transmissor nunca deve ser colocado no mesmo lugar que outra antena ou transmissor.

Cuidado: A realização de alterações ou modificações sem aprovação expressa da entidade responsável pelo cumprimento das normas poderá extinguir o direito do usuário de usar o equipamento.

Canadá:

Este dispositivo contém transmissor(es)/receptor(es) isentos de licença que estão em conformidade com a isenção canadense RSS de inovação, ciência e desenvolvimento econômico. Sua operação estará sujeita às duas seguintes condições: (1) este dispositivo não pode causar nenhuma interferência prejudicial; e (2) este dispositivo precisa aceitar qualquer interferência recebida, incluindo interferências que possam causar a operação indesejada do dispositivo. CAN ICES (B)/NMB (B)

Declaração de Exposição à Radiação segundo o IC:

Este equipamento atende aos limites de exposição à radiação estabelecidos para o Canadá para ambientes não controlados.

O transmissor nunca deve ser colocado no mesmo lugar que outra antena ou transmissor.

8 Perguntas e respostas

Meus fones de ouvido Bluetooth não ligam.

A bateria está descarregada. Carregue os fones de ouvido.

Não consigo emparelhar meus fones de ouvido Bluetooth com meu dispositivo Bluetooth.

O Bluetooth está desligado. Ligue o recurso Bluetooth do seu dispositivo e mantenha-o ligado enquanto os fones de ouvido estiverem ligados.

O emparelhamento não funciona.

- Coloque ambos os fones de ouvido dentro da caixa de carregamento.
- Certifique-se de ter desativado a função Bluetooth de quaisquer dispositivos Bluetooth conectados anteriormente.
- Exclua "Philips TAT1000" da lista de Bluetooth do seu dispositivo.
- Emparelhe seus fones de ouvido (consulte "Emparelhe os seus fones de ouvido com o seu Bluetooth pela primeira vez" na página 5).

O dispositivo Bluetooth não consegue encontrar os fones de ouvido.

- Os fones de ouvido podem estar conectados a um dispositivo emparelhado anteriormente. Desligue o dispositivo conectado ou leve-o para fora do alcance dos fones.
- O emparelhamento pode ter sido reiniciado ou os fones de ouvido podem já estar emparelhados com outro dispositivo. Emparelhe os fones de ouvido com o dispositivo Bluetooth novamente conforme descrito neste manual do usuário. (consulte "Emparelhar os fones de ouvido com outro dispositivo Bluetooth" na página 6).

Meus fones de ouvido Bluetooth estão conectados a um celular com Bluetooth com sinal estéreo, mas a música só toca no alto-falante do celular.

Consulte o manual do usuário do smartphone. Selecione a opção de ouvir música pelos fones de ouvido.

O qualidade de som está ruim e são ouvidos estalos.

- O dispositivo Bluetooth está fora de alcance. Aproxime os fones de ouvido do dispositivo Bluetooth ou retire obstáculos que estiverem entre eles.
- Carregue seus fones de ouvido.

A qualidade do som reproduzido a partir do sinal do telefone é ruim (lenta demais ou simplesmente não funciona).

Certifique-se de que seu telefone celular não apenas suporte HFP (mono), mas também suporte A2DP e seja compatível com BT4.0x (ou superior) (consulte "Dados técnicos" na página 9).

Limpe seus fones de ouvido regularmente.

- Utilize um pano limpo e seco para limpar seus fones de ouvido – especialmente os conduítes de som e os buracos do microfone – regularmente para evitar o acúmulo de substâncias como suor ou cera de ouvido.
- Se houver gotas de suor ou água nos conduítes de som, os buracos de ar ou do microfone, o nível de som será temporariamente reduzido ou cortado integralmente. Isso não configure mal funcionamento. Utilize um pano macio e suave para secar completamente os fones de ouvido. Alternativamente, remova as borrachas dos earbuds, vire os conduítes de som para baixo e bata levemente os fones de ouvido cerca de 5 vezes sobre um pano seco ou semelhante para remover qualquer água acumulada no interior.
- Certifique-se de que os fones de ouvido estejam completamente secos antes de carregá-los e utilizá-los. Evite utilizar panos embebidos em álcool ou outras substâncias para limpar.

Carregue seus fones de ouvido regularmente.

Se o fone de ouvido não for utilizado durante um longo período de tempo, a bateria recarregável começará a perder a carga. Para evitar essa perda, recarregue totalmente a bateria pelo menos uma vez a cada três meses.

9 Marcas comerciais

A logomarca e os logotipos Bluetooth® são marcas comerciais registradas pertencentes à Bluetooth SIG, Inc., e sua utilização pela MMD Hong Kong Holding Limited é feita sempre sob licença. Outras marcas comerciais e nomes comerciais são propriedade de seus respectivos proprietários.



Este equipamento não tem direito à proteção contra interferência prejudicial e não pode causar interferência em sistemas devidamente autorizados.

Para maiores informações, consulte a site da ANATEL: www.anatel.gov.br

MMD Hong Kong Holding Limited. Todos os direitos reservados. As especificações estão sujeitas a mudanças sem aviso prévio. Philips e Philips Shield Emblem são marcas comerciais registradas da Koninklijke Philips N.V. e são usadas sob licença. Este produto foi fabricado pela MMD Hong Kong Holding Limited ou uma de suas afiliadas, e é vendido sob responsabilidade desta. A MMD Hong Kong Holding Limited é responsável por todas as garantias relacionadas ao produto. Todos os outros nomes comerciais e de produto podem ser marcas comerciais registradas das respectivas empresas às quais estão associados.

