

PHILIPS

Slušalke
TAT3000



Priročnik za uporabnike

Vaš izdelek lahko registrirate in pomoč poiščete na
www.philips.com/support

Vsebina

1	Pomembna varnostna navodila	2
	Varovanje sluha	2
	Splošne informacije	2
2	Vaše Naglavnih slušalk True wireless	3
	Kaj je v paketu	3
	Druge naprave	3
	Prikaz Vaše Naglavnih slušalk True wireless	4
3	Prvi koraki	4
	Napolnite baterijo	4
	Zamenjava baterije	5
	Kako nositi	6
	Prenos aplikacije	6
	Prvo seznanjanje Naglavne slušalk z vašo napravo Bluetooth	6
	Seznanite Naglavne slušalke z drugo napravo Bluetooth	7
4	Uporabite Naglavne slušalke	8
	Naglavne Slušalke povežite s svojo napravo Bluetooth	8
	Vklop/Izklop	8
	Nadzor ANC (aktivno dušenje hrupa)	8
	Upravljajte vaše klice in glasbo	9
	Glasovni pomočnik	9
	Status indikatorja LED polnilne škatle	9
5	Ponastavitev Naglavne slušalk	10
6	Tehnični podatki	10
7	Obvestilo	11
	Izjava o skladnosti	11
	Odlaganje starega izdelka in baterije	11
	Odstranite integrirano baterijo	11
	Okoljevarstvene informacije	12
	Obvestilo o skladnosti	12
8	Pogosto zastavljena vprašanja	13
9	Blagovne znamke	14

1 Pomembna varnostna navodila

Varovanje sluha



Nevarnost

- Da preprečite okvare sluha, uporabljajte slušalke pri visoki glasnosti le za kratek čas in nastavite glasnost na varno raven. Čim glasnejši je zvok, tem krajši naj bo čas poslušanja.
- Pri uporabi slušalk upoštevajte naslednje smernice.
- Napravo uporabljajte pri zmerni glasnosti in ne predolgo.
- Ne zvišujte glasnosti, ko se vaš sluh prilagodi na določeno stopnjo.
- Glasnosti ne nastavljajte tako visoko, da ne bi več slišali zvokov iz okolice.
- Če se nahajate v potencialno nevarni situaciji, bodite pozor ali začasno prenehajte uporabljati slušalke.
- Prekomerni zvočni tlak iz naglavnih slušalk in slušalk lahko povzroči izgubo sluha.
- Uporaba slušalk z obema pokritima ušesoma med vožnjo ni priporočljiva in je na nekaterih območjih morda nezakonita.
- Za vašo varnost se izogibajte odvrčanju pozornosti zaradi glasbe ali telefonskih klicev med vožnjo ali v drugih potencialno nevarnih situacijah.

Delovne in vlažnosti pri uporabi in hrambi

- Hranite v prostoru s temperaturo med -20 °C (-4 °F) in 50 °C (122 °F) ter relativno vlažnostjo do 90 %.
- Uporabljajte v prostoru s temperaturo med 0 °C (32 °F) in 45 °C (113 °F) ter relativno vlažnostjo do 90 %.
- Pri visokih ali nizkih temperaturah je življenjska doba baterije nižja.

Splošne informacije

Da preprečite poškodbe ali okvare:



Pozor

- Slušalk ne izpostavljajte visokim temperaturam.
- Pazite, da vam slušalke ne padejo.
- Slušalke ne smejo biti izpostavljene kapljanju ali brizganju tekočin. (oglejte si stopnjo IP posameznega izdelka)
- Slušalk ne potaplajte v vodo.
- Slušalk ne polnite, če sta priključek ali vtičnica mokra.
- Za čiščenje ne uporabljajte čistil, ki vsebujejo alkohol, amoniak, benzen in abrazivnih čistil.
- Za čiščenje slušalk, zlasti zvočnih kanalov in odprtinah mikrofona, uporabite čisto in vlažno krpo ter preprečite kopičenje snovi, kot sta znoj ali ušesno maslo.
- Če v zvočnih kanalih, zračnih odprtinah ali odprtinah mikrofona ostanejo kapljice znoja ali vode, se raven zvoka začasno zniža ali popolnoma prekine. To ni okvara. Slušalke temeljito osušite z mehko in vlažno krpo. Druga možnost je, da odstranite konice slušalk, zvočne kanale obrnete navzdol in s slušalkami približno petkrat nežno udarite po suhi krpi ali podobni tkanini, da odstranite vodo, ki se je nabrala v notranjosti.
- Pred polnjenjem in uporabo se prepričajte, da so slušalke popolnoma suhe. Za čiščenje ne uporabljajte alkoholnih blazinic za enkratno uporabo ali drugih snovi.
- Integrirane baterije ne izpostavljajte virom toplote, kot so sonce, ogenj in podobno.
- Nevarnost eksplozije, če je baterija nepravilno zamenjana. Menjajte samo z baterijami iste ali podobne vrste.
- Za doseganje določene stopnje IP mora biti pokrov polnilne reže zaprt.
- Če baterijo odvržete v ogenj ali vročo pečico ali jo mehansko zdrobite ali razrežete, lahko pride do eksplozije.
- Če baterijo pustite v okolju z izjemno visoko temperaturo, lahko pride do eksplozije ali uhajanja vnetljive tekočine ali plina.
- Baterija, ki je izpostavljena izjemno nizkemu zračnemu tlaku, lahko povzroči eksplozijo ali uhajanje vnetljive tekočine ali plina.
- Pri zamenjavi baterije z napačno vrsto obstaja nevarnost, da se slušalke in baterija močno poškodujeta (na primer pri nekaterih vrstah litijevih baterij).
- Če slušalk dlje časa ne uporabljate, bo polnilna baterija začela izgubljati svoj naboj. Da bi se izognili tej izgubi, baterijo v celoti napolnite vsaj enkrat na tri mesece.
- Da bi se izognili nevarnosti požara, opremo napajajte samo z zunanjim virom napajanja, katerega izhodna moč mora ustrezati standardu PS1 (z izhodno močjo manjšo od 15 W).

2 Vaše Naglavnih slušalk True wireless

Čestitamo za vaš nakup in dobrodošli pri Philips!
Za vse prednosti s podpore, ki jo nudi Philips, registrirajte vaš izdelek pri www.philips.com/support. S Philips Naglavnih slušalkami True wireless lahko:

- Telefonirate prostoročno in brezžično
- Uživate v glasbi in jo upravljajte brezžično
- Preklapljate med glasbo in klici
- Uporabljate funkcijo dušenja hrupa

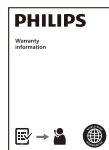

Globalna garancija



Varnostni list

Kaj je v paketu

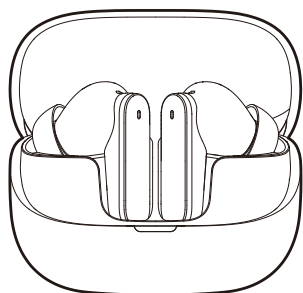

Philips True wireless naglavne slušalke
Philips TAT3000



Ušesni nastavki x 3 pari



Vodič za hiter začetek

Druge naprave

Mobilni telefon ali mobilna naprava (npr. prenosni računalnik, tablica, adapter Bluetooth, predvajalnik MP3 itd.), ki podpira Bluetooth in je združljiva s Naglavnih slušalkami.

Prikaz Vaše Naglavnih slušalk True wireless

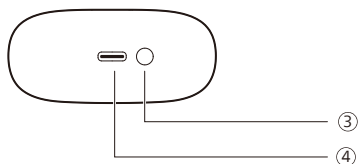
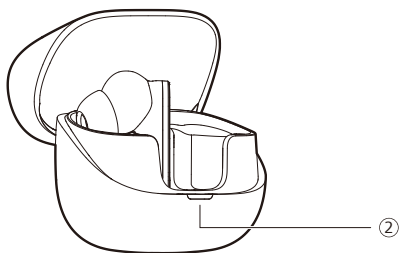
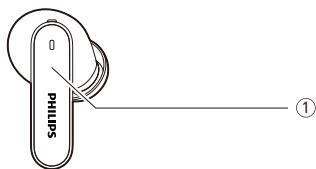

- ① Večfunkcijski dotik (MFT)
- ② Indikator LED
- ③ Gumb za seznanjanje z Bluetooth/Gumb za ponastavitev
- ④ Reža za polnjenje USB-C

3 Prvi koraki

Napolnite baterijo



Opomba

- Preden začnete uporabljati slušalke, jih položite v polnilno škatlo in baterijo polnite 2 uri, da zagotovite optimalno zmogljivost baterije in življenjsko dobo.
- Pred polnjenjem zaključite klic. Ko naglavnih slušalke priključite na polnjenje, se bodo izklopile.
- Če slušalk dlje časa ne uporabljate, bo polnilna baterija začela izgubljati svoj naboj. Da bi se izognili tej izgubi, baterijo v celoti napolnite vsaj enkrat na tri mesece.

Polnilna škatla

En konec kabla USB-C priključite v polnilno škatlo in drugi konec v vir napajanja.

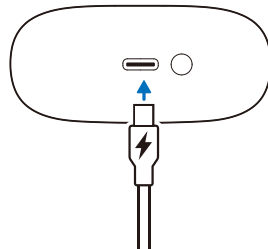

Namig

- Polnilna škatla služi kot prenosna rezervna baterija za polnjenje Naglavne slušalk. Ko je polnilna škatla popolnoma napolnjena, se bodo Naglavne slušalke popolnoma napolnile 3-krat.

Naglavne Slušalke

Odstranite izolacijske folije pod naglavne slušalke in jih ponovno vstavite v Ohišje za polnjenje.

- Indikator LED na ohišju za polnjenje utripa belo.
- Zaprite pokrov ohišja za polnjenje, da ohišje za polnjenje začne polniti naglavne slušalke.

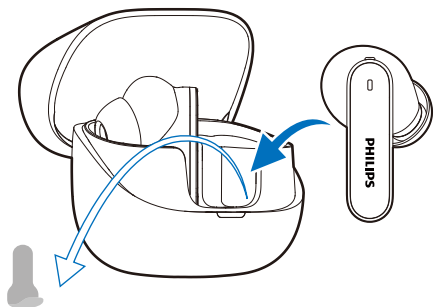

Namig

- Običajno se s kablom USB v celoti napolni v 2 uri (za Naglavne slušalke ali polnilno škatlo).

Zamenjava baterije

Baterija je zamenljiva. Za zamenjavo baterije sledite spodnjim korakom.

1. Uporabite ustrezno orodje za odstranitev pokrova vijaka znotraj polnilnega prostora (pod naglavne slušalke), nato uporabite križni izvijač za odvijanje vijaka.

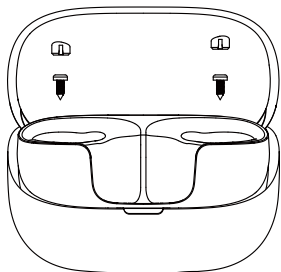

2. Po odstranitvi vijakov ločite spodnji pokrov od ohišja s posebnim vzvodnim orodjem ali ustreznim orodjem.

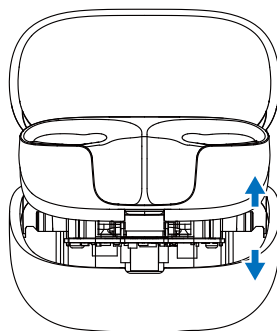

3. Odklopite priključek baterije, nato jo odstranite in zamenjajte z novo.

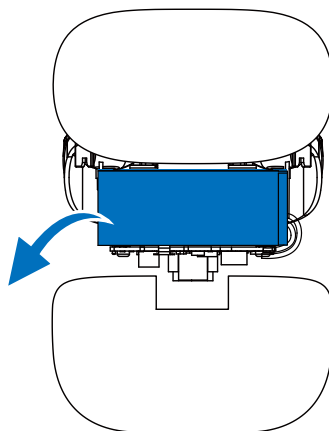

Kako nositi

Izberite ustrezne ušesne nastavke za optimalno prileganje

Tesno in varno prileganje zagotavlja najboljšo kakovost zvoka in odpravljanje šumov.

- 1 Preizkusite, kateri ušesni nastavki vam zagotavljajo najboljši zvok in udobje pri nošenju.
- 2 Na voljo so 3 velikosti silikonskih ušesnih nastavkov: velik, srednji in mali.



Vstavite Naglavne slušalke

- 1 Preverite levo ali desno usmerjenost Naglavne slušalk.
- 2 Vstavite Naglavne slušalke v ušesa in jih rahlo zasukajte, dokler ne dosežete varnega prileganja.

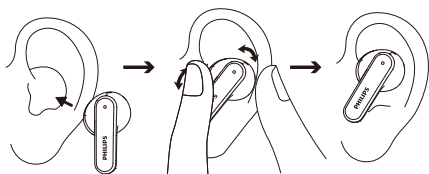

Prenos aplikacije

Za prenos aplikacije poskenirajte kodo QR/ pritisnite gumb "Prenesi" ali v Apple App Store ali Google Play poiščite "Philips Headphones".

Povežite



philips.to/headapp

Philips Headphones App vam omogoča, da sami nadzorujete glasbo, ki jo poslušate. Zvok lahko prilagodite tako, da bosta glasbena in klicna izkušnja vedno najbolj ustrezala vašim potrebam.

Prvo seznanjanje Naglavne slušalk z vašo napravo Bluetooth

- 1 Preverite, ali so Naglavne slušalke popolnoma napolnjene in izključene.
- 2 Odprite pokrov Ohišje za polnjenje. Odstranite naglavne slušalke. Naglavne Slušalke so zdaj v načinu seznanjanja in so pripravljene za seznanjanje z napravo Bluetooth (npr. mobilnim telefonom).
- 3 Vključite funkcijo Bluetooth na svoji napravi Bluetooth.
- 4 Seznanite naglavne slušalke s svojo napravo Bluetooth, glejte priročniku za uporabniškem svoje naprave Bluetooth.

Opomba

- Po vklopu, če naglavne slušalke ne najdejo nobene predhodno povezane naprave Bluetooth brezžična povezava, jih preklopite v način seznanjanja (pritisnite gumb na škatli za 3 sekunde, medtem ko sta obe naglavne slušalke v notranjosti in je pokrov odprt).
- Slušalk se bodo samodejno izklopile po 3 minutah neaktivnosti Bluetooth brezžična povezava. Dejanski čas se lahko razlikuje glede na pogoje uporabe.

Naslednji primer prikazuje kako seznanite Naglavne slušalke z vašo napravo Bluetooth.

- 1 Vklpite funkcijo Bluetooth na svoji napravi Bluetooth, izberite **Philips TAT3000**.
- 2 Vnesite geslo za Naglavne slušalke "0000" (4 ničle), če je zahtevano. Pri napravah, ki imajo Bluetooth 3.0 ali novejši, gesla ni treba vnesti.



Philips TAT3000

Ena Naglavne slušalka (način Mono)

Iz polnilne škatle vzemite desno ali levo slušalko za uporabo v načinu Mono. Slušalka se bo samodejno vklopila.

Opomba

- Vzemite drugo slušalko iz polnilne škatle in slušalki se bosta samodejno seznanili druga z drugo.

Seznanite Naglavne slušalke z drugo napravo Bluetooth

Če želite seznaniti drugo napravo Bluetooth brezžična povezava z naglavne slušalke, jih preprosto preklopite v način seznanjanja (pritisnite gumb na škatli za 3 sekunde, ko sta obe naglavne slušalke v notranjosti), nato poiščite drugo napravo kot pri običajnem seznanjanju.

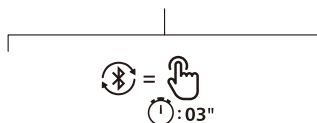
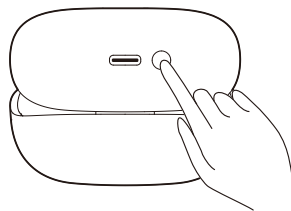

Opomba

- Naglavne Slušalke v spominu hranijo do 4 naprave. Če želite seznaniti več kot 4 napravi, bo prva seznanjena naprava nadomeščena z novo.

Povezava med več točkami

Seznanjanje

- Seznanjanje slušalk z 2 napravama, npr. z mobilnim telefonom in prenosnim računalnikom.

Preklapljanje med napravami

- V vsakem trenutku lahko poslušate glasbo z ene naprave. Druga naprava bo namenjena za telefonske klice.
- Začasno zaustavite predvajanje zvoka s prve naprave in nato se prične predvajanje zvoka z druge naprave.

Opomba

- Pri predvajanju glasbe na prvi napravi in dohodnem klicu na drugi napravi, se predvajanje na prvi napravi samodejno začasno zaustavi. Klic bo samodejno preusmerjen na slušalko.
- Ko se klic konča, se predvajanje glasbe na prvi napravi samodejno nadaljuje.

4 Uporabite Naglavne slušalke

Naglavne Slušalke povežite s svojo napravo Bluetooth

- 1 Vključite funkcijo Bluetooth na svoji napravi Bluetooth.
- 2 Odprite pokrov polnilne škatle.
 - ↳ Bela LED utripa.
 - ↳ Naglavne Slušalke bodo poiskale zadnjo povezano napravo Bluetooth in se samodejno ponovno povezale z njo. Če zadnja povezana naprava ni na voljo, bodo Naglavne slušalke poiskale in se ponovno povezale s predzadnjo povezano napravo.

Namig

- Če funkcijo Bluetooth svoje naprave Bluetooth vklopite po vklopu Naglavne slušalk, morate odpreti meni Bluetooth naprave in Naglavne slušalke ročno povezati z napravo.

Opomba

- Pri nekaterih napravah Bluetooth povezava morda ne bo samodejna. V tem primeru morate odpreti meni Bluetooth svoje naprave in Naglavne slušalke ročno povezati z napravo Bluetooth.

Vklop/Izklop

Naloga	MFT	Upravljanje
Vključite Naglavne slušalke		Odprite pokrov polnilne škatle, da se vklopi
Izklop Naglavne slušalk		Zaprte pokrov polnilne škatle, da se izklopi

Nadzor ANC (aktivno dušenje hrupa)

Omogočite ANC

Različne načine ANC lahko preklapljate z dvakratnim dotikom na levi slušalki naglavni.

- Funkcija ANC se samodejno aktivira, ko naglavno slušalko vstavite v uho.
- Če se dvakrat dotaknete MFT, se bo funkcija ANC izklopila.
- Če se ponovno dvakrat dotaknete MFT, se bo spremenil v način zavedanja.

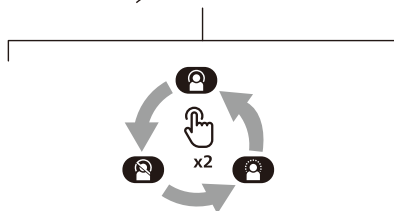
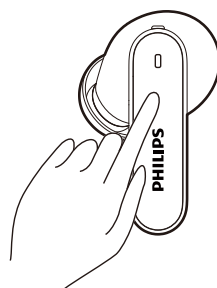

Naloga	MFT	Upravljanje
VKLOP ANC	Leva slušalka	Dvakratni dotik
IZKLOP ANC	Leva slušalka	Dvakratni dotik
Način zavedanja	Leva slušalka	Dvakratni dotik
Hitro zavedanje	Leva slušalka	Nadaljujte z dotikanjem

Upravljajte vaše klice in glasbo

Upravljanje glasbe

Naloga	MFT	Upravljanje
Predvajaj ali začasno ustavi predvajanje glasbe	Desna slušalka	Dvakratni dotik
Naslednja skladba	Desna slušalka	Trikratni dotik
Prejšnja skladba	Leva slušalka	Trikratni dotik
Nastavitev glasnosti +	Desna slušalka	Enkratni dotik in nato dolgi dotik
Nastavitev glasnosti -	Leva slušalka	Enkratni dotik in nato dolgi dotik



Opomba

- Zaslišali boste zvok, ki sporoča, da je glasnost dosegla najvišjo raven.

Upravljanje klicev

Naloga	MFT	Upravljanje
Dvigni	Desna/Leva slušalka	Enkratni dotik
Odloži klic/ Zavrni klic	Desna/Leva slušalka	Dvakratni dotik

Glasovni pomočnik

Naloga	MFT	Upravljanje
Sprožitev glasovnega pomočnika (Siri/Google)	Desna slušalka	Nadaljujte z dotikom po pisku
Zaustavitev glasovnega pomočnika	Desna slušalka	Enkratni dotik

Status indikatorja LED polnilne škatle

Pri polnjenju	Indikator
Polnjenje v teku	Prižge se bela LED
Popolnoma napolnjeno	Bela LED se izklopi

V uporabi in pokrov je odprt	Indikator
Baterija je skoraj prazna	Bela LED hitro utripa 4 cikle
Relativno ustrežna baterija	Bela LED sveti 5 sekund

5 Ponastavitev Naglavne slušalk

Če naletite na težave s seznanjanjem ali povezovanjem, lahko vaše Naglavne slušalke po naslednjem postopku ponastavite na tovarniške nastavitve.

1. Na svoji napravi Bluetooth odprite meni Bluetooth in odstranite **Philips TAT3000** s seznama naprav.
2. Izklopite funkcijo Bluetooth na vaši napravi Bluetooth.
3. Naglavne Slušalke vrnite v polnilno škatlo in odprite pokrov.
4. Dvakrat pritisnite gumb za ponastavitev na škatli.
5. Sledite korakom v "Uporabite Naglavne slušalke-Naglavne Slušalke povežite s svojo napravo Bluetooth".
6. Seznanite Naglavne slušalke s svojo napravo Bluetooth, izberite **Philips TAT3000**.

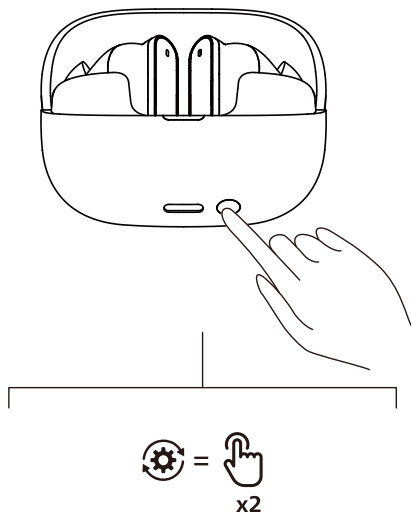

6 Tehnični podatki

- Čas predvajanja glasbe:
VKLOP ANC: 8 + 24 uri
IZKLOP ANC: 12 + 36 uri
- Čas polnjenja: 2 uri
- Litij-ionska baterija 60 mAh na vsaki slušalki, litij-ionska baterija 600 mAh v polnilni škatli
- Različica Bluetooth: 6.0
- Združljivi profili Bluetooth:
 - HFP (Prostoročni profil)
 - A2DP (Napredni avdio distribucijski profil)
 - AVRCP (Profil za oddaljen nadzor avdia in videa)
- Podprti zvočni kodeki: LC3, SBC
- Frekvenčno območje: 2,4 - 2,4835 GHz
- Oddajana moč: <13 dBm
- Doseg delovanja: Do 10 metrov (33 čevljev)
- Vrata USB-C za polnjenje
- Opozorilo o skoraj prazni bateriji: na voljo
- Čas hitrega polnjenja: 10 minut polnjenja omogoča 2 uri predvajanja



Opomba

- Tehnični podatki se lahko spremenijo brez predhodnega obvestila.

7 Obvestilo

Izjava o skladnosti

TP Vision Europe B.V. izjavlja, da je naprava v skladu z osnovnimi zahtevami in drugimi povezanimi določbami direktive RED 2014/53/EU in UK Predpisa o radijski opremi SI 2017 št. 1206. Izjavo o skladnosti najdete na on www.philips.com/support.

Odlaganje starega izdelka in baterije



Vaš izdelek je narejen iz visoko kakovostnih materialov in komponent, katere je mogoče reciklirati in ponovno uporabiti.



Ta simbol na izdelku pomeni, da je izdelek zajet v evropsko Direktivo 2012/19/EU.



Ta simbol pomeni, da izdelek vsebuje baterije, za katere velja Evropska uredba (EU) 2023/1542 in jih ni dovoljeno odlagati med običajne gospodinske odpadke. Seznanite se s krajevnim sistemom ločenega zbiranja odpadkov, izrabljenih elektronskih izdelkov in baterij. Upošteвайте lokalne predpise in nikoli ne odstranjujte izdelka in baterij skupaj z gospodinskimi odpadki. Pravilno odstranjevanje izrabljenih izdelkov in baterij pomaga preprečevati negativne posledice za okolje in človeško zdravje.

Odstranite integrirano baterijo

Če v vaši državi sistem zbiranja/recikliranja odpadnih elektronskih izdelkov ni vzpostavljen, lahko varujete okolje tako, da preden zavržete Naglavne slušalke odstranite baterijo in jo predate v recikliranje.

- Pred odstranjevanjem baterije se prepričajte, da so Naglavne slušalke odklopljene iz polnilne škatle.

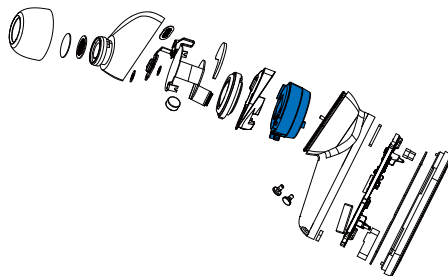

- Pred odstranjevanjem baterije se prepričajte, da je polnilna škatla odklopljena od polnilnega kabla USB.

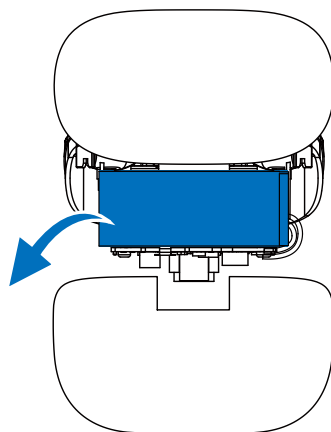

Okoljevarstvene informacije

Opuščena je vsa odvečna embalaža. Vaš sistem je narejen iz reciklažnih in ponovno uporabnih materialov, če ga razstavi za to specializirano podjetje. Prosimo, upoštevajte lokalna pravila glede odstranjevanja in pakiranja materialov, porabljenih baterij in starih naprav.

Obvestilo o skladnosti

Naprava je skladna s predpisi FCC, del 15. Upravljanje naprave mora izpolnjevati naslednja pogoja:

1. Ta naprava ne sme povzročati škodljivega motenja in
2. Ta naprava mora sprejemati vse motnje, vključno z motnjami, ki lahko privedejo do neželenega upravljanje.

Predpisi FCC

Ta naprava je bila preizkušena in se sklada z omejitvami za digitalne naprave razreda B, kot to določa Del 15 predpisi FCC. Te omejitve so zasnovane za zagotovitev primerne zaščite proti škodljivim interferencam v stanovanjskem okolju. Ta naprava proizvaja, uporablja in lahko oddaja radio frekvenčno energijo in, če ni nameščena in uporabljena v skladu z navodili, lahko povzroča škodljive interference radijskim komunikacijam. Kljub temu ni možno zagotoviti, da pri določeni namestitvi ne bo prišlo do motenj. Če ta naprava povzroča škodljive motnje sprejemu radijskega ali televizijskega signala, kar se lahko ugotovi z izključitvijo in vključitvijo naprave, priporočamo uporabniku, da poskuša preprečiti motnje z enim od naslednjih ukrepov:

- Prestavite ali preusmerite anteno sprejemnika
- Povečajte razdaljo med napravo in sprejemnikom
- Napravo priključite v vtičnico, ki je priključena na drug tokokrog kot sprejemnik
- Posvetujte se s prodajalcem ali izkušenim strokovnjakom za radio ali televizijo

Izjava FCC o izpostavljenosti sevanju:

Ta naprava je skladna z omejitvami izpostavljenosti sevanju FCC za nenadzorovana okolja.

Ta oddajnik ne sme biti postavljen na isto mesto ali delovati skupaj s katero drugo anteno ali oddajnikom.

Pozor: Uporabnik je opozorjen, da lahko spremembe ali modifikacije izdelka, ki niso izrecno odobrene s strani stranke, odgovorne za skladnost, prekličejo dovoljenje uporabniku za uporabo te naprave.

Kanada:

Ta naprava vsebuje oddajnik(e)/sprejemnik(e), za katere dovoljenje ni potrebno, ki so skladni s standardno specifikacijo radijske opreme (RSS) urada Innovation, Science and Economic Development (Kanada). Upravljanje naprave mora izpolnjevati naslednja pogoja: (1) Ta naprava ne sme povzročati škodljivega motenja in (2) ta naprava mora sprejemati vse motnje, vključno z motnjami, ki lahko povzročijo nepravilno upravljanje.
CAN ICES-(B)/NMB-(B)

Izjava IC o izpostavljenosti sevanju:

Ta naprava je skladna s kanadskimi omejitvami izpostavljenosti sevanju za nenadzorovana okolja. Ta oddajnik ne sme biti postavljen na isto mesto ali delovati skupaj s katero drugo anteno ali oddajnikom.

8 Pogosto zastavljena vprašanja

Moje Bluetooth Naglavne slušalke se ne vklopijo.

Baterija je skoraj prazna. Napolnite Naglavne slušalke.

Ne morem seznaniti mojih Naglavne slušalk Bluetooth z mojo napravo Bluetooth.

Povezava Bluetooth je onemogočena. Omogočite funkcijo Bluetooth na svoji napravi Bluetooth in vklopite napravo Bluetooth, preden vklopite Naglavne slušalke.

Seznanjanje ne deluje.

- Obe Naglavne slušalki položite v polnilno škatlo.
- Poskrbite, da boste izklopili funkcijo Bluetooth vseh predhodno priključenih naprav Bluetooth.
- Na svoji napravi Bluetooth izbršite "Philips TAT3000" s seznama Bluetooth.
- Seznanite svoje naglavne slušalke (glejte "Prvo seznanjanje Naglavne slušalk z vašo napravo Bluetooth" na 6 strani).

Naprava Bluetooth ne more najti Naglavne slušalk.

- Naglavne Slušalke so morda povezane s predhodno seznanjeno napravo. Izključite povezano napravo ali pa jo oddaljite iz območja povezave.
- Seznanjanje je bilo morda ponastavljeno ali pa so bile Naglavne slušalke poprej seznanjene z drugo napravo. Ponovno seznanite Naglavne slušalke z napravo Bluetooth, kot je opisano v priročniku za uporabniškem. (glejte "Seznanite Naglavne slušalke z drugo napravo Bluetooth" na 7 strani).

Moje Naglavne slušalke Bluetooth so povezane z mobilnim telefonom, ki ima omogočeno stereo predvajanje prek Bluetootha, vendar se glasba sliši le iz zvočnika mobilnega telefona.

Glejte priročniku za uporabniškem vašega mobilnega telefona. Izberite poslušanje glasbe na Naglavne slušalkah.

Kakovost zvoka je slaba in slišati je prasketanje.

- Naprava Bluetooth je izven območja dosega. Zmanjšajte razdaljo med Naglavne slušalkami in napravo Bluetooth ali odstranite ovire med njima.
- Napolnite ušesne Naglavne slušalke.

Kakovost zvoka je pri pretočnem prenosu iz mobilnega telefona slaba, pretakanje je zelo počasno ali sploh ne deluje.

Preverite, ali vaš mobilni telefon ne podpira le (mono) HFP, temveč tudi A2DP in je združljiv z BT4.0x (ali novejšo različico) (glejte "Tehnični podatki" na 10 strani).

Slušalke redno čistite.

- Za čiščenje slušalk, zlasti zvočnih kanalov in odprtinah mikrofona, uporabite čisto in vlažno krpo ter preprečite kopičenje snovi, kot sta znoj ali ušesno maslo.
- Če v zvočnih kanalih, zračnih odprtinah ali odprtinah mikrofona ostanejo kapljice znoja ali vode, se raven zvoka začasno zniža ali popolnoma prekine. To ni okvara. Slušalke temeljito osušite z mehko in vlažno krpo. Druga možnost je, da odstranite konice slušalk, zvočne kanale obrnete navzdol in s slušalkami približno petkrat nežno udarite po suhi krpi ali podobni tkanini, da odstranite vodo, ki se je nabrala v notranjosti.
- Pred polnjenjem in uporabo se prepričajte, da so slušalke popolnoma suhe. Za čiščenje ne uporabljajte alkoholnih blazinic za enkratno uporabo ali drugih snovi.

Slušalke redno polnite.

Če slušalk dlje časa ne uporabljate, bo polnljiva baterija začela izgubljati svoj naboj. Da bi se izognili tej izgubi, baterijo v celoti napolnite vsaj enkrat na tri mesece.

9 Blagovne znamke

Bluetooth

Besedna znamka in logotipi Bluetooth® so registrirane blagovne znamke v lasti Bluetooth SIG, Inc. Besedna znamka in logotipi Auracast™ so blagovne znamke v lasti Bluetooth SIG, Inc. Vsaka uporaba teh znamk s strani MMD Hong Kong Holding Limited je pod licenco. Ostale blagovne znamke in trgovska imena so v lasti njihovih lastnikov.

Google

Google in Google Play sta blagovni znamki družbe Google LLC.



MMD Hong Kong Holding Limited. Vse pravice pridržane. Tehnični podatki se lahko spremenijo brez predhodnega obvestila. Philips in Philips Shield Emblem sta registrirani blagovni znamki družbe Koninklijke Philips N.V. in se uporabljata pod licenco. Ta izdelek proizvaja in prodaja družba MMD Hong Kong Holding Limited ali katera od njenih podružnic in družba MMD Hong Kong Holding Limited daje garancijo za ta izdelek. Vsa druga imena podjetij ali izdelkov so lahko zaščitene blagovne znamke teh podjetij.

