

# PHILIPS

**Hörlurar**  
TAT3000



## Bruksanvisning

Registrera din produkt och få stöd på  
[www.philips.com/support](http://www.philips.com/support)

# Innehåll

1	Viktiga säkerhetsinstruktioner	2
	Hur du skyddar din hörsel	2
	Allmän information	2
2	Dina True wireless öronproppar	3
	Vad finns i lådan	3
	Andra enheter	3
	Översikt över dina True wireless öronproppar	4
3	Komma igång	4
	Ladda batteri	4
	Byt batteri	5
	Hur man bär dem	6
	Appnedladdning	6
	Para ihop öronpropparna med din Bluetooth-enhet för första gången	6
	Para ihop öronpropparna med en annan Bluetooth-enhet	7
4	Använd dina öronproppar	8
	Anslut öronpropparna till din Bluetooth-enhet	8
	Slå på/stäng av	8
	Kontrollera ANC (Aktiv Brusreducering)	8
	Hantera dina samtal och musik	9
	Röstassistent	9
	Status för LED-indikator på laddningsboxen	9
5	Återställ öronpropparna	10
6	Tekniska data	10
7	OBS	11
	Deklaration om överensstämmelse	11
	Kassering av din gamla produkt och batterier	11
	Ta bort det inbyggda batteriet	11
	Miljöinformation	12
	Meddelande om efterlevnad	12
8	Vanliga frågor	13
9	Varumärken	14

# 1 Viktiga säkerhetsinstruktioner

## Hur du skyddar din hörsel



### Fara

- För att undvika hörselskador, begränsa tiden du använder hörlurar med hög volym och ställ in volymen till en säker nivå. Ju högre volymen är, desto kortare är tiden som du kan lyssna på ett säkert sätt.

- Se till att följa följande riktlinjer när du använder dina hörlurar.
- Lyssna på en rimlig volym och under rimliga tidsperioder.
- Var noga med att inte justera volymen kontinuerligt uppåt när din hörsel anpassar sig.
- Hög inte volymen så högt att du inte kan höra vad som finns i din miljö.
- Var försiktig eller tillfälligt avbryta användningen i potentiellt farliga situationer.
- Överdrivet ljudtryck från öronproppar och hörlurar kan orsaka hörselnedsättning.
- Att använda hörlurar som täcker båda öronen medan du kör rekommenderas inte och kan vara olagligt i vissa områden.
- För din säkerhet, undvik störningar från musik eller telefonsamtal i trafik eller andra potentiellt farliga miljöer.

### Drifts- och lagringstemperatur samt luftfuktighet

- Förvara på en plats där temperaturen ligger mellan -20 °C (-4 °F) och 50 °C (122 °F) med upp till 90 % relativ luftfuktighet.
- Använd på en plats där temperaturen ligger mellan 0 °C (32 °F) och 45 °C (113 °F) med upp till 90 % relativ luftfuktighet.
- Batteriets livslängd kan vara kortare vid höga eller låga temperaturer.

## Allmän information

För att undvika skador eller fel:



### Var försiktig

- Utsätt inte hörlurarna för hög värme.
- Tappa inte hörlurarna.
- Hörlurar får inte utsättas för dropp eller stänk. (Se till den specifika produkts IP-klassificering)
- Stoppa inte dina hörlurar i vattnet.
- Ladda inte dina hörlurar när kontakten eller uttaget är vått.
- Använd inga rengöringsmedel som innehåller alkohol, ammoniak, bensen eller frätande medel.
- Använd en ren, fuktig trasa för att regelbundet rengöra dina hörlurar - särskilt ljudkanalerna och mikrofonhålen - och undvik uppbyggnad av ämnen såsom svett eller öronvax.
- Om svett eller vattendroppar blir kvar i ljudkanalerna, luftöppningarna eller mikrofonhålen kommer ljudnivån tillfälligt att sjunka eller helt försvinna. Detta är inte ett fel. Använd en mjuk, fuktig trasa för att torka hörlurarna noggrant. Alternativt kan du ta bort örontopparna, vända ljudkanalerna nedåt och försiktigt knacka hörlurarna cirka fem gånger mot en torr trasa eller liknande för att avlägsna vatten som samlats inuti.
- Se till att hörlurarna är helt torra innan de laddas och används. Undvik att använda engångspads med alkohol eller andra rengöringsmedel.
- Det inbyggda batteriet skall inte utsättas för överdriven hetta så som solsken, brand eller liknande.
- Explosionsfare om batteriet byts ut på fel sätt. Ersätt endast batterier med samma eller motsvarande typ.
- För att uppnå den specifika IP-klassificeringen måste luckan för laddningsplatsen vara stängd.
- Att kasta ett batteri i eld eller en het ugn, eller att mekaniskt krossa eller skära ett batteri, kan resultera i en explosion.
- Att lämna ett batteri i en extremt högtemperaturmiljö kan leda till explosion eller läckage av brännbart flytande eller gas.
- Ett batteri som utsätts för extremt lågt lufttryck kan resultera i en explosion eller läckage av brännbart flytande eller gas.
- Att byta ut ett batteri mot en felaktig typ riskerar att allvarligt skada hörlurarna och batteriet (till exempel i fallet med vissa litiumbatterityper).
- Om headsetet inte används under en längre tid kommer det laddningsbart batteriet att börja förlora sin laddning. För att undvika denna förlust, ladda batteriet fullt minst en gång var tredje månad.
- För att undvika brandrisk levereras utrustningen endast av en extern strömkälla vars utgång ska överensstämja med PS1 (med en utgångskapacitet på mindre än 15 W).

## 2 Dina True wireless öronproppar

Grattis till ditt köp och välkommen till Philips! För att få det fullständiga stödet som Philips erbjuder, registrera din produkt på [www.philips.com/support](http://www.philips.com/support). Med dessa Philips True wireless öronproppar kan du:

- Njut av bekväma trådlösa handsfree-samtal
- Njut av och kontrollera musik trådlöst
- Växla mellan samtal och musik
- Njut av brusreducering



Global garanti



Säkerhetsblad

### Vad finns i lådan

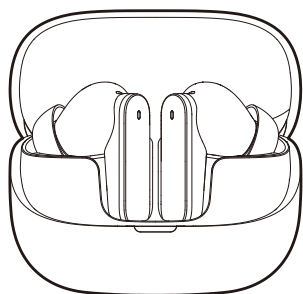

Philips True wireless öronproppar  
**Philips TAT3000**



3 x par med öronsnäckor



Snabbstartsguide

### Andra enheter

En mobiltelefon eller enhet (t.ex. bärbar dator, surfplatta, Bluetooth-adapttrar, MP3-spelare etc.) som stödjer Bluetooth och är kompatibel med öronpropparna.

## Översikt över dina True wireless öronproppar

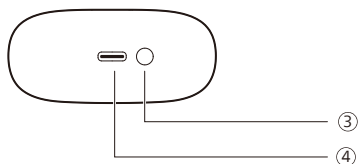
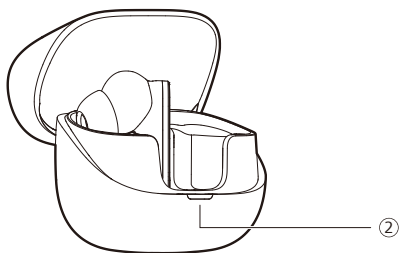
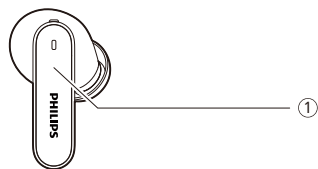

- ① Multifunktionell touch (MFT)
- ② LED-indikator
- ③ Bluetooth parning knappen/Återstart knappen
- ④ USB-C laddningsplats

## 3 Komma igång

### Ladda batteri



#### Observera

- Innan du använder dina hörlurar, placera dem i laddningsboxen och ladda batteriet i 2 timmar för optimal batterikapacitet och livslängd.
- Avsluta ditt samtal innan laddning. Att ansluta öronsnäckorna för att ladda dem kommer att stänga av dem.
- Om headsetet inte används under en längre tid kommer det laddningsbart batteriet att börja förlora sin laddning. För att undvika denna förlust, ladda batteriet fullt minst en gång var tredje månad.

### Laddningsbox

Anslut ena änden av USB-C-kabeln till laddningsboxen och den andra änden till strömkällan.

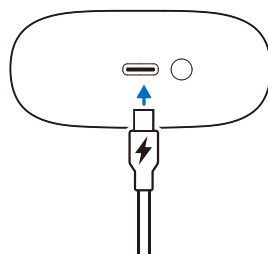

#### Tips

- Laddningsboxen fungerar som ett portabelt reservbatteri för att ladda öronpropparna. När laddningsboxen är fulladdad, kommer den att ladda öronpropparna helt 3 gånger.

## Öronproppar

Ta bort isoleringsfilmerna under öronsnäckorna och placera öronsnäckorna tillbaka i laddningsfodralet.

- LED-indikator på laddningsfodralet blinkar vitt.
- Stäng locket på laddningsfodral, laddningsfodral börjar ladda öronproppar.

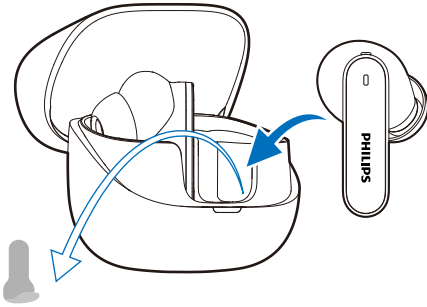

### Tips

- Normalt tar en full laddning 2 timmar (för öronpropparna eller laddningsboxen) via USB-kabel.

## Byt batteri

Batteriet är utbytbart. Följ stegen nedan för att byta batteriet.

1. Använd ett lämpligt verktyg för att ta bort skruvlocket inuti laddningsfacket (under öronsnäckorna), använd sedan en krysskruvmejsel för att ta bort skruven.

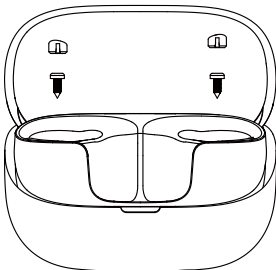

2. Efter att skruvarna har tagits bort, separera bottenlocket från fodralet med ett särskilt brytverktyg eller ett lämpligt verktyg.

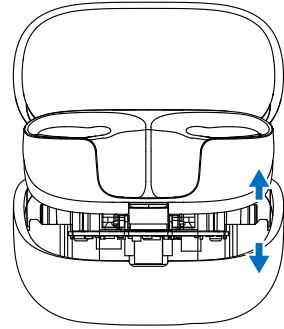

3. Koppla loss batterikontakten, ta sedan ut batteriet och ersätt det med ett nytt.

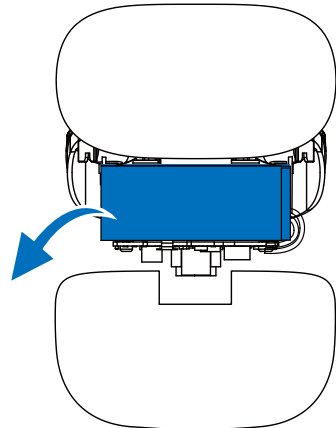

## Hur man bär dem

### Välj rätt öronsnäckor för perfekt passform

Rättvis och säker passform säkerställer bästa ljudkvalitet och brusreducering.

- 1 Kolla vilka öronsnäckor som erbjuder bäst ljud och bära komfort.
- 2 3 storlekar på silikon öronsnäckor tillhandahålls: stora, medelstora, små.



### Sätt i öronpropparna

- 1 Kontrollera vänster eller höger orientering av öronpropparna.
- 2 Sätt in öronpropparna i öronen och vrid dem lätt tills de säker passform.

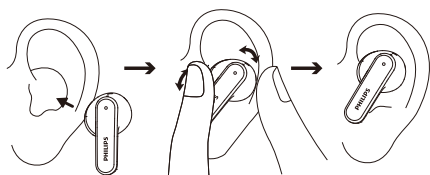

## Appnedladdning

Skanna QR-koden/tryck på 'Ladda ner'-knappen eller sök efter 'Philips Headphones' i Apple App Store eller Google Play för att ladda ner appen.

### Kom igång



[philips.to/headapp](https://philips.to/headapp)

Philips Headphones -appen ger dig kontroll över den musik du lyssnar på. Du kan anpassa ljudet så att din musik- och samtalsupplevelse alltid passar dina behov bäst.

## Para ihop öronpropparna med din Bluetooth-enhet för första gången

- 1 Se till att öronpropparna är fulladdade och avstängda.
- 2 Öppna locket på laddningsfodralet. Ta ut öronsnäckorna. Öronpropparna är nu i parningsläge och redo att paras ihop med en Bluetooth-enhet (t.ex. en mobiltelefon).
- 3 Aktivera Bluetooth-funktionen på din Bluetooth-enhet.
- 4 Para ihop öronpropparna med din Bluetooth-enhet, se bruksanvisningen för din Bluetooth-enhet.

## Observera

- Efter att de har slagits på, om öronsnäckorna inte kan hitta någon tidigare ansluten Bluetooth-enhet, sätt dem i parkopplingsläge (tryck på knappen på boxen i 3 sekunder med båda öronsnäckorna i och locket öppet).
- Hörlurarna stängs automatiskt av efter 3 minuters Bluetooth-inaktivitet. Den faktiska tiden kan variera beroende på användningsförhållanden.

Följande exempel visar hur du parar ihop öronpropparna med din Bluetooth-enhet.

- 1 Slå på Bluetooth-funktionen på din Bluetooth-enhet, välj **Philips TAT3000**.
- 2 Ange öronpropparnas lösenord "**0000**" (4 nollor) om det uppmanas. För enheter med Bluetooth 3.0 eller högre behövs inget lösenord.



Philips TAT3000

## Enskild öronpropp (monoläge)

Ta ut antingen höger eller vänster öronpropp från laddningsboxen för Mono-användning. Öronproppen kommer att slå på automatiskt.

## Observera

- Ta ut den andra öronproppen från laddningsboxen och de kommer automatiskt att para ihop sig med varandra.

## Para ihop öronpropparna med en annan Bluetooth-enhet

Om du vill parkoppla en annan Bluetooth-enhet med öronsnäckorna, sätt dem i parkopplingsläge (tryck på knappen på boxen i 3 sekunder med båda öronsnäckorna i), och sök sedan efter den andra enheten enligt normal parkoppling.

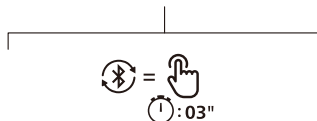
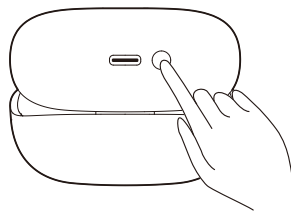

## Observera

- Öronpropparna lagrar 4 enheter i minnet. Om du försöker para mer än 4 enheter ersätts den först parade enheten med den nya.

## Flerpunktsanslutning

### Parkoppling

- Parkoppla hörlurarna med två enheter, t.ex. mobiltelefon och anteckningsbok.

### Växla mellan enheter

- Vid varje tillfälle kan du endast lyssna på musik från 1 enhet. När som helst kan du bara lyssna på musik från en enhet.
- Pausa ljudet från 1 enhet och börja sedan spela ljud från en annan enhet.

## Observera

- När du strömmar ljud från enhet 1, kommer ett samtal från enhet 2 automatiskt att pausa uppspelning av enhet 1. Och samtalet dirigeras automatiskt till hörlurarna.
- När samtalet avslutas återupptas automatiskt uppspelningen från enhet 1.

# 4 Använd dina öronproppar

## Anslut öronpropparna till din Bluetooth-enhet

- 1 Aktivera Bluetooth-funktionen på din Bluetooth-enhet.
- 2 Öppna laddningsboxens lock.
  - ↳ Den vita LED-lampan blinkar.
  - ↳ Öronpropparna kommer att söka efter den senast anslutna Bluetooth-enheten och återansluta till den automatiskt. Om den senast anslutna enheten inte är tillgänglig kommer öronpropparna att söka efter och återansluta till den näst senast anslutna enheten.

### Tips

- Om du slår på Bluetooth-funktionen på din Bluetooth-enhet efter att ha slagit på öronpropparna, måste du gå till enhetens Bluetooth-meny och ansluta öronpropparna till enheten manuellt.

### Observera

- På vissa Bluetooth-enheter kanske anslutningen inte är automatisk. I detta fall måste du gå till enhetens Bluetooth-meny och ansluta öronpropparna till Bluetooth-enheten manuellt.

## Slå på/stäng av

Uppgift	MFT	Driften
Slå på öronpropparna		Öppna laddningsboxens lock för att slå på
Stäng av öronpropparna		Stäng laddningsboxens lock för att stänga av

## Kontrollera ANC (Aktiv Brusreducering)

### Aktivera ANC

Olika ANC-lägen kan aktiveras genom att dubbeltrycka på vänster öronpropp.

- ANC-funktion aktiveras automatiskt när hörluren placeras i örat.
- Tryck på MFT två gånger, den stänger av ANC-funktion.
- Tryck på MFT två gånger till, den går in i Medvetenhetsläge.

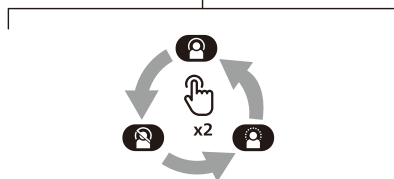
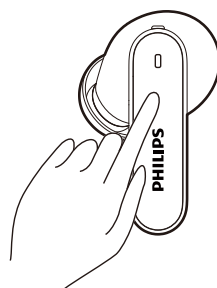

Uppgift	MFT	Driften
ANC PÅ	Vänster öronpropp	Dubbeltryck
ANC AV	Vänster öronpropp	Dubbeltryck
Medvetenhetsläge	Vänster öronpropp	Dubbeltryck
Snabb medvetenhet	Vänster öronpropp	Fortsätt att beröra

## Hantera dina samtal och musik

### Musikkontroll

Uppgift	MFT	Driften
Spela eller pausa musik	Höger öronpropp	Dubbeltryck
Nästa spår	Höger öronpropp	Trippeltryck
Föregående spår	Vänster öronpropp	Trippeltryck
Justera volymen +	Höger öronpropp	Tryck en gång och håll sedan kvar
Justera volymen -	Vänster öronpropp	Tryck en gång och håll sedan kvar



### Observera

- Du kommer att höra en ton som indikerar när volymen har nått maximal nivå.

### Samtalskontroll

Uppgift	MFT	Driften
Svara	Höger/ Vänster öronpropp	Enkeltryck
Lägg på samtal/ Avvisa samtal	Höger/ Vänster öronpropp	Dubbeltryck

## Röstassistent

Uppgift	MFT	Driften
Aktivera röstassistent (Siri/Google)	Höger öronpropp	Fortsätt att vidröra efter pip
Stoppa röstassistenten	Höger öronpropp	Enkeltryck

## Status för LED-indikator på laddningsboxen

Vid laddning	Indikator
Laddning pågår	Vit LED tänds
Fulladdat	Vit LED-indikator släckt

  

I användning och locket är öppet	Indikator
Lågt batteri	Vit LED-indikator blinkar snabbt i 4 cykler
Relativt tillräckligt batteri	Vit LED tänds i 5 sekunder

## 5 Återställ öronpropparna

Om du stöter på något problem med parning eller anslutning kan du följa följande procedur för att återställa dina öronproppar till fabriksinställningarna.

1. På din Bluetooth-enhet, gå till Bluetooth-menyn och ta bort **Philips TAT3000** från enhetslistan.
2. Stäng av Bluetooth-funktionen på din Bluetooth-enhet.
3. Återplacera öronpropparna i laddningsboxen och öppna locket.
4. Tryck på återställningsknappen på boxen två gånger.
5. Följ stegen i "Använd dina öronproppar - Anslut öronpropparna till din Bluetooth-enhet".
6. Para ihop öronpropparna med din Bluetooth-enhet, välj **Philips TAT3000**.

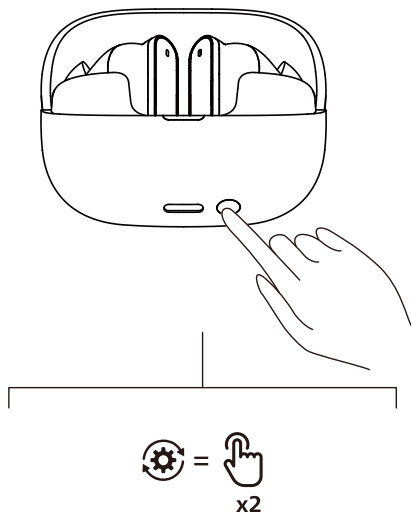

## 6 Tekniska data

- Musiktid:  
ANC PÅ: 8 + 24 timmar  
ANC AV: 12 + 36 timmar
- Laddningstid: 2 timmar
- Litiumjonbatteri 60 mAh i varje öronpropp, litiumjonbatteri 600 mAh i laddningsboxen
- Bluetooth-version: 6.0
- Kompatibla Bluetooth-profiler:
  - HFP (handsfree-profile)
  - A2DP (Avancerad ljudistributionsprofil)
  - AVRCP (Fjärrkontrollprofil för ljudvideo)
- Stödda ljudkodekar: LC3, SBC
- Frekvensomfång: 2,4 - 2,4835 GHz
- Sändarens effekt: < 13 dBm
- Räckvidd: Upp till 10 meter (33 fot)
- USB-C-port för laddning
- Varning för låg batterinivå: tillgänglig
- Snabbbladdningstid: 10 minuters laddning ger 2 timmars speltid



### Observera

- Specifikationer kan ändras utan föregående meddelande.

# 7 OBS

## Deklaration om överensstämmelse

Härmed förklarar TP Vision Europe B.V. att produkten överensstämmer med de väsentliga kraven och andra relevanta bestämmelser i RED-direktivet 2014/53/EU och Förenade kungarikets föreskrifter om radioutrustning SI 2017 nr 1206. Du kan hitta deklARATION om överensstämmelse på [www.philips.com/support](http://www.philips.com/support).

## Kassering av din gamla produkt och batterier



Din produkt har designats och tillverkats med material och komponenter i hög kvalitet, som kan återvinnas och återanvändas.



Denna symbol på produkten betyder att produkten täcks av Europeiska direktivet 2012/19/EU.



Denna symbol betyder att produkten innehåller batterier som omfattas av europeisk förordning (EU) 2023/1542 och som inte kan kastas med vanligt hushållsavfall. Informera dig själv om lokala uppsamlingssystem för elektriska och elektroniska produkter och batterier. Följ lokala regler och kassera aldrig produkten och batterier tillsammans med normalt hushållsavfall. Korrekt kassering av gamla produkter och batterier hjälper förhindra negativa konsekvenser för miljön och mänsklig hälsa.

## Ta bort det inbyggda batteriet

Om det inte finns något insamlings-/återvinningssystem för elektroniska produkter i ditt land kan du skydda miljön genom att ta bort och återvinna batteriet innan du kastar öronpropparna.

- Se till att öronpropparna är frånkopplade från laddningsboxen innan du tar bort batteriet.

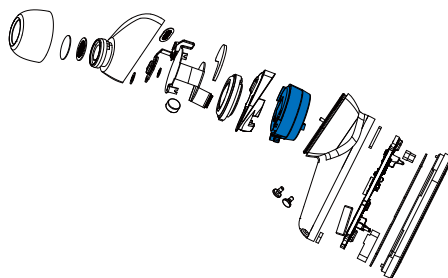

- Se till att laddningsboxen är frånkopplad från USB-laddningskabeln innan du tar bort batteriet.

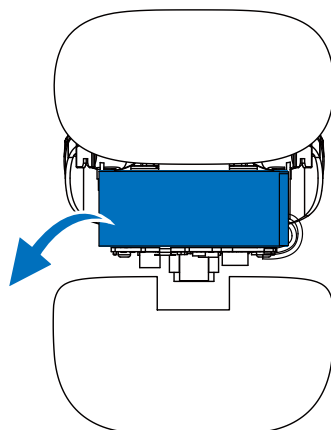

---

## Miljöinformation

All onödigt förpackning har utelämnats. Ditt system består av material som kan återvinnas och återanvändas om de tas isär av ett specialiserat företag. Följ de lokala bestämmelserna om kassering av förpackningsmaterial, uttömda batterier och gammal utrustning.

---

## Meddelande om efterlevnad

Enheten följer FCC-reglerna, del 15. Driften är föremål för följande två villkor:

1. Den här enheten får inte orsaka skadliga störningar och
2. Enheten måste acceptera alla störningar, inklusive störningar som kan orsaka oönskad drift.

### FCC-regler

Utrustningen har testats och stämmer in på begränsningarna för en Klass B digital enhet enligt del 15 av FCC-reglerna. Dessa gränser är utformade för att ge rimligt skydd mot skadliga störningar i en bostadsinstallation. Denna utrustning genererar, använder och kan utstråla radiofrekvent energi och om den inte installeras och används i enlighet med bruksanvisningen, kan den orsaka skadliga störningar på radiokommunikationer. Det finns dock ingen garanti för att störningar inte kan inträffa i en viss installation. Om denna utrustning orsakar skadliga störningar på radio- eller tv-mottagning, som kan fastställas genom att stänga av och slå på utrustningen, uppmanas användaren att försöka korrigera störningen med en eller flera av följande åtgärder:

- Rikta om eller flytta mottagarantennen
- Öka avståndet mellan utrustningen och mottagaren
- Ansluta utrustningen till ett uttag på en annan krets än den som mottagaren är ansluten till
- Rådgör med din återförsäljare eller med erfaren radio/TV-tekniker för hjälp

### Strålningsmeddelande från FCC:

Denna utrustning uppfyller FCC-gränsvärdena för strålningsexponering som anges för en okontrollerad miljö.

Denna sändare får inte placeras eller fungera tillsammans med någon annan antenn eller sändare.

**Var försiktig:** Förändringar eller modifikationer ej godkända av ansvariga parten för efterlevnad kan göra att användarens behörighet för utrustningen blir ogiltig.

### Kanada:

Den här enheten innehåller licensfria sändare/ mottagare som överensstämmer med Innovation, Science and Economic Development Canadas licensfria RSS(:er). Driften är föremål för följande två villkor: (1) Den här enheten får inte orsaka skadliga störningar och (2) denna enhet ska kunna tåla alla mottagna störningar, inklusive störningar som kan orsaka oönskad drift av enheten. CAN ICES-(B)/NMB-(B)

### Strålningsmeddelande från IC:

Denna utrustning uppfyller Canada-gränsvärdena för strålningsexponering som anges för en okontrollerad miljö.

Denna sändare får inte placeras eller fungera tillsammans med någon annan antenn eller sändare.

## 8 Vanliga frågor

### **Mina Bluetooth-öronproppar slås inte på.**

Batterinivån är låg. Ladda öronpropparna.

### **Jag kan inte para ihop mina Bluetooth-öronproppar med min Bluetooth-enhet.**

Bluetooth är inaktiverad. Aktivera Bluetooth-funktionen på din Bluetooth-enhet och slå på Bluetooth-enheten innan du slår på öronpropparna.

### **Parkoppling fungerar inte.**

- Sätt båda öronpropparna i laddningsboxen.
- Se till att du har inaktiverat Bluetooth-funktionen på eventuella tidigare anslutna Bluetooth-enheter.
- Radera "Philips TAT3000" från Bluetooth-listan på din Bluetooth-enhet.
- Para dina öronproppar (se "Para ihop öronpropparna med din Bluetooth-enhet för första gången" på sidan 6).

### **Bluetooth-enheten kan inte hitta öronpropparna.**

- Öronpropparna kan vara anslutna till en tidigare ihopparad enhet. Stäng av den anslutna enheten eller flytta den utanför räckvidden.
- Parkopplingen kan ha återställts eller öronpropparna har tidigare parats ihop med en annan enhet. Para ihop öronpropparna med Bluetooth-enheten igen enligt bruksanvisning i användarmanualen. (se "Para ihop öronpropparna med en annan Bluetooth-enhet" på sidan 7).

### **Mina Bluetooth-öronproppar är anslutna till en mobiltelefon med Bluetooth-stereo, men musiken spelas bara på mobilens högtalare.**

Se bruksanvisningen för din mobiltelefon. Välj att lyssna på musik genom öronpropparna.

### **Ljudkvaliteten är dålig och ett knastrande ljud kan höras.**

- Bluetooth-enheten är utom räckhåll. Minska avståndet mellan öronpropparna och Bluetooth-enheten, eller ta bort hinder mellan dem.
- Ladda dina öronproppar.

### **Ljudkvaliteten är dålig när streaming från en mobiltelefon är mycket långsam eller så fungerar inte streaming alls.**

Se till att din mobiltelefon inte bara stöder (mono) HFP utan också stöder A2DP och är BT4.0x (eller högre) kompatibel (se "Tekniska data" på sidan 10).

### **Rengör dina hörlurar regelbundet.**

- Använd en ren, fuktig trasa för att regelbundet rengöra dina hörlurar - särskilt ljudkanalerna och mikrofonhålen - och undvik uppbyggnad av ämnen såsom svett eller öronvax.
- Om svett eller vattendroppar blir kvar i ljudkanalerna, luftöppningarna eller mikrofonhålen kommer ljudnivån tillfälligt att sjunka eller helt försvinna. Detta är inte ett fel. Använd en mjuk, fuktig trasa för att torka hörlurarna noggrant. Alternativt kan du ta bort örontopparna, vända ljudkanalerna nedåt och försiktigt knacka hörlurarna cirka fem gånger mot en torr trasa eller liknande för att avlägsna vatten som samlats inuti.
- Se till att hörlurarna är helt torra innan de laddas och används. Undvik att använda engångspads med alkohol eller andra rengöringsmedel.

### **Ladda dina hörlurar regelbundet.**

Om hörlurarna inte används under en lång tid kommer det uppladdningsbara batteriet att börja förlora sin laddning. För att undvika denna förlust, ladda batteriet fullt minst en gång var tredje månad.

# 9 Varumärken

---

## Bluetooth

Bluetooth®-ordmärket och logotyperna är registrerade varumärken som ägs av Bluetooth SIG, Inc. Auracast™-ordmärket och logotyperna är varumärken som ägs av Bluetooth SIG, Inc. All användning av sådana märken av MMD Hong Kong Holding Limited sker under licens. Andra varumärken och varunamn tillhör sina respektive ägare.

---

## Google

Google och Google Play är varumärken som tillhör Google LLC.



MMD Hong Kong Holding Limited. Alla rättigheter förbehållna. Specifikationer kan ändras utan föregående meddelande. Philips och Philips Shield Emblem är registrerade varumärken tillhörande Koninklijke Philips N.V. och används under licens. Denna produkt har tillverkats av och säljs under ansvar av MMD Hong Kong Holding Limited, eller ett av dess dotterbolag, och MMD Hong Kong Holding Limited som står för garantin i denna. Alla andra företags- och produktnamn kan vara varumärken som tillhör respektive företag som de är kopplade till.

