

PHILIPS

Slušalice
TAT3000



Korisnički priručnik

Registrijajte svoj proizvod i potražite podršku na
www.philips.com/support

Sadržaj

1	Važna sigurnosna pravila	2
	Sigurnost u pogledu sluha	2
	Opće informacije	2
2	Vaše potpuno bežične slušalice	3
	Što se nalazi u kutiji	3
	Ostali uređaji	3
	Pregled vaših potpuno bežičnih slušalica	4
3	Počnite s radom	4
	Punjenje baterije	4
	Zamjena baterije	5
	Način nošenja	6
	Preuzimanje aplikacije	6
	Uparite slušalice s svojim Bluetooth uređajem po prvi put	6
	Uparivanje slušalica s drugim Bluetooth uređajem	7
4	Uporaba slušalica	8
	Spajanje slušalica s Bluetooth uređajem	8
	Napajanje uključeno/isključeno	8
	Upravljanje ANC-om (aktivno uklanjanje buke)	8
	Upravljanje pozivima i glazbom	9
	Glasovni pomoćnik	9
	Status LED indikatora kutije za punjenje	9
5	Resetirajte slušalice	10
6	Tehnički podaci	10
7	Obavijest	11
	Izjava o sukladnosti	11
	Zbrinjavanje starog proizvoda i baterije	11
	Izvadite ugrađenu bateriju	11
	Informacije o okolišu	12
	Obavijest o uskladenosti	12
8	Česta pitanja	13
9	Zaštitni znakovi	14

1 Važna sigurnosna pravila

Sigurnost u pogledu sluha



Opasnost

• Kako biste izbjegli oštećivanje sluha, ograničite vrijeme tijekom kojeg koristite slušalice i podesite glasnoću na sigurnu razinu. Što je razina glasnoće veća, to bi trajanje slušanja trebalo biti kraće.

- Prilikom uporabe slušalica se obavezno pridržavajte sljedećih smjernica.
- Slušajte na razumnoj razini glasnoće tijekom razumnog vremenskog razdoblja.
- Pazite kako ne biste neprekidno povećavali razinu glasnoće kako vam se sluh prilagođava.
- Ne povećavajte razinu glasnoće toliko visoko da ne čujete što se zbiva oko vas.
- U potencijalno opasnim situacijama trebali biste biti oprezni ili privremeno prekinuti uporabu.
- Previsok zvučni tlak iz slušalica i naglavnih slušalica može uzrokovati gubitak sluha.
- Ne preporučuje se korištenje naglavnih slušalica koja prekrivaju oba uha tijekom vožnji, što u nekim zemljama može biti i protuzakonito.
- Radi vlastite sigurnosti izbjegavajte ometanje od strane glazbe ili telefonskih poziva dok ste u prometu ili drugim potencijalno opasnim okruženjima.

Temperatura rada i pohrane te vlažnost

- Čuvajte na mjestu gdje je temperatura između -20 °C (-4 °F) i 50 °C (122 °F) uz relativnu vlažnost do 90%.
- Radite s njima u okruženju gdje se temperature kreću između 0 °C (32 °F) i 45 °C (113 °F) uz relativnu vlažnost do 90%.
- U uvjetima visoke ili niske temperature trajanje baterije može biti kraće.

Opće informacije

Kako biste izbjegli oštećenje ili kvar:



Oprez

- Slušalice ne izlažite pretjeranoj toplini.
- Pazite da vam slušalice ne padnu.
- Slušalice ne izlažite kapanju i prskanju tekućine. (Vidi IP klasu zaštite određenog proizvoda)
- Nemojte dopustiti da se slušalice urone u vodu.
- Nemojte puniti slušalice ako su utikač ili utičnica mokri.
- Ne koristite bilo kakva sredstva za čišćenje koja sadrže alkohol, amonijak, benzen ili abrazivna sredstva.
- Redovito čistite slušalice čistom, vlažnom krpom - posebno zvučne kanale i otvore mikrofona - i izbjegavajte nakupljanje tvari poput znoja ili ušnog voska.
- Ako kapljice znoja ili vode ostanu u zvučnim kanalima, otvorima za zrak ili otvorima mikrofona, razina zvuka će privremeno pasti ili potpuno prestati. Ovdje se ne radi o kvaru. Temeljito osušite slušalice mekom, vlažnom krpom. Alternativno, također možete ukloniti nastavke za uši, okrenuti zvučne kanale prema dolje i nježno lupnuti slušalicama otprilike pet puta po suhoj krpi ili sličnoj tkanini kako biste uklonili vodu koja se nakupila unutra.
- Uvjerite se da su slušalice potpuno suhe prije punjenja i uporabe. Izbjegavajte korištenje alkoholnih jastučića za jednokratnu upotrebu ili drugih sredstava za čišćenje.
- Ugrađena baterija se ne smiju izlagati velikoj toplini kao što je sunčevo zračenje, vatra ili sl.
- Postoji opasnost od eksplozije u slučaju nepravilne zamjene baterije. Umećite samo jednake ili istovrijedne baterije.
- Kako bi se postigla specifična IP ocjena, poklopac utora za punjenje mora biti zatvoren.
- Bacanje baterije u vatru ili vruću pećnicu, mehaničko drobljenje ili rezanje baterije može dovesti do eksplozije.
- Ostavljanje baterije u okruženju ekstremno visoke temperature može rezultirati eksplozijom ili istjecanjem zapaljive tekućine ili plina.
- Baterija izložena iznimno niskom tlaku zraka može uzrokovati eksploziju ili curenje zapaljive tekućine ili plina.
- Zamjena baterije s neodgovarajućom vrstom može uzrokovati ozbiljna oštećenja slušalica i baterije (npr. neke vrste litijskih baterija).
- Ako se slušalice ne koriste dulje vrijeme, punjiva baterija će se početi prazniti. Kako biste izbjegli ovo pražnjenje, potpuno napunite bateriju barem svaka tri mjeseca.
- Kako bi se izbjegao rizik od požara, oprema se smije napajati samo vanjskim izvorom napajanja čiji izlaz mora ispunjavati PS1 standard (s izlaznim kapacitetom manjim od 15 W).

2 Vaše potpuno bežične slušalice

Čestitamo na kupnji i dobro došli u Philips!
Da biste u potpunosti iskoristili podršku koju nudi tvrtka Philips, registrirajte svoj proizvod na adresi www.philips.com/support. Pomoću ovih potpuno bežičnih slušalica tvrtke Philips možete:

- Uživati u praktičnim bežičnim handsfree pozivima
- Uživati i upravljati glazbom bežično
- Prebacivati između poziva i glazbe
- Uživati u uklanjanju buke

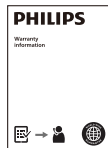

Globalno jamstvo



Sigurnosni letak

Što se nalazi u kutiji

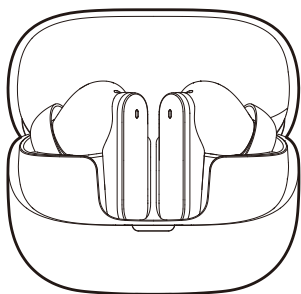

Philips potpuno bežične slušalice
Philips TAT3000



Slušalice x 3 para



Vodič za brzi početak

Ostali uređaji

Mobilni telefon ili uređaj (npr. prijenosno računalo, tablet, Bluetooth prilagodnici, MP3 reproduktori itd.) koji podržavaju Bluetooth i kompatibilni su sa slušalicama.

Pregled vaših potpuno bežičnih slušalica

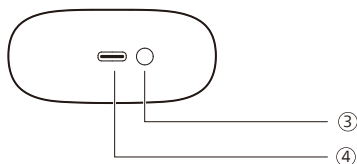
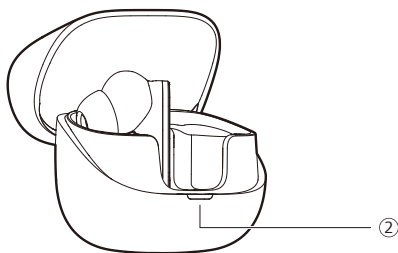
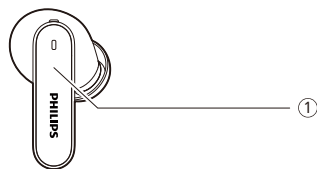

- ① Višenamjenski dodir (MFT)
- ② LED indikator
- ③ Gumb za uparivanje Bluetootha/Gumb za resetiranje
- ④ USB-C utor za punjenje

3 Počnite s radom

Punjenje baterije

Napomena

- Prije uporabe slušalica, stavite ih u kutiju za punjenje i punite bateriju 2 sata za optimalan kapacitet i vijek trajanja baterije.
- Završite poziv prije punjenja. Kada spojite slušalice na punjenje, one će se isključiti.
- Ako se slušalice ne koriste dulje vrijeme, punjiva baterija će se početi prazniti. Kako biste izbjegli ovo pražnjenje, potpuno napunite bateriju barem svaka tri mjeseca.

Kutija za punjenje

Uključite jedan kraj USB-C kabela u kutiju za punjenje, a drugi kraj u izvor napajanja.

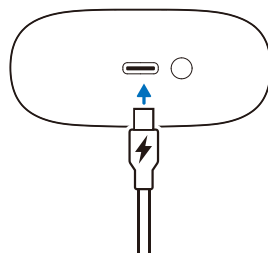

Savjet

- Kutija za punjenje služi kao prijenosna rezervna baterija za punjenje slušalica. Kada je kutija za punjenje potpuno napunjena, potpuno će napuniti slušalice 3 puta.

Slušalice

Uklonite izolacijsku foliju ispod slušalica i vratite slušalice u kućište za punjenje.

- LED indikator na kutiji za punjenje treperi bijelo.
- Zatvorite poklopac kutije za punjenje, kutija za punjenje počinje s punjenjem slušalica.

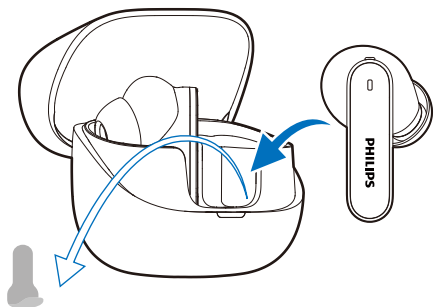

Savjet

- Obično je za potpuno punjenje potrebno 2 sata (za slušalice ili kutiju za punjenje) putem USB kabela.

Zamjena baterije

Baterija se može zamijeniti. Slijedite dolje navedene korake za zamjenu baterije.

1. Koristite odgovarajući alat za uklanjanje poklopca vijka unutar odjeljka za punjenje (ispod slušalica), zatim upotrijebite križni odvijač za uklanjanje vijka.

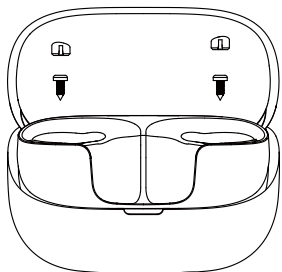

2. Nakon uklanjanja vijaka, odvojite donji poklopac od kućišta pomoću namjenskog alata za odvajanje ili odgovarajućeg alata.

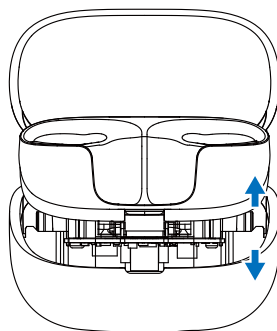

3. Odspojite konektor baterije, zatim je izvadite i zamijenite novom.

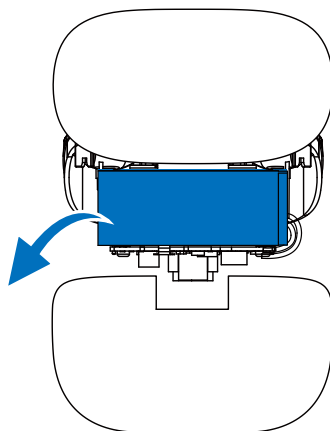

Način nošenja

Odaberite prikladne slušalice za optimalno prijanjanje

Čvrsto, sigurno prijanjanje osigurat će najbolju kvalitetu zvuka i prekid buke.

- 1 Testirajte koje vam slušalice pružaju najbolji zvuk i udobnost nošenja.
- 2 Raspoložive su 3 veličine silikonskih slušalica: velike, srednje i male.



Umetnite slušalice

- 1 Provjerite lijevu ili desnu orijentaciju slušalice.
- 2 Umetnite slušalice u uši i lagano ih zakrenite dok se ne postigne sigurno prijanjanje.

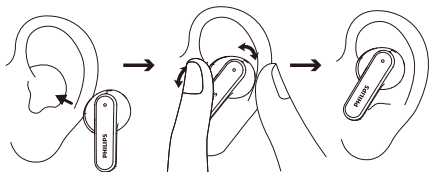

Preuzimanje aplikacije

Skenirajte QR kod/pritisnite gumb „Preuzmi“ ili potražite „Philips Headphones“ u Apple App Store-u ili Google Play trgovini kako biste preuzeli aplikaciju.

Povezivanje



[Philips.to/headapp](https://philips.to/headapp)

Aplikacija za Philips Headphones daje vam kontrolu nad glazbom koju slušate. Zvuk možete prilagoditi tako da vaša glazba i iskustvo poziva uvijek odgovaraju vašim potrebama.

Uparite slušalice s svojim Bluetooth uređajem po prvi put

- 1 Provjerite jesu li slušalice potpuno napunjene i isključene.
- 2 Otvorite poklopac kućišta za punjenje. Izvadite slušalice. Slušalice su sada u načinu uparivanja i spremne su za uparivanje s Bluetooth uređajem (npr. mobilnim telefonom).
- 3 Uključite Bluetooth funkciju na Bluetooth uređaju.
- 4 Uparite slušalice sa svojim Bluetooth uređajem, pogledajte korisnički priručnik Bluetooth uređaja.

Napomena

- Nakon uključivanja, ako slušalice ne mogu pronaći nijedan prethodno povezani Bluetooth uređaj, stavite ih u način uparivanja (pritisnite tipku na kućištu 3 sekunde dok su obje slušalice unutra i poklopac otvoren).
- Slušalice će se automatski isključiti nakon 3 minute neaktivnosti Bluetooth veze. Stvarno vrijeme može varirati ovisno o uvjetima korištenja.

Sljedeći primjer navodi kako upariti slušalice s Bluetooth uređajem.

- 1 Uključite Bluetooth funkciju na Bluetooth uređaju, odaberite **Philips TAT3000**.
- 2 Ukoliko se to od vas zatraži, unesite lozinku slušalica „0000“ (4 nule). Za one uređaje koji imaju Bluetooth 3.0 ili noviji, nema potrebe za unosom lozinke.



Philips TAT3000

Jedna slušalice (mono način rada)

Izvadite desnu ili lijevu slušalicu iz kutije za punjenje za mono upotrebu. Slušalica će se automatski uključiti.

Napomena

- Uzmite drugu slušalicu iz kutije za punjenje i one će se automatski upariti jedna s drugom.

Uparivanje slušalica s drugim Bluetooth uređajem

Ako želite upariti drugi Bluetooth uređaj sa slušalicama, jednostavno ih stavite u način uparivanja (pritisnite tipku na kućištu 3 sekunde dok su obje slušalice unutra), zatim pronađite drugi uređaj prema uobičajenom postupku uparivanja.

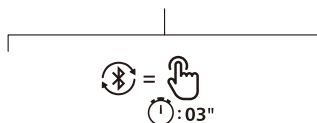
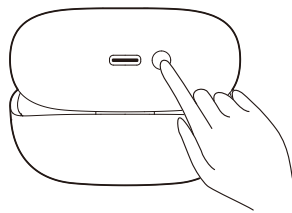

Napomena

- Slušalice pohranjuju 4 uređaja u memoriju. Ako pokušate upariti više od 4 uređaja, najranije upareni uređaj se zamjenjuje novim.

Veza s više točaka

Uparivanje

- Uparivanje slušalica s 2 uređaja, npr. mobitel i prijenosno računalo.

Prebacivanje između uređaja

- U bilo kojem trenutku, glazbu možete slušati samo s 1 uređaja. Drugi povezani uređaj služi za telefonski poziv.
- Pauzirajte zvuk s jednog uređaja, a zatim započnite reprodukciju zvuka s drugog uređaja.

Napomena

- Tijekom reprodukcije zvuka s uređaja 1, primanje poziva s uređaja 2 automatski će zaustaviti reprodukciju uređaja 1. Poziv će se automatski preusmjeriti na slušalice.
- Po završetku poziva automatski će se nastaviti reprodukcija s uređaja 1.

4 Uporaba slušalica

Spajanje slušalica s Bluetooth uređajem

- 1 Uključite Bluetooth funkciju na Bluetooth uređaju.
- 2 Otvorite poklopac kutije za punjenje.
 - ↳ Bijela LED lampica treperi.
 - ↳ Slušalice će pretraživati posljednje spojeni Bluetooth uređaj i automatski se ponovno povezati s njim. Ako posljednji uređaj nije dostupan, slušalice će se pokušati ponovno povezati s drugim posljednje povezanim uređajem.

Savjet

- Ako nakon uključivanja slušalice uključite Bluetooth funkciju vašeg Bluetooth uređaja, morate prijeći na Bluetooth izbornik uređaja i ručno povezati slušalice s uređajem.

Napomena

- Na nekim Bluetooth uređajima veza možda neće biti automatska. U tom slučaju morate otvoriti Bluetooth izbornik svog uređaja i ručno povezati slušalice s Bluetooth uređajem.

Napajanje uključeno/isključeno

Zadatak	MFT	Rad
Uključite slušalice		Otvorite poklopac kutije za punjenje za uključivanje
Isključite slušalice		Zatvorite poklopac kutije za punjenje za isključivanje

Upravljanje ANC-om (aktivno uklanjanje buke)

Omogućiti ANC

Drugačiji ANC načini rada mogu se uključiti/isključiti dvostrukim dodirima na lijevoj slušalici.

- ANC funkcija se, najčešće, aktivira kada se slušalica stavi u uho.
- Dodirnite MFT tipku dva puta, ANC funkcija se isključuje.
- Ponovo dodirnite MFT tipku dva puta, promijenit će se u način informiranja.

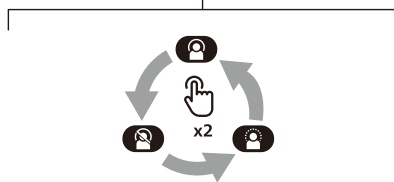
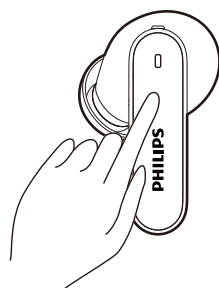

Zadatak	MFT	Rad
ANC UKLJUČEN	Lijeva slušalica	Dvaput dodirnite
ANC ISKLJUČEN	Lijeva slušalica	Dvaput dodirnite
Način informiranja	Lijeva slušalica	Dvaput dodirnite
Brzi način informiranja	Lijeva slušalica	Nastavite dodirivati

Upravljanje pozivima i glazbom

Upravljanje glazbom

Zadatak	MFT	Rad
Reproducirajte ili pauzirajte glazbu	Desna slušalica	Dvaput dodirnite
Slijedeći zapis	Desna slušalica	Triput dodirnite
Prethodni zapis	Lijeva slušalica	Triput dodirnite
Prilagodba glasnoće +	Desna slušalica	Dodirnite jednom potom duže zadržite
Prilagodba glasnoće -	Lijeva slušalica	Dodirnite jednom potom duže zadržite



Napomena

- Čut ćete zvuk koji ukazuje da je glasnoća dosegla maksimalnu razinu.

Upravljanje razgovorom

Zadatak	MFT	Rad
Javljanje na poziv	Desna/ Lijeva slušalica	Jednom dodirnite
Prekid/odbijanje poziva	Desna/ Lijeva slušalica	Dvaput dodirnite

Glasovni pomoćnik

Zadatak	MFT	Rad
Pokretanje glasovnog asistenta (Siri/Google)	Desna slušalica	Nastavite dodirivati nakon zvučnog signala
Zaustavljanje glasovnog pomoćnika	Desna slušalica	Jednom dodirnite

Status LED indikatora kutije za punjenje

Prilikom punjenja	Indikator
Punjenje u tijeku	Svijetli bijela LED lampica
Potpuno napunjena	Bijela LED lampica je isključena

U uporabi i otvoren je poklopac	Indikator
Baterija je slaba	Bijela LED lampica brzo treperi tijekom 4 ciklusa
Relativno dovoljno baterije	Bijela LED lampica svijetli na 5 sekundi

5 Resetirajte slušalice

Ako naidete na bilo kakve probleme s uparivanjem ili povezivanjem, možete slijediti sljedeći postupak za vraćanje slušalica na tvorničke postavke.

1. Na svom Bluetooth uređaju idite na Bluetooth izbornik i uklonite **Philips TAT3000** s popisa uređaja.
2. Isključite Bluetooth funkciju na Bluetooth uređaju.
3. Vratite slušalice u kutiju za punjenje i otvorite poklopac.
4. Pritisnite tipku za resetiranje na kućištu dva puta.
5. Slijedite korake pod „Uporaba slušalica – Spajanje slušalica s Bluetooth uređajem“.
6. Uparite slušalice sa svojim Bluetooth uređajem, odaberite **Philips TAT3000**.

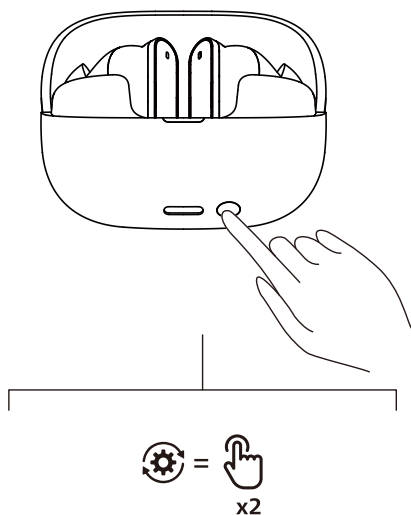

6 Tehnički podaci

- Vrijeme reprodukcije glazbe:
ANC UKLJUČEN: 8 + 24 sata
ANC ISKLJUČEN: 12 + 36 sata
- Vrijeme punjenja: 2 sata
- Litij-ionska baterija 60 mAh na svakoj slušalici, Litij-ionska baterija 600 mAh na kutiji za punjenje
- Inačica Bluetootha: 6.0
- Kompatibilni Bluetooth profili:
 - HFP (Profil bez ruku)
 - A2DP (Napredni profil distribucije zvuka)
 - AVRCP (Profil daljinskog upravljanja zvučnim i videozapisima)
- Podržani audio kodek: LC3, SBC
- Frekvencijski raspon: 2,4 - 2,4835 GHz
- Snaga odašiljača: < 13 dBm
- Raspon rada: Do 10 metara (33 stopa)
- USB-C priključak za punjenje
- Upozorenje o slabij bateriji: dostupno
- Vrijeme brzog punjenja: 10 minuta punjenja omogućuje 2 sata reprodukcije



Napomena

- Tehnički podaci uređaja predmet su izmjene bez prethodne najave.

7 Obavijest

Izjava o sukladnosti

Ovime, tvrtka TP Vision Europe B.V. izjavljuje da je proizvod u skladu s osnovnim zahtjevima i drugim relevantnim odredbama RED Direktive 2014/53/EU i Uredbe o radijskoj opremi Ujedinjenog Kraljevstva SI 2017 br. 1206. Izjava o sukladnosti možete pronaći na [on www.philips.com/support](http://www.philips.com/support).

Zbrinjavanje starog proizvoda i baterije



Vaš proizvod je dizajniran i proizveden od visokokvalitetnih materijala i komponenti, koje se mogu reciklirati i ponovno koristiti.



Ovaj simbol na proizvodu znači da je proizvod pokriven Europskom direktivom 2012/19/EU.



Ovaj simbol znači da proizvod sadrži baterije koje su pokrivene Europskom direktivom (EU) 2023/1542 kojom se zabranjuje odlaganje zajedno s običnim kućanskim otpadom. Informirajte se o lokalnom sustavu odvojenog prikupljanja električnih i elektroničkih proizvoda i baterija. Pridržavajte se lokalnih propisa i nikada nemojte zbrinjavati proizvod i baterije zajedno s običnim kućnim otpadom. Pravilno odlaganje starih proizvoda i baterija pomaže pri sprečavanju negativnih posljedica za okoliš i ljudsko zdravlje.

Izvadite ugrađenu bateriju

Ako u vašoj zemlji ne postoji sustav prikupljanja/recikliranja elektroničkih proizvoda, možete zaštititi okoliš vađenjem i odnošenjem baterije na recikliranje prije odlaganja slušalica.

- Prije vađenja baterije provjerite jesu li slušalice odspojene od kutije za punjenje.

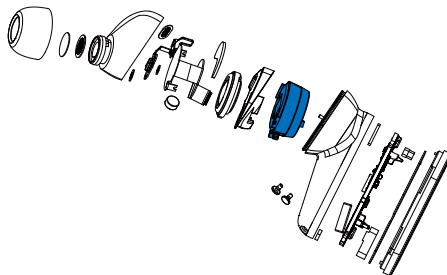

- Prije vađenja baterije se uvjerite da su slušalice odspojene od USB kabela za punjenje.

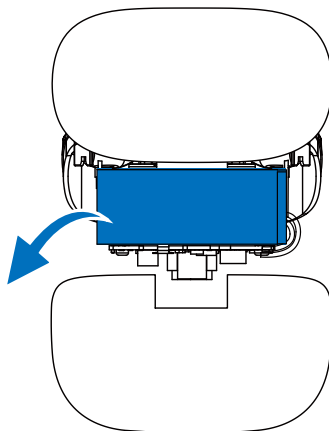

Informacije o okolišu

Sev nepotrebno pakiranje je izostavljeno. Vaš se sustav sastoji od materijala koji se može reciklirati i ponovo upotrijebiti ako ih rastavi specijalizirana tvrtka. Pridržavajte se lokalnih propisa koji se odnose na zbrinjavanje ambalažnog materijala, istrošenih baterija i stare opreme.

Obavijest o usklađenosti

Uređaj je u skladu s FCC pravilima, 15. dio. Rad ovisi o dva sljedeća uvjeta:

1. **Ovaj uređaj ne smije uzrokovati štetne smetnje i**
2. **Ovaj uređaj mora prihvatiti sve primljene smetnje, uključujući smetnje koje mogu uzrokovati neželjeni rad.**

FCC pravila

Ova oprema je ispitana i utvrđeno je da je u skladu s ograničenjima za digitalne uređaje klase B, u skladu s 15. dijelom FCC pravila. Ta su ograničenja osmišljena kako bi pružila razumnu zaštitu od štetnih smetnji u stambenom okruženju. Ova oprema generira, koristi i može emitirati radiofrekvencijsku energiju te, ako nije instalirana i korištena u skladu s uputama za uporabu, može uzrokovati štetne smetnje radijskim komunikacijama.

Međutim, ne postoji jamstvo da se u određenoj instalaciji smetnje neće pojaviti. Ako ova oprema uzrokuje štetne smetnje radijskom ili televizijskom prijemu, što se može utvrditi isključivanjem i uključivanjem opreme, korisnika se potiče da pokuša ispraviti smetnje pomoću jedne ili više sljedećih mjera:

- Okrenite ili premjestite prijemnu antenu
- Povećajte udaljenost između opreme i prijemnika
- Spojite opremu u utičnicu strujnog kruga na kojem nije priključen i prijemnik
- Za pomoć se obratite prodavaču ili iskusnom radio/TV tehničaru

FCC izjava o izloženosti zračenju:

Ova oprema je u skladu s FCC ograničenjima izloženosti zračenju određenima za nekontrolirano okruženje.

Ovaj odašiljač ne smije se nalaziti na istom mjestu niti raditi zajedno s nekom drugom antenom ili odašiljačem.

Opaz: Korisnika se upozorava da promjene ili izmjene koje nije izričito odobrila strana odgovorna za usklađenost mogu poništiti korisnikovo ovlaštenje za korištenje opreme.

Kanada:

Ovaj uređaj sadrži odašiljače/prijemnike izuzete licence koji su u skladu s kanadskim RSS-ovima bez dozvole za inovacije, znanost i ekonomski razvoj. Rad ovisi o dva sljedeća uvjeta: (1) ovaj uređaj ne smije uzrokovati štetne smetnje; (2) ovaj uređaj mora moći prihvatiti sve smetnje, uključujući i one koje bi mogle nepoželjno utjecati na njegov rad. CAN ICES (B)/NMB (B)

IC izjava o izloženosti zračenju:

Ova oprema je u skladu s Kanadskim ograničenjima izloženosti zračenju određenima za nekontrolirano okruženje.

Ovaj odašiljač ne smije se nalaziti na istom mjestu niti raditi zajedno s nekom drugom antenom ili odašiljačem.

8 Česta pitanja

Moje Bluetooth slušalice se ne uključuju.

Razina napunjenosti baterije je niska. Napuniti slušalice.

Ne mogu upariti Bluetooth slušalice s Bluetooth uređajem.

Bluetooth je onemogućen. Omogućite Bluetooth značajku na Bluetooth uređaju i nakon što uključite slušalicu uključite Bluetooth uređaj.

Uparivanje ne radi.

- Stavite obje slušalice u kutiju za punjenje.
- Provjerite jeste li onemogućili Bluetooth funkciju svih prethodno spojenih Bluetooth uređaja.
- Na Bluetooth uređaju izbrišite „Philips TAT3000“ s Bluetooth popisa.
- Uparite svoje slušalice (vidi „Uparite slušalice s svojim Bluetooth uređajem po prvi put“ na strani 6).

Bluetooth uređaj ne može pronaći slušalice.

- Slušalice se mogu povezati s prethodno uparenim uređajem. Isključite spojeni uređaj ili ga pomaknite izvan dometa.
- Uparivanje je možda poništeno ili su slušalice prethodno bile uparene s drugim uređajem. Ponovno uparite slušalice s Bluetooth uređajem kao što je opisano u korisničkom priručniku. (vidi „Uparivanje slušalica s drugim Bluetooth uređajem“ na strani 7).

Moje Bluetooth slušalice povezane su s mobilnim telefonom s Bluetooth stereo tehnologijom, ali glazba se reproducira samo na zvučniku mobilnog telefona.

Pogledajte korisnički priručnik vašeg mobilnog telefona. Odaberite slušanje glazbe putem slušalica.

Kvaliteta zvuka je loša i čuje se pucketanje.

- Bluetooth uređaj je izvan dometa. Smanjite udaljenost između slušalica i Bluetooth uređaja ili uklonite prepreke između njih.
- Napuniti slušalice.

Kvaliteta zvuka je loša pri streamingu s mobilnog telefona, vrlo je spor ili streaming uopće ne radi.

Provjerite podržava li vaš mobilni telefon ne samo (mono) HFP, već podržava i A2DP te li kompatibilan s BT4.0x (ili novijim) (vidi „Tehnički podaci“ na strani 10).

Redovito čistite vaše slušalice.

- Redovito čistite slušalice čistom, vlažnom krpom - posebno zvučne kanale i otvore mikrofona - i izbjegavajte nakupljanje tvari poput znoja ili ušnog voska.
- Ako kapljice znoja ili vode ostanu u zvučnim kanalima, otvorima za zrak ili otvorima mikrofona, razina zvuka će privremeno pasti ili potpuno prestati. Ovde se ne radi o kvaru. Temeljito osušite slušalice mekom, vlažnom krpom. Alternativno, također možete ukloniti nastavke za uši, okrenuti zvučne kanale prema dolje i nježno lupnuti slušalicama otprilike pet puta po suhoj krpi ili sličnoj tkanini kako biste uklonili vodu koja se nakupila unutra.
- Uvjerite se da su slušalice potpuno suhe prije punjenja i uporabe. Izbjegavajte korištenje alkoholnih jastučića za jednokratnu upotrebu ili drugih sredstava za čišćenje.

Redovito punite vaše slušalice.

Ako se slušalice ne koriste dulje vrijeme, punjiva baterija će se početi prazniti. Kako biste izbjegli ovo praznjenje, potpuno napunite bateriju barem svaka tri mjeseca.

9 Zaštitni znakovi

Bluetooth

Bluetooth® riječna oznaka i logotipi registrirani su zaštitni znakovi u vlasništvu tvrtke Bluetooth SIG, Inc. Auracast™ riječna oznaka i logotipi zaštitni su znakovi u vlasništvu tvrtke Bluetooth SIG, Inc. Svaka upotreba takvih oznaka od strane tvrtke MMD Hong Kong Holding Limited odvija se na temelju licence. Ostali zaštitni znakovi i trgovački nazivi pripadaju njihovim vlasnicima.

Google

Google i Google Play zaštitni znakovi tvrtke Google LLC.



MMD Hong Kong Holding Limited. Sva prava pridržana. Tehnički podaci uređaja predmet su izmjene bez prethodne najave. Philips i Philips Shield Emblem registrirani su zaštitni znakovi tvrtke Koninklijke Philips N.V. i koriste se pod licencom. Ovaj proizvod je proizveden i prodaje se pod odgovornošću tvrtke MMD Hong Kong Holding Limited ili jedne od njenih podružnica, a tvrtka MMD Hong Kong Holding Limited je jamac u vezi s ovim proizvodom. Svi drugi nazivi tvrtki i proizvoda mogu biti zaštitni znakovi odgovarajućih tvrtki s kojima su povezani.

