

PHILIPS

Kopfhörer
TAT3000



Bedienungsanleitung

Registrieren Sie Ihr Produkt und erhalten Sie Support unter
www.philips.com/support

Inhalt

1	Wichtige Sicherheitshinweise	2
	Gehörschutz	2
	Allgemeine Informationen	2

2	Ihre Echt Kabellosen Ohrhörer	3
	Verpackungsinhalt	3
	Andere Geräte	4
	Übersicht über Ihre Echt Kabellosen Ohrhörer	4

3	Erste Schritte	5
	Aufladen der Batterie	5
	Batterie wechseln	5
	Tragen	6
	Herunterladen der App	7
	Koppeln Sie die Ohrhörer zum ersten Mal mit Ihrem Bluetooth-Gerät	7
	Koppeln der Ohrhörer mit einem anderen Bluetooth-Gerät	8

4	Verwendung Ihrer Ohrhörer	8
	Verbinden Sie die Ohrhörer mit Ihrem Bluetooth-Gerät	8
	Einschalten/Ausschalten	9
	ANC (Aktive Geräuscherdrückung) steuern	9
	Verwaltung von Anrufen und Musik	9
	Sprachassistent	10
	Ladebox-LED-Anzeigestatus	10

5	Zurücksetzen der Ohrhörer	10
---	---------------------------	----

6	Technische Daten	11
---	------------------	----

7	Hinweis	11
	Konformitätserklärung	11
	Entsorgung des Altgeräts und alter Batterien	11
	Entfernen des integrierten Akkus	12
	Umweltinformationen	12
	Hinweis auf die Einhaltung der Vorschriften	12

8	Häufig gestellte Fragen	13
---	-------------------------	----

9	Markenzeichen	14
---	---------------	----

1 Wichtige Sicherheitshinweise

Gehörschutz



Gefahr

- Begrenzen Sie die Nutzungsdauer des Kopfhörers bei hoher Lautstärke und stellen Sie die Lautstärke auf einen sicheren Wert ein, um Hörschäden zu vermeiden. Je höher die Lautstärke, desto kürzer ist die sichere Hörzeit.

- Beachten Sie unbedingt die folgenden Richtlinien, wenn Sie Ihre Kopfhörer verwenden.
- Hören Sie mit angemessener Lautstärke über einen angemessenen Zeitraum.
- Achten Sie darauf, dass Sie die Lautstärke nicht kontinuierlich lauter regeln, wenn sich Ihr Gehör anpasst.
- Erhöhen Sie die Lautstärke nicht so stark, dass Sie nicht hören können, was um Sie herum vorgeht.
- In potenziell gefährlichen Situationen sollten Sie vorsichtig sein oder das Headset vorübergehend ausschalten.
- Übermäßiger Ohrhörer von n und Kopfhörern kann zu Gehörschäden führen.
- Die Verwendung von Kopfhörern mit abgedeckten Ohren während des Autofahrens wird nicht empfohlen und kann in einigen Gebieten unzulässig sein.
- Zu Ihrer Sicherheit vermeiden Sie Ablenkungen durch Musik oder Telefonate im Straßenverkehr oder in anderen potenziell gefährlichen Umgebungen.

Betriebs- und Lagertemperaturen und Luftfeuchtigkeit

- Lagern Sie es an einem Ort, an dem die Temperatur zwischen -20 °C (-4 °F) und 50 °C (122 °F) mit einer relativen Luftfeuchtigkeit von bis zu 90 % liegt.

- Betreiben Sie es an einem Ort, an dem die Temperatur zwischen 0 °C (32 °F) und 45 °C (113 °F) mit einer relativen Luftfeuchtigkeit von bis zu 90 % liegt.
- Die Akkulaufzeit kann bei hohen oder niedrigen Temperaturen kürzer sein.

Allgemeine Informationen

Zur Vermeidung von Schäden oder Fehlfunktionen:

Vorsicht

- Setzen Sie den Kopfhörer keiner übermäßigen Hitze aus.
- Lassen Sie die Kopfhörer nicht fallen.
- Die Kopfhörer dürfen keinen Tropfen oder Spritzern ausgesetzt sein. (Beachten Sie die IP-Schutzart des jeweiligen Produkts)
- Lassen Sie die Kopfhörer nicht in Wasser eintauchen.
- Laden Sie Ihren Kopfhörer nicht, wenn die Steckverbindung oder die Buchse nass ist.
- Verwenden Sie keine Reinigungsmittel, die Alkohol, Ammoniak, Benzol oder Scheuermittel enthalten.
- Verwenden Sie ein sauberes, feuchtes Tuch, um Ihren Kopfhörer regelmäßig zu reinigen - insbesondere die Schallkanäle und die Mikrofonöffnungen - und vermeiden Sie die Ansammlung von Substanzen wie Schweiß oder Ohrenschmalz.
- Wenn Schweiß- oder Wassertropfen in den Schallkanälen, den Luftlöchern oder den Mikrofonöffnungen zurückbleiben, sinkt der Tonpegel vorübergehend oder fällt ganz aus. Dies ist keine Fehlfunktion. Verwenden Sie ein weiches, feuchtes Tuch, um den Kopfhörer gründlich zu trocknen. Alternativ können Sie auch die Ohrstöpsel abnehmen, die Schallkanäle nach unten drehen und den Kopfhörer etwa fünfmal vorsichtig auf ein trockenes Tuch oder ähnliches anknöpfen, um das darin angesammelte Wasser zu entfernen.
- Achten Sie darauf, dass der Kopfhörer vollständig trocken ist, bevor Sie ihn laden und verwenden. Verwenden Sie keine Einweg-Alkoholtupfer oder andere Substanzen zur Reinigung.
- Der integrierte Akku darf keiner übermäßigen Hitze wie Sonne, Feuer oder dergleichen ausgesetzt werden.
- Durch unsachgemäßen Akkuwechsel besteht Explosionsgefahr. Die Batterie nur durch den gleichen oder gleichwertigen Typ ersetzen.
- Um die spezifische IP-Einstufung zu erreichen, muss die Abdeckung des Ladeschachtes geschlossen sein.

- Wenn Sie einen Akku ins Feuer oder in einen heißen Ofen werfen oder einen Akku mechanisch zerdrücken oder zerschneiden, kann dies zu einer Explosion führen.
- Wenn Sie einen Akku in einer Umgebung mit extrem hohen Temperaturen aufbewahren, kann dies zu einer Explosion oder zum Austreten von brennbaren Flüssigkeiten oder Gasen führen.
- Ein Akku, der einem extrem niedrigen Luftdruck ausgesetzt ist, kann zu einer Explosion oder zum Austreten von brennbaren Flüssigkeiten oder Gasen führen.
- Wenn Sie einen Akku mit einem falschen Typ ersetzen, besteht die Gefahr, dass der Kopfhörer und der Akku schwer beschädigt werden (z.B. bei einigen Lithium-Akku-Arten).
- Wenn der Kopfhörer längere Zeit nicht verwendet wird, verliert der Wiederaufladbare Batterie allmählich seine Ladung. Um diesen Verlust zu vermeiden, laden Sie den Akku bitte mindestens einmal alle drei Monate vollständig auf.
- Um Brandgefahr zu vermeiden, darf das Gerät nur von einer externen Stromquelle versorgt werden, deren Ausgang dem PS1-Standard entspricht (mit einer Kapazität von weniger als 15 W).

2 Ihre Echt Kabellosen Ohrhörer

Herzlichen Glückwunsch zu Ihrem Kauf und willkommen bei Philips! Für die Nutzung des vollständigen Supports, den Philips anbietet, registrieren Sie Ihr Produkt unter www.philips.com/support. Mit diesen Philips Echt Kabellosen Ohrhörern können Sie:

- Genießen Sie komfortable kabellose Freisprechverbindungen
- Musik drahtlos genießen und steuern
- Wechseln Sie zwischen Anrufen und Musik
- Genießen Sie die Geräuschunterdrückung

Verpackungsinhalt

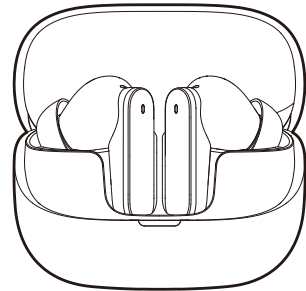

Philips Echt Kabellosen Ohrhörer
Philips TAT3000



Ohrstöpsel x 3 Paar



Kurzanleitung

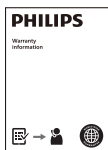

Weltweite Garantie



Sicherheitsbroschüre

Andere Geräte

Ein Mobiltelefon oder Gerät (z. B. Notebook, Tablet, Bluetooth-Adapter, MP3-Player usw.), das Bluetooth unterstützt und mit den Ohrhörern kompatibel ist.

Übersicht über Ihre Echt Kabellosen Ohrhörer

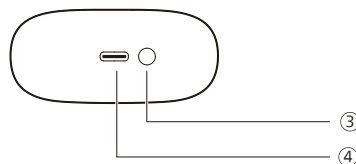
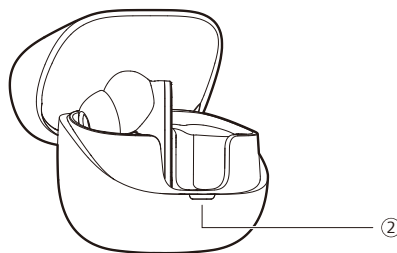
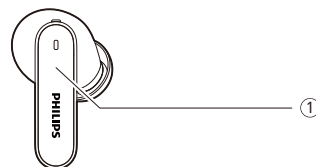

- ① Multifunktions-Touch (MFT)
- ② LED-Anzeige
- ③ Bluetooth-Kopplungstaste/Reset-Taste
- ④ USB-C-Ladeschlitz

3 Erste Schritte

Aufladen der Batterie

Hinweis

- Bevor Sie Ihre Kopfhörer verwenden, legen Sie sie in die Ladebox und laden Sie den Akku 2 Stunden lang auf, um eine optimale Akkukapazität und -lebensdauer zu erzielen.
- Beenden Sie Ihr Gespräch, bevor Sie laden. Wenn Sie die Ohrhörer zum Laden anschließen, werden sie ausgeschaltet.
- Wenn der Kopfhörer längere Zeit nicht verwendet wird, verliert der Wiederaufladbare Batterie allmählich seine Ladung. Um diesen Verlust zu vermeiden, laden Sie den Akku bitte mindestens einmal alle drei Monate vollständig auf.

Ladebox

Stecken Sie ein Ende des USB-C-Kabels in die Ladebox und das andere Ende in die Stromquelle.

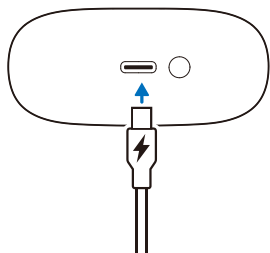

Tipps

- Die Ladebox dient als tragbarer Reserveakku zum Aufladen der Ohrhörer. Wenn die Ladebox vollständig aufgeladen ist, lädt sie die Ohrhörer 3-mal vollständig auf.

Ohrhörer

Entfernen Sie die Isolierfolien unter den Ohrhörern und legen Sie die Ohrhörer wieder in die Ladebox.

- Die LED-Anzeige an der Ladebox blinkt weiß.
- Schließen Sie den Deckel der Ladebox, die Ladebox beginnt mit dem Laden der Ohrhörer.

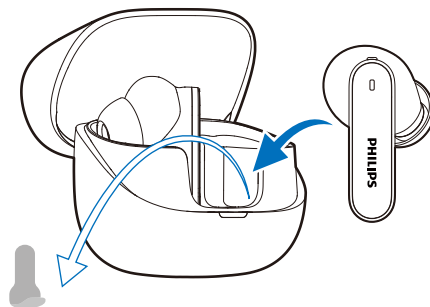

Tipps

- Normalerweise dauert eine vollständige Aufladung (der Ohrhörer oder der Ladebox) über das USB-Kabel 2 Stunden.

Batterie wechseln

Die Batterie ist austauschbar. Befolgen Sie die folgenden Schritte, um die Batterie zu wechseln.

1. Verwenden Sie ein geeignetes Werkzeug, um die Schraubenabdeckung im Ladefach (unter den Ohrhörern) zu entfernen, und benutzen Sie anschließend einen Kreuzschlitzschraubendreher, um die Schraube zu lösen.

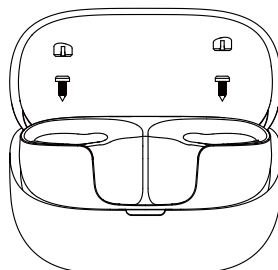

- Nachdem die Schrauben entfernt wurden, trennen Sie die untere Abdeckung mit einem speziellen Hebelwerkzeug oder einem geeigneten Werkzeug vom Gehäuse.

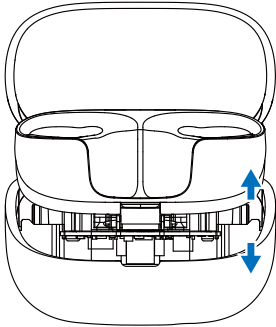

- Trennen Sie den Batteriestecker, entnehmen Sie die Batterie und ersetzen Sie sie durch eine neue.



Tragen

Wählen Sie geeignete Ohrstöpsel für optimalen Sitz

Ein fester, sicherer Sitz sorgt für die beste Klangqualität und Geräuschunterdrückung.

- Testen Sie, welche Ohrstöpsel Ihnen den besten Klang und Tragekomfort bieten.
- Es werden 3 Größen von Silikon-Ohrstöpseln angeboten: groß, mittel, klein.

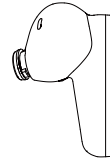
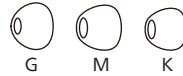

Setzen Sie die Ohrhörer ein

- Überprüfen Sie die Ausrichtung der Ohrhörer nach links oder rechts.
- Setzen Sie die Ohrhörer ein Ohren ein und drehen Sie sie leicht, bis ein Sichere Passform erreicht ist.

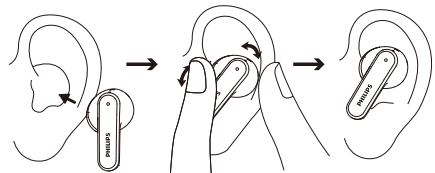

Herunterladen der App

Scannen Sie den QR-Code/drücken Sie die Taste „Herunterladen“ oder suchen Sie im Apple App Store oder bei Google Play nach „Philips Headphones“, um die App herunterzuladen.

Verbinden



philips.to/headapp

Die Philips Headphones App geben Ihnen die Kontrolle über die Musik, die Sie hören. Sie können den Klang anpassen, so dass Ihr Musik- und Anruferlebnis immer Ihren Bedürfnissen entspricht.

Koppeln Sie die Ohrhörer zum ersten Mal mit Ihrem Bluetooth-Gerät

- 1 Stellen Sie sicher, dass die Ohrhörer vollständig geladen und ausgeschaltet sind.
- 2 Öffnen Sie die Abdeckung des Ladecases. Nehmen Sie die Ohrhörer heraus. Die Ohrhörer befinden sich nun im Kopplungsmodus und sind bereit für die Kopplung mit einem Bluetooth-Gerät (z. B. einem Mobiltelefon).
- 3 Schalten Sie die Bluetooth-Funktion Ihres Bluetooth-Geräts ein.
- 4 Koppeln Sie die Ohrhörer mit Ihrem Bluetooth-Gerät, lesen Sie dazu das Bedienungsanleitung Ihres Bluetooth-Geräts.



Hinweis

- Nach dem Einschalten: Wenn die Ohrhörer kein zuvor verbundenes Bluetooth-Gerät finden, versetzen Sie sie bitte in den Kopplungsmodus (drücken Sie die Taste am LadeCase 3 Sekunden lang, während sich beide Ohrhörer im Case befinden und die Abdeckung geöffnet ist).
- Die Kopfhörer schalten sich nach 3 Minuten Bluetooth-Inaktivität automatisch aus. Die tatsächliche Dauer kann je nach Nutzungsbedingungen variieren.

Das folgende Beispiel zeigt, wie Sie die Ohrhörer mit Ihrem Bluetooth-Gerät koppeln.

- 1 Schalten Sie die Bluetooth-Funktion Ihres Bluetooth-Geräts ein, wählen Sie **Philips TAT3000**.
- 2 Geben Sie das Passwort der Ohrhörer „0000“ (4 Nullen) ein, wenn Sie dazu aufgefordert werden. Bei Geräten mit den Funktionen Bluetooth 3.0 oder höher ist die Eingabe eines Passworts nicht erforderlich.



Philips TAT3000

Einzelner Ohrhörer (Mono-Modus)

Nehmen Sie für den Mono-Betrieb entweder den rechten oder den linken Ohrhörer aus der Ladebox. Der Ohrhörer schaltet sich automatisch ein.



Hinweis

- Nehmen Sie den zweiten Ohrhörer aus der Ladebox, und die Ohrhörer werden automatisch miteinander gekoppelt.

Koppeln der Ohrhörer mit einem anderen Bluetooth-Gerät

Wenn Sie ein weiteres Bluetooth-Gerät mit den Ohrhörern koppeln möchten, versetzen Sie diese in den Kopplungsmodus (drücken Sie die Taste am Ladecase 3 Sekunden lang, während sich beide Ohrhörer darin befinden) und suchen Sie anschließend das zweite Gerät wie bei einer normalen Kopplung.

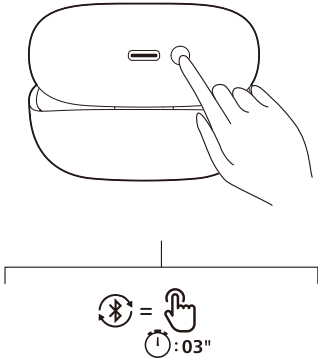

Hinweis

- Die Ohrhörer speichern 4 Geräte im Speicher. Wenn Sie versuchen, mehr als 4 Geräte zu koppeln, wird das zuletzt gekoppelte Gerät durch das neue ersetzt.

Mehrpunkt-Verbindung

Wird gekoppelt

- Koppeln der Kopfhörer an 2 Geräte, z.B. Mobiltelefon und Notebook.

Zwischen Gerät umschalten

- Sie können jederzeit nur Musik von einem Gerät hören. Ein weiteres Gerät ist für Telefonanrufe vorgesehen.
- Halten Sie die Audiowiedergabe von einem Gerät an und starten Sie dann die Audiowiedergabe von einem anderen Gerät.

Hinweis

- Wenn beim Audio-Streaming von Gerät 1 ein Anruf von Gerät 2 empfangen wird, wird die Wiedergabe von Gerät 1 automatisch unterbrochen. Der Anruf wird dann automatisch an den Kopfhörer weitergeleitet.
- Beim Beenden des Anrufs wird die Wiedergabe von Gerät 1 automatisch wieder fortgesetzt.

4 Verwendung Ihrer Ohrhörer

Verbinden Sie die Ohrhörer mit Ihrem Bluetooth-Gerät

- 1 Schalten Sie die Bluetooth-Funktion Ihres Bluetooth-Geräts ein.
- 2 Öffnen Sie die Abdeckung der Ladecase.
 - ↳ Die weiße LED blinkt.
 - ↳ Die Ohrhörer suchen das zuletzt verbundene Bluetooth-Gerät und stellen automatisch wieder eine Verbindung her. Wenn das zuletzt verbundene Gerät nicht verfügbar ist, suchen die Ohrhörer das vorletzte verbundene Gerät und stellen wieder eine Verbindung her.

Tip

- Wenn Sie die Bluetooth-Funktion Ihres Bluetooth-Geräts nach dem Einschalten der Ohrhörer einschalten, müssen Sie das Bluetooth-Menü des Geräts aufrufen und die Ohrhörer manuell mit dem Gerät verbinden.

Hinweis

- Bei einigen Bluetooth-Geräten erfolgt der Anschluss möglicherweise nicht automatisch. In diesem Fall müssen Sie das Bluetooth-Menü Ihres Geräts aufrufen und die Ohrhörer manuell mit dem Bluetooth-Gerät verbinden.

Einschalten/Ausschalten

Aufgabe	MFT	Funktion
Schalten Sie die Ohrhörer ein		Öffnen Sie die Ladebox, um sie einzuschalten
Schalten Sie die Ohrhörer aus		Schließen Sie die Ladebox, um das Gerät auszuschalten

ANC (Aktive Geräuscherdrückung) steuern

ANC aktivieren

Die verschiedenen ANC-Modi können durch doppeltes Antippen des linken Ohrstöpsels gewechselt werden.

- Die ANC-Funktion wird automatisch aktiviert, wenn der Ohrstöpsel im Ohr platziert wird.
- Tippen Sie zweimal auf die MFT, um die ANC-Funktion zu deaktivieren.
- Wenn Sie das MFT erneut zweimal berühren, wechselt es in den Awareness-Modus.

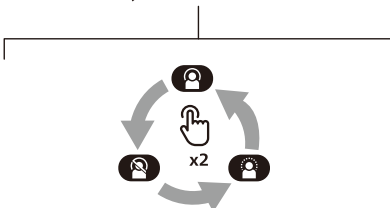
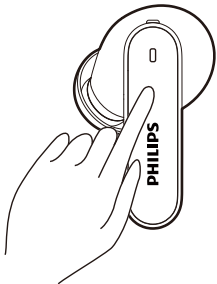

Aufgabe	MFT	Funktion
ANC EIN	Linker Ohrhörer	Doppelt antippen
ANC AUS	Linker Ohrhörer	Doppelt antippen
Awareness-Modus	Linker Ohrhörer	Doppelt antippen
Kurzes Awareness	Linker Ohrhörer	Berühren Sie weiter

Verwaltung von Anrufen und Musik

Musiksteuerung

Aufgabe	MFT	Funktion
Musik wiedergegeben oder pausieren	Rechter Ohrhörer	Doppelt antippen
Nächster Titel	Rechter Ohrhörer	Dreifach antippen
Vorheriger Titel	Linker Ohrhörer	Dreifach antippen
Hiermit wird die Lautstärke angepasst +	Rechter Ohrhörer	Einmal antippen und dann lange gedrückt halten
Hiermit wird die Lautstärke angepasst -	Linker Ohrhörer	Einmal antippen und dann lange gedrückt halten

Hinweis

- Sie hören einen Ton, der anzeigt, wenn die maximale Lautstärke erreicht ist.

Anrufsteuerung

Aufgabe	MFT	Funktion
Abheben	Rechter/ Linker Ohrhörer	Einmal antippen
Anruf beenden/ Anruf abweisen	Rechter/ Linker Ohrhörer	Doppelt antippen

Sprachassistent

Aufgabe	MFT	Funktion
Sprachassistenten (Siri/Google) auslösen	Rechter Ohrhörer	Berühren Sie nach dem Signalton weiter
Sprachassistenten beenden	Rechter Ohrhörer	Einmal antippen

Ladebox-LED-Anzeigestatus

Beim Laden	Anzeige
Ladevorgang läuft	Weißer LED leuchtet
Vollständig aufgeladen	Weißer LED erlischt

In Gebrauch und Abdeckung ist offen	Anzeige
Akku schwach	Weißer LED blinkt schnell für 4 Zyklen
Relativ ausreichender Akku	Weißer LED leuchtet für 5 Sekunden

5 Zurücksetzen der Ohrhörer

Wenn Sie Probleme beim Koppeln oder Verbinden haben, können Sie Ihre Ohrhörer mithilfe des folgenden Verfahrens auf die Werkseinstellungen zurücksetzen.

1. Gehen Sie auf Ihrem Bluetooth-Gerät zum Bluetooth-Menü und entfernen Sie **Philips TAT3000** aus der Geräteliste.
2. Schalten Sie die Bluetooth-Funktion Ihres Bluetooth-Geräts aus.
3. Legen Sie die Ohrhörer in die Ladebox und öffnen Sie den Deckel.
4. Drücken Sie die Reset-Taste am Ladecase zweimal.
5. Befolgen Sie die Schritte unter „Verwendung Ihrer Ohrhörer – Verbinden Sie die Ohrhörer mit Ihrem Bluetooth-Gerät“.
6. Koppeln Sie die Ohrhörer mit Ihrem Bluetooth-Gerät, wählen Sie **Philips TAT3000** aus.

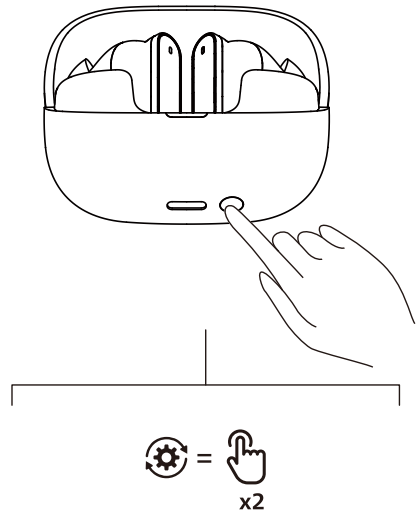

6 Technische Daten

- Musikwiedergabezeit:
ANC EIN: 8 + 24 Stunden
ANC AUS: 12 + 36 Stunden
- Ladezeit: 2 Stunden
- Lithium-Ionen-Akku mit 60 mAh in jedem Ohrhörer, Lithium-Ionen-Akku mit 600 mAh in der Ladebox
- Bluetooth-Version: 6.0
- Kompatible Bluetooth-Profile:
 - HFP (Freisprech-Profil)
 - A2DP (Audio-Video-Fernbedienungsprofil)
 - AVRCP (Profil für erweiterte Audioverteilung)
- Unterstützte Audio-Codices: LC3, SBC
- Frequenzbereich: 2,4 - 2,4835 GHz
- Senderleistung: < 13 dBm
- Betriebsreichweite: Bis zu 10 Meter (33 Fuß)
- USB-C Anschluss zum Laden
- Warnung bei niedrigem Akkustand: verfügbar
- Schnellladezeit: 10 Min. Aufladen ergibt 2 Stunden Spielzeit

Hinweis

- Änderungen der technischen Daten sind ohne Vorankündigung vorbehalten.

7 Hinweis

Konformitätserklärung

Hiermit erklärt TP Vision Europe B.V., dass das Produkt mit den grundlegenden Anforderungen und anderen relevanten Bestimmungen der RED-Richtlinie 2014/53/EU und der UK Radio Equipment Regulations SI 2017 No. 1206 übereinstimmt. Die Konformitätserklärung finden Sie unter www.philips.com/support.

Entsorgung des Altgeräts und alter Batterien



Ihr Produkt wird mit hochwertigen Materialien und Komponenten gefertigt, die recycelt und wiederverwendet werden können.



Dieses Symbol auf einem Produkt bedeutet, dass das Produkt unter die europäische Richtlinie 2012/19/EU fällt.



Dieses Symbol bedeutet, dass das Produkt Akkus enthält, die unter die europäische Verordnung (EU) 2023/1542 fallen und nicht mit dem normalen Hausmüll entsorgt werden dürfen. Informieren Sie sich über das lokale Getrenntsammlsystem für Elektro- und Elektronikprodukte und Batterien. Befolgen Sie die örtlichen Vorschriften und entsorgen Sie das Produkt und die Batterien niemals im normalen Hausmüll. Die ordnungsgemäße Entsorgung von Altgeräten und Batterien hilft, negative Folgen für die Umwelt und die menschliche Gesundheit zu vermeiden.

Entfernen des integrierten Akkus

Wenn es in Ihrem Land kein Sammel-/Recyclingsystem für Elektronikprodukte gibt, können Sie die Umwelt schützen, indem Sie den Akku entfernen und recyceln, bevor Sie die Ohrhörer entsorgen.

- Stellen Sie sicher, dass die Ohrhörer von der Ladebox getrennt sind, bevor Sie den Akku entfernen.

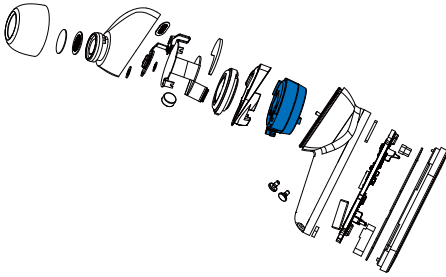

- Stellen Sie sicher, dass die Ladebox vom USB-Ladekabel getrennt ist, bevor Sie den Akku entfernen.

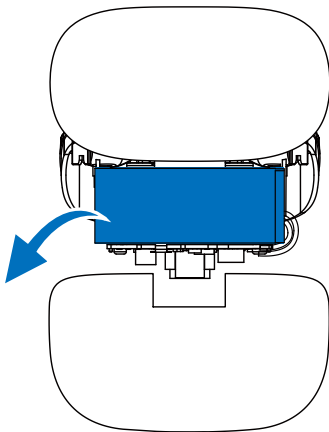

Umweltinformationen

Auf unnötige Verpackungen wurde verzichtet. Ihr Gerät besteht aus Materialien, die recycelt und wiederverwendet werden können, wenn sie von einem Fachbetrieb demontiert werden. Bitte beachten Sie die örtlichen Vorschriften zur Entsorgung von Verpackungsmaterialien, verbrauchten Batterien und Altgeräten.

Hinweis auf die Einhaltung der Vorschriften

Das Gerät entspricht den FCC-Vorschriften, Teil 15. Der Betrieb unterliegt den folgenden zwei Bedingungen:

1. **Dieses Gerät darf keine schädlichen Störungen verursachen, und**
2. **Dieses Gerät muss alle empfangenen Störungen akzeptieren, einschließlich Störungen, die einen unerwünschten Betrieb verursachen können.**

FCC-Vorschriften

Dieses Gerät wurde getestet und entspricht den Grenzwerten für ein digitales Gerät der Klasse B gemäß Teil 15 der FCC-Vorschriften. Diese Grenzwerte sollen einen angemessenen Schutz vor schädlichen Störungen in einer Wohnanlage bieten. Dieses Gerät erzeugt, verwendet und kann Hochfrequenzenergie abstrahlen und kann, wenn es nicht gemäß der Bedienungsanleitung installiert und verwendet wird, schädliche Störungen der Funkkommunikation verursachen. Es gibt jedoch keine Garantie dafür, dass bei einer bestimmten Installation keine Störungen auftreten. Wenn dieses Gerät schädliche Störungen des Radio- oder Fernsehempfangs verursacht, was durch Aus- und Einschalten des Geräts festgestellt werden kann, wird dem Benutzer empfohlen, zu versuchen, die Störungen durch eine oder mehrere der folgenden Maßnahmen zu beheben:

- Richten Sie die Empfangsantenne neu aus oder verlagern Sie sie
- Vergrößern Sie den Abstand zwischen Gerät und Empfänger
- Schließen Sie das Gerät an eine Steckdose an, die zu einem anderen Stromkreis gehört als der, an den der Empfänger angeschlossen ist
- Wenden Sie sich an den Händler oder einen erfahrenen Radio-/Fernsehtechniker

Erklärung zur FCC-Strahlenexposition:

Dieses Gerät entspricht den FCC-Strahlungsgrenzwerten für eine unkontrollierte Umgebung.

Dieser Sender darf nicht zusammen mit einer anderen Antenne oder einem anderen Sender aufgestellt oder betrieben werden.

Vorsicht: Der Benutzer wird darauf hingewiesen, dass Änderungen oder Modifikationen, die nicht ausdrücklich von der für die Einhaltung der Vorschriften verantwortlichen Stelle genehmigt wurden, die Befugnis des Benutzers zum Betrieb des Geräts aufheben könnten.

Kanada:

Dieses Gerät enthält lizenzfreie Sender/Empfänger, die den Anforderungen der folgenden Richtlinien entsprechen: Innovation, Science and Economic Development Canada's licence-exempt RSS(s). Der Betrieb unterliegt den folgenden zwei Bedingungen: (1) Dieses Gerät darf keine schädlichen Störungen verursachen, und (2) dieses Gerät muss alle empfangenen Störungen akzeptieren, einschließlich Störungen, die einen unerwünschten Betrieb des Geräts verursachen können.
CAN ICES-(B)/NMB-(B)

Erklärung zur IC-Strahlenexposition:

Dieses Gerät entspricht den kanadischen Grenzwerten für die Strahlenbelastung in unkontrollierten Umgebungen.

Dieser Sender darf nicht zusammen mit einer anderen Antenne oder einem anderen Sender aufgestellt oder betrieben werden.

8 Häufig gestellte Fragen

Meine Bluetooth-Ohrhörer lassen sich nicht einschalten.

Der Akkustand ist niedrig. Laden Sie die Ohrhörer auf.

Ich kann meine Bluetooth-Ohrhörer nicht mit meinem Bluetooth-Gerät koppeln.

Bluetooth ist deaktiviert. Aktivieren Sie die Bluetooth-Funktion auf Ihrem Bluetooth-Gerät und schalten Sie das Bluetooth-Gerät ein, bevor Sie die Ohrhörer einschalten.

Das Koppeln funktioniert nicht.

- Legen Sie beide Ohrhörer in die Ladebox.
- Stellen Sie sicher, dass Sie die Bluetooth-Funktion aller zuvor verbundenen Bluetooth-Geräte deaktiviert haben.
- Löschen Sie auf Ihrem Bluetooth-Gerät „Philips TAT3000“ aus der Bluetooth-Liste.
- Koppeln Sie Ihre Ohrhörer (siehe „Koppeln Sie die Ohrhörer zum ersten Mal mit Ihrem Bluetooth-Gerät“ auf Seite 7).

Das Bluetooth-Gerät kann die Ohrhörer nicht finden.

- Die Ohrhörer sind möglicherweise mit einem zuvor gekoppelten Gerät verbunden. Schalten Sie das verbundene Gerät aus oder legen Sie es außerhalb des Empfangsbereichs.
- Die Kopplung wurde möglicherweise zurückgesetzt oder die Ohrhörer wurden zuvor mit einem anderen Gerät gekoppelt. Koppeln Sie die Ohrhörer erneut mit dem Bluetooth-Gerät, wie in der Bedienungsanleitung beschrieben. (siehe „Koppeln der Ohrhörer mit einem anderen Bluetooth-Gerät“ auf Seite 8).

Meine Bluetooth-Ohrhörer sind mit einem Bluetooth-Stereo-fähigen Mobiltelefon verbunden, aber die Musik wird nur über den Lautsprecher des Mobiltelefons wiedergegeben.

Lesen Sie dazu die Bedienungsanleitung Ihres Mobiltelefons. Wählen Sie aus, dass die Musik über die Ohrhörer wiedergegeben werden soll.

Die Audioqualität ist schlecht und es ist ein knackendes Geräusch zu hören.

- Das Bluetooth-Gerät ist außer Reichweite. Verringern Sie den Abstand zwischen Ihren Ohrhörern und dem Bluetooth-Gerät oder entfernen Sie Hindernisse zwischen ihnen.
- Laden Sie Ihre Ohrhörer auf.

Die Audioqualität ist schlecht, wenn das Streaming von einem Mobiltelefon sehr langsam ist oder gar nicht funktioniert.

Vergewissern Sie sich, dass Ihr Mobiltelefon nicht nur (Mono-)HFP, sondern auch A2DP unterstützt und mit BT4.0x (oder höher) kompatibel ist (siehe „Technische Daten“ auf Seite 11).

Reinigen Sie Ihren Kopfhörer regelmäßig.

- Verwenden Sie ein sauberes, feuchtes Tuch, um Ihren Kopfhörer regelmäßig zu reinigen - insbesondere die Schallkanäle und die Mikrofonöffnungen - und vermeiden Sie die Ansammlung von Substanzen wie Schweiß oder Ohrenschnitzschmalz.
- Wenn Schweiß- oder Wassertropfen in den Schallkanälen, den Luftlöchern oder den Mikrofonöffnungen zurückbleiben, sinkt der Tonpegel vorübergehend oder fällt ganz aus. Dies ist keine Fehlfunktion. Verwenden Sie ein weiches, feuchtes Tuch, um den Kopfhörer gründlich zu trocknen. Alternativ können Sie auch die Ohrstöpsel abnehmen, die Schallkanäle nach unten drehen und den Kopfhörer etwa fünfmal vorsichtig auf ein trockenes Tuch oder ähnliches anklopfen, um das darin angesammelte Wasser zu entfernen.
- Achten Sie darauf, dass der Kopfhörer vollständig trocken ist, bevor Sie ihn laden und verwenden. Verwenden Sie keine Einweg-Alkoholtupfer oder andere Substanzen zur Reinigung.

Laden Sie Ihren Kopfhörer regelmäßig.

Wenn die Kopfhörer längere Zeit nicht benutzt werden, verliert der Wiederaufladbare Batterie an Ladung. Um diesen Verlust zu vermeiden, laden Sie den Akku bitte mindestens einmal alle drei Monate vollständig auf.

9 Markenzeichen

Bluetooth

Die Bluetooth®-Wortmarke und -Logos sind eingetragene Markenzeichen der Bluetooth SIG, Inc. Die Auracast™-Wortmarke und -Logos sind Markenzeichen der Bluetooth SIG, Inc. Jede Verwendung dieser Markenzeichen durch MMD Hong Kong Holding Limited erfolgt unter Lizenz. Andere Markenzeichen und Handelsnamen sind Eigentum ihrer jeweiligen Eigentümer.

Google

Google und Google Play sind Markenzeichen von Google LLC.



MMD Hong Kong Holding Limited. Alle Rechte vorbehalten. Änderungen der technischen Daten sind ohne Vorankündigung vorbehalten. Philips und das Philips Shield Emblem sind eingetragene Markenzeichen der Koninklijke Philips N.V. und werden unter Lizenz verwendet. Dieses Produkt wurde von MMD Hong Kong Holding Limited oder einem seiner Partner hergestellt und wird unter der Verantwortung von MMD Hong Kong Holding Limited oder einem seiner Partner verkauft, und MMD Hong Kong Holding Limited ist der Garantiegeber in Bezug auf dieses Produkt. Alle anderen Firmen- und Produktnamen können Markenzeichen der jeweiligen Unternehmen sein, mit denen sie verbunden sind.

