

# PHILIPS

Slušalic  
TAT3000



## Korisnički priručnik

Registrujte svoj proizvod i koristite podršku na  
[www.philips.com/support](http://www.philips.com/support)

# Sadržaji

1	Važna sigurnosna uputstva	2
	Sigurnost sluha	2
	Opšte informacije	2
2	Vaše True bežične slušalice	3
	Šta je u kutiji	3
	Ostali uređaji	3
	Pregled vaših True bežičnih slušalica	4
3	Prvi koraci	4
	Napunite bateriju	4
	Zamjena baterije	5
	Kako nositi	6
	Preuzimanje aplikacije	6
	Uparite slušalice s vašim Bluetooth uređajem prvi put	6
	Uparite slušalice s drugim Bluetooth uređajem	7
4	Koristite svoje slušalice	8
	Spojite slušalice na vaš Bluetooth uređaj	8
	Isključeno/Uključeno	8
	Kontrolišite ANC (Aktivno otkazivanje buke)	8
	Upravljajte pozivima i muzikom	9
	Glasovni pomoćnik	9
	Status LED pokazivač kućišta za punjenje	9
5	Resetirajte slušalice	10
6	Tehnički podaci	10
7	Obavještenje	11
	Izjava o usaglašenosti	11
	Odlaganje vašeg starog aparata i baterije	11
	Uklanjanje ugrađene baterije	11
	Informacije o zaštiti životne sredine	12
	Obavještenje o usklađenosti	12
8	Često postavljana pitanja	13
9	Robne marke	14

# 1 Važna sigurnosna uputstva

## Sigurnost sluha



### Opasnost

- Da biste izbjegli oštećenje sluha, ograničite vrijeme korišćenja slušalica pri visokoj jačini zvuka i podesite jačinu zvuka na siguran nivo. Što je viša jačina zvuka, vrijeme slušanja treba biti kraće.
  - Pazite da uzmete u obzir sljedeće smjernice kada koristite svoje slušalice.
  - Slušajte pri razumnoj jačini zvuka tokom razumnog vremenskog perioda.
  - Pazite da ne pojačavate zvuk neprekidno kako vam se sluh prilagođava.
  - Nemojte pojačavati zvuk do te mjere da ne čujete šta se dešava oko vas.
  - Trebate biti oprezni pri korišćenju ili privremeno prekinuti korišćenje u potencijalno opasnim situacijama.
  - Pretjerani pritisak zvuka od slušalica može uzrokovati gubitak sluha.
  - Korišćenje slušalica s oba uha pokrivena za vrijeme vožnje nije preporučljivo i može biti nezakonito u nekim područjima.
  - Za vašu bezbjednost, izbjegavajte ometanje od strane muzike ili telefonskih poziva dok ste u saobraćaju ili drugim potencijalno opasnim okruženjima.
- Temperatura i vlaga za rad i pohranu
- Pohranite na mjestu gdje je temperatura između -20 °C (-4 °F) i 50 °C (122 °F) s relativnom vlažnošću do 90 %.
  - Radite na mjestu gdje je temperatura između 0 °C (32 °F) i 45 °C (113 °F) s relativnom vlažnošću do 90 %.
  - Vijek trajanja baterije može biti kraći kod rada pri visokim ili niskim temperaturama.

## Opšte informacije

Za izbjegavanje oštećenja ili kvarova:



### Oprez

- Ne izlažite slušalic visokim temperaturama.
- Ne bacajte slušalic.
- Slušalic ne smiju biti izložene kapanju ili prskanju vode. (Pogledajte IP ocjenu za određeni proizvod)
- Nemojte potapati slušalic u vodu.
- Nemojte puniti svoje slušalic kada je konektor ili slušalica vlažan/vlažna.
- Nemojte koristiti sredstva za čišćenje koja sadrže alkohol, amonijak, benzen ili abrazive.
- Za čišćenje slušalica koristite čistu, vlažnu krpu - posebno kad čistite vodove za zvuk i rupe mikrofona - redovno i izbjegavajte naslage supstanci kao što su znoj i ušni vosak.
- Ako u vodovima za zvuk ostanu kapljice bilo znoja ili vode, kao i u rupama za vazduh i u rupama mikrofona, nivo zvuka će se, privremeno, smanjiti ili će se u potpunosti prekinuti. Ovo nije kvar. Koristite meku, vlažnu krpu da pažljivo osušite slušalic. Alternativno, uklonite vrhove slušalica, okrenite vodove zvuka na dole i lagano dodirnite slušalic oko pet puta na suhoj krpi ili sl. da uklonite bilo kakvu vodu nakupljenu unutra.
- Pazite da su slušalic sasvim suve prije punjenja i upotrebe. Izbjegavajte upotrebu alkoholnih jednokratnih jastučića ili drugih supstanci za čišćenje.
- Ugrađena baterija se ne smije izlagati visokim temperaturama kao što je sunce, vatra ili slično.
- U slučaju neispravne zamjene baterije postoji opasnost od eksplozije. Zamjenu vršite samo istim ili ekvivalentnim tipom.
- Da biste dosegli određenu IP ocjenu, poklopac utora za punjenje mora biti zatvoren.
- Bacanje baterije u izuzetno visoku temperaturu ili vruću peć ili mehaničko lomljenje ili rezanje baterije može dovesti do eksplozije.
- Ostavljanje baterije u okruženju izuzetno visoke temperature može dovesti do eksplozije ili curenja zapaljive tečnosti ili gasa.
- Baterija podvrgnuta izuzetno niskom pritisku vazduha može dovesti do eksplozije ili curenja zapaljive tekućine ili gasa.
- Zamjena baterije neispravnom vrstom može dovesti do ozbiljnog oštećenja slušalica i baterije (na primjer, u slučaju nekih vrsta litijumskih baterija).
- Ako se slušalice ne koriste duže vremena, punjiva baterija će početi gubiti svoje punjenje. Kako biste izbjegli ovaj gubitak, molimo do kraja napunite bateriju najmanje jednom na svaka tri mjeseca.
- Kako biste izbjegli rizik od požara, oprema se dostavlja samo vanjskim napojnim izvorom čiji izlaz mora da bude u skladu s PS1 (s kapacitetom izlaza manjim od 15 W).

## 2 Vaše True bežične slušalice

Čestitamo Vam na kupovini i dobrodošli u Philips! Za potpuno iskorišćenje podrške koju nudi Philips, registrujte svoj proizvod na [www.philips.com/support](http://www.philips.com/support). Sa ovim Philips True bežičnim slušalicama možete:

- Uživati u praktičnim bežičnim pozivima
- Da uživate u muzici i kontrolišete je bežično
- Prebacivati se između poziva i muzike
- Uživati bez buke

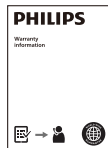

Garancija važeća u svijetu



Bezbjednosni letak

### Šta je u kutiji

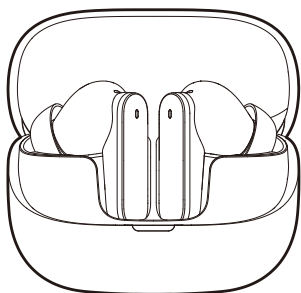

Philips True wireless Slušalice  
**Philips TAT3000**



Slušalice x 3 para



Kratki vodič

### Ostali uređaji

Mobilni telefon ili uređaj (npr. laptop, tablet, Bluetooth adapteri, MP3 playeri itd.) koji podržava Bluetooth i kompatibilan je sa slušalicama.

## Pregled vaših True bežičnih slušalica

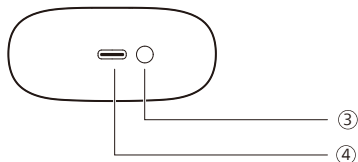
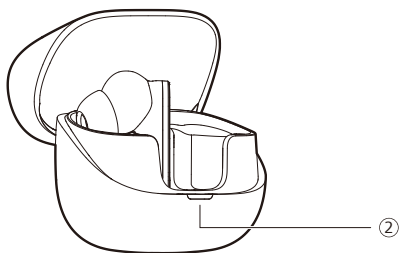
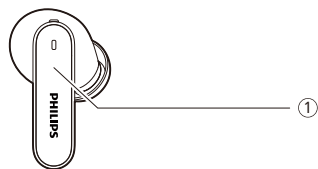

- ① Multifunkcionalni dodir (MFT)
- ② LED pokazivač
- ③ Dugme za uparivanje Bluetootha/Dugme za resetovanje
- ④ USB-C utor za punjenje

## 3 Prvi koraci

### Napunite bateriju



#### Bilješka

- Prije korišćenja slušalica, stavite ih u futrolu za punjenje i punite bateriju 2 časa za optimalni kapacitet i vijek trajanja baterije.
- Završite poziv prije punjenja. Povezivanje slušalica na punjenje će ih isključiti.
- Ako se slušalice ne koriste duže vremena, punjiva baterija će početi gubiti svoje punjenje. Kako biste izbjegli ovaj gubitak, molimo do kraja napunite bateriju najmanje jednom na svaka tri mjeseca.

### Kutija za punjenje

Priključite jedan kraj USB-C kabela u kućište za punjenje, a drugi kraj u izvor napajanja.

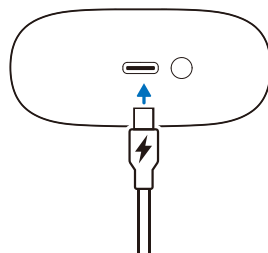

#### Savjet

- Kućište za punjenje služi kao prenosna rezervna baterija za punjenje slušalica. Kada je kućište za punjenje potpuno napunjeno, potpuno će napuniti slušalice 3 puta.

## Slušalice

Uklonite izolacione folije ispod Slušalice i vratite Slušalice u Kutija za punjenje.

- LED pokazivač kutiji za punjenje treperi bijelo.
- Zatvorite poklopac kutije za punjenje, kutija za punjenje počinje s punjenjem slušalica.

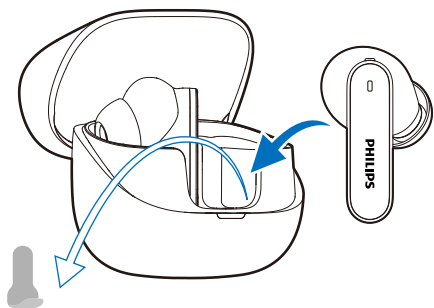

### Savjet

- Obično je za potpuno punjenje potrebno 2 časa (za slušalice ili kućište za punjenje) putem USB kabela.

## Zamjena baterije

Baterija je zamjenjiva. Slijedite dolje navedene korake za zamjenu baterije.

1. Koristite odgovarajući alat da uklonite poklopac vijka unutar odjeljka za punjenje (ispod Slušalice), zatim koristite krstasti odvijač da uklonite vijak.

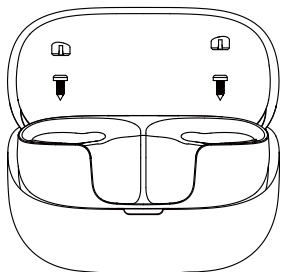

2. Nakon uklanjanja vijaka, odvojite donji poklopac od kućišta pomoću namjenskog alata za razdvajanje ili odgovarajućeg alata.

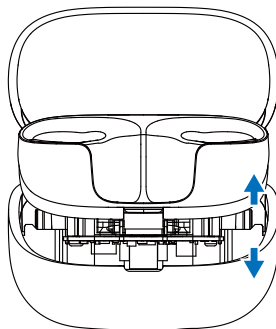

3. Odspojite konektor baterije, zatim je izvadite i zamijenite novom.

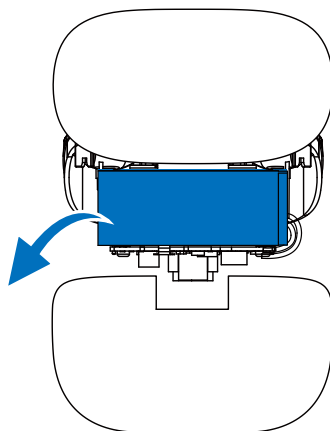

## Kako nositi

### Odaberite prikladne slušalice za optimalno pristanjanje

Čvrsto, sigurno pristanjanje osiguravaće najbolji kvalitet zvuka i prekid buke.

- 1 Testirajte koje vam slušalice pružaju najbolji zvuk i udobnost nošenja.
- 2 Dostupne su 3 veličine silikonskih slušalica: velike, srednje i male.



### Umetnite slušalice

- 1 Provjerite lijevu ili desnu orijentaciju slušalice.
- 2 Umetnite slušalice u uši i lagano ih zakrenite dok se ne postigne sigurno pristanjanje.

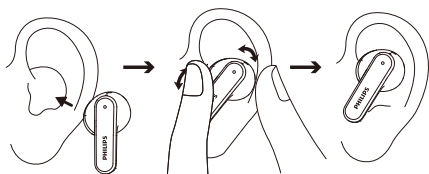

## Preuzimanje aplikacije

Skenirajte QR kod/pritisnite dugme „Preuzeti“ ili potražite „Philips Headphones“ u Apple App Store ili Google Play za preuzimanje aplikacije.

### Povežite se



[philips.to/headapp](https://philips.to/headapp)

Philips Headphones App imate kontrolu nad muzikom koju slušate. Možete da prilagodite zvuk tako da vaše iskustvo poziva i muzike uvijek odgovara vašim potrebama.

## Uparite slušalice s vašim Bluetooth uređajem prvi put

- 1 Provjerite da li su slušalice potpuno napunjene i isključene.
- 2 Otvorite poklopac Kutija za punjenje. Izvadite Slušalice. Slušalice su sada u načinu uparivanja i spremne su za uparivanje s Bluetooth uređajem (npr. mobilnim telefonom).
- 3 Uključite Bluetooth funkciju svog Bluetooth uređaja.
- 4 Uparite slušalice sa svojim Bluetooth uređajem, pogledajte korisnički priručnik Bluetooth uređaja.

## Bilješka

- Nakon uključivanja, ako Slušalice ne mogu pronaći nijedan prethodno povezan Bluetooth uređaj, stavite ih u režim uparivanja (pritisnite dugme na kutiji 3 sekunde dok su obje Slušalice unutra i poklopac otvoren).
- Slušalic će se automatski isključiti nakon 3 minute neaktivnosti Bluetooth veze. Stvarno vrijeme može varirati u zavisnosti od uslova korišćenja.

Sljedeći primjer pokazuje kako upariti slušalice sa svojim Bluetooth uređajem.

- 1 Uključite Bluetooth funkciju svog Bluetooth uređaja, **Philips TAT3000**.
- 2 Unesite lozinku za slušalice „0000“ (4 nule) ako se to od vas traži. Za one uređaje koji posjeduju Bluetooth 3.0 ili viši, nema potrebe za unošenjem lozinke.



Philips TAT3000

## Jedna slušalica (Mono način rada)

Izvučite desnu ili lijevu slušalicu iz kućišta za punjenje za Mono način upotrebe. Slušalica će se uključiti automatski.

## Bilješka

- Uzmite drugu slušalicu iz kutije za punjenje i one će se automatski upariti jedna s drugom.

## Uparite slušalice s drugim Bluetooth uređajem

Ako želite upariti drugi Bluetooth uređaj sa Slušalice, jednostavno ih stavite u režim uparivanja (pritisnite dugme na kutiji 3 sekunde dok su obje Slušalice unutra), zatim pronađite drugi uređaj kao kod uobičajenog uparivanja.

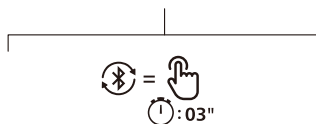
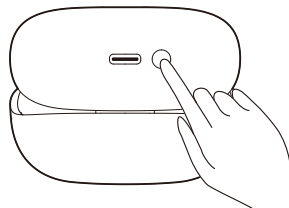

## Bilješka

- Slušalice pohranjuju 4 uređaja u memoriju. Ako pokušate upariti više od 4 uređaja, uređaj koji ste prvi uparili će biti obrisani i zamijenjen novim.

## Veza sa više tačaka

Uparivanje

- Uparivanje slušalica sa 2 uređaja, npr. mobilni i notebook.

Prebacivanje između uređaja

- U bilo koje vrijeme muziku možete slušati iz jednog uređaja. Drugi uređaj će se koristiti za telefonski poziv.
- Zaustavite zvuk iz jednog uređaja a zatim pokrenite zvuk iz drugog uređaja.

## Bilješka

- Kada puštate audio sa uređaja 1, primanje poziva na uređaju 2 će automatski pauzirati audio na uređaju 1. Poziv će automatski biti preusmjeren na slušalic.
- Završetkom poziva automatski se nastavlja reprodukcija sa uređaja 1.

# 4 Koristite svoje slušalice

## Spojite slušalice na vaš Bluetooth uređaj

- 1 Uključite Bluetooth funkciju svog Bluetooth uređaja.
- 2 Otvorite poklopac kućišta za punjenje.
  - ↳ Bijelo LED svjetlo svjetluca.
  - ↳ Slušalice će pretražiti posljednji povezani Bluetooth uređaj i automatski se ponovno povezati s njim. Ako posljednji povezani nije dostupan, slušalice će tražiti i ponovo se povezati na prethodni povezani uređaj.

### Savjet

- Ako uključite Bluetooth funkciju svog Bluetooth uređaja nakon uključivanja slušalica, morate otići na Bluetooth meni uređaja i ručno spojiti slušalice s uređajem.

### Bilješka

- Kod nekih Bluetooth uređaja, konekcija možda neće biti automatska. U tom slučaju morate otići na Bluetooth meni svog uređaja i ručno spojiti slušalice s Bluetooth uređajem.

## Isključeno/Uključeno

Zadatak	MFT	Operacija
Uključite slušalice		Otvorite poklopac kutije za punjenje za uključivanje
Isključite slušalice		Zatvorite poklopac kutije za punjenje za isključivanje

## Kontrolišite ANC (Aktivno otkazivanje buke)

### Omogućiti ANC

Drugačiji ANC načini rada mogu se uključiti/isključiti dvostrukim dodirima na lijevoj slušalici.

- ANC funkcija se, najčešće, aktivira kada se slušalica stavi u uho.
- Dodirnite MFT taster dva puta, ANC funkcija se isključuje
- Ponovo dodirnite MFT taster dva puta, promijenice se na rada način svjesnosti.

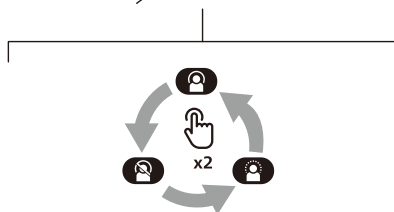
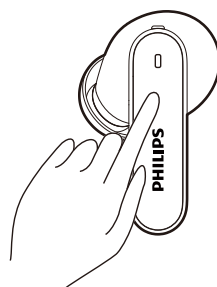

Zadatak	MFT	Operacija
ANC UKLJUČENO	Lijeva slušalica	Dva puta dodirnite
ANC ISKLJUČEN	Lijeva slušalica	Dva puta dodirnite
Način svjesnosti	Lijeva slušalica	Dva puta dodirnite
Brza svjesnost	Lijeva slušalica	Nastavite dodirivati

## Upravlajte pozivima i muzikom

### Kontrole zvuka

Zadatak	MFT	Operacija
Pusti ili pauziraj muziku	Desna slušalica	Dva puta dodirnite
Sljedeća pjesma	Desna slušalica	Trostruki dodir
Prethodna pjesma	Lijeva slušalica	Trostruki dodir
Podешavanje jačine zvuka +	Desna slušalica	Dodirnite jednom a zatim dugo dodirnite
Podешavanje jačine zvuka -	Lijeva slušalica	Dodirnite jednom a zatim dugo dodirnite



### Bilješka

- Čujete melodija koji pokazuje da je jačina dosegla maksimalni nivo.

### Kontrola poziva

Zadatak	MFT	Operacija
Odabir	Desna/ Lijeva slušalica	Jedan dodir
Prekinite poziv/ Odbijte poziv	Desna/ Lijeva slušalica	Dva puta dodirnite

## Glasovni pomoćnik

Zadatak	MFT	Operacija
Pokrenite glasovnog (Siri/Google) pomoćnika	Desna slušalica	Nastavite dodirivati nakon zvučnog signala
Zaustavite glasovnog pomoćnika	Desna slušalica	Jedan dodir

## Status LED pokazivač kućišta za punjenje

Prilikom punjenja	Indikator
Punjenje u toku	Bijela LED lampica se pali
Potpuno napunjeno	Bijeli LED pokazivač isključen

  

U upotrebi i poklopac je otvoren	Indikator
Nizak nivo baterije	Bijeli LED pokazivač brzo treperi 4 ciklusa
Relativno odgovarajuća baterija	Bijela LED lampica se pali 5 sekundi

## 5 Resetirajte slušalice

Ako naidete na bilo kakav problem uparivanja ili povezivanja, možete slijediti sljedeći postupak za vraćanje slušalica na tvorničke postavke.

1. Na svom Bluetooth uređaju idite u Bluetooth meni i uklonite **Philips TAT3000** iz liste uređaja.
2. Isključite funkciju Bluetooth na svom Bluetooth uređaju.
3. Vratite slušalice u kućište za punjenje i otvorite poklopac.
4. Pritisnite dugme za resetovanje na kutiji dva puta.
5. Slijedite korake u odjeljku „Koristite svoje slušalice – Spojite slušalice na vaš Bluetooth uređaj“.
6. Uparite slušalice sa svojim Bluetooth uređajem, odaberite **Philips TAT3000**.

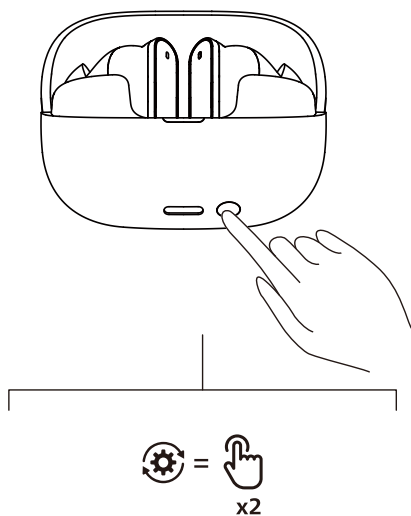

## 6 Tehnički podaci

- Vrijeme pokretanja muzike:  
ANC UKLJUČENO: 8 + 24 sata  
ANC ISKLJUČEN: 12 + 36 sata
- Vrijeme punjenja: 2 sata
- Litij-ionska baterija 60 mAh na svakoj slušalici, Litij-ionska baterija 600 mAh na kutiji za punjenje
- Bluetooth verzija: 6.0
- Kompatibilni Bluetooth profili:
  - HFP (bez korišćenja ruku)
  - A2DP (napredna raspodjela zvuka)
  - AVRCP (Audio Video daljinski)
- Podržani audio kodeci: LC3, SBC
- Opseg frekvencije: 2,4 - 2,4835 GHz
- Snaga prijena: < 13 dBm
- Opseg rada: Do 10 metara (33 stope)
- USB-C priključak za punjenje
- Upozorenje o slabij bateriji: dostupno
- Vrijeme brzog punjenja: 10 minuta punjenja daje 2 sata reprodukcije



### Bilješka

- Specifikacije su podložne promjenama bez obavještenja.

# 7 Obavještenje

## Izjava o usaglašenosti

Ovim TP Vision Europe B.V. izjavljuje da je proizvod u skladu s osnovnim zahtjevima i drugim odgovarajućim uredbama direktive RED 2014/53/EU i uredbama o radio opremi Velike Britanije SI 2017 br. 1206. Izjavu o usaglašenosti možete naći na adresi [www.philips.com/support](http://www.philips.com/support).

## Odlaganje vašeg starog aparata i baterije



Vaš aparat je osmišljen i proizveden od visokokvalitetnih materijala i dijelova, koji se mogu reciklirati i ponovo koristiti.



Ovaj simbol na aparatu znači da je izrađen u skladu s Evropskom direktivom 2012/19/EU.



Ovaj simbol znači da proizvod sadrži baterije pokrivene Evropskom Uredbom (EU) 2023/1542 koji se ne smiju bacati s uobičajenim kućnim otpadom. Informišite se o lokalnom sistemu za odvojeno sakupljanje električnih i elektronskih proizvoda i punjivih baterija. Poštujte lokalne zakone i nikada ne odlažite aparat i baterije sa običnim kućnim otpadom. Pravilno odlaganje starih aparata i punjivih baterija pomaže u sprječavanju negativnih posljedica po životnu sredinu i ljudsko zdravlje.

## Uklanjanje ugrađene baterije

Ako u vašoj zemlji ne postoji sistem prikupljanja/recikliranja elektronskih proizvoda, možete zaštititi okolinu uklanjanjem i recikliranjem baterije prije odlaganja slušalica.

- Prije uklanjanja baterije provjerite da li su slušalice isključene iz kutije za punjenje.

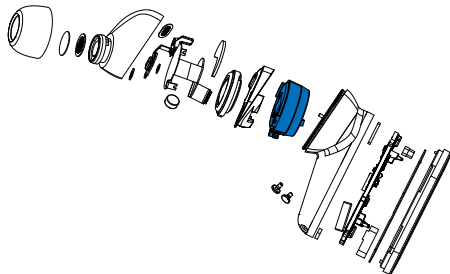

- Prije uklanjanja baterije provjerite da li je kutija za punjenje odvojena od USB kabela za punjenje.

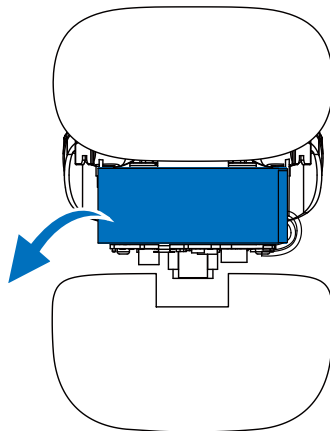

---

## Informacije o zaštiti životne sredine

Sva nepotrebna ambalaža je izostavljena. Vaš sistem sastoji se od materijala koji se mogu reciklirati i ponovo upotrebiti ako ih rastavi stručna kompanija. Pridržavajte se lokalnih propisa koji se odnose na odlaganje ambalažnog materijala, istrošenih baterija i stare opreme.

---

## Obavještenje o usklađenosti

Ovaj uređaj je u skladu sa pravilima Federalne komisije za komunikacije, dio 15. Na operacija se odnose sljedeća dva uslova:

1. **Uređaj ne smije izazivati štetne smetnje, i**
2. **Uređaj mora prihvatiti sve smetnje, uključujući smetnje koji mogu izazvati neželjeni operacija.**

### Pravila Federalne komisije za komunikacije

Ova oprema je provjerena i utvrđeno je da ispunjava ograničenja za digitalne uređaje klase B, prema dijelu 15, pravila Federalne komisije za komunikacije. Ova ograničenja su osmišljena tako da pružaju razumnju zaštitu od štetnih smetnji u stambenim instalacijama. Ova oprema stvara, koristi i može emitovati radiofrekvencijsku energiju i, ako nije instalirana i korištena u skladu s uputstvima za upotrebu, može izazvati štetne smetnje na radio komunikacijama.

Ipak, ne postoji garancija da smetnje neće nastati u određenim instalacijama. Ako ova oprema izaziva štetne smetnje na radio ili televizijskom prijemniku, što se može utvrditi isključivanjem i uključivanjem opreme, korisnik treba da pokuša da ispravi smetnje jednom od sljedećih mjera:

- Premjestite ili drugačije postavite antenu za prijem
- Povećajte rastojanje između opreme i prijemnika
- Priključite opremu na utičnicu na koju nije povezan prijemnik
- Savjetujte se sa prodavcem ili iskusnim radio/TV tehničarem za pomoć

### Izjava o izloženosti zračenju Federalne komisije za komunikacije:

Ova oprema je u skladu sa ograničenjima izloženosti zračenju Federalne komisije za komunikacije postavljenim za nekontrolisanu okolinu.

Ovaj odašiljač ne smije biti postavljen zajedno ili raditi zajedno s bilo kojom drugom antenom ili odašiljačem.

**Opmez:** Upozoravam korisnika da promjene ili modifikacije koje nisu izričito odobrene od strane odgovorne za usklađenost mogu poništiti ovlašćenje korisnika za rukovanje opremom.

### Kanada:

Ovaj uređaj sadrži predajnike/prijemnike za koje nije potrebna licenca a koji su u skladu sa RSS-ovima za inovacije, nauku i ekonomski razvoj za koje nije potrebna licenca. Na operacija se odnose sljedeća dva uslova: (1) Uređaj ne smije izazivati štetne smetnje, i (2) Uređaj mora prihvatiti sve smetnje, uključujući smetnje koji mogu izazvati neželjeni operacija.

CAN ICES-(B)/NMB-(B)

### Izjava o izloženosti zračenju kanadskog Ministarstva za inovacije:

Ova oprema je u skladu sa ograničenjima izloženosti zračenju Kanade postavljenim za nekontrolisanu okolinu.

Ovaj odašiljač ne smije biti postavljen zajedno ili raditi zajedno s bilo kojom drugom antenom ili odašiljačem.

# 8 Često postavljana pitanja

## Moje Bluetooth slušalice se ne uključuju.

Nivo baterije je preznak. Napunite svoje slušalice.

## Ne mogu upariti Bluetooth slušalice sa svojim Bluetooth uređajem.

Uključite funkciju Bluetooth. Omogućite Bluetooth osobinu na svom Bluetooth uređaju i uključite Bluetooth uređaj prije nego što uključite slušalice.

## Uparivanje ne radi.

- Stavite obje slušalice u kutiju za punjenje.
- Provjerite da li ste onemogućili Bluetooth funkciju svih prethodno povezanih Bluetooth uređaja.
- Na svom Bluetooth uređaju izbrisajte „Philips TAT3000“ s Bluetooth popisa.
- Uparite svoje slušalice (vidi „Uparite slušalice s vašim Bluetooth uređajem prvi put“ na strani 6).

## Bluetooth uređaj ne može naći slušalice.

- Slušalice mogu da budu povezane s prethodno uparenim uređajem. Isključite povezani uređaj ili ga sklonite iz dometa.
- Uparivanje je možda poništeno ili su slušalice prethodno bile uparene s drugim uređajem. Ponovno uparite slušalice s Bluetooth uređajem kako je opisano u korisničkom priručniku. (pogledajte „Uparite slušalice s drugim Bluetooth uređajem“ na strani 7).

## Moje Bluetooth slušalice povezane su s mobilnim telefonom s omogućenom Bluetooth stereo tehnologijom, ali muzika se reprodukuje samo na zvučniku mobilnog telefona.

Pogledajte korisnički priručnik svog mobitela. Odaberite za slušanje muzike kroz slušalice.

## Kvalitet zvuka je loš i čuje se pucketanje.

- Bluetooth uređaj je izvan dometa. Smanjite udaljenost između slušalica i Bluetooth uređaja ili uklonite prepreke između njih.
- Napunite vaše slušalice.

## Kvalitet zvuka je loš pri streamingu s mobilnog telefona, vrlo je spor ili streaming uopšte ne radi.

Provjerite da li vaš mobilni telefon podržava ne samo (mono) HFP, već podržava i A2DP, te da li je kompatibilan s BT4.0x (ili novijim) (pogledajte „Tehnički podaci“ na strani 10).

## Redovno čistite svoje slušalic.

- Za čišćenje slušalica koristite čistu, vlažnu krpu - posebno kad čistite vodove za zvuk i rupe mikrofona - redovno i izbjegavajte naslage supstanci kao što su znoj i ušni vosak.
- Ako u vodovima za zvuk ostanu kapljice bilo znoja ili vode, kao i u rupama za vazduh i u rupama mikrofona, nivo zvuka će se, privremeno, smanjiti ili će se u potpunosti prekinuti. Ovo nije kvar. Koristite meku, vlažnu krpu da pažljivo osušite slušalic. Alternativno, uklonite vrhove slušalica, okrenite vodove zvuka na dole i lagano dodirnite slušalic oko pet puta na suhoj krpi ili sl. da uklonite bilo kakvu vodu nakupljenu unutra.
- Pazite da su slušalic sasvim suve prije punjenja i upotrebe. Izbjegavajte upotrebu alkoholnih jednokratnih jastučića ili drugih supstanci za čišćenje.

## Redovno punite svoje slušalic.

Ako se slušalic ne koriste dugo vremena punjiva baterija će početi gubiti svoje punjenje. Kako biste izbjegli ovaj gubitak, molimo do kraja napunite bateriju najmanje jednom na svaka tri mjeseca.

# 9 Robne marke

---

## Bluetooth

Bluetooth® naziv i logotipi su registrovani zaštitni znakovi u vlasništvu Bluetooth SIG, Inc. Naziv i logotipi Auracast™ su zaštitni znakovi u vlasništvu Bluetooth SIG, Inc. Svaka upotreba tih znakova od strane MMD Hong Kong Holding Limited je pod licencom. Drugi robne marke trgovačka imena pripadaju njihovim vlasnicima.

---

## Google

Google i Google Play robne marke Google LLC.



MMD Hong Kong Holding Limited. Sva prava zadržana. Specifikacije su podložne promjenama bez obavještenja. Philips i Philips Shield Emblem su registrovani robne marke kompanije Koninklijke Philips N.V. i koriste se pod licencom. Ovaj proizvod je izrađen i prodaje se pod odgovornošću kompanije MMD Hong Kong Holding Limited ili jedne od njenih filijala, i kompanija MMD Hong Kong Holding Limited je garant u vezi ovog proizvoda. Svi drugi nazivi kompanija i proizvoda mogu biti robne marke odgovarajućih kompanija s kojima su povezani.

