

# PHILIPS

**Kõrvaklapid**  
TAT3000



## Kasutusjuhend

Registreerige oma toode ja kasutage kliendituge  
[www.philips.com/support](http://www.philips.com/support)

# Sisukord

1	Olulised ohutusjuhised	2
	Kuulmisohutus	2
	Üldteave	2
2	Sinu tõelised juhtmevabad kõrvaklapid	3
	Mis on karbis	3
	Muud seadmed	3
	Ülevaade teie tõelised juhtmevabad kõrvaklapid	4
3	Alusta	4
	Laadige aku	4
	Vahetage aku	5
	Kuidas kasutada	6
	Laadige rakendus alla	6
	Siduge oma kõrvaklapid esimest korda	
	Bluetooth- seadme	6
	Siduge kõrvaklapid teise Bluetooth- seadme	7
4	Kasutage oma kõrvaklapid	8
	Ühendage kõrvaklapid oma Bluetooth- seadme	8
	Toide sisse/välja	8
	ANC kontroll (Aktiivne mürasummutus)	8
	Hallake oma kõnesid ja muusikat	9
	Hääli assistent	9
	Laadimisboks LED-märgutuli olek	9
5	Taaskäivitage kõrvaklapid	10
6	Tehnilised andmed	10
7	Teade	11
	Vastavusdeklaratsioon	11
	Teie vana toote ja aku kõrvaldamine	11
	Eemaldage integreeritud aku	11
	Keskkonnavalade teave	12
	Teade vastavuse kohta	12
8	Tihedamalt esitatud küsimused	13
9	Kaubamärgid	14

# 1 Olulised ohutusjuhised

## Kuulmisohutus



### ⚡ Oht

- Kuulmiskahjustuse vältimiseks piirake kõrvaklappide kasutamist valju heliga ja seadke helitugevus ohutule tasemele. Mida valjem on heli, seda lühem ohutu kuulamise aeg.
  - Kõrvaklappide kasutamisel järgige kindlasti järgmisi juhiseid.
  - Kuulake mõistliku helitugevusega ja mõistliku aja jooksul.
  - Pöörake tähelepanu sellele, et helitugevust ei tohi järjepidevalt suurendada, kuna kuulmine kohandub.
  - Ärge keerake heli nii valjuks, et te ei kuule, mis toimub teie ümber.
  - Potentsiaalselt ohtlikes olukordades peaksite kasutama hoiatust või peatama kuulamise ajutiselt.
  - Kõrvaklapid ja kuularid liigne helirõhk võib põhjustada kuulmislangust.
  - Kõrvaklappide kandmine, mille mõlemad kõrvad on sõidu ajal kaetud, ei ole soovitatav ja võib mõnes piirkonnas olla ebaseaduslik.
  - Oma ohutuse tagamiseks vältige liikluses või võimalikes ohtlikes keskkondades viibides muusikast või telefonikõnedest tingitud tähelepanu häirimist.
- Töö ja ladustamise temperatuur ja niiskus
- Hoida kohas, mille temperatuur on vahemikus -20 °C (-4 °F) kuni 50 °C (122 °F) ja suhteline õhuniiskus kuni 90%.
  - Kasutage piirkonnas, kus temperatuur on vahemikus 0 °C (32 °F) kuni 45 °C (113 °F) suhteline õhuniiskus kuni 90%.
  - Kõrgetel või madalatel temperatuuridel võib aku eluiga olla lühem.

## Üldteave

Kahjustuse või häire vältimiseks:

### ⚠ Tähelepanu

- Ärge hoidke kõrvaklappide ülemäärases kuumuses.
- Ärge laske kõrvaklappidel kukkuda.
- Kõrvaklappide peale ei tohi tilkuda ega pritsida vett. (Palun vaadake oma konkreetse toote IP-reitingut)
- Ärge laske oma kõrvaklappidele vette kukkuda.
- Ärge laadige kõrvaklappide, kui pistik või pistik on märg.
- Ärge kasutage alkoholi, ammoniaaki, benseeni või abrasiivseid aineid sisaldavaid puhastusaineid.
- Kasutage kõrvaklappide, eriti helikanalite ja mikrofone aukude korrapäraseks puhastamiseks puhast niisket lappi ning vältige selliste ainete nagu higi või kõrvavaha kogunemist.
- Kui helikanalitesse, ventilatsiooni avadesse või mikrofone aukude jäävad higi või vee tilgad, langeb helitase ajutiselt või peatub üldse. See pole rike. Kõrvaklappide täielikuks kuivatamiseks kasutage pehmet ja niisket lappi. Samuti saate kõrvade otsad eemaldada, helikanalid alla keerata ja kõrvaklappide õrnalt ümber viis korda kuivale või sarnasele lapile koputada, et eemaldada kogu seest kogunenud vesi.
- Enne laadimist ja kasutamist veenduge, et kõrvaklappide on täiesti kuivad. Vältige ühekordselt kasutatavate alkoholiga immutatud tampoonide või muude puhastusainete kasutamist.
- Integreeritud akule ei tohi avaldada mõju ülemäärane kuumus, näiteks päikesekiirgus, tuli või muu taoline.
- Kui aku on valesti paigaldatud, siis tekib plahvatusoht. Asendamiseks tohib kasutada üksnes sama või samaväärset tüüpi akut.
- Konkreetse IP-reitingu saavutamiseks tuleb laadimispeesa kate sulgeda.
- Aku eemaldamine tulekahjus või kuumas ahjus või selle purustamine või mehaaniline löikamine võib põhjustada plahvatuse.
- Aku jätmine äärmiselt kõrge temperatuuriga keskkonda võib põhjustada plahvatuse või tuleohtlike vedelike või gaaside vabanemise.
- Äärmiselt madala õhurõhuga aku võib põhjustada plahvatuse või tuleohtlike vedelike või gaaside eraldumise.
- Aku asendamine ühe vale tüübiga võib põhjustada kõrvaklappide ja aku tõsiseid kahjustusi (näiteks teatud tüüpi liitiumakude puhul).
- Kui kõrvaklappide ei kasutata pikka aega, hakkab taaslaetav aku laadimis kaotama. Selle kadumise vältimiseks laadige aku täielikult vähemalt kord kolme kuu jooksul.
- Tuleohu vältimiseks töötab seade ainult välise toiteallikaga, mille võimsus peab vastama PS1 standardile (väljundvõimsus on alla 15 W).

## 2 Sinu tõelised juhtmevabad kõrvaklapid

Õnnitleme teid ostu puhul ja tere tulemast Philipsisse! Philipsi toe täielikuks ärakasutamiseks registreerige oma toode [www.philips.com/support](http://www.philips.com/support). Nende Philipsi tõelised juhtmevabad kõrvaklapid saate:

- Nautida telefonikõnesid mugavalt juhtmevabalt ja käte abita
- Nautige ja juhtige muusikat juhtmevabalt
- Lülituda kõnede ja muusika vahel
- Nautida müra puudumist



Globaalne garantii



Ohutuse infokiri

### Mis on karbis

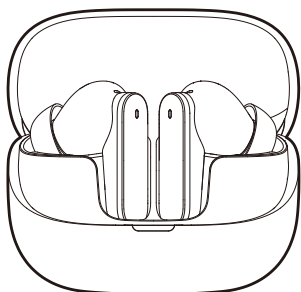

Philipsi tõelised juhtmevabad kõrvaklapid  
**Philips TAT3000**



Kõrvaklappidega x 3 paari



Kiirstardi juhend

### Muud seadmed

Mobiiltelefon või seadme (nt sülearvuti, tahvelarvuti, Bluetooth-adapter, MP3-mängija jne), mis toetab Bluetooth ja ühildub kõrvaklappidega.

## Ülevaade teie tõelised juhtmevabad kõrvaklapid

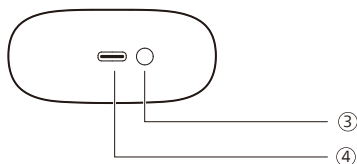
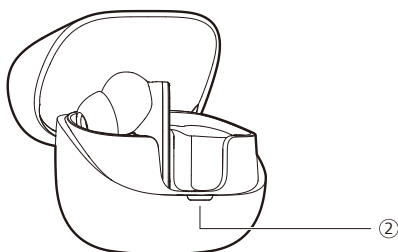
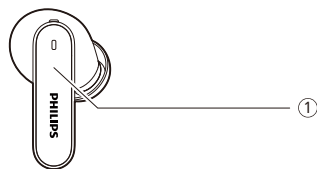

- ① Multifunktsionaalne puute (MFT)
- ② LED-märgutuli
- ③ Bluetooth sidumisnupp/Taaskäivitus nupp
- ④ USB-C laadimispesa

## 3 Alusta

### Laadige aku



#### Märkus

- Enne Kõrvaklapid kasutamist sisestage need laadimisboks ja laadige akut 2 tundi optimaalse mahu ja kestuse tagamiseks.
- Sulgege kõne enne laadimis. Kui ühendate kõrvaklappide laadijaga, lülituvad need välja.
- Kui kõrvaklappide ei kasutata pikka aega, hakkab taaslaetav aku laadimis kaotama. Selle kadumise vältimiseks laadige aku täielikult vähemalt kord kolme kuu jooksul.

### Laadimisboks

Ühendage USB-C-kaabli üks ots laadimisboks ja teine ots toiteallikaga.

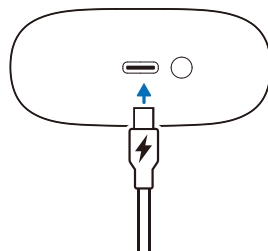

#### Vihje

- Laadimisboks toimib kaasaskantava toitepangana Kõrvaklapid laadimiseks. Kui laadimisboks on täielikult laetud, laeb see Kõrvaklapid täielikult 3 korda.

## Kõrvaklapid

Eemaldage isolatsioonikiled kõrvaklappide alt ja asetage kõrvaklapid tagasi laadimisboksi.

- Laadimiskorpuse LED-märgutuli vilgub valgelt.
- Sulgege laadimisümbrise kate, laadimisümbris hakkab kuularid laadima.

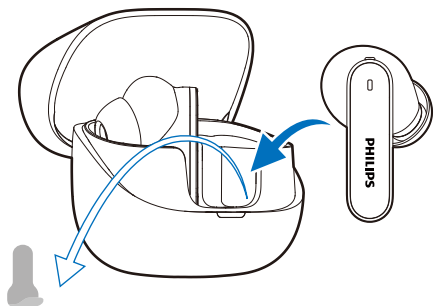

### Vihje

- Tavaliselt võtab täislaadimine USB-kaabli kaudu 2 tundi (kõrvaklapid või laadimisboks puhul).

## Vahetage aku

Aku on vahetatav. Aku vahetamiseks järgige alltoodud samme.

1. Kasutage sobivat tööriista kruvikatte eemaldamiseks laadimispesas (kõrvaklappide all), seejärel kasutage ristpeakruvikeerajat kruvi eemaldamiseks.

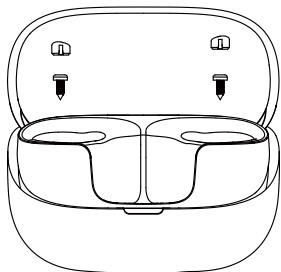

2. Pärast kruvide eemaldamist eraldage alumine kate korpusest spetsiaalse kangutustööriista või sobiva tööriista abil.

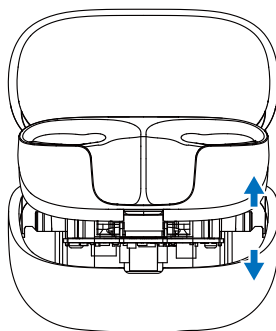

3. Ühendage lahti aku pistik, seejärel eemaldage aku ja asendage see uuega.

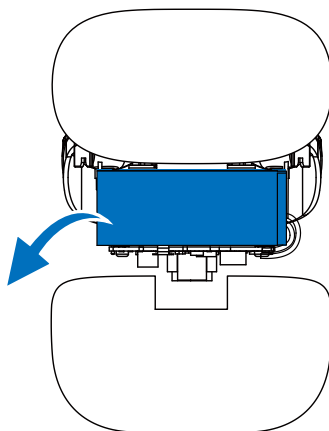

## Kuidas kasutada

### Valige ideaalse sobivuse jaoks õiged kõrvaklappidega

Õiglane ja turvaline sobivus tagab parima helikvaliteedi ja mürasummutuse.

- 1 Kontrollige, millised kõrvaklappidega pakuvad parimat heli ja mugavust.
- 2 Silikoon kõrvaklappidega on 3 suuruses: suured, keskmised, väikesed.

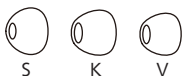

### Sisestage kõrvaklapid

- 1 Kontrollige kõrvaklapid vasak - või parempoolset suunda.
- 2 Sisestage kõrvaklapid kõrvadesse ja keerake neid veidi, kuni saavutatakse kindel sobivus.

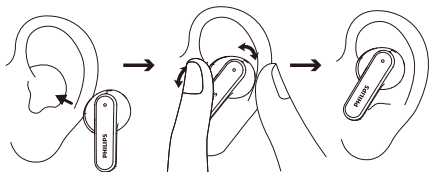

## Laadige rakendus alla

Skannige QR-kood/puudutage nuppu 'Laadi alla' või otsige rakenduse allalaadimiseks Apple App Store'is või Google Play'is 'Philips Headphones'.

### Suhelda



[philips.to/headapp](https://philips.to/headapp)

Philips Headphones Rakendus võimaldab teil kuulata muusikat. Heli saate kohandada nii, et teie muusika ja helistamise kogemus vastaks alati kõige paremini teie vajadustele.

## Siduge oma kõrvaklapid esimest korda Bluetooth-seadme

- 1 Veenduge, et teie kõrvaklapid on täielikult laetud ja lahti ühendatud.
- 2 Avage laadimisboksi kaas. Võtke kõrvaklapid välja. Kõrvaklapid on nüüd sidumisrežiimis ja valmis sidumiseks Bluetooth-seadme (näiteks mobiiltelefon).
- 3 Bluetooth-funktsiooni lubamine Bluetooth-seadet.
- 4 Siduge kuularid oma Bluetooth-seadmega, vaadake oma Bluetooth-seadme kasutusjuhendit.

## Märkus

- Pärast sisselülitamist, kui kõrvaklapid ei leia ühtegi varem ühendatud Bluetooth-seadet, seadke need sidumisrežiimi (vajutage karbil olevat nuppu 3 sekundit, kui mõlemad kõrvaklapid on sees ja kaas on avatud).
- Kõrvaklapid lülituvad automaatselt välja pärast 3 minutit Bluetoothi tegevusetust. Tegelik aeg võib varieeruda sõltuvalt kasutustingimustest.

Allolev näide näitab teile, kuidas kõrvaklapid Bluetooth- seadme siduda.

- 1 Bluetooth-seadet Bluetooth-funktsiooni lubamine, valige **Philips TAT3000**.
- 2 Kui küsitakse, sisestage kuularite parool "0000" (4 nulli). Bluetooth 3.0 või uuema seadme jaoks ei ole parooli vaja.



Philips TAT3000

## Lihtne kõrvaklapp (Monorežiim)

Eemaldage vasak või parem kõrvaklapp laadimisboks mono kasutuseks. Kõrvaklapp lülitub automaatselt sisse.

## Märkus

- Eemaldage laadimisboks teine kõrvaklapp ja see pairitub automaatselt.

## Siduge kõrvaklapid teise Bluetooth- seadme

Kui soovite siduda kõrvaklappidega teise Bluetooth-seadme, seadke need lihtsalt sidumisrežiimi (vajutage karbil olevat nuppu 3 sekundit, kui mõlemad kõrvaklapid on sees), seejärel leidke teine seade tavapärase sidumise järgi.

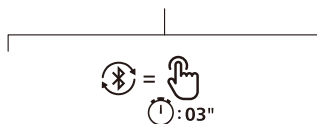
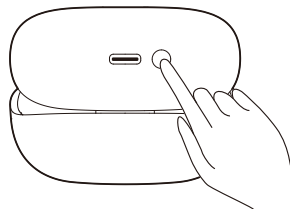

## Märkus

- Kõrvaklapid mäletavad 4 seadmete. Kui soovite ühendada kokku rohkem kui 4 seadet, siis asendatakse kõige varem kokkuühendatud seade uuega.

## Mitmepunktiline ühendus

Sidumine

- Kõrvaklappide sidumine 2 seadmega, nt mobiiltelefoni ja tahvelarvutiga.

Seadmete vahel ümberlülitamine

- Igal ajal saate muusikat kuulata ainult ühest seadme. Teine seade on telefonikõnede jaoks.
- Peatage heli ühest seadme ja alustage heli esitamist teisest seadme.

## Märkus

- Kui heli esitatakse seadmest 1, saades kõne seadmele 2 läheb seadme 1 helisesitud pausile. Kõne suunatakse automaatselt kõrvaklappidesse.
- Kõne lõpetamisel jätkub automaatselt taasesitus seadmes 1.

# 4 Kasutage oma kõrvaklapid

## Ühendage kõrvaklapid oma Bluetooth-seadme

- 1 Bluetooth-funktsiooni lubamine Bluetooth-seadet.
- 2 Avage laadimisboks kate.
  - ↳ Valge LED vilgub.
  - ↳ Kõrvaklapid otsivad viimast Bluetooth-seadme, mis on ühendatud ja ühendatakse automaatselt uuesti. Kui viimane ühendatud seade pole saadaval, otsivad kõrvaklapid eelviimast ühendatud seadme ja loovad sellega uuesti ühenduse.

### Vihje

- Kui lülitate Bluetooth-seadme Bluetooth-funktsiooni sisse pärast kõrvaklapid sisselülitamist, peate oma seadme Bluetooth-menüüle juurde pääsema ja kõrvaklapid seadme käsitsi ühendama.

### Märkus

- Mõnes Bluetooth-seadmes ei pruugi ühendus olla automaatne. Sellisel juhul on vaja minna oma seadme Bluetooth-menüüsse ja ühendada kõrvaklapid käsitsi Bluetooth-seadme.

## Toide sisse/välja

Ülesanne	MFT	Tööpõhimõte
Ühendage oma kõrvaklapid		Avage laadimisboks kaas sisselülitamiseks
Lülitage kõrvaklapid välja		Sulgege laadimisboks kaas väljalülitamiseks

## ANC kontroll (Aktiivne mürasummutus)

### Aktiveerige ANC

Erinevaid ANC-režiime saab aktiveerida vasakpoolse kõrvaklapi topeltpuudutamisega.

- ANC-funktsioon aktiveerub automaatselt, kui peakomplekt asetatakse kõrva.
- Vajutage MFT kaks korda, see lülitab ANC-funktsioon välja.
- Vajutage MFT-d veel kaks korda, see siseneb sensibiliseerimisrežiimi.

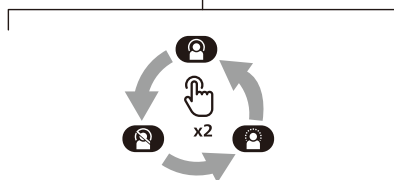
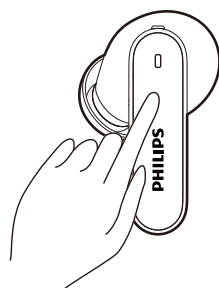

Ülesanne	MFT	Tööpõhimõte
ANC SISSE	Vasakul kõrvaklapp	Kahekordne koputage
ANC VÄLJA	Vasakul kõrvaklapp	Kahekordne koputage
Teadlikkuse tõstmise režiim	Vasakul kõrvaklapp	Kahekordne koputage
Kiire teadlikkus	Vasakul kõrvaklapp	Jätka mängimist

## Hallake oma kõnesid ja muusikat

### Muusika juhtimine

Ülesanne	MFT	Tööpõhimõte
Muusika mängimine ja pausile panek	Paremal kõrvaklapp	Kahekordne koputage
Järgmine lugu	Paremal kõrvaklapp	Kolmik koputage
Eelmine lugu	Vasakul kõrvaklapp	Kolmik koputage
Helitugevuse reguleerimine +	Paremal kõrvaklapp	Puudutage üks kord ja seejärel pikka puudutust
Helitugevuse reguleerimine -	Vasakul kõrvaklapp	Puudutage üks kord ja seejärel pikka puudutust

### Märkus

- Kuulete tooni, mis näitab, millal helitugevus on saavutanud maksimaalse taseme.

### Kõnede juhtimine

Ülesanne	MFT	Tööpõhimõte
Tagasi võtma	Paremal/ Vasakul kõrvaklapp	Ühe koputage
Lülita kõne välja/ Tagasi kõne	Paremal/ Vasakul kõrvaklapp	Kahekordne koputage

## Hääl assistent

Ülesanne	MFT	Tööpõhimõte
Aktiveeri Hääl (Siri/Google) assistent	Paremal kõrvaklapp	Jätkake puudutamist pärast piiksu
Peatage Hääl assistent	Paremal kõrvaklapp	Ühe koputage

## Laadimisboks LED-märgutuli olek

Laadimisel	Märgutuli
Laadimine käib	Valge LED süttib
Täielikult laetud	Valge LED-indikaator kustub
Kasutusel ja kate on avatud	Märgutuli
Nõrk aku	Valge LED-indikaator vilgub kiiresti 4 tsükli jooksul
Suhteliselt piisav aku	Valge LED süttib 5 sekundit

## 5 Taaskäivitage kõrvaklapid

Kui teil on probleeme sidumise või ühendamisega, järgige kõrvaklapid tehase vaikesätetele lähtestamiseks alltoodud samme.

1. Sinu Bluetooth-seadet minge Bluetoothi menüüsse ja eemaldage **Philips TAT3000** seadmete loendist.
2. Kasutage Bluetooth-funktsiooni oma Bluetooth-seadet.
3. Pange kõrvaklapid laadimisboks tagasi ja avage kate.
4. Vajutage karbil olevat lähtestamispultu kaks korda.
5. Järgige samme jaotises "Kasutage oma kõrvaklapid- Ühendage kõrvaklapid oma Bluetooth-seadme".
6. Siduge kõrvaklapid oma Bluetooth- seadme, valige **Philips TAT3000**.

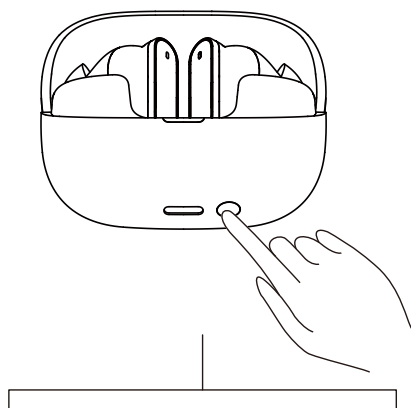

## 6 Tehnilised andmed

- Muusika taasesituse aeg:  
ANC SISSE: 8 + 24 tundi  
ANC VÄLJA: 12 + 36 tundi
- Laadimisaeg: 2 tundi
- 60 mAh liitiumioonaku igas kõrvaklapp, 600 mAh liitiumioonaku laadimisboks
- Bluetooth versioon: 6.0
- Ühilduv Bluetooth versioon:
  - HFP (Käed-vabad profiil)
  - A2DP (Täiustatud heliedastuse profiil)
  - AVRCP (Audio-video kaugjuhtimispuldi profiil)
- Ühilduvad audiokoodekid: LC3, SBC
- Sagedusvahemik: 2,4 - 2,4835 GHz
- Transmitteri võimsus: < 13 dBm
- Töövahemik: Kuni 10 meetrit (33 jalga)
- USB-C laadimisport
- Aku tühjenemise hoiatus: saadaval
- Kiirlaadimise aeg: 10 min laadimine annab 2 tundi mängimist



### Märkus

- Spetsifikatsioone võib muuta ilma ette hoiatamata.

# 7 Teade

## Vastavusdeklaratsioon

TP Vision Europe B.V. kinnitab, et see toode vastab RED direktiivi 2014/53/EU ja Ühendkuningriigi raadioseadmete eeskirjade SI 2017 NR 1206 olulistele nõuetele ja muudele asjakohastele sätetele. Vastavusdeklaratsioon on leitav veebilehelt [www.philips.com/support](http://www.philips.com/support).

## Teie vana toote ja aku kõrvaldamine



Meie toode on konstrueeritud ja toodetud kõrgekvaliteedilistest materjalidest ja osades mida saab ümbertöödelda ning taaskasutada.



Nimetatud sümbol tootel tähendab, et tootele kohaldatakse Euroopa direktiivi 2012/19/EU.



See sümbol tähendab, et toode sisaldab Euroopa määrusega (EU) 2023/1542 hõlmatud patareisid, mida ei saa kõrvaldada koos tavaliste olmejäätmetega. Tutvuge kohaliku elektri- ja elektroonikatoodete ning akude kogumise süsteemiga. Järgige kohalikke eeskirju ning ärge visake ära toodet ja patareisid kunagi koos tavaliste majapidamisjäätmetega. Vanade toodete ja akude õige kõrvaldamine aitab ennetada keskkonnale ja inimeste tervisele tekkivaid negatiivseid tagajärgi.

## Eemaldage integreeritud aku

Kui teie riigis ei ole elektroonikaseadmete kogumis-/ringlussevõtusüsteemi, saate keskkonda aidata, eemaldades ja taaskasutades aku enne Kõrvaklapid utiliseerimist.

- Enne aku eemaldamist veenduge, et kõrvaklapid on laadimisboks välja lülitatud.

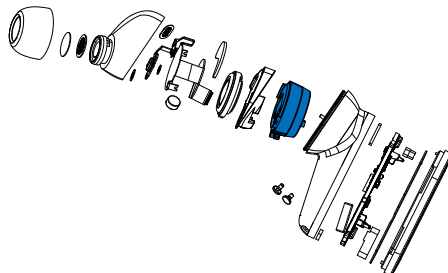

- Enne aku eemaldamist veenduge, et laadimisboks on USB-laadimiskaabli küljest lahti.

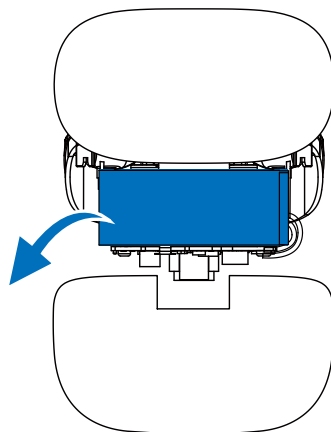

---

## Keskkonnaalane teave

Kogu ebavajaliku pakendi peab eemaldama. Meie süsteem koosneb materjalidest, mida saab ümbertöödelda ja taaskasutada, kui see viia vastavasse ettevõttesse. Palun järgige kohalikke määruseid pakkematerjalide, tühjad akude ja vanade seadmete osas.

---

## Teade vastavuse kohta

Seade on vastavuses FCC reeglite osaga 15. Käitamisele kohaldatakse järgmist kahte nõuet:

1. Seade ei tohi põhjustada kahjulikke häireid ning
2. Seade peab aktsepteerima kõiki vastuvõetud häireid, sealhulgas selliseid, mis võivad tuua kaasa soovimatu käitamise.

### FCC reeglid

Käesolevat seadet on katsetatud ja leitud, et see on vastavuses B-klassi digitaalsete seadmete piirväärtustega FCC reeglite osa 15 kohaselt. Nimetatud piirväärtused on mõeldud pakkuma mõistlikku kaitset kahjulike häirete vastu kodustes paigaldistes. Käesolev seade tekitab, kasutab ja võib eraldada raadiosagedusenergiat ning võib juhu, kui seda ei installeerita ja kasutada vastavalt juhiste.

Puudub siiski garantii, et teatud paigalduses ei teki häireid. Kui käesolev seade põhjustab kahjulikke häireid raadio- või televisioonivastuvõtul, mille saab teha kindlaks seadet sisse ja välja lülitades, kasutajat julgustatakse proovima häire kõrvaldamiseks järgmisi meetmeid ükshaaval või mitut korraga:

- Paigaldage vastuvõtuantenn ümber
- Seadme ja vastuvõtja vahelise kauguse suurendamine
- Ühendage seade väljundisse, mis ei ole samas vooluahelas kui vastuvõtja
- Pidage abi saamiseks nõu kaupmehe või kogunud raadio-/TV-tehnikuga

### FCC kiirguse eraldumise kinnitus:

Käesolev seade vastab FCC kiirguse eraldumise piirväärtustele, mis kehtivad kontrollimata keskkondade jaoks. Transmitterit ei tohi paigutada ega kasutada koostoimes muu antenni või transmitteriga.

**Tähelepanu:** Kasutajat hoiatatakse, et vastavuse eest vastutava osapoole nõusolekuta tehtud muudatused ja kohandused võivad kasutaja jaoks tuua kaasa seadme kasutamise õiguse kehtetuks muutmise.

### Kanada:

See seade sisaldab litsentsivabastusega saatjaid/vastuvõtjaid, mis on vastavuses Kanada litsentsivabastuse RSS(s) innovatsiooni, teaduse ja majanduse arendamisega. Käitamisele kohaldatakse järgmist kahte nõuet: (1) seade ei tohi põhjustada kahjulikke häireid ning (2) seade peab aktsepteerima kõiki vastuvõetud häireid, sealhulgas selliseid, mis võivad tuua kaasa soovimatu käitamise. CAN ICES-(B)/NMB-(B)

### IC kiirguse eraldumise kinnitus:

Käesolev seade vastab Kanada kiirguse eraldumise piirväärtustele, mis kehtivad kontrollimata keskkondade jaoks. Transmitterit ei tohi paigutada ega kasutada koostoimes muu antenni või transmitteriga.

# 8 Tihedamalt esitatud küsimused

**Minu Bluetooth kõrvaklapid ei lülitu sisse.**  
Aku täitetase on madal. Laadige kõrvaklapid.

**Ma ei saa siduda oma Bluetooth kõrvaklapid minu Bluetooth seadme.**

Bluetooth on keelatud. Lülitage Bluetooth-seadme Bluetooth-funktsioon sisse ja lülitage Bluetooth-seadme sisse enne kõrvaklapid sisselülitamist.

**Kokkuühendamine ei toimi.**

- Asetage mõlemad kõrvaklapid laadimisboks.
- Veenduge, et olete kõigi varem ühendatud Bluetooth-seadmete Bluetooth-funktsiooni välja lülitanud.
- Eemaldage oma Bluetooth-seadme Bluetooth-loendist "Philips TAT3000".
- Siduge kõrvaklapid (vt "Siduge oma kõrvaklapid esimest korda Bluetooth-seadme" leheküljel 6).

**Bluetooth-seadme ei leia kõrvaklapid.**

- Kõrvaklapid saab ühendada eelnevalt ühendatud seadme. Lülitage ühendatud seade välja või liigutage see vahemikust väljapoole.
- Sidumine võib olla taaskäivitatud või kõrvaklapid on juba seotud mõne muu seadme. Siduge kõrvaklapid uuesti oma Bluetooth-seadme, nagu on kirjeldatud kasutusjuhendis. (vt "Siduge kõrvaklapid teise Bluetooth-seadme" leheküljel 7).

**Bluetooth-kõrvaklapid on ühendatud Bluetooth-toega stereo mobiiltelefon, kuid muusikat mängitakse ainult mobiiltelefon kõlari kaudu.**

Vt oma mobiiltelefoni kasutusjuhendit. Valige see suvand muusika kuulamiseks kõrvaklapid kaudu.

**Helikvaliteet on halb ja kuulete klõpsatavaid helisid.**

- Bluetooth-seade on väljaspool vahemikku. Lühendage kõrvaklapid ja Bluetooth-seadme vahelist kaugust või eemaldage nendevahelised takistused.
- Laadige oma kõrvaklapid.

**Heli kvaliteet on halb, kui mobiiltelefon voogesitus on liiga aeglane või ei tööta.**

Veenduge, et teie mobiiltelefon ei toeta mitte ainult HFP-d (mono), vaid toetab ka A2DP-d ja on BT4.0x (või kõrgem) ühilduv (vt "Tehnilised andmed" leheküljel 10).

**Puhastage kõrvaklappide regulaarselt.**

- Kasutage kõrvaklappide, eriti helikanalite ja mikrofoni aukude korrapäraseks puhastamiseks puhast niisket lappi ning vältige selliste ainete nagu higi või kõrvavaha kogunemist.
- Kui helikanalitesse, ventilatsiooni avadesse või mikrofoni aukude jäävad higi või vee tilgad, langeb helitase ajutiselt või peatub üldse. See pole rike. Kõrvaklappide täielikuks kuivatamiseks kasutage pehmet ja niisket lappi. Samuti saate kõrvade otsad eemaldada, helikanalid alla keerata ja kõrvaklappide õrnalt umbes viis korda kuivale või sarnasele lapile koputada, et eemaldada kogu seest kogunenud vesi.
- Enne laadimis ja kasutamist veenduge, et kõrvaklappide on täiesti kuivad. Vältige ühekordselt kasutatavate alkoholiga immutatud tampoonide või muude puhastusainete kasutamist.

**Laadige kõrvaklappide regulaarselt.**

Kui kõrvaklapid ei kasutata pikka aega, hakkab laetav aku laetust kaotama. Selle kadumise vältimiseks laadige aku täielikult vähemalt kord kolme kuu jooksul.

# 9 Kaubamärgid

---

## Bluetooth

Bluetooth®-sõnamärk ja logod on Bluetooth SIG, Inc. registreeritud kaubamärgid. Auracast™-sõnamärk ja logod on Bluetooth SIG, Inc. kaubamärgid. Nende märkide kasutamine MMD Hong Kong Holding Limited poolt toimub litsentsi alusel. Muud kaubamärgid ja kaubanimed kuuluvad nende omanikele.

---

## Google

Google ja Google Play on Google LLC kaubamärgid.



MMD Hong Kong Holding Limited. Kõik õigused kaitstud. Spetsifikatsioone võib muuta ilma ette hoiatamata. Philips ja Philips Shield Emblem on are Koninklijke Philips N.V. registreeritud kaubamärgid ja nende kasutamine toimub litsentsi alusel. See toode on valmistatud ja müüdüd ettevõtte MMD Hong Kong Holding Limited või mõne selle sidusettevõtte vastutusel ning toote garantiidaja on MMD Hong Kong Holding Limited. Kõik teised ettevõtete ja toodete nimed võivas olla vastavate ettevõtete, millega need on seotud, kaubamärgid.

