

PHILIPS

سماعات الرأس
TAMS1



دليل المستخدم

سجل منتجك واحصل على الدعم على الموقع الإلكتروني
www.philips.com/support

المحتويات

10	إعادة ضبط سماعات الرأس	5
11	البيانات الفنية	6
11	إشعار	7
11	إقرار المطابقة	7
11	التخلص من المنتج والبطارية القديمة	11
12	إزالة البطارية المدمجة	12
12	التوافق مع EMF	12
12	المعلومات البيئية	12
12	إشعار الامتثال	12
13	الأسئلة المتكررة	8
14	العلامات التجارية	9

2	تعليمات السلامة المهمة	1
2	سلامة السمع	2
2	معلومات عامة	2
3	سماعات لاسلكية فوق الأذن	2
3	محتويات الصندوق	3
4	الأجهزة الأخرى	4
5	نظرة عامة على سماعات الرأس اللاسلكية	5
6	البداء	3
6	شحن البطاريات	6
6	تنزيل التطبيق	6
6	عليك إقران سماعات الأذن مع جهاز البلوتوث الخاص بك للمرة الأولى	6
7	عليك إقران سماعات الرأس بجهاز آخر مزود بتقنية البلوتوث	7
7	الاتصال السلكي	7
8	استخدام سماعات الرأس	4
8	توصيل سماعات الرأس بجهاز بلوتوث	8
8	اتصال متعدد النقاط	8
9	تشغيل/إيقاف	9
9	إدارة المكالمات والموسيقى	9
9	المساعد الصوتي	9
10	حالة مؤشر LED لسماعات الرأس	10

1 تعليمات السلامة المهمة

سلامة السمع



خطر

- لتجنب إحداث ضرر بسمعك، يرجى تقليل وقت استخدام سماعات الرأس بصوت عالي وإعداد مستوى الصوت على مستوى آمن. فكلما زاد مستوى الصوت، قل وقت الاستماع الآمن.

- تأكد من اتباع الإرشادات التالية عند استخدام سماعات الرأس.
- استمع بمستويات صوت مناسبة لفترات مناسبة من الوقت.
- احرص على عدم ضبط مستوى الصوت على مستويات عالية بشكل متواصل حيث يؤثر ذلك على سمعك.
- لا ترفع مستوى الصوت عاليًا جدًا بحيث لا تسمع ما يدور حولك.
- يجب توخي الحذر أو التوقف مؤقتًا عن استخدام سماعات الرأس في المواقف التي يحتمل أن تكون خطيرة.
- يمكن أن يتسبب ضغط الصوت الزائد الناتج عن سماعات الأذن وسماعات الرأس في فقدان السمع.
- لا يُنصح باستخدام سماعات الرأس مع نظّية كلتا الأذنين أثناء القيادة وقد يكون ذلك غير قانوني في بعض المناطق.
- من أجل سلامتك، تجنب أي مشتتات ناتجة عن الموسيقى أو المكالمات الهاتفية أثناء قيادة سيارتك أو في البيئات الأخرى التي يحتمل أن تكون خطيرة.

- درجات حرارة التشغيل والتخزين والرطوبة
- يرجى تخزين سماعة الرأس في مكان تتراوح درجة حرارته بين 20- درجة مئوية و50 درجة مئوية مع رطوبة نسبية تصل إلى 90%.

معلومات عامة

لتجنب إحداث ضرر أو تعطل السماعة:

تنبيه

- لا تُعرض سماعات الرأس لحرارة زائدة.
- لا تترك سماعات الرأس تسقط.
- يجب ألا تتعرض سماعات الرأس لتقطير المياه أو تناثرها. (راجع تقييم IP للمنتج المُحدد)
- لا تترك سماعات الرأس تُغمر في المياه.
- لا تسجم سماعات الرأس عندما يكون الموصل أو المقبس مُبللاً.
- لا تستخدم أي مواد تنظيف تحتوي على الكحول أو الأمونيا أو البنزين أو مواد كاشطة.
- استخدم قطعة قماش مبللة ونظيفة لتنظيف سماعات الرأس - خاصة قنوات الصوت وفتحات الميكروفون - بانتظام وتجنب تراكم المواد مثل العرق أو شمع الأذن. في حالة ترك أي عرق أو قطرات ماء في قنوات الصوت أو فتحات الهواء أو فتحات الميكروفون، سينخفض مستوى الصوت مؤقتًا أو ينقطع تمامًا. لا يُعد هذا عيبًا. استخدم قطعة قماش ناعمة ومبللة لتنظيف سماعات الرأس جيدًا. أو بدلا من ذلك، أزل أطراف سماعة الأذن، وقم بقلب قنوات الصوت لأسفل وانقر برفق على سماعات الرأس خمس مرات على قطعة قماش جافة أو ما شابه ذلك لإزالة أي ماء متجمع بالداخل.
- تأكد من جفاف سماعات الرأس تماما قبل شحنها واستخدامها. تجنب استخدام الضمادات الكحولية التي يتم التخلص منها أو مواد تنظيف أخرى.
- يجب ألا تتعرض البطارية المُدمجة إلى حرارة شديدة مثل ضوء الشمس المباشر، أو حريق، أو شيء مشابه. في حالة تركيب البطارية بطريقة غير صحيحة، فقد يؤدي ذلك إلى خطر الانفجار. استبدلها ببطاريات من النوع نفسه أو من نوع مماثل فقط.
- للوصول إلى تقييم IP المُحدد، يجب إغلاق غطاء فتحة الشحن.
- يمكن أن يؤدي التخلص من البطارية في نار أو فرن ساخن أو سحقها ميكانيكيًا أو قطعها، إلى حدوث انفجار. قد يؤدي ترك البطارية في بيئة محيطية ذات درجة حرارة عالية للغاية إلى حدوث انفجار أو تسرب سائل أو غاز قابل للاشتعال.

2 سماعات لاسلكية فوق الأذن

- تهانينا على شرائك، ومرحبًا بك في Philips! لتحقيق أقصى استفادة من الدعم الذي توفره شركة Philips، يرجى تسجيل منتجك على الموقع الإلكتروني www.philips.com/support. باستخدام سماعات الرأس اللاسلكية فوق الأذن هذه من Philips، يمكنك:
- استمتع بإجراء مكالمات لاسلكيًا دون استخدام يدك بطريقة مريحة
- الاستمتاع والتحكم بالموسيقى لاسلكيًا
- التبديل بين المكالمات والموسيقى

- قد ينتج عن تعريض البطارية لضغط هواء منخفض للغاية حدوث انفجار أو تسرب سائل أو غاز قابل للاشتعال.
- قد يؤدي استبدال البطارية بنوع غير مناسب إلى إلحاق أضرار جسيمة بسماعات الرأس والبطارية (على سبيل المثال، في حالة بعض أنواع بطاريات الليثيوم).
- في حالة عدم استخدام سماعة الرأس لفترة طويلة، فستبدأ البطارية القابلة لإعادة الشحن في فقد شحنتها. وتجنب هذا الفقد، يُرجى شحن البطارية بالكامل مرة واحدة على الأقل كل ثلاثة أشهر.
- لتجنب خطر نشوب حريق، لا يتم تزويد السماعات بالطاقة إلا من خلال مصدر طاقة خارجي ويجب أن يتوافق الخرج مع PS1 (بقدره خرج أقل من أو يساوي 15 وات).

محتويات الصندوق

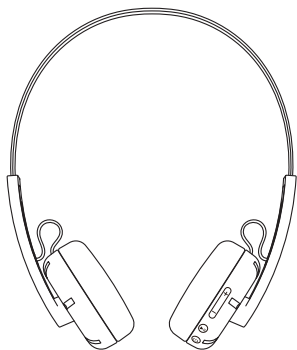

سماعات رأس فوق الأذن لاسلكية من Philips
Philips TAM51

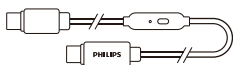

كابل صوت USB-C مزود بوحدة تحكم

الأجهزة الأخرى

هاتف أو جهاز محمول (على سبيل المثال كمبيوتر محمول، جهاز لوحي، محولات Bluetooth، مشغلات MP3، وما إلى ذلك) التي تدعم Bluetooth ومتوافقة مع سماعات الرأس (راجع "البيانات الفنية" في صفحة 11).

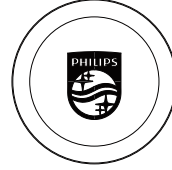

وسائد الأذن 4x



دليل التشغيل السريع



ضمان عالمي



كتيب السلامة

نظرة عامة على سماعات الرأس اللاسلكية

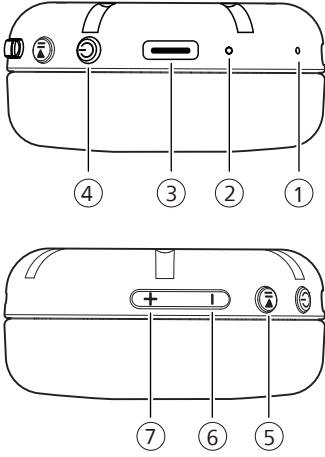

- ① ميكروفون
- ② مؤشر LED
- ③ منفذ شحن USB-C
- ④ الطاقة
- ⑤ تشغيل/إيقاف مؤقت
- ⑥ خفض مستوى الصوت / المسار السابق
- ⑦ زيادة مستوى الصوت / المسار التالي



3 البدء

تنزيل التطبيق

امسح رمز QR/اضغط على الزر "تنزيل" أو ابحث عن "Philips Headphones" في متجر تطبيقات Apple أو Google Play لتنزيل التطبيق.

البدء



philips.to/headapp

يُتيح لك تطبيق Philips Headphones التحكم في الموسيقى التي تستمع إليها. يمكنك تخصيص الصوت حتى تلائم تجربتك للاستماع للموسيقى والاتصال بمتطلباتك بشكل أفضل.

عليك إقران سماعات الأذن

مع جهاز البلوتوث الخاص بك للمرة الأولى

- 1 تأكد من أن سماعات الرأس مشحونة بالكامل وقيد إيقاف التشغيل.
- 2 اضغط مع الاستمرار على زر الطاقة لمدة 5 ثوانٍ، وستدخل سماعة الرأس في وضع الإقران وتكون جاهزة للاتصال.
- ← يومض مؤشر LED الموجود على سماعات الرأس باللون الأبيض والأزرق بالتناوب.
- ← سماعات الأذن الآن في وضع الإقران وجاهزة للإقران مع جهاز البلوتوث (على سبيل المثال هاتف محمول).
- 3 شغل وظيفة Bluetooth على جهاز Bluetooth الذي لديك.
- 4 يرجى إقران سماعات الأذن مع جهاز البلوتوث الذي لديك، ومراجعة دليل مستخدم جهاز البلوتوث الخاص بك.

شحن البطاريات

ملاحظة

قبل استخدام سماعات الرأس، يرجى شحن البطارية لمدة ساعتين للاستمتاع بسعة البطارية المثالية وفترة استخدام أفضل.

- يُرجى إنهاء مكالمتك قبل الشحن. حيث سيؤدي توصيل سماعات الرأس لشحنها إلى إيقاف تشغيلها.
- في حالة عدم استخدام سماعة الرأس لفترة طويلة، فستبدأ البطارية القابلة لإعادة الشحن في فقد شحنتها. وتجنب هذا الفقد، يُرجى شحن البطارية بالكامل مرة واحدة على الأقل كل ثلاثة أشهر.

شحن سماعات الرأس

عليك توصيل أحد طرفي كابل USB-C بسماعات الرأس والطرف الآخر بمصدر الطاقة.

← يتحول مؤشر LED إلى اللون الأبيض أثناء الشحن وينطفئ عندما تكون سماعات الرأس مشحونة بالكامل.

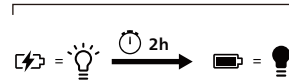
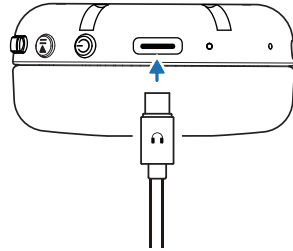

تلميح

- عادة ما تستغرق عملية الشحن الكاملة ساعتين.

عليك إقران سماعات الرأس بجهاز آخر مزود بتقنية البلوتوث

إذا كنت ترغب في إقران جهاز بلوتوث آخر مع سماعات الرأس، يرجى إيقاف تشغيل سماعات الرأس، اضغط على زر الطاقة لمدة 5 ثوانٍ، ومن ثم ابحث عن الجهاز الثاني باستخدام طريقة الإقران العادية.

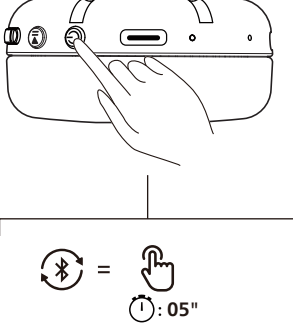

ملاحظة

- يُمكن أن تخزن سماعات الرأس 4 أجهزة في الذاكرة. إذا كنت تحاول إقران أكثر من 4 أجهزة، فسيتم استبدال الجهاز الجديد مكان أول جهاز مقترن.

- بعد التشغيل، إذا تعذر على سماعات الرأس العثور على جهاز بلوتوث تم الاتصال به من قبل، فيرجى وضعها مرة أخرى بعد إيقاف تشغيلها.
- سيتم إيقاف سماعات الرأس تلقائيًا بعد 5 دقائق من عدم نشاط Bluetooth. قد يختلف التوقيت الفعلي حسب ظروف الاستخدام.

يوضح المثال التالي كيفية إقران سماعات الأذن مع جهاز البلوتوث الذي لديك.

- 1 شغل وظيفة Bluetooth على جهاز Bluetooth الذي لديك، وحدد **The Ringo Duo**.
- 2 أدخل كلمة مرور سماعات الرأس "0000" (أربعة أصفار) إذا طلب منك ذلك، بالنسبة إلى الأجهزة التي تعمل بـ Bluetooth 3.0 أو أعلى، فلن تحتاج إلى إدخال كلمة مرور.



The Ringo Duo

الاتصال السلكي

عندما تنفذ بطارية سماعات الرأس أو إذا كان جهازك لا يدعم تقنية البلوتوث، يمكن توصيل السماعات بالجهاز باستخدام كابل صوت USB-C مزود بوحدة تحكم (غير مرفق في العبوة).

حدد موقع كابل USB-C المزود بوحدة تحكم مدمجة (مرفق) وقم بمطابقة الرموز الموجودة على أطراف الكابل مع المنافذ: يتم إدخال طرف أيقونة سماعات الرأس في منفذ USB-C الخاص بسماعات الرأس؛ ويتم توصيل طرف أيقونة جهاز بمنفذ USB-C الخاص بالكمبيوتر/الجهاز اللوحي/الهاتف الذكي. اضغط على الزر المدمج مرة واحدة لكتيم صوت الميكروفون أو إلغاء كتيمه أثناء المكالمه.

4 استخدام سماعات الرأس

توصيل سماعات الرأس بـ بلوتوث

- 1 شغل وظيفة Bluetooth على جهاز Bluetooth الذي لديك.
- 2 اضغط مع الاستمرار على زر الطاقة لتشغيل سماعة الرأس.

- ← يضيء مؤشر LED باللون الأبيض لمدة ثانيتين
- ← تتم إعادة توصيل سماعات الرأس بجهاز الهاتف المحمول/جهاز البلوتوث الأخير الذي تم الاتصال به تلقائياً

تلميح

- في حالة تشغيل وظيفة البلوتوث على جهاز البلوتوث الذي لديك، بعد تشغيل سماعات الرأس، فعليك الانتقال إلى قائمة البلوتوث على الجهاز ومن ثم الاتصال بسماعات الرأس على الجهاز يدوياً.

ملاحظة

- في بعض أجهزة Bluetooth، قد لا يكون الاتصال تلقائياً. في هذه الحالة، عليك الانتقال إلى قائمة البلوتوث على جهازك وتوصيل سماعات الرأس بجهاز البلوتوث يدوياً.

اتصال متعدد النقاط

الاقتران

- إقران سماعات الرأس مع جهازين، على سبيل المثال هاتف محمول وكمبيوتر محمول.

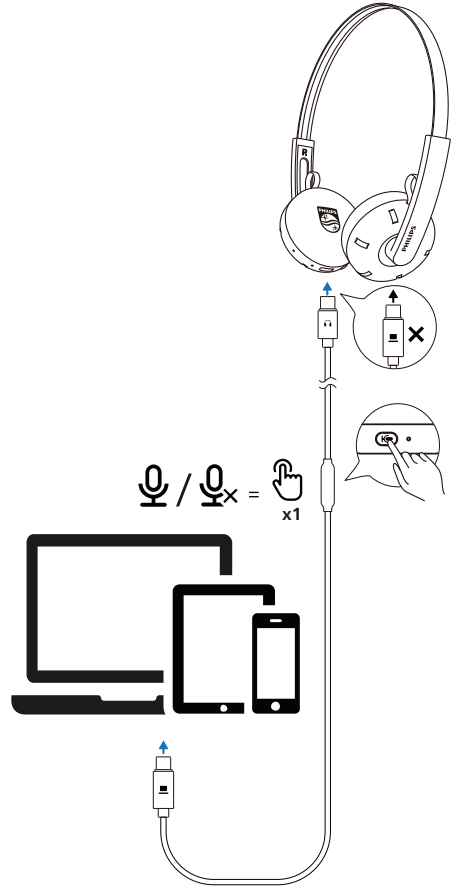

التبديل بين الأجهزة

- يمكنك في أي وقت الاستماع إلى الموسيقى من جهاز واحد فقط، وسيستخدم الجهاز الآخر لتلقي المكالمات الهاتفية.
- وأوقف الصوت مؤقتاً على أحد الأجهزة ومن ثم ابدأ تشغيل الصوت من الجهاز الآخر.



ملاحظة

- يتم تعطيل وظيفة Bluetooth عند استخدام اتصال سلكي.

المهمة	الزر	التشغيل
التقط		اضغط مرة واحدة
تعليق مكالمة/ رفض مكالمة		اضغط مع الاستمرار لمدة ثانية واحدة

اتصال بين ثلاثة أفراد

المهمة	الزر	التشغيل
إيقاف المكالمة الحالية وقبول المكالمة الواردة		اضغط مرة واحدة
إيقاف المكالمة الحالية ورفض المكالمة الواردة		اضغط مع الاستمرار لمدة ثانية واحدة
بدل بين مكالمة ثنائية الاتجاه ومكالمة ثلاثية الاتجاه		اضغط مرة واحدة

المساعد الصوتي

المهمة	الزر	التشغيل
تشغيل المساعد الصوتي (Siri/ Google)		اضغط مع الاستمرار لمدة ثانية واحدة
إيقاف المساعد الصوتي (Siri)		اضغط مرة واحدة

- عند بث الصوت من الجهاز رقم 1، سيؤدي تلقي مكالمة من الجهاز 2 إلى إيقاف تشغيل الجهاز رقم واحد مؤقتًا تلقائيًا. وسيتم تحويل المكالمة تلقائيًا إلى سماعات الرأس.
- وسيؤدي إنهاء المكالمة إلى استئناف التشغيل من الجهاز الأول تلقائيًا.

تشغيل/إيقاف

المهمة	الزر	التشغيل
تشغيل سماعات الرأس		اضغط مع الاستمرار لمدة 2 ثواني
إيقاف تشغيل سماعات الرأس		اضغط مع الاستمرار لمدة 4 ثواني

إدارة المكالمات والموسيقى

التحكم في الموسيقى

المهمة	الزر	التشغيل
تشغيل الموسيقى أو إيقافها مؤقتًا		اضغط مرة واحدة
المسار التالي	+	اضغط مع الاستمرار لمدة ثانية واحدة
المسار السابق	-	اضغط مع الاستمرار لمدة ثانية واحدة
تعديل مستوى الصوت +	+	اضغط مرة واحدة
تعديل مستوى الصوت -	-	اضغط مرة واحدة
الدخول إلى وضع الجهر		الضغط مرتان
الخروج من وضع الجهر		الضغط مرتان

- ستسمع نغمة تُشير إلى الوصول إلى أعلى مستوى صوت.

5 إعادة ضبط سماعات الرأس

إذا واجهت مشكلة في عملية الإقران أو الاتصال، فيمكنك اتباع الإجراء التالي لإعادة ضبط سماعات الرأس الخاصة بك على الإعدادات الافتراضية للمصنع.

1. على جهاز Bluetooth الذي لديك، انتقل إلى قائمة Bluetooth واحذف **The Ringo Duo** من قائمة الأجهزة.
2. أوقف تشغيل وظيفة Bluetooth على جهاز Bluetooth الذي لديك.
3. يرجى تشغيل سماعات الرأس.
4. اضغط مع الاستمرار على زرّي زيادة مستوى الصوت وخفض مستوى الصوت لمدة 4 ثوانٍ في الوقت نفسه.
5. اتبع الخطوات الموضحة في "استخدام سماعات الرأس - توصيل سماعات الرأس بجهاز البلوتوث الذي لديك".
6. أقرن سماعات الرأس مع جهاز البلوتوث الذي لديك، واختر **The Ringo Duo**.

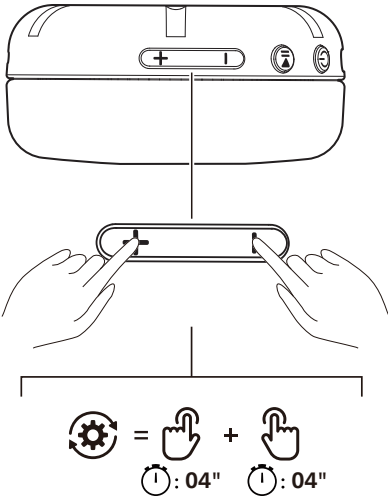

حالة مؤشر LED لسماعات الرأس

المؤشر	حالة سماعات الرأس
سيضيء مؤشر LED باللون الأزرق لمدة ثانية واحدة	سماعات الرأس متصلة بجهاز البلوتوث
يومض مؤشر LED باللون الأزرق والأبيض على التناوب	سماعات الرأس جاهزة للاقتراح
يومض مؤشر LED الأبيض (يتوقف تلقائيًا بعد 5 دقائق)	سماعات الرأس قيد التشغيل وليست متصلة بجهاز بلوتوث
يومض مؤشر LED الأبيض مرة واحدة كل ثانية	مستوى البطارية منخفض

6 البيانات الفنية

7 إشعار

إقرار المطابقة

بموجب هذا، تعلن شركة TP Vision Europe B.V. أن هذا المنتج متوافق مع المتطلبات الأساسية والأحكام الأخرى ذات الصلة من توجيه الأجهزة اللاسلكية EU/2014/53 و UK Radio Equipment Regulations 2017 No 1206. يمكنك العثور على إعلان المطابقة على www.philips.com/support.

التخلص من المنتج والبطارية القديمة



تم تصميم منتجك وتصنيعه باستخدام مواد ومكونات عالية الجودة يمكن إعادة تدويرها وإعادة استخدامها.



يعني هذا الرمز الموجود على المنتج أن التوجيه الأوروبي 2012/19/EU يشمل هذا المنتج.



يعني هذا الرمز أن المنتج يحتوي على بطارية مدمجة قابلة لإعادة الشحن ويغطيها التوجيه الأوروبي (EU) 2023/1542 ولا يمكن التخلص منها مع النفايات المنزلية العادية. تعرف على نظام التجميع المنفصل المحلي للمنتجات الكهربائية والإلكترونية والبطاريات واتباع القواعد المحلية ولا تتخلص من المنتج والبطاريات مع النفايات المنزلية العادية. يساعد التخلص الصحيح من المنتجات القديمة والبطاريات على تجنب النتائج السلبية على البيئة وصحة الإنسان.

- وقت تشغيل الموسيقى: 26 ساعات
- وقت الشحن: 2 ساعات
- بطارية ليثيوم أيون قابلة لإعادة الشحن (200 مللي أمبير/الساعة)
- إصدار Bluetooth: 6.0
- ملفات تعريف Bluetooth المتوافقة:
 - HFP (ملف تعريف الاستخدام حر اليد)
 - A2DP (ملف تعريف التوزيع المتقدم للصوت)
 - AVRCP (ملف تعريف التحكم عن بُعد في الصوت والفيديو)
- ترميزات الصوت المدعومة: SBC
- نطاق التردد: 2.4-2.4835 جيجا هرتز
- طاقة البث: > 10 ديسيبيل ميلي وات
- نطاق التشغيل: ما يصل إلى 10 أمتار
- إيقاف التشغيل التلقائي
- منفذ USB-C للشحن
- جهايز إضافية
- اتصال متعدد النقاط
- وقت الشحن السريع: تمنحك 15 دقيقة من الشحن 6 ساعات من التشغيل

ملاحظة

- المواصفات عرضة للتغيير دون إخطار.
- عمر البطارية لوقت التشغيل تقريبي وقد يختلف حسب حالة الاستخدام.

إزالة البطارية المدمجة

إذا لم يكن هناك نظام تجميع/إعادة تدوير للمنتجات الإلكترونية في بلدك، فيمكنك حماية البيئة عن طريق إزالة البطارية وإعادة تدويرها قبل التخلص من سماعات الرأس.

- تأكد من أن سماعات الرأس غير متصلة قبل إزالة البطارية.

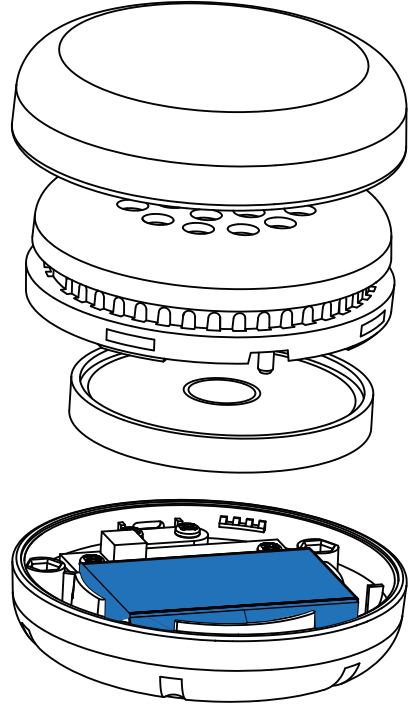

المعلومات البيئية

تم التخلص من جميع مواد التعبئة غير الضرورية. يتكون نظامك من مواد يمكن إعادة تدويرها وإعادة استخدامها إذا قامت شركة متخصصة بتفكيكها. يرجى مراعاة اللوائح المحلية المتعلقة بالتخلص من مواد التعبئة والتغليف والبطاريات المستنفدة والأجهزة القديمة.

إشعار الامتثال

يتوافق الجهاز مع لوائح لجنة الاتصالات الفيدرالية (FCC)، الفقرة 15. يخضع التشغيل إلى الشرطين التاليين:

1. لا يجوز أن يتسبب هذا الجهاز في حدوث تداخل ضار، و
2. يجب أن يقبل هذا الجهاز أي تداخل يتم استقباله، بما في ذلك التداخل الذي قد يؤدي إلى تشغيل غير مرغوب فيه.

لوائح لجنة الاتصالات الفيدرالية

تم اختبار هذا الجهاز وثبت توافقه مع قيود الأجهزة الرقمية من الفئة ب بموجب الفقرة 15 من لوائح لجنة الاتصالات الفيدرالية. وقد تم وضع هذه الحدود لتوفير قدر معقول من الحماية ضد التداخل الضار عند تشغيل الجهاز في بيئة سكنية. ويقوم هذا الجهاز بتوليد طاقة ترددات لاسلكية واستخدامها ومن الممكن أن يشعها، وإذا لم يتم تركيبه واستخدامه وفقًا لدليل الإرشادات، فإنها قد تؤدي إلى حدوث تداخلات ضارة للاتصالات اللاسلكية.

ومع ذلك، لا يوجد ضمان بعدم حدوث التداخل في حالة التركيب في ظروف معينة. وفي حال تسبب هذا الجهاز في حدوث تداخل ضار لاستقبال أجهزة الراديو أو التلفاز، وهو ما يمكن تحديده من خلال إيقاف تشغيل الجهاز ومن ثم تشغيله، فيفضل أن يقوم المستخدم بمحاولة تصحيح التداخل باتباع واحد أو أكثر من الإجراءات التالية:

- إعادة توجيه هوائي الاستقبال أو تغيير مكانه
- زيادة المسافة الفاصلة بين الجهاز وجهاز الاستقبال
- توصيل الجهاز بمقبس تيار كهربائي على دائرة مختلفة عن تلك المتصل بها جهاز الاستقبال
- استشارة الموزع أو فني راديو / تلفاز متخصص للحصول على المساعدة

التوافق مع EMF

يتوافق هذا المنتج مع جميع المعايير واللوائح المعمول بها فيما يتعلق بالتعرض للمجالات الكهرومغناطيسية.

8 الأسئلة المتكررة

يتعذر تشغيل سماعات الرأس التي تعمل Bluetooth.
مستوى البطارية منخفض. اشحن سماعات الرأس.

يتعذر إقران سماعات الرأس التي تعمل Bluetooth مع جهاز Bluetooth الخاص بي.

خاصية Bluetooth مُعطلة. يرجى تفعيل خاصية Bluetooth على جهاز Bluetooth الذي لديك وتشغيل جهاز Bluetooth قبل تشغيل سماعات الرأس.

كيفية إعادة ضبط الإقران.

اترك سماعة الرأس في وضع الإقران (يومض الضوء الأبيض والأزرق بالتناوب)، واضغط مع الاستمرار على زر "زيادة مستوى الصوت" و"خفض مستوى الصوت" معًا لأكثر من أربع ثوانٍ حتى يضيء ضوء LED الأزرق.

يمكنني السماع ولكن لا يمكنني التحكم في الموسيقى على جهاز Bluetooth الخاص بي (على سبيل المثال تشغيل/إيقاف مؤقت/تخطي/تقديم/ترجيع).

تأكد من أن مصدر صوت البلوتوث يدعم AVRCP (راجع "البيانات الفنية" في الصفحة 11).

مستوى صوت سماعات الرأس منخفض للغاية.

يتعذر على بعض أجهزة Bluetooth مزامنة مستوى الصوت مع سماعاتي الرأس من خلال مزامنة الصوت. وفي هذه الحالة، اضبط مستوى الصوت على جهاز Bluetooth الذي لديك بشكل منفصل للوصول إلى مستوى الصوت المناسب.

يتعذر على جهاز Bluetooth العثور على سماعات الرأس.

- قد تكون سماعات الرأس متصلة بجهاز مقترن مسبقًا. أوقف تشغيل الجهاز المتصل أو انقله خارج النطاق.
- ربما تمت إعادة ضبط عملية الاقتران أو تم إقران سماعات الرأس مسبقًا بجهاز آخر. عليك إقران سماعات الرأس بجهاز Bluetooth مرة أخرى كما هو موضح في دليل المستخدم (راجع "عليك إقران سماعات الأذن مع جهاز البلوتوث الخاص بك للمرة الأولى" في صفحة 6).

بيان التعرض للإشعاع من لجنة الاتصالات الفيدرالية:

يتوافق هذا الجهاز مع حدود التعرض للإشعاع التي حددتها لجنة الاتصالات في كندا في بيئات غير خاضعة للرقابة. يجب ألا يتم وضع جهاز الإرسال هذا في الموقع نفسه أو تشغيله بالاقتران مع أي هوائي أو جهاز إرسال آخر. يجب تثبيت هذا الجهاز وتشغيله بمسافة لا تقل عن 0 م بين الجهاز والمشع وجسمك.

الحد الأقصى لمعدل الامتصاص النوعي في الولايات المتحدة الأمريكية (لجنة الاتصالات الفيدرالية) هو 1.6 وات/كجم في المتوسط على جرام واحد من الأنسجة. تم اختيار هذه السماعة للتأكد من امتثالها لمعدل الامتصاص النوعي (SAR) الخاص بلجنة الاتصالات الفيدرالية (FCC). أعلى مستوى لمعدل الامتصاص النوعي تم الإبلاغ عنه للاستخدام بالقرب من الرأس (0 م) هو 0.058 وات/كجم.

تنبيه: يتم تحذير المستخدم من أن التغييرات أو التعديلات التي لم تتم الموافقة عليها صراحةً من قبل الطرف المسؤول عن الامتثال يمكن أن تبطل سلطة المستخدم في تشغيل الجهاز.

كندا:

يحتوي هذا الجهاز على جهاز (أجهزة) إرسال / مستقبل (مستقبلات) معفاة من الترخيص وتتوافق مع خدمة RSS المعفاة من الترخيص الخاصة بمؤسسة الابتكار والعلوم والتنمية الاقتصادية في كندا. يخضع التشغيل إلى الشرطين التاليين: (1) لا يجوز أن يتسبب هذا الجهاز في حدوث تداخل. (2) يجب أن يقبل هذا الجهاز أي تداخل، بما في ذلك التداخل الذي قد يؤدي إلى تشغيل غير مرغوب فيه.

CAN ICES-(B)/NMB-(B)

9 العلامات التجارية

يتم توصيل سماعات الرأس التي تعمل بتقنية البلوتوث بهاتف محمول مزود بتقنية البلوتوث، ولكن يتم تشغيل الموسيقى فقط على مكبر صوت الهاتف المحمول.

راجع دليل المستخدم على هاتفك المحمول. حدد الاستماع إلى الموسيقى من خلال سماعات الرأس.

Bluetooth

تُعد علامة كلمة Bluetooth® والشعارات علامات تجارية مُسجلة مملوكة لشركة Bluetooth SIG, Inc. وأي استخدام لمثل تلك العلامات من قبل شركة MMD Hong Kong Holding Limited هو بموجب ترخيص. تُعد العلامات التجارية الأخرى والأسماء التجارية مملوكة لمالكها المعنيين.

جودة الصوت رديئة ويمكن سماع ضوضاء عالية.

- جهاز Bluetooth خارج النطاق. قلل المسافة بين سماعات الرأس وجهاز Bluetooth، أو أزل العوائق الموجودة بينهما.
- اشحن سماعات الرأس.

يرجى تنظيف سماعات الرأس بانتظام.

- استخدم قطعة قماش مبللة ونظيفة لتنظيف سماعات الرأس - خاصة قنوات الصوت وفتحات الميكروفون - بانتظام وتجنب تراكم المواد مثل العرق أو شمع الأذن.
- في حالة ترك أي عرق أو قطرات ماء في قنوات الصوت أو فتحات الهواء أو فتحات الميكروفون، سينخفض مستوى الصوت مؤقتًا أو ينقطع تمامًا. لا يُعد هذا عيبًا. استخدم قطعة قماش ناعمة ومبللة لتنظيف سماعات الرأس جيدًا. أو بدلا من ذلك، بالنسبة لسماعات الرأس التي تحتوي على أطراف داخل الأذن، أزل أطراف سماعة الأذن، واقلب قنوات الصوت للأسفل وانقر برفق على سماعات الرأس خمس مرات على قطعة قماش جافة أو ما شابه ذلك لإزالة أي ماء متجمع بالداخل.
- تأكد من جفاف سماعات الرأس تمامًا قبل شحنها واستخدامها. تجنب استخدام الضمادات الكحولية التي يتم التخلص منها أو مواد تنظيف أخرى.

يرجى شحن سماعات الرأس بانتظام.

- في حالة عدم استخدام سماعة الرأس لفترة طويلة، فستبدأ البطارية القابلة لإعادة الشحن في فقد شحناتها. ولتجنب هذا الفقد، يُرجى شحن البطارية بالكامل مرة واحدة على الأقل كل ثلاثة أشهر.

للحصول على مزيد من الدعم، يرجى زيارة www.philips.com/support.



وكالة الترجمة: Shen Zhen Yi Tong Fan Yi Fu Wu You Xian Gong Si

رقم الشهادة (ISO 17100:2015): TB25SC1182R05

البريد الإلكتروني: info@localizersgroup.com

رقم الهاتف: +86 186 8158 8367

MMD Hong Kong Holding Limited. جميع الحقوق محفوظة. المواصفات عرضة للتغيير دون إخطار.
Philips و Philips Shield Emblem علامات تجارية لصالح شركة Koninklijke Philips N.V. وتستخدم بموجب ترخيص. تم تصنيع هذا المنتج وبيعه من خلال شركة MMD Hong Kong Holding Limited أو إحدى الشركات التابعة لها، ومملوكة MMD Hong Kong Holding Limited هي الضامن فيما يتعلق بهذا المنتج. قد تكون جميع أسماء الشركات والمنتجات الأخرى علامات تجارية لشركاتها المعنية.

