

PHILIPS

Slušalice
TAMS1



Upute za uporabu

Registrirajte svoj proizvod i dobijte podršku na
www.philips.com/support

Sadržaj

1	Važne sigurnosne upute	2
	Slušna sigurnost	2
	Opće informacije	2

2	Vaše bežične slušalice koje se stavljaju preko ušiju	3
	Što se nalazi u kutiji	3
	Drugi uređaji	3
	Pregled bežičnih naglavnih slušalica	4

3	Počnimo	5
	Napunite bateriju	5
	Preuzimanje aplikacije	5
	Uparite slušalice s vašim Bluetooth uređajem po prvi put	5
	Uparite slušalice s drugim Bluetooth uređajem	6
	Žična veza	6

4	Koristite svoje slušalice	7
	Priključite slušalice na Bluetooth uređaj	7
	Povezivanje s više točaka	7
	Uključivanje/Isključivanje	8
	Upravljajte svojim pozivima i glazbom	8
	Glasovni asistent	8
	Status LED indikatora slušalica	9

5	Resetiranje slušalica	9
---	-----------------------	---

6	Tehnički podaci	10
---	-----------------	----

7	Obavijest	10
	Izjava o sukladnosti	10
	Zbrinjavanje vašeg starog proizvoda i baterija	10
	Uklanjanje ugrađene baterije	11
	Sukladnost s EMF	11
	Ekološke informacije	11
	Obavijest o sukladnosti	11

8	Često postavljana pitanja	12
---	---------------------------	----

9	Robni žigovi	13
---	--------------	----

1 Važne sigurnosne upute

Slušna sigurnost



Opasnost

- Ograničite vrijeme uporabe svojih slušalica pri najvećoj glasnoći kako biste izbjegli oštećenje sluha te podesite glasnoću na sigurnu razinu. Što je veća glasnoća to je kraće vrijeme slušanja.
 - Pazite da se pridržavate sljedećih smjernica kada koristite svoje slušalice.
 - Slušajte pri razumnim glasnoćama te na razumnim vremenskim razdobljima.
 - Pazite da ne prilagođavate glasnoću stalno prema gore dok se vaš sluh prilagođava.
 - Nemojte pojačavati glasnoću tako jako da ne možete čuti što se događa oko vas.
 - Morate biti oprezni ili privremeno prekinuti uporabu u potencijalno opasnim situacijama.
 - Prekomjerni pritisak zvuka iz slušalica može uzrokovati gubitak sluha.
 - Uporaba slušalica s oba pokrivena uha tijekom vožnje ne preporučuje se te u nekim zemljama može biti protuzakonita.
 - Zbog vaše vlastite sigurnosti izbjegavajte odvlačenja pozornosti od glazbe ili telefonskih poziva dok vozite ili u drugim potencijalno opasnim situacijama.
- Radna i temperatura čuvanja te vlažnost
- Čuvati na mjestu gdje je temperatura između -20 °C i 50 °C s do 90 % relativne vlage.
 - Koristite na mjestu na kojem je temperatura između 0 °C i 45 °C s do 90 % relativne vlage.
 - Vijek trajanja baterije može biti kraći na višim ili nižim temperaturama.

Opće informacije

Za izbjegavanje štete ili kvara:



Oprez

- Nemojte izlagati slušalice prekomjernoj toplini.
- Nemojte ispuštati svoje slušalice.
- Slušalice ne smiju biti izložene kapanju ili prskanju. (Proučite IP standard specifičnog proizvoda)
- Nemojte dozvoliti da se slušalice potapaju u vodu.
- Nemojte puniti svoje slušalice kada su priključak ili utičnica mokri.
- Nemojte koristiti sredstva za čišćenje koja sadrže alkohol, amonijak, benzen ili abrazive.
- Slušalice redovito čistite čistom i vlažnom krpom, posebice zvučne vodove i otvore mikrofona kako biste izbjegli nakupljanje tvari poput znoja i ušnog voska.
- Ako u zvučnim vodovima, otvorima za zrak i otvorima mikrofona ostane znoj ili kapljice vode, razina zvuka privremeno će se smanjiti ili će se zvuk u potpunosti prekinuti. Ovo nije kvar. Mekom i vlažnom krpom temeljito osušite slušalice. Isto tako možete ukloniti nastavke slušalica, okrenuti zvučne vodove prema dolje i nježno pet puta lupiti slušalice na suhu krpu ili slično kako biste uklonili vodu koja se nakupila unutra.
- Slušalice moraju biti potpuno suhe prije punjenja i upotrebe. Nemojte upotrebljavati jednokratne alkoholne blazinice ili druga sredstva za čišćenje.
- Ugrađenu bateriju ne smije se izlagati prekomjernoj toplini poput sunčeve svjetlosti, požara ili nečega sličnog.
- Opasnost od eksplozije ako je baterija neispravno postavljena. Zamijenite samo istim ili ekvivalentnim tipom baterija.
- Za postizanje specifičnog IP standarda poklopac utora za punjenje mora biti zatvoren.
- Zbrinjavanje baterija u vatri ili u vrućoj pećnici ili mehaničko drobljenje ili rezanje baterije može dovesti do eksplozije.
- Ostavljanje baterije u okruženju ekstremno visoke temperature može dovesti do eksplozije ili curenja zapaljive tekućine ili plina.
- Baterija podvrgnuta iznimno niskom tlaku zraka može uzrokovati eksploziju ili curenje zapaljive tekućine ili plina.
- Zamjena baterije neispravnim tipom stvara rizik od teškog oštećenja slušalica i baterije (primjerice, u slučaju litijevih baterija).
- Ako se slušalice ne upotrebljavaju dulje vrijeme, punjiva baterija početi će se prazniti. Kako biste izbjegli pražnjenje, napunite bateriju barem jednom svaka tri mjeseca.
- Kako se smanjila opasnost od požara, opremu napaja samo vanjski izvor napajanja čiji izlaz će biti uskladen s PS1 (s izlaznim kapacitetom manjim ili jednakim 15 W)

2 Vaše bežične slušalice koje se stavljaju preko ušiju

Čestitamo na kupnji i dobrodošli u Philips!
Za potpunu koristi od podrške koju Philips nudi, registrirajte svoj proizvod na www.philips.com/support. Pomoću ovih Philips bežičnih slušalica koje se stavljaju preko ušiju možete:

- Uživajte prikladne bežične pozive
- Uživajte u glazbi i kontrolirajte je na bežični način
- Prebacujte se između poziva i glazbe

Što se nalazi u kutiji

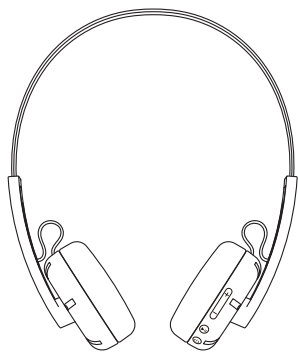

Philips bežične naglavne slušalice
Philips TAMS1

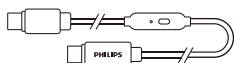

USB-C zvučni kabel s kontrolom

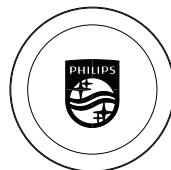

Jastučići za uši x4



Kratki vodič za početnike

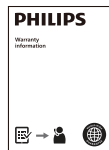

Globalno jamstvo



Sigurnosni list

Drugi uređaji

Mobilni telefon ili uređaj (npr. prijenosnik, tablet, Bluetooth adapteri, MP3 playeri itd.) koji podržavaju Bluetooth te da je kompatibilan sa slušalicama (pogledajte „Tehnički podaci“ na stranici 10).

Pregled bežičnih naglavnih slušalica

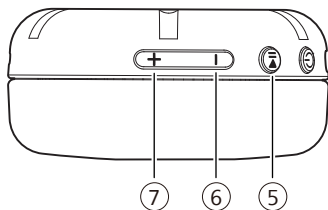
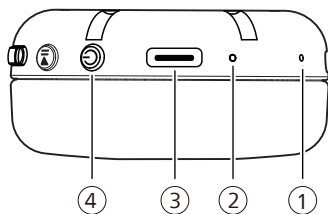

- ① Mikrofon
- ② LED indikator
- ③ USB-C utor za punjenje
- ④ Napajanje
- ⑤ Sviraj / Puziraj
- ⑥ Jačina zvuka - / Prethodna pjesma
- ⑦ Jačina zvuka + / Sljedeća pjesma

3 Počnimo

Napunite bateriju

Napomena

Prije prvog korištenja slušalice punite bateriju dva sata za optimalan kapacitet i vijek trajanja baterije.

- Dovršite poziv prije punjenja. Kad povežete slušalice radi punjenje, isključit će se.
- Ako se slušalice ne upotrebljavaju dulje vrijeme, punjiva baterija početak će se prazniti. Kako biste izbjegli pražnjenje, napunite bateriju barem jednom svaka tri mjeseca.

Punjenje slušalica

Ukopčajte jedan kraj USB-C kabela u slušalice, a drugi kraj u izvor napajanja.

- ↳ LED lampica zasvijetlit će se bijelom bojom i isključiti kad se slušalice napune do kraja.

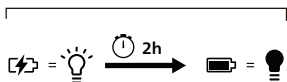
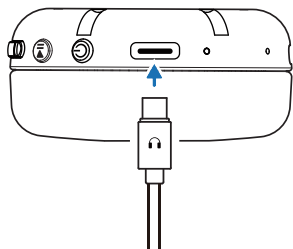

Savjet

- Inače potpuno punjenje traje 2 sata.

Preuzimanje aplikacije

Skenirajte QR kod/pritisnite gumb „Preuzimanje“ ili pretražite „Philips Headphones“ u Apple trgovini aplikaciji ili Google Play za preuzimanje aplikacije.

Počnimo



philips.to/headapp

Aplikacija Philips Headphones daje vam kontrolu nad glazbom koju slušate. Možete prilagoditi zvuk tako da će iskustvo slušanja glazbe i poziva uvijek najbolje odgovarati vašim potrebama.

Uparite slušalice s vašim Bluetooth uređajem po prvi put

- 1 Pazite da su slušalice napunjeni do kraja te isključeni iz napajanja.
- 2 Pritisnite i 5 sekunde držite gumb napajanja. Slušalice će biti u načinu uparivanja i spremne za povezivanje.
 - ↳ LED svjetlo na slušalicama naizmjenice treperi u bijeloj i plavoj boji.
 - ↳ Slušalice su sada u načinu rada uparivanja te su spremne za uparivanje s Bluetooth uređajem (npr. mobilnim telefonom).
- 3 Uključite Bluetooth funkciju na svom Bluetooth uređaju.

- 4 Uparite slušalice s Bluetooth uređajem, a upute potražite u korisničkom priručniku Bluetooth uređaja.

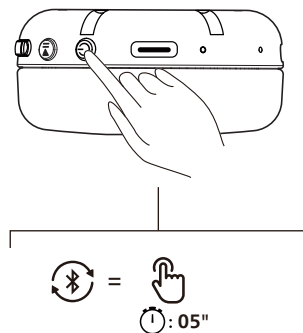

Napomena

- Nakon uključivanja, ako slušalice ne mogu pronaći bilo koji prethodno povezani Bluetooth uređaj, stavite ih u način uparivanja (ponovno pritisnite gumb napajanja u trajanju od 5 sekundi nakon isključivanja).
- Slušalice će se automatski isključiti nakon 5 minuta neaktivnosti Bluetootha. Stvarno vrijeme može se razlikovati u skladu s uvjetima.

Sljedeći primjer pokazuje kako upariti slušalice s vašim Bluetooth uređajem.

- 1 Uključite funkciju Bluetooth na vašem Bluetooth uređaju, odaberite **The Ringo Duo**.
- 2 Na upit unesite lozinku slušalica „0000“ (4 nule). Za te uređaje koji karakteriziraju Bluetooth 3.0 ili noviju verziju, nema potrebe unositi lozinku.



The Ringo Duo

Napomena

- Slušalice u memoriji pohranjuju do 4 uređaja. Ako pokušate upariti više od 4 uređaja, najranije upareni uređaj zamjenjuje se novim.

Žična veza

Kada se baterija slušalica isprazni ili vaš uređaj ne podržava Bluetooth, možete ih povezati s uređajem USB-C kabelom s kontrolom (uključen je u paket).

Uparite slušalice s drugim Bluetooth uređajem

Ako želite upariti drugi Bluetooth uređaj sa slušalicama, isključite slušalice, pritisnite gumb napajanja u trajanju od 5 sekundi, a zatim otkrijte drugi uređaj u skladu s normalnim uparivanjem.

Nadite USB-C kabel s unutarnjom kontrolom (uključen) i pazite da se ikone na krajevima kabela poklapaju s priključcima: Kraj s ikonom SLUŠALICA umetnite u USB-C priključak slušalica, a kraj s ikonom UREĐAJA u USB-C priključak računala/tableta/pametnog telefona. Jednom pritisnite gumb za unutrašnje upravljanje za isključivanje ili uključivanje zvuka mikrofona tijekom poziva.

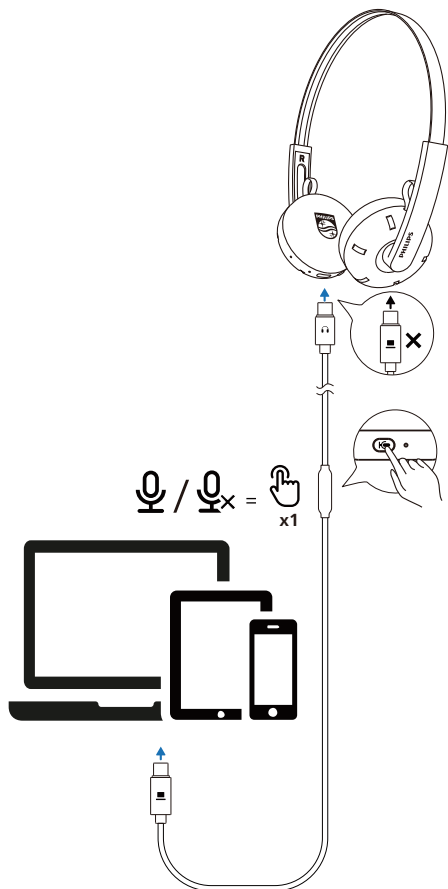

Napomena

- Funkcija Bluetootha onemogućena je kada upotrebljavate žičnu vezu.

4 Koristite svoje slušalice

Priključite slušalice na Bluetooth uređaj

- 1 Uključite Bluetooth funkciju na svom Bluetooth uređaju.
- 2 Pritisnite i držite gumb **Napajanja** kako biste uključili slušalice.
 - ↳ Bijela LED lampica uključit će se na 2 sekunde
 - ↳ Slušalice se automatski ponovo povezuju sa posljednjim povezanim mobilnim telefonom / Bluetooth uređajem

Savjet

- Ako uključite funkciju Bluetooth vašeg Bluetooth uređaja nakon uključivanja slušalica, morate otići na izbornik Bluetooth uređaja i spojiti slušne nastavke ručno.

Napomena

- Kod nekih slušnih uređaja spajanje može biti automatsko. U tom slučaju morate otići na Bluetooth izbornik vašeg uređaja i spojiti slušalice s Bluetooth uređaja ručno.

Povezivanje s više točaka

Uparivanje

- Uparivanje slušalica s dva uređaja, npr. Mobilnim telefonom i prijenosnim računalom.

Prebacivanje između uređaja



- U bilo kojem trenutku možete slušati glazbu sam s 1 uređaja. Drugi uređaj služi za telefonske pozive.

- Pauzirajte zvuk s 1. uređaja, a zatim započnite reprodukciju zvuka s drugog uređaja.

Napomena

- Kad emitirate zvuk s 1. uređaja i primite poziv s 2. uređaja, to će automatski pauzirati reprodukciju na 1. uređaju. Poziv će automatski biti preusmjeren na slušalice.
- Prekidom poziva automatski će se nastaviti reprodukcija s 1. uređaja.

Uključivanje/Isključivanje

Zadatak	Gumb	Rad
Uključite slušalice		Pritisnite i držite na 2 sekunde
Isključite slušalice		Pritisnite i držite na 4 sekunde

Upravljanje svojim pozivima i glazbom



Kontrola glazbe

Zadatak	Gumb	Rad
Sviraj ili pauziraj glazbu		Jedan pritisak
Sljedeća pjesma	+	Pritisnite i držite na sekundu
Prethodna pjesma	-	Pritisnite i držite na sekundu
Prilagodite glasnoću +	+	Jedan pritisak
Prilagodite glasnoću -	-	Jedan pritisak
Ulaz u način basova		Dvostruki pritisak
Izlaz iz načina basova		Dvostruki pritisak



Napomena

- Čut ćete zvuk koji označava da je dosegnuta maksimalna glasnoća zvuka.



Kontrola poziva

Zadatak	Gumb	Rad
Primanje poziva		Jedan pritisak
Poklopi poziv/ Odbij poziv		Pritisnite i držite na sekundu

Trosmjerno zvanje

Zadatak	Gumb	Rad
Stavite trenutni poziv na čekanje i prihvatite dolazni poziv		Jedan pritisak
Stavite trenutni poziv na čekanje i odbijte dolazni poziv		Pritisnite i držite na sekundu
Prebacite se između dvosmjernog i trosmjernog poziva		Jedan pritisak

Glasovni asistent

Zadatak	Gumb	Rad
Asistent za glasovno pokretanje (Siri/Google)		Pritisnite i držite na sekundu
Prekinite glasovnog asistenta (Siri)		Jedan pritisak

Status LED indikatora slušalica

Status slušalica	Indikator
Slušalice su spojene na Bluetooth	Plavo LED svjetlo bit će uključeno 1 sekundu
Slušalice su spremne za uparivanje	LED naizmjenično treperi plavim i bijelim svjetlom
Slušalice su uključene, no nisu povezane s Bluetooth uređajem	Bijelo LED svjetlo treperi (automatsko isključivanje nakon 5 minute)
Niska razina baterije	Bijeli LED treperi 1x svake 1 sekunde

5 Resetiranje slušalica

Ako iskusite probleme s uparivanjem ili povezivanjem možete se pridržavati sljedećeg postupka kako biste resetirali svoje slušalice na tvorničke postavke.

1. Na vašem Bluetooth uređaju idite na izbornik Bluetooth i uklonite **The Ringo Duo** s popisa uređaja.
2. Isključite funkciju Bluetooth vašeg Bluetooth uređaja.
3. Uključite slušalice.
4. Pritisnite i 4 sekunde istovremeno držite gumbе Glasnoća - i Glasnoća +.
5. Pridržavajte se koraka u „Upotrijebite svoje slušalice - spojite slušalice na vaš Bluetooth uređaj.“
6. Uparite slušne nastavke sa svojim Bluetooth uređajem, odaberite **The Ringo Duo**.

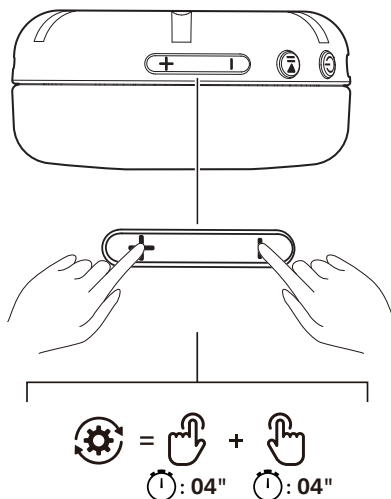

6 Tehnički podaci

- Vrijeme reprodukcije glazbe: 26 sata
- Vrijeme punjenja: 2 sata
- Punjiva litij-ionska baterija (200 mAh)
- Verzija Bluetootha: 6.0
- Kompatibilni Bluetooth profili:
 - HFP (bežični profil)
 - A2DP (napredni profil distribucije zvuka)
 - AVRCP (profil daljinskog upravljanja zvukom i videom)
- Podržane zvučne kodek datoteke: SBC
- Raspon frekvencije: 2,4-2,4835 GHz
- Snaga odašiljača: < 10 dBm
- Radni raspon: Do 10 metara
- Automatsko isključivanje
- USB-C priključak za punjenje
- Dodatni basovi
- Povezivanje s više točaka
- Brzo vrijeme punjenja: 15 min punjenja omogućuje 6 sati reprodukcije



Napomena

- Specifikacije su podložne promjeni bez prethodne obavijesti.
- Trajanje baterije tijekom reprodukcije je približno i ovisi o primjenjivim uvjetima.

7 Obavijest

Izjava o sukladnosti

Ovime TP Vision Europe B.V. izjavljuje da je proizvod u skladu s bitnim zahtjevima i drugim relevantnim uredbama direktive RED 2014/53/EU i UK Radio Equipment Regulations SI 2017 No 1206. Možete naći Izjavu o sukladnosti na www.philips.com/support.

Zbrinjavanje vašeg starog proizvoda i baterija



Vaš proizvod je osmišljen i proizveden s visoko kvalitetnim materijalima te dijelovima koji se mogu reciklirati i ponovno upotrijebiti.



Ovaj simbol na proizvodu znači da je proizvod pokriven Europskom direktivom 2012/19/EU.



Ovaj simbol znači da proizvod sadrži baterije pokrivene Europskim propisom (EU) 2023/1542 koje se ne mogu zbrinuti s normalnim kućnim otpadom. Informirajte se o lokalnom zasebnom sustavu prikupljanju električnih i elektronskih proizvoda i baterija. Pridržavajte se lokalnih pravila i nikada ne zbrinjavajte proizvod i baterije s normalnim kućnim otpadom. Ispravno zbrinjavanje starih proizvoda i baterija pomaže spriječiti negativne posljedice za okoliš i ljudsko zdravlje.

Uklanjanje ugrađene baterije

Ako nema sustava prikupljanja/recikliranja za elektronske proizvode u vašoj zemlji možete zaštititi okoliš uklanjanjem i recikliranjem baterije prije zbrinjavanja slušalice.

- Provjerite jesu li slušalice odspojene prije uklanjanja baterije.

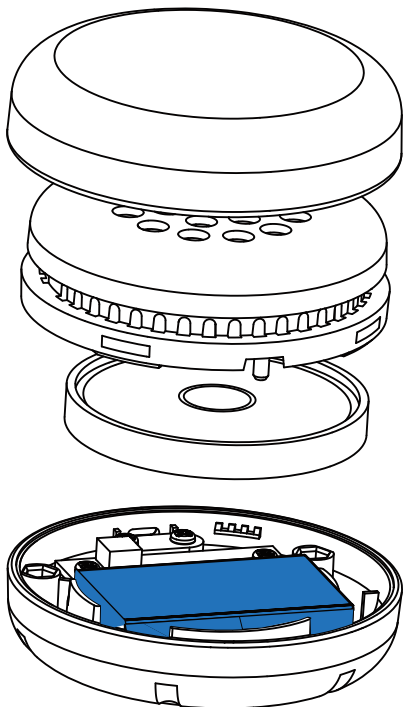

Sukladnost s EMF

Ovaj proizvod sukladan je sa svim primjenjivim standardima i uredbama u vezi izlaganja elektromagnetskim poljima.

Ekološke informacije

Proizvod ne sadrži nikakvu nepotrebnu ambalažu. Vaš sustav sastoji se od materijala koji se mogu reciklirati i ponovno upotrijebiti ako ih rastavi specijalizirana tvrtka. Pridržavajte se lokalnih uredbi u vezi zbrinjavanja ambalažnih materijala, istrošenih baterija te stare opreme.

Obavijest o sukladnosti

Uređaj je sukladan s pravilima FCC, Dio 15. Rad je podložan dvama uvjetima:

1. Ovaj uređaj ne može uzrokovati štetnu interferenciju te
2. Ovaj uređaj mora prihvatiti bilo koju primljenu interferenciju uključujući interferenciju koja može uzrokovati neželjeni rad.

Pravila FCC

Ova oprema testirana je te je sukladna s granicama za klasu B digitalnih uređaja sukladno dijelu 15 pravila FCC. Te su granice osmišljene kako bi osigurale razumnu zaštitu od štetnih interferencija u kućnim instalacijama. Ova oprema generira, koristi te može zračiti radiofrekvencijsku energiju te ako nije instalirana te ako se ne koristi u skladu s priručnikom s uputama, može uzrokovati štetnu interferenciju radio komunikacijama.

Međutim, nema jamstva da se interferencija neće dogoditi u određenoj instalaciji. Ako ova oprema uzrokuje štetnu interferenciju radio ili televizijskom prijemu što se može odrediti uključivanjem ili isključivanjem opreme, korisnik može pokušati korigirati interferenciju na jedan ili više od sljedećih načina:

- Preusmjeriti ili premjestiti prijamnu antenu
- Povećati razmak između opreme i prijemnika
- Uključiti opremu u utičnicu na kruh različit od onoga na koji je spojen prijemnik
- Obratite se dobavljaču ili iskusnom radio/TV tehničaru za pomoć

Izjava o izlaganju FCC zračenju:

Ova oprema sukladna je s kanadskim ograničenjima izlaganja zračenju određenim za nekontrolirana okruženja.

Ovaj se odašiljač ne smije smještati istovremeno ili na njemu raditi istovremeno u kombinaciji s bilo kojom drugom antenom ili odašiljačem. Ovu opremu treba postaviti i njome upravljati s minimalnom udaljenosti od 0 mm između radijatora i vašeg tijela.

Ograničenje SAR-a (Specifična stopa apsorpcije) u SAD-u (FCC) je 1,6 W/kg u prosjeku po 1 g tkiva. Za ovaj uređaj testirana je usklađenost sa specifičnom stopom apsorpcije FCC-a (SAR). Najviša prijavljena razina SAR-a za upotrebu u blizini glave (0 mm) je 0,058 W/kg.

Oprez: Korisnika se upozorava da promjene ili izmjene koje nisu izričito odobrene od strane odgovorne za sukladnost mogu poništiti pravo korisnika da upravlja uređajem.

Kanada:

Ovaj uređaj sadrži odašiljač(odašiljače) / prijemnik(prijemnike) s izuzećem licencije koji su sukladni s Innovation, Science and Economic Development Canada's licence-exempt RSS(s). Rad je podložan dvama uvjetima: (1) Ovaj uređaj možda neće uzrokovati interferencije. (2) Ovaj uređaj može prihvatiti bilo koju interferenciju uključujući interferenciju koja može uzrokovati neželjeni rad uređaj.
CAN ICES-(B)/NMB-(B)

8 Često postavljana pitanja

Moje Bluetooth slušalice se ne uključuju.

Razina baterije je niska. Napunite slušalice.

Ne mogu upariti svoje Bluetooth slušalice s mojim Bluetooth uređajem.

Bluetooth je onemogućen. Omogućite funkciju Bluetootha na Bluetooth i uključite Bluetooth uređaj prije uključivanja slušalice.

Kako poništiti uparivanje.

Neka slušalice ostanu u načinu uparivanja (naizmjenice treperi bijelo i plavo svjetlo), pritisnite i zajedno držite gumbе „Jačina zvuka+“ i „Jačina zvuka-“ u trajanje duljem od četiri sekunde dok se ne zasvijetli plavo LED svjetlo.

Mogu čuti ali ne mogu kontrolirati glazbu na svom Bluetooth uređaju (npr. Reproduciraj/pauziraj/preskoči prema naprijed/natrag).

Pazite da Bluetooth audio izvor podržava AVRCP (pogledajte „Tehnički podaci“ na stranici 10).

Razina glasnoće slušalice je preniska.

Neki Bluetooth uređaji ne mogu povezivati razinu zvuka sa slušalicama putem sinkronizacije jačine zvuka. U tom slučaju morate neovisno prilagoditi jačinu zvuka na Bluetooth uređaju kako biste postigli prikladnu razinu zvuka.

Bluetooth uređaj ne može naći slušalice.

- Slušalice mogu biti spojene na prethodno upareni uređaj. Uključite spojeni uređaj ili ga pomaknite van raspona.
- Uparivanje se može resetirati na slušalicama koje su prethodno bile uparene s drugim uređajem. Slušalice ponovno uparite s Bluetooth uređajem kao što je opisano u korisničkom priručniku (pogledajte „Uparite slušalice s vašim Bluetooth uređajem po prvi put“ na stranici 5).

Moje Bluetooth slušalice spojene su na mobilni telefon koji omogućava Bluetooth stereo ali glazba svira samo na zvučniku mobitela.

Proučite korisnički priručnik za vaš mobilni telefon. Odaberite slušali glazbu kroz slušalice.

Kvaliteta zvuka je slaba te se može čuti krckanje.

- Uređaj Bluetooth je izvan dometa. Smanjite razmak između slušalica i uređaja Bluetooth ili uklonite prepreke među njima.
- Napunite svoje slušalice.

Redovito čistite slušalice.

- Slušalice redovito čistite čistom i vlažnom krpom, posebice zvučne vodove i otvore mikrofona kako biste izbjegli nakupljanje tvari poput znoja i ušnog voska.
- Ako u zvučnim vodovima, otvorima za zrak i otvorima mikrofona ostane znoj ili kapljice vode, razina zvuka privremeno će se smanjiti ili će se zvuk u potpunosti prekinuti. Ovo nije kvar. Mekom i vlažnom krpom temeljito osušite slušalice. Isto tako, kod slušalica koje se umeću u uši možete ukloniti nastavke slušalica, okrenuti zvučne vodove prema dolje i nježno pet puta lupiti slušalice na suhu krpu ili slično kako biste uklonili vodu koja se nakupila unutra.
- Slušalice moraju biti potpuno suhe prije punjenja i upotrebe. Nemojte upotrebljavati jednokratne alkoholne blazinice ili druga sredstva za čišćenje.

Redovito punite slušalice.

Ako slušalice ne upotrebljavate dulje vrijeme, punjiva baterija početi će se prazniti. Kako biste izbjegli pražnjenje, napunite bateriju barem jednom svaka tri mjeseca.

Za daljnju podršku posjetite stranicu www.philips.com/support.

9 Robni žigovi

Bluetooth

Robni žig Bluetooth® i logotipi registrirani su robni žigovi u vlasništvu tvrtke Bluetooth SIG, Inc. i bilo koja takva marka tvrtke MMD Hong Kong Holding Limited zaštićeni su licencijom. Ostali robni žigovi i trgovačke marke pripadaju svojim vlasnicima.



MMD Hong Kong Holding Limited. Sva prava pridržana. Specifikacije su podložne promjeni bez prethodne obavijesti. Philips i Philips Shield Emblem odobrene su zaštitne marke tvrtke Koninklijke Philips N.V.te se koriste pod njihovom licencijom. Ovaj proizvod se proizvodi i prodaje pod odgovornošću tvrtke MMD Hong Kong Holding Limited ili jedna od njezinih podružnica, a MMD Hong Kong Holding Limited pruža jamstvo u vezi ovog proizvoda. Sve druge tvrtke i nazivi proizvoda mogu biti robni žigovi svojih tvrtki s kojima su povezani.

