

PHILIPS

Slušalice
TAMS1



Priručnik za korisnike

Registrujte svoj proizvod i potražite podršku na
www.philips.com/support

Sadržaj

1	Važne sigurnosne upute	2
	Zaštita sluha	2
	Opće informacije	2

2	Vaše bežične slušalice preko ušiju	3
	Šta je u kutiji	3
	Drugi uređaji	3
	Pregled vaših bežičnih slušalica preko ušiju	4

3	Započnite	5
	Napunite bateriju	5
	Preuzimanje aplikacije	5
	Uparite slušalice s Bluetooth uređajem prvi put	5
	Uparite slušalice s drugim Bluetooth uređajem	6
	Žičana veza	7

4	Koristite svoje slušalice	7
	Spojite slušalice na vaš Bluetooth uređaj	7
	Veza na višestrukim tačkama	7
	Uključivanje/isključivanje	8
	Upravljajte pozivima i muzikom	8
	Glasovni asistent	8
	Status LED indikatora slušalica	8

5	Resetujte slušalice	9
---	---------------------	---

6	Tehnički podaci	9
---	-----------------	---

7	Obavijest	10
	Deklaracija o usaglašenosti	10
	Odlaganje starog proizvoda i baterije	10
	Vađenje ugrađene baterije	10
	Usklađenost sa EMF	10
	Informacije o životnoj sredini	11
	Obavijest o usaglašenosti	11

8	Česta pitanja	12
---	---------------	----

9	Zaštitne oznake	13
---	-----------------	----

1 Važne sigurnosne upute

Zaštita sluha



Opasnost

- Kako bi ste izbjegli oštećenje sluha, ograničite vrijeme korištenja slušalica na velikim jačinama zvuka, i postavite jačinu zvuka na siguran nivo. Što je veća jačina zvuka, to je kraće vrijeme sigurnog slušanja.
- Obavezno se držite sljedećih uputa kada koristite slušalice.
- Koristite slušalice za slušanje pri razumnoj jačini zvuka, te u razumnom vremenskom trajanju.
- Vodite računa da neprestano ne povećavate jačinu zvuka kako se vaš sluh bude prilagođavao.
- Nemojte toliko povećati jačinu zvuka tako da ne možete čuti šta se dešava oko vas.
- Budite oprezni ili privremeno obustavite upotrebu uređaja u mogućim opasnim situacijama.
- Preveliki pritisak zvuka iz nastavaka za slušalice/umetanje u uho i samih slušalica može dovesti do gubitka sluha.
- Korištenje slušalica na oba uha u toku vožnje nije preporučljivo, a u nekim područjima može biti i nezakonito tokom vožnje.
- Zbog vlastite sigurnosti, izbjegavajte ometanja muzikom ili telefonskim pozivima dok ste u prometu, ili u drugim potencijalno opasnim okruženjima.

Temperature rada i skladištenja, te vlažnost zraka

- Čuvajte proizvod na mjestima sa temperaturom između -20°C i 50°C , te sa do 90% relativne vlažnosti.
- Koristite proizvod na mjestima sa temperaturom između 0°C i 45°C , te sa do 90% relativne vlažnosti.
- Vijek trajanja baterije može biti kraći kada se koristi pri visokim ili niskim temperaturama.

Opće informacije

Kako biste izbjegli oštećenja ili kvarove:



Oprez

- Ne izlažite slušalice prekomjernoj toploti.
- Ne bacajte slušalice.
- Slušalice ne smiju biti izložene kapanju ili prskanju. (Pogledajte IP rejting za ovaj proizvod)
- Ne dopustite da vam slušalice budu potopljene u vodi.
- Ne punite slušalice ako su utikač ili utičnica mokri.
- Ne koristite sredstva za čišćenje koja sadrže alkohol, amonijak, benzen ili abrazive.
- Slušalice redovno čistite čistom, vlažnom krpom – posebno zvučne kanale i rupe mikrofona – i izbjegavajte nakupljanje tvari poput znoja ili ušne masti.
- Ako u zvučnim kanalima, otvorima za zrak ili rupama mikrofona ostanu kapljice znoja ili vode, nivo zvuka će privremeno pasti ili će se u potpunosti isključiti. Ovo nije kvar. Upotrijebite mekanu, vlažnu krpu da temeljno osušite slušalice. Alternativno, uklonite vrhove slušalica, okrenite zvučne kanale prema dolje i lagano lupkajte slušalicama oko pet puta o suhu krpu ili slično kako biste uklonili svu vodu koja se nakupila u unutrašnjosti.
- Prije punjenja i korištenja se uvjerite da su slušalice potpuno suhe. Izbjegavajte korištenje jednokratnih alkoholnih jastučića ili drugih sredstava za čišćenje.
- Integrirana baterija ne smije biti izložena prekomjernoj toploti, poput sunčevih zraka, požara ili slično.
- Postoji opasnost od eksplozije ukoliko se baterija nepropisno zamijeni. Bateriju zamijenite samo istom ili ekvivalentnom baterijom.
- Kako bi ostvarili specifičan IP rejting, ulaz za punjenje slušalica mora biti zatvoren.
- Odlaganje baterije u vatru ili vruću peć, mehaničko lomljenje ili rezanje baterije može dovesti do eksplozije;
- Ostavljanje baterije na mjestima sa ekstremno visokim temperaturama može rezultirati eksplozijom ili curenjem zapaljive tečnosti ili gasa.
- Baterija izložena ekstremno niskom zračnom pritisku može rezultirati eksplozijom ili curenjem zapaljive tečnosti ili gasa.
- Ukoliko se baterija zamijeni neispravnom baterijom, rizikuje se ozbiljno oštećenje slušalica i baterije (na primjer, u slučaju nekih tipova litijumskih baterija).
- Ako se slušalice s mikrofonom ne koriste duže vrijeme, punjiva baterija će početi da gubi svoju napunjenost. Da biste izbjegli ovaj gubitak, napunite bateriju u potpunosti barem jednom svaka tri mjeseca.
- Da biste izbjegli rizik od požara, oprema se napaja samo vanjskim izvorom napajanja čiji izlaz mora biti u skladu sa PS1 (izlaznim kapacitetom manjim ili jednakim 15W).

2 Vaše bežične slušalice preko ušiju

Čestitamo na kupovini, dobro došli u Philips!
Kako biste u potpunosti iskoristili podršku koju nudi Philips, registrujte svoj proizvod na www.philips.com/support. Sa ovim Philips bežičnim slušalicama preko ušiju, možete:

- Uživati u bežičnim pozivima, bez da držite telefon (hands-free)
- Bežično slušati i upravljati muzikom
- Prebacivati uređaj sa poziva na slušanje muzike

Šta je u kutiji

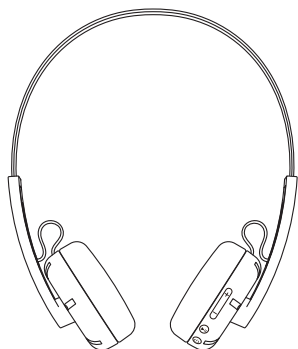

Philips bežične slušalice preko ušiju
Philips TAMS1

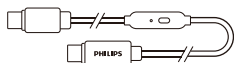

USB-C audio kabl s kontrolom

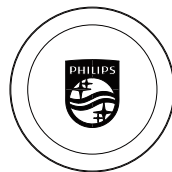

Jastučići za uši x 4



Brzi vodič

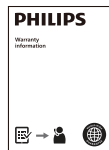

Globalna garancija



Sigurnosni letak

Drugi uređaji

Mobilni telefon ili uređaj (npr. prijenosni računar, tablet, Bluetooth adapteri, MP3 playeri itd.) koji podržava Bluetooth i kompatibilan je sa slušalicama (pogledajte 'Tehnički podaci' na stranici 9).

Pregled vaših bežičnih slušalica preko ušiju

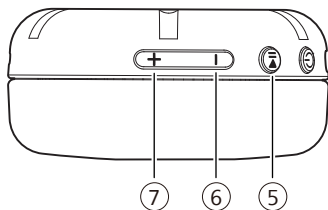
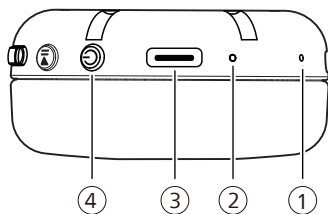

- ① Mikrofon
- ② LED indikator
- ③ USB-C ulaz za punjenje
- ④ Napajanje
- ⑤ Start / Pauza
- ⑥ Jačina zvuka - / Prethodna pjesma
- ⑦ Jačina zvuka + / Sljedeća pjesma

3 Započnite

Napunite bateriju

Napomena

Prije upotrebe slušalica, punite bateriju 2 sata za optimalan kapacitet i vijek trajanja baterije.

- Završite svoj poziv prije punjenja slušalica
Povezivanje slušalica za punjenje će isključiti slušalice.
- Ako se slušalice s mikrofonom ne koriste duže vrijeme, punjiva baterija će početi da gubi svoju napunjenost. Da biste izbjegli ovaj gubitak, napunite bateriju u potpunosti barem jednom svaka tri mjeseca.

Punjenje slušalica

Utaknite jedan kraj USB-C kabla u slušalice, a drugi kraj u izvor napajanja.

- ↳ LED je bijele boje tokom punjenja i isključuje se kada su slušalice u potpunosti napunjene.

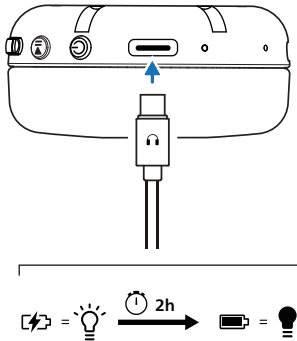

Savjet

- Za potpuno punjenje je obično potrebno 2 sata.

Preuzimanje aplikacije

Skenirajte QR kod/pritisnite dugme "Preuzmi" ili pretražite "Philips Headphones" u Apple App Storeu ili Google Play kako bi preuzeli aplikaciju.

Započnite



philips.to/headapp

Philips Headphones aplikacija zadužuje vas za muziku koju slušate. Možete prilagoditi zvuk tako da vaše iskustvo muzike i pozivanja uvijek najbolje odgovaraju vašim potrebama.

Uparite slušalice s Bluetooth uređajem prvi put

- 1 Uvjerite se da su slušalice potpuno napunjene i isključene.
- 2 Pritisnite i držite dugme za uključivanje 5 sekunde, slušalice će biti u načinu uparivanja i spremne za povezivanje.
 - ↳ LED lampica na slušalicama naizmjenično treperi bijelom i plavom bojom.
 - ↳ Slušalice su sada nalaze u modusu uparivanja i spremne su za uparivanje s Bluetooth uređajem (npr. mobilnim telefonom).
- 3 Uključite Bluetooth funkciju vašeg Bluetooth uređaja.

- 4 Uparite slušalice sa svojim Bluetooth uređajem, pogledajte uputstvo za upotrebu vašeg Bluetooth uređaja.

Napomena

- Nakon uključivanja, ako slušalice ne mogu pronaći nijedan prethodno povezan Bluetooth uređaj, stavite ih u način uparivanja (ponovo pritisnite dugme za uključivanje na 5 sekundi nakon isključivanja).
- Slušalice će se automatski isključiti nakon 5 minuta neaktivnosti Bluetootha. Stvarno vrijeme se može razlikovati u zavisnosti od uslova korištenja.

Naredni primjer prikazuje vam kako upariti slušalice sa Bluetooth uređajem.

- 1 Uključite funkciju Bluetootha na svom Bluetooth uređaju, izaberite **The Ringo Duo**.
- 2 Unesite lozinku slušalica: "0000" (4 nule) ako se to bude tražilo. Za uređaje s Bluetooth verzijom 3.0 ili više, nije potrebno unositi lozinku.



The Ringo Duo

Uparite slušalice s drugim Bluetooth uređajem

Ako želite upariti drugi Bluetooth uređaj sa slušalicama, isključite slušalice pritisnite dugme za uključivanje na 5 sekundi, a zatim otkrijte drugi uređaj kao pri uobičajenom uparivanju.

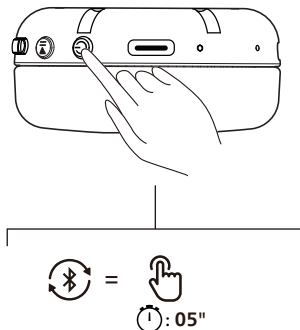

Napomena

- Slušalice pohranjuju 4 uređaja u memoriju. Ako pokušate upariti više od 4 uređaja, najraniji upareni uređaj zamjenjuje se novim.

Žičana veza

Kada se baterija slušalica isprazni ili vaš uređaj nema Bluetooth mogućnost, može se spojiti na uređaj putem USB-C audio kabla s kontrolom (uključeno u pakiranje).

Pronadite USB-C kabl s ugrađenim kontrolerom (uključen) i uskladite ikone na krajevima kabla s priključcima: Kraj s ikonom SLUŠALICA umeće se u USB-C priključak slušalica; kraj s ikonom UREĐAJA uključuje se u USB-C priključak računala/tableta/pametnog telefona. Pritisnite ugrađenu tipku jednom za isključivanje ili uključivanje mikrofona tokom poziva.

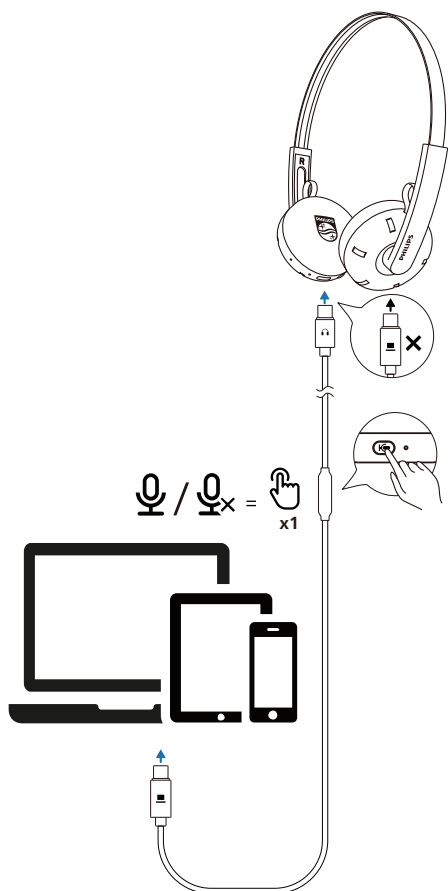

Napomena

- Bluetooth funkcionalnost je onemogućena kada se koristi žična veza.

4 Koristite svoje slušalice

Spojite slušalice na vaš Bluetooth uređaj

- 1 Uključite Bluetooth funkciju vašeg Bluetooth uređaja.
- 2 Pritisnite i držite dugme za **Uključivanje** da biste uključili slušalice.
 - ↳ Bijela LED lampica će se uključiti na dvije sekunde
 - ↳ Slušalice se ponovno automatski povezuju na mobilni telefon/ Bluetooth uređaj na koje su zadnji put bile povezane

Savjet

- Ako uključite Bluetooth funkciju vašeg Bluetooth uređaja nakon uključivanja slušalica, morate pregledati Bluetooth izbornik uređaja i ručno spojiti slušalice na uređaj.

Napomena

- U nekim Bluetooth uređajima moguće je da spajanje neće biti automatsko. U ovom slučaju morate pregledati Bluetooth izbornik vašeg uređaja i ručno spojiti slušalice na Bluetooth uređaj.

Veza na višestrukim tačkama

Uparivanje

- Uparite slušalice s dva uređaja, npr. mobitel i prijenosni računar.

Prebacujte između uređaja



- U bilo kojem trenutku možete sušati muziku samo s 1 uređaja. Drugi uređaj će se koristiti za telefonski poziv.

- Pauzirajte zvuk s 1 uređaja i zatim pokrenite reprodukciju zvuka s drugog uređaja.

Napomena

- Prilikom streaminga zvuka s uređaja 1, primanje poziva s uređaja 2 automatski će pauzirati reprodukciju na uređaju 1. A poziv će biti automatski usmjeren na slušalice.
- Završetkom poziva automatski se nastavlja reprodukcija s uređaja 1.

Uključivanje/isključivanje

Zadatak	Tipka	Operacija
Uključite slušalice		Pritisnite i držite 2 sekunde
Isključite slušalice		Pritisnite i držite 4 sekunde

Upravljanje pozivima i muzikom



Kontrola muzike

Zadatak	Tipka	Operacija
Pušajte ili pauzirajte muziku		Jedan pritisak
Sljedeća numera	+	Pritisnite i držite 1 sekundu
Prethodna numera	-	Pritisnite i držite 1 sekundu
Podesite glasnoću +	+	Jedan pritisak
Podesite glasnoću -	-	Jedan pritisak
Uđite u Bass način rada		Dvostruko pritisnite
Izađite iz Bass načina rada		Dvostruko pritisnite



Napomena

- Čut ćete ton koji označava kada je jačina zvuka dostigla maksimalan nivo.



Kontrola poziva

Zadatak	Tipka	Operacija
Preuzmite poziv		Jedan pritisak
Prekinite poziv/ Odbijte poziv		Pritisnite i držite 1 sekundu

Trosmjerno pozivanje

Zadatak	Tipka	Operacija
Zadržite trenutni poziv i prihvatite dolazni		Jedan pritisak
Zadržite trenutni poziv i odbijte dolazni		Pritisnite i držite 1 sekundu
Prebacite se između drugog i trosmjernog poziva		Jedan pritisak

Glasovni asistent

Zadatak	Tipka	Operacija
Pokrenite glasovnog asistenta (Siri/Google)		Pritisnite i držite 1 sekundu
Zaustavite glasovnog asistenta (Siri)		Jedan pritisak

Status LED indikatora slušalice

Status slušalice	Indikator
Slušalice su povezane sa Bluetooth uređajem	Plava LED lampica će se uključiti 1 sekundu
Slušalice su spremne za uparivanje	LED lampica naizmjernično treperi plavo i bijelo
Slušalice su uključene, ali nisu povezane sa Bluetooth uređajem	Bijela LED lampica treperi (automatsko isključivanje nakon 5 minuta)
Baterija na niskom nivou napunjenosti	Bijela LED lampica treperi 1 x svake sekunde

5 Resetujte slušalice

Ako naidete na problem kod uparivanja ili povezivanja, slijedite sljedeću proceduru da vratite slušalice na tvorničke postavke.

1. Na svom Bluetooth uređaju idite na Bluetooth izbornik, i uklonite **The Ringo Duo** sa spiska uređaja.
2. Isključite Bluetooth funkciju vašeg Bluetooth uređaja.
3. Uključite slušalice.
4. Istovremeno pritisnite i držite dugmad za pojačavanje jačine zvuka i smanjivanje jačine zvuka 4 sekunde.
5. Pratite korake u „Koristite svoje slušalice - spojite slušalice na vaš Bluetooth uređaj“.
6. Uparite slušalice sa vašim Bluetooth uređajem, izaberite **The Ringo Duo**.

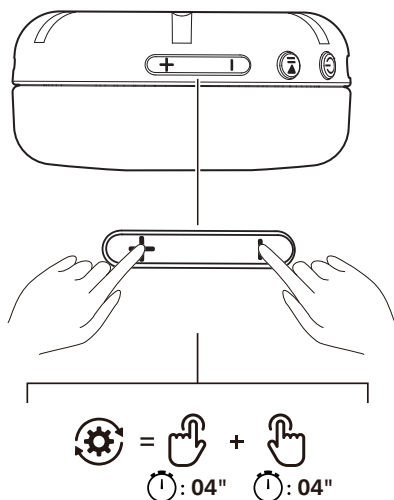

6 Tehnički podaci

- Trajanje reprodukcije muzike: 26 sata
- Vrijeme punjenja: 2 sata
- Punjiva litijsko-ionska baterija (200 mAh)
- Opcija sa Bluetooth-om: 6.0
- Kompatibilni Bluetooth profili:
 - HFP (profil bez korištenja ruku)
 - A2DP (napredni profil distribucije zvuka)
 - AVRCP (profil daljinskog upravljanja zvukom i videom)
- Podržani audio kodeci: SBC
- Domet frekvencija: 2,4-2,4835 GHz
- Snaga predajnika: < 10 dBm
- Radni raspon: Do 10 metara
- Automatsko isključivanje
- USB priključak tipa C za punjenje
- Dodatni bas
- Veza na višestrukim tačkama
- Vrijeme brzog punjenja: 15 min punjenja daje 6 sati reprodukcije

Napomena

- Kompanija zadržava pravo promjene specifikacija bez prethodne najave.
- Vijek trajanja baterije za vrijeme reprodukcije je približan i može varirati ovisno o uslovima primjene.

7 Obavijest

Deklaracija o usaglašenosti

Ovim, dokumentom, TP Vision Europe B.V. izjavljuje da je proizvod usklađen sa osnovnim zahtjevima i drugim relevantnim odredbama RED direktive 2014/53/EU i UK Radio Equipment Regulations SI 2017 No 1206. Izjavu o usklađenosti možete pronaći na webstranici: www.philips.com/support.

Odlaganje starog proizvoda i baterije



Vaš je proizvod dizajniran i proizveden od visokokvalitetnih materijala i dijelova, koji se mogu reciklirati i ponovo upotrijebiti.



Ovaj simbol na proizvodu znači da je proizvod obuhvaćen Evropskom direktivom 2012/19/EU.



Ovaj simbol znači da proizvod sadrži bateriju koja je obuhvaćena Evropskom uredbom (EU) 2023/1542, te se ne smije odlagati zajedno s običnim kućnim otpadom. Informišite se o pravilima za odvojeno odlaganje električnih i elektronskih proizvoda i punjivih baterija u vašoj sredini. Pridržavajte se lokalnih propisa i nikada nemojte odlagati proizvod i baterije zajedno s običnim kućnim otpadom. Pravilno odlaganje starih proizvoda i baterija pomaže spriječiti negativne posljedice po okoliš i zdravlje ljudi.

Vađenje ugrađene baterije

Ako u vašoj zemlji ne postoji sistem za prikupljanje/reciklažu elektronskih proizvoda, možete zaštititi životnu sredinu tako što ćete izvaditi i reciklirati bateriju prije odlaganja slušalica u otpad.

- Pobrinite se da slušalice budu isključene prije uklanjanja baterije.

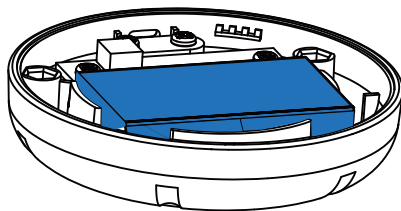
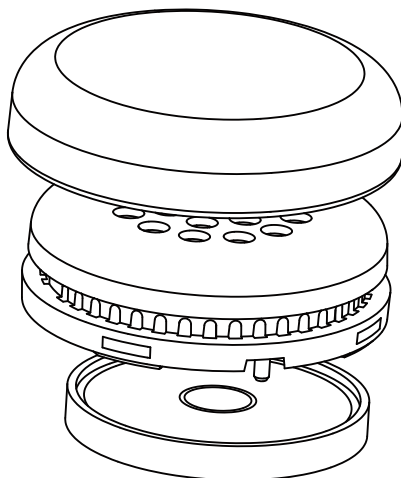

Usklađenost sa EMF

Ovaj proizvod je u skladu sa svim važećim standardima i propisima koji se odnose na izlaganje elektromagnetnim poljima.

Informacije o životnoj sredini

Sve nepotrebno pakovanje je izostavljeno. Vaš sistem se sastoji od materijala koji se mogu reciklirati i ponovo koristiti pod uslovom da ih rastavlja specijalizovano preduzeće. Pridržavajte se lokalnih propisa o odlaganju ambalažnog materijala, istrošenih baterija i stare opreme.

Obavijest o usaglašenosti

Ovaj uređaj je u skladu s FCC pravilima, Dio 15. Njegov rad zavisi od slijedeća dva uslova:

1. Da neće uzrokovati štetne smetnje i
2. Da mora prihvatiti svaku primljenu smetnju, uključujući smetnje koje mogu uzrokovati neželjeni rad.

FCC Pravila

Ova oprema je testirana, te je utvrđeno da je usklađena sa ograničenjima za digitalne uređaje Klase B, u skladu sa Dijelom 15 FCC Pravila. Ova ograničenja su osmišljena da pruže dobru zaštitu od štetnih smetnji u stambenim objektima. Ova oprema proizvodi, koristi i može da zrači radiofrekvencijsku energiju te, ako se ne instalira i ne koristi u skladu sa Priručnikom za korisnike, može uzrokovati štetne smetnje radio-komunikacijama.

Međutim, ne postoji garancija da do smetnji neće doći u određenoj instalaciji. Ako ova oprema uzrokuje štetne smetnje u radio ili televizijskom prijemu, što se može odrediti isključivanjem i uključivanjem opreme, korisniku se savjetuje da pokuša da popravi smetnje koristeći jednu ili više ovih mjera:

- Preusmjerite ili premjestite prijemnu antenu
- Povećajte razmak između opreme i prijemnika
- Uključite opremu u utičnicu na strujno kolo koje se razlikuje od onoga na koje je priključen prijemnik
- Za pomoć se obratite prodavaču ili iskusnom radio / TV tehničaru

FCC Izjava o izloženosti zračenju:

Ova oprema je u skladu sa ograničenjima za izlaganje zračenju Kanade, utvrđenim za nekontrolisana okruženja.

Ovaj predajnik ne postavljajte u blizini, niti ga uključujte da radi zajedno sa drugom antenom ili predajnikom. Ovu opremu treba instalirati i koristiti na minimalnoj udaljenosti od 0 mm između radijatora i vašeg tijela.

Ograničene SAR-a za SAD (FCC) iznosi 1,6 W/kg u prosjeku na jedan gram tkiva. Ovaj uređaj je testiran kako bi bio u skladu s FCC specifičnom stopom apsorpcije (SAR). Najviši prijavljeni nivo SAR-a za korištenje u blizini glave (0 mm) iznosi 0,058 W/kg.

Oprez: Upozoravam korisnike da bilo kakve promjene ili modifikacije opreme koje nije izričito odobrila strana odgovorna za usklađenost mogu poništiti korisnikovo ovlašteno pravo na korištenje opreme.

Kanada:

Ovaj uređaj sadrži predajnik(e) / prijemnik(e) koji su izuzeti od licenci, a koji su u skladu sa Standardima za izloženost radiofrekvencijskom zračenju (RSS) Kanadske agencije za inovacije, nauku i ekonomski razvoj. Njegov rad zavisi od slijedeća dva uslova: (1) Ovaj uređaj možda neće uzrokovati štetne smetnje i (2) Ovaj uređaj mora prihvatiti svaku primljenu smetnju, uključujući smetnje koje mogu uzrokovati neželjeni rad. CAN ICES-(B)/NMB-(B)

8 Česta pitanja

Moje Bluetooth slušalice se ne mogu uključiti.

Nivo baterije je nizak. Napunite slušalice.

Ne mogu upariti Bluetooth slušalice sa Bluetooth uređajem.

Bluetooth je isključen. Omogućite Bluetooth opciju na svom Bluetooth uređaju i uključite Bluetooth uređaj prije nego što uključite vaše slušalice.

Kako resetirati uparivanje.

Pustite da slušalice ostanu u režimu uparivanja (bijela i plava lampica naizmjenično trepere), pritisnite i držite tipke "Jačina zvuka +" i "Jačina zvuka -" zajedno više od četiri sekunde dok se ne upali plava LED lampica.

Čujem, ali ne mogu upravljati muzikom na Bluetooth uređaju (npr. reprodukcija/pauza/preskakanje unaprijed/unazad).

Provjerite da li Bluetooth audio izvor podržava AVRCP (vidi dio 'Tehnički podaci' na strani 9).

Nivo jačine zvuka u slušalicama je prenizak.

Neki Bluetooth uređaji ne mogu povezati nivo jačine zvuka sa slušalicama preko sinhronizacije jačine zvuka. U tom slučaju morate podesiti neovisno jačinu zvuka na svom Bluetooth uređaju kako biste postigli odgovarajući nivo jačine zvuka.

Bluetooth uređaj ne može naći slušalice.

- Slušalice su možda povezane sa prethodno uparenim uređajem. Isključite upareni uređaj ili ga pomjerite van dometa Bluetootha.
- Uparivanje je možda resetovano, ili su slušalice prethodno uparene sa drugim uređajem. Ponovo uparite slušalice s Bluetooth uređajem kako je opisano u priručniku za korisnika (vidjeti 'Uparite slušalice s Bluetooth uređajem prvi put' na stranici 5).

Moje Bluetooth slušalice povezane su sa Bluetooth stereo mobilnim telefonom, ali muzika se čuje samo sa zvučnika mobilnog telefona.

Pogledajte korisnički priručnik svog mobilnog telefona. Odaberite slušanje muzike putem slušalica.

Kvalitet zvuka je loš i čuje se pucketanje.

- Bluetooth uređaj je izvan dometa. Smanjite udaljenost između slušalica i Bluetooth uređaja, ili uklonite prepreke između njih.
- Napunite slušalice.

Redovno čistite vaše slušalice.

- Slušalice redovno čistite čistom, vlažnom krpom – posebno zvučne kanale i rupe mikrofona – i izbjegavajte nakupljanje tvari poput znoja ili ušne masti.
- Ako u zvučnim kanalima, otvorima za zrak ili rupama mikrofona ostanu kapljice znoja ili vode, nivo zvuka će privremeno pasti ili će se u potpunosti isključiti. Ovo nije kvar. Upotrijebite mekanu, vlažnu krpu da temeljno osušite slušalice. Alternativno, za slušalice za umetanje u uši uklonite vrhove slušalica, okrenite kanale za zvuk prema dolje i lagano lupkajte slušalicama oko pet puta o suhu krpu ili nešto slično kako biste uklonili svu vodu koja se nakupila u unutrašnjosti.
- Prije punjenja i korištenja se uvjerite da su slušalice potpuno suhe. Izbjegavajte korištenje jednokratnih alkoholnih jastučića ili drugih sredstava za čišćenje.

Redovno punite vaše slušalice.

Ako se slušalice ne koriste duže vrijeme, punjiva baterija će početi da gubi svoju napunjenost. Da biste izbjegli ovaj gubitak, napunite bateriju u potpunosti barem jednom svaka tri mjeseca.

Za dodatnu podršku posjetite www.philips.com/support.

9 Zaštitne oznake

Bluetooth

Riječ Bluetooth® i logotipi su registrovani zaštitni znakovi u vlasništvu kompanije Bluetooth SIG, Inc. Svako korištenje takvih znakova od strane kompanije MMD Hong Kong Holding Limited je uređeno licencom. Ostali zaštitni znakovi i trgovački nazivi pripadaju odgovarajućim vlasnicima.



MMD Hong Kong Holding Limited. Sva prava pridržana Kompanija zadržava pravo promjene specifikacija bez prethodne najave. Philips i grb Philips Shield su registrovani zaštitni znakovi Koninklijke Philips N.V. i koriste se pod licencom Ovaj proizvod je proizvela kompanija MMD Hong Kong Holding Limited ili jedna od njenih podružnica, a MMD Hong Kong Holding Limited pruža garanciju u vezi sa ovim proizvodom. Sva druga imena kompanija i proizvoda mogu predstavljati zaštitne znakove svojih kompanija, sa kojima su povezani.

