

# PHILIPS

**Ausinės**  
TAMS1



## Vartotojo vadovas

Užregistruokite savo gaminį ir gaukite pagalbą adresu  
[www.philips.com/support](http://www.philips.com/support)

# Turinys

---

1	Svarbios saugos instrukcijos	2
	Klausos sauga	2
	Bendroji informacija	2

---

2	Jūsų belaidės ant ausų dedamos ausinės	3
	Kas yra dėžutėje	3
	Kiti įrenginiai	3
	Ausinių belaidžių ausinių apžvalga	4

---

3	Pradėti	5
	Baterijos įkrovimas	5
	Programos atsisiuntimas	5
	Ausinių susiejimas su „Bluetooth“ įrenginiu pirmą kartą	5
	Susiekite ausines su kitu „Bluetooth“ įrenginiu	6
	Laidinė jungtis	6

---

4	Ausinių naudojimas	7
	Prijunkite ausines prie „Bluetooth“ įrenginio	7
	Kelių taškų jungtis	7
	Maitinimo įjungimas / išjungimas	8
	Tvarkykite savo skambučius ir muziką	8
	Balso asistentas	8
	Ausinių LED indikatoriaus būseną	9

---

5	Ausinių nustatymas iš naujo	9
---	-----------------------------	---

---

6	Techniniai duomenys	10
---	---------------------	----

---

7	Pranešimas	10
	Atitikties deklaracija	10
	Seno gaminio ir baterijos išmetimas	10
	Išimkite integruotą bateriją	11
	Atitiktis EML	11
	Informacija apie aplinką	11
	Pranešimas apie atitiktį	11

---

8	Dažnai užduodami klausimai	12
---	----------------------------	----

---

9	Prekių ženklai	13
---	----------------	----

# 1 Svarbios saugos instrukcijos

## Klausos sauga



### Grėsmė!

- Kad nepažeistumėte klausos, apribokite ausinių naudojimo dideliu garsu laiką ir nustatykite saugų garsumą. Kuo didesnis garsas, tuo trumpesnis saugaus klausymosi laikas.
  - Naudodami ausines būtina laikytis toliau pateiktų nurodymų.
  - Klausykitės protingu garsu protingą laiką.
  - Būkite atsargūs ir nedidinkite garsumo visą laiką, nes Jūsų klausia prie to prisitaiko.
  - Nedidinkite garsumo taip, kad negirdėtumėte to, kas vyksta aplinkui.
  - Turėtumėte būti atsargūs arba laikinai nutraukti ausinių naudojimą potencialiai pavojingose situacijose.
  - Pernelyg didelis garso slėgis iš ausinių gali lemti klausos praradimą.
  - Vairuojant nerekomenduojama naudoti ausinių, jomis uždengus abi ausis, o kai kuriose vietose tai gali būti neteisėta.
  - Saugumo sumetimais, vairuodami ar būdami kitoje potencialiai pavojingoje aplinkoje, venkite, kad muzika ar telefono skambučiai galėtų atitraukti Jūsų dėmesį.
- Darbo ir laikymo temperatūra bei drėgmė
- Laikykite vietoje, kur temperatūra yra nuo -20°C iki 50°C, o santykinė drėgmė iki 90%.
  - Naudokite vietoje, kur temperatūra yra nuo 0°C iki 45°C, o santykinė drėgmė iki 90%.
  - Aukštos arba žemos temperatūros sąlygomis akumuliatoriaus veikimo laikas gali būti trumpesnis.

## Bendroji informacija

Kad išvengtumėte žalos ar gedimo:



### Atsargiai!

- Neperkaitinkite ausinių, laikykite jas karščio nepaveikiamoje vietoje.
- Nemėtykite savo ausinių.
- Apsaugokite ausines nuo vandens lašų ir pirslių. (Žr. konkretaus gaminio IP klasę)
- Nenardinkite ausinių į vandenį.
- Nekraukite ausinių, jei jungtis arba lizdas yra šlapi.
- Nenaudokite jokių valymo priemonių, kurių sudėtyje yra alkoholio, amoniako, benzeno ar abrazyvinių medžiagų.
- Reguliariai valykite ausines švaria, drėgna šluoste, ypač garso kanalus ir mikrofono skylės, ir venkite tokių medžiagų kaip prakaitas ar ausų vaškas.
- Jei garso kanaluose, oro angose ar mikrofono angose lieka prakaito ar vandens lašelių, garso lygis laikinai sumažėja arba visiškai išnyksta. Tai nėra gedimas. Ausines kruopščiai nusauskinkite minkštu, drėgnu skudurėliu. Arba nuimkite ausinių antgalius, pasukite garso kanalus žemyn ir švelniai patapšnokite ausines apie penkis kartus ant sauso šluostės ar panašaus daikto, kad pašalintumėte bet kokį viduje esantį vandenį.
- Prieš įkraudami ir naudodami įsitikinkite, kad ausinės yra visiškai sausas. Valydami nenaudokite vienkartinį alkoholiu suvilgytų tamponų ar kitų medžiagų.
- Integruotas akumuliatorius neturi būti veikiamas per didelio karščio, pvz., saulės spindulių, ugnies ar pan.
- Neteisingai pakeitus akumuliatorių, kyla sprogimo pavojus. Pakeiskite tik to paties arba lygiavertio tipo akumuliatorių.
- Norint pasiekti konkretų IP klasę, įkrovimo angos dangtelis turi būti uždarytas.
- Įmetus akumuliatorių į ugnį ar karštą orkaitę arba jį mechaniškai sutraiškant ar perpjovus, gali įvykti sprogimas.
- Akumuliatorių palikus itin aukštos temperatūros aplinkoje, gali įvykti sprogimas arba degių skysčių ar dujų nuotėkis.
- Akumuliatorius, veikiamas itin žemo oro slėgio, gali sprogti arba sukelti degių skysčių ar dujų nuotėkį.
- Įstatę netinkamo tipo akumuliatorių, galite smarkiai sugadinti ausines ir akumuliatorių (pavyzdžiui, kai kurių tipų ličio baterijos).
- Jei ausinės nenaudojamos ilgą laiką, įkraunamas akumuliatorius neteks įkrovos. Kad išvengtumėte nuostolių, visiškai įkraukite akumuliatorių bent kartą per tris mėnesius.
- Kad būtų išvengta gaisro pavojaus, įrangai maitinimas tiekiamas tik iš išorinio maitinimo šaltinio, kurio išėjimo galia turi atitikti PS1 (kai išėjimo galia mažesnė arba lygi 15 W).

## 2 Jūsų belaidės ant ausų dedamos ausinės

Sveikiname įsigijus pirkinį ir sveiki atvykę į „Philips“! Norėdami visapusiškai pasinaudoti „Philips“ teikiama pagalba, užregistruokite savo gaminį adresu [www.philips.com/support](http://www.philips.com/support). Naudodamiesi šiomis „Philips“ ant ausų dedamomis belaidėmis ausinėmis, galite:

- Mėgautis patogiais belaidžiais skambučiais nenaudojant rankų
- Mėgautis ir valdyti muziką belaidžiu būdu
- Pereiti nuo skambučių prie muzikos ir atvirkščiai

---

### Kas yra dėžutėje

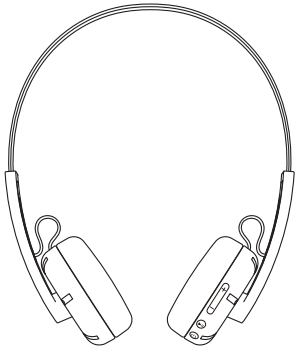

„Philips“ belaidės ant ausų dedamos ausinės  
**Philips TAMS1**

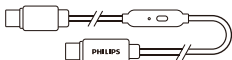

USB-C garso kabelis su valdikliu

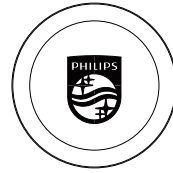

Ausų pagalvėlės, 4 vnt.



Darbo pradžios vadovas



Pasaulinė garantija



Saugos lankstinukas

---

### Kiti įrenginiai

Mobilusis telefonas arba įrenginys (pvz., nešiojamasis kompiuteris, planšetinis kompiuteris, „Bluetooth“ adapteriai, MP3 grotuvai ir kt.), kuris palaiko „Bluetooth“ ir yra suderinamas su ausinėmis (žr. 'Techniniai duomenys' puslapyje 10).

## Ausinių belaidžių ausinių apžvalga

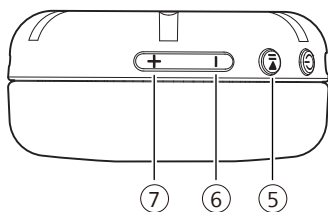
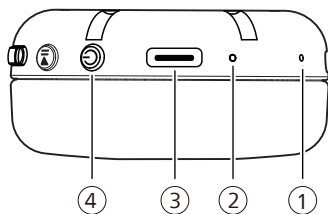

- ① Mikrofonas
- ② LED indikatorius
- ③ USB-C maitinimo lizdas
- ④ Galia
- ⑤ Leisti / pauzė
- ⑥ Garsumas - / ankstesnis takelis
- ⑦ Garsumas + / paskesnis takelis

# 3 Pradėti

## Baterijos įkrovimas

### Pastaba

Prieš naudodami ausines, įkraukite bateriją dvi valandas, kad optimizuotumėte baterijos talpą ir tarnavimo trukmę.

- Prieš įkraudami užbaikite skambutį. Prijungus ausines krauti, jos bus išjungtos.
- Jei ausinės nenaudojamos ilgą laiką, įkraunamas akumuliatorius neteks įkrovos. Kad išvengtumėte nuostolių, visiškai įkraukite akumuliatorių bent kartą per tris mėnesius.

## Ausinių įkrovimas

Vieną USB-C laido galą prijunkite prie ausinių, o kitą – prie maitinimo šaltinio.

↳ Įkrovimo metu LED dega baltai, o ausines visiškai įkrovus – išsijungia.

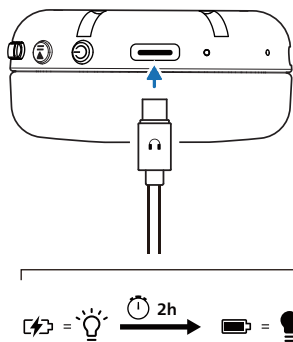

### Patarimas

- Paprastai pilnas įkrovimas trunka 2 valandas.

## Programos atsisiuntimas

Nuskaitykite QR kodą / paspauskite mygtuką „Atsisiųsti“ arba ieškokite „Philips Headphones“ parduotuvėje „Apple App Store“ arba „Google Play“, kad atsisiųstumėte programą.

### Pradėti



[philips.to/headapp](https://philips.to/headapp)

Programa „Philips Headphones“ leidžia jums valdyti muziką, kurios klausotės. Galite pritaikyti garsą taip, kad muzika ir skambinimas visada geriausiai atitiktų jūsų poreikius.

## Ausinių susiejimas su „Bluetooth“ įrenginiu pirmą kartą

- 1 Įsitikinkite, kad ausinės yra visiškai įkrautos ir išjungtos.
- 2 Paspauskite ir 5 sekundes palaikykite maitinimo mygtuką, ausinės bus susietos ir paruoštos prijungti.
  - ↳ Ausinių LED lemputės pakaitomis mirksi baltai ir mėlynai.
  - ↳ Ausinės dabar veikia siejimo režimu ir yra paruoštos susieti su „Bluetooth“ įrenginiu (pvz., mobiliuoju telefonu).
- 3 Išjunkite „Bluetooth“ įrenginio „Bluetooth“ funkciją.

- 4 Susiekite ausines su „Bluetooth“ įrenginiu; vadovaukitės savo „Bluetooth“ įrenginio naudotojo vadovu.

### ☰ Pastaba

- Jei įjungus maitinimą ausinės neras jokio anksčiau prijungto „Bluetooth“ įrenginio, įjunkite jų siejimo režimą (5 sekundes dar kartą palaikykite nuspaudę maitinimo mygtuką po išjungus).
- Ausinės automatiškai išsijungs po 5 minučių „Bluetooth“ neveiklumo. Faktinis laikas gali skirtis priklausomai nuo naudojimo sąlygų.

Toliau pateiktas pavyzdys rodo, kaip prijungti ausines prie „Bluetooth“ įrenginio.

- 1 Įjunkite „Bluetooth“ įrenginio „Bluetooth“ funkciją, pasirinkite „**The Ringo Duo**“.
- 2 Jei prašoma, įveskite ausinių slaptažodį „0000“ (4 nuliai). Įrenginiuose, kuriuose veikia „Bluetooth 3.0“ ar naujesnė versija, slaptažodžio įvesti nereikia.



The Ringo Duo

## Susiekite ausines su kitu „Bluetooth“ įrenginiu

Jei norite susieti kitą „Bluetooth“ įrenginį su ausinėmis, išjunkite ausines, paspauskite ir 5 sekundes palaikykite maitinimo mygtuką, tada aptikite antrąjį įrenginį, kaip siejant įprastai.

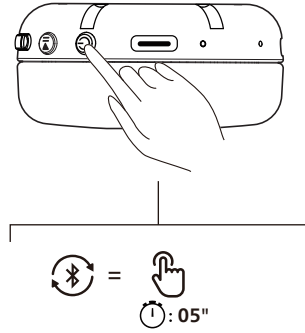

### ☰ Pastaba

- Ausinės atmintyje saugo 4 įrenginius. Jei bandysite susieti daugiau nei 4 įrenginius, anksčiausiai susietas įrenginys pakeičiamas nauju.

## Laidinė jungtis

Ausinių akumuliatoriui išsekus arba jei jūsų įrenginyje nėra „Bluetooth“ funkcijos, jas galima prijungti prie įrenginio USB-C garso kabeliu (pridedamas pakuotėje).

Suraskite USB-C laidą su įmontuotu valdikliu (komplekte) ir priderinkite ant kabelio galų esančias piktogramas prie prievadų: Galas su AUSINIŲ piktograma jungiamas į ausinių USB-C prievadą; galas su ĮRENGINIO piktograma jungiamas į kompiuterio, planšetinio kompiuterio, ar išmaniojo telefono USB-C prievadą. Norėdami išjungti arba vėl įjungti mikrofono garsą skambučio metu, vieną kartą paspauskite laide integruotą mygtuką.

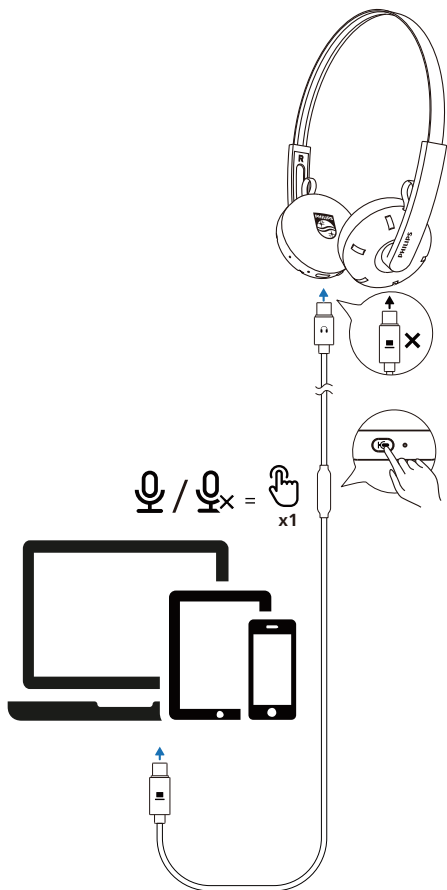

#### Pastaba

- Naudojant laidinį ryšį, „Bluetooth“ funkcija išjungiamas.

## 4 Ausinių naudojimas

### Prijunkite ausines prie „Bluetooth“ įrenginio

- 1 Išjunkite „Bluetooth“ įrenginio „Bluetooth“ funkciją.
- 2 Paspauskite ir palaikykite **Maitinimo** mygtuką, kad įjungtumėte ausines.
  - ↳ Baltas LED įsijungs dviem sekundėms
  - ↳ Ausinės automatiškai iš naujo prijungiamos prie paskutinio prijungto mobiliojo telefono ar „Bluetooth“ įrenginio

#### Patarimas

- Jei įjungę ausines įjungsite „Bluetooth“ įrenginio „Bluetooth“ funkciją, turėsite nueiti į įrenginio „Bluetooth“ meniu ir rankiniu būdu prijungti ausines prie įrenginio.

#### Pastaba

- Kai kuriuose „Bluetooth“ įrenginiuose prisijungimas gali būti neautomatinis. Tokiu atveju turite eiti į įrenginio „Bluetooth“ meniu ir rankiniu būdu prijungti ausines prie „Bluetooth“ įrenginio.

### Kelių taškų jungtis

Siejimas

- Ausinių siejimas su dviem įrenginiais, pvz. mobiliuoju telefonu ir nešiojamuoju kompiuteriu.

Perjungimas tarp įrenginių



- Bet kuriuo metu galite klausytis muzikos tik iš 1 įrenginio. Telefono skambučiui bus naudojamas kitas įrenginys.

- Pristabdykite 1 įrenginio garsą, tada paleiskite kito įrenginio garsą.

## Pastaba

- Transliuojant garsą iš 1 įrenginio, priėmus skambutį iš 2 įrenginio, 1 įrenginio atkūrimas bus automatiškai pristabdytas. Skambutis bus automatiškai nukreiptas į jūsų ausines.
- Baigus skambutį, atkūrimas iš 1 įrenginio bus tęsiamas automatiškai.

## Maitinimo įjungimas / išjungimas

Užduotis	Mygtukas	Operacija
Įjunkite ausines		Paspauskite ir palaikykite 2 sekundes
Išjunkite ausines		Paspauskite ir palaikykite 4 sekundes

## Tvarkykite savo skambučius ir muziką



### Muzikos valdymas

Užduotis	Mygtukas	Operacija
Leisti arba pristabdyti muziką		Vienas paspaudimas
Kitas takelis		Paspauskite ir palaikykite 1 sekundę
Ankstesnis takelis		Paspauskite ir palaikykite 1 sekundę
Garsumo reguliavimas +		Vienas paspaudimas
Garsumo reguliavimas -		Vienas paspaudimas
Žemųjų dažnių režimo įjungimas		Dvigubas paspaudimas
Žemųjų dažnių režimo išjungimas		Dvigubas paspaudimas



## Pastaba

- Išgirsite signalą, nurodantį, kad garsumas pasiekė maksimalų lygį.



### Skambučių valdymas

Užduotis	Mygtukas	Operacija
Atsiliiepti į skambutį		Vienas paspaudimas
Nutraukti skambutį / atmesti skambutį		Paspauskite ir palaikykite 1 sekundę

### Trikryptis skambinimas

Užduotis	Mygtukas	Operacija
Sulaikyti dabartinį skambutį ir priimti įeinantį skambutį		Vienas paspaudimas
Sulaikyti dabartinį skambutį ir atmesti įeinantį skambutį		Paspauskite ir palaikykite 1 sekundę
Pereiti nuo antrosios krypties skambučio prie trikrypčio skambučio ir atvirkščiai		Vienas paspaudimas

## Balso asistentas

Užduotis	Mygtukas	Operacija
Suaktyvinti balso („Siri“ / „Google“) asistentą		Paspauskite ir palaikykite 1 sekundę
Sustabdyti balso asistentą (Siri)		Vienas paspaudimas

## Ausinių LED indikatoriaus būseną

Ausinių būseną	Indikatorius
Ausinės yra prijungtos prie „Bluetooth“ įrenginio	Mėlyna LED lemputė švies 1 sekundę
Ausinės yra paruoštos siejimui	LED mirksi mėlyna ir balta pakaitomis
Ausinės įjungtos, bet neprijungtos prie „Bluetooth“ įrenginio	Baltas LED mirksi (automatinis išjungimas po 5 minučių)
Žemas akumuliatoriaus įkrovos lygis	Baltas LED mirksi 1 kartą kas 1 sekundę

## 5 Ausinių nustatymas iš naujo

Jei iškyla kokių nors siejimo ar ryšio problemų, galite atlikti toliau nurodytus veiksmus, kad atkurtumėte ausinių gamyklinius nustatymus.

1. „Bluetooth“ įrenginyje eikite į „Bluetooth“ meniu ir iš įrenginio sąrašo pašalinkite „The Ringo Duo“.
2. Įjunkite „Bluetooth“ įrenginio „Bluetooth“ funkciją.
3. Įjunkite ausines.
4. Vienu metu paspauskite ir 4 sekundes palaikykite mygtukus Garsumas - ir Garsumas +.
5. Vadovaukitės nurodymais dalyje „Ausinių naudojimas – ausinių prijungimas prie „Bluetooth“ įrenginio“.
6. Susiekite ausines su „Bluetooth“ įrenginiu, pasirinkite „The Ringo Duo“.

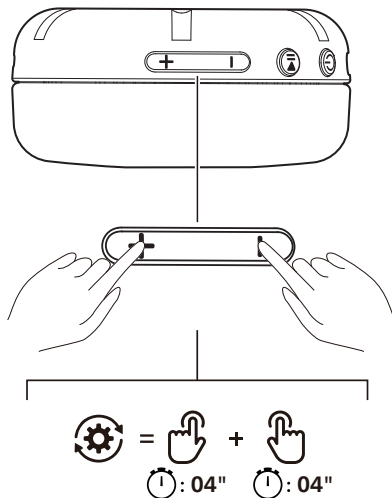

## 6 Techniniai duomenys

- Muzikos grojimo laikas: 26 valandų
- Įkrovimo laikas: 2 valandų
- Įkraunamas ličio jonų akumuliatorius (200 mAh)
- „Bluetooth“ versija: 6.0
- Suderinami „Bluetooth“ profiliai:
  - HFP (laisvų rankų profilis)
  - A2DP (išplėstinis garso platinimo profilis)
  - AVRCP (nuotolinio garso ir vaizdo valdymo profilis)
- Palaikomi garso kodekai: SBC
- Dažnių diapazonas: 2,4-2,4835 GHz
- Siųstuvo galia: < 10 dBm
- Veikimo diapazonas: Iki 10 metrų
- Automatinis išsijungimas
- USB-C priedas įkrovimui
- Papildomi žemieji dažniai
- Kelių taškų jungtis
- Greito įkrovimo laikas: 15 min. įkrovimas leidžia groti 6 valandas

### Pastaba

- Specifikacijos gali būti keičiamos be įspėjimo.
- Baterijos naudojimo trukmė yra apytikslė ir gali skirtis atsižvelgiant į naudojimo sąlygas.

## 7 Pranešimas

### Atitikties deklaracija

„TP Vision Europe B.V.“ pareiškia, kad gaminys atitinka esminius RED direktyvos 2014/53/EU reikalavimus ir kitas susijusias nuostatas ir UK Radio Equipment Regulations SI 2017 No 1206. Atitikties deklaraciją galite rasti adresu [www.philips.com/support](http://www.philips.com/support).

### Seno gaminio ir baterijos išmetimas



Jūsų gaminys sukurtas ir pagamintas naudojant aukštos kokybės medžiagas ir komponentus, kuriuos galima perdirbti ir naudoti pakartotinai.



Šis simbolis ant gaminio reiškia, kad gaminiui taikoma Europos direktyva 2012/19/EU.



Šis simbolis reiškia, kad gaminyje yra baterijų, kurioms taikoma Europos reglamentas (EU) 2023/1542 ir kurių negalima išmesti kartu su įprastomis buitinėmis atliekomis. Susipažinkite su vietine atskiro elektros ir elektroninių gaminių bei baterijų atliekų surinkimo sistema. Laikykitės vietinių taisyklių ir niekada neišmeskite gaminio bei baterijų kartu su įprastomis buitinėmis atliekomis. Tinkamas senų gaminių ir baterijų šalinimas padeda išvengti neigiamų pasekmių aplinkai ir žmonių sveikatai.

## Išimkite integruotą bateriją

Jei jūsų šalyje nėra elektroninių gaminių surinkimo / perdirbimo sistemos, prieš išmesdami ausines galite apsaugoti aplinką išimdami ir perdirbdami bateriją.

- Prieš išimdami akumuliatorių įsitikinkite, kad ausinės atjungtos.

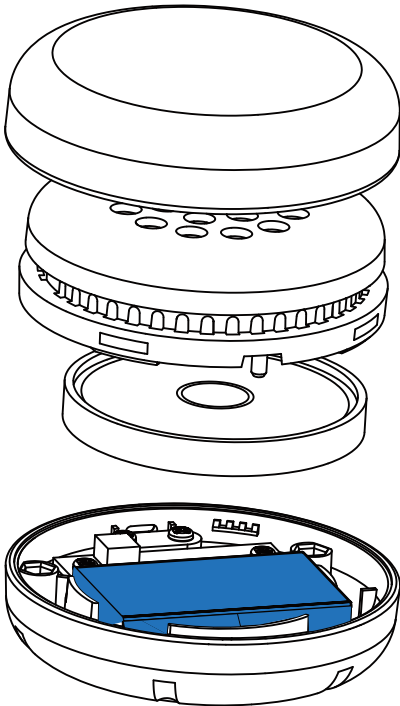

## Atitiktis EML

Šis gaminys atitinka visus taikomus standartus ir reglamentus, susijusius su elektromagnetinių laukų poveikiu.

## Informacija apie aplinką

Nėra jokios nereikalingos pakuotės. Jūsų sistema sudaro medžiagos, kurias galima perdirbti ir panaudoti pakartotinai, jei ją išmontuoja specializuota įmonė. Laikykitės vietinių pakavimo medžiagų, iškvotų baterijų ir senos įrangos išmetimo taisyklių.

## Pranešimas apie atitiktį

Įrenginys atitinka FCC taisyklių 15 dalį. Eksploatacijai taikomos šios dvi sąlygos:

1. Šis prietaisas negali sukelti žalingų trukdžių ir
2. Šis prietaisas turi priimti bet kokius gaunamus trukdžius, įskaitant trukdžius, kurie gali sukelti nepageidaujamą veikimą.

### FCC taisyklės

Ši įranga buvo išbandyta ir nustatyta, kad ji atitinka B klasės skaitmeninio įrenginio apribojimus pagal FCC taisyklių 15 dalį. Šie apribojimai sukurti siekiant užtikrinti pagrįstą apsaugą nuo žalingųjų trukdžių įrengiant gyvenamosiose patalpose. Ši įranga generuoja, naudoja ir gali skleisti radijo dažnių energiją ir, jei ji sumontuota ir naudojama ne pagal naudojimo instrukciją, gali sukelti žalingų radijo ryšio trukdžių.

Tačiau nėra garantijos, kad po tam tikro įrengimo, trukdžių neatsiras. Jei ši įranga sukelia žalingus radijo ar televizijos signalų priėmimo trukdžius, kuriuos galima nustatyti išjungiant ir įjungiant įrangą, naudotojas raginamas pabandyti pašalinti trukdžius vienu ar keliais iš šių būdų:

- Perorientuokite arba perkelkite priėmimo anteną
- Padidinkite atstumą tarp įrangos ir imtuvo
- Įjunkite įrangą į kitos, nei prijungtas imtuvas, elektros grandinės lizdą
- Pagalbos kreipkitės į pardavėją arba patyrusį radijo / televizijos techniką

### FCC pareiškimas apie spinduliuotės poveikį:

Ši įranga atitinka Kanados spinduliuotės poveikio apribojimus, numatytus nekontroliuojamai aplinkai.

Šis siųstuvus neturi būti vienoje vietoje arba naudojamas kartu su jokia kita antena ar siųstuvu. Ši įranga turi būti sumontuota ir naudojama ne mažesniu kaip 0 mm atstumu tarp skleidimo šaltinio ir jūsų kūno.

JAV (FCC) SAR riba yra 1,6 W/kg vidutiniškai vienam gramui audinio. Šis įrenginys išbandytas, kad atitiktų FCC savitojo sugerties greičio (SAR) reikalavimus. Didžiausias nurodytas SAR lygis naudojimui šalia galvos (0 mm) yra 0,058 W/kg.

**Dėmesio:** Vartotojas įspėjamas, kad pakeitimai ar modifikacijos, kurių aiškiai nepatvirtino už atitiktą atsakinga šalis, gali panaikinti vartotojo teisę naudoti įrangą.

#### **Kanada:**

Šiame įrenginyje yra siųstuvas (-iai) / imtuvas (-iai), atitinkantys Kanados inovacijų, mokslo ir ekonominės plėtros RSS, kuriems netaikoma (-i) licencija. Eksploatacijai taikomos šios dvi sąlygos: (1) Šis įtaisas negali sukelti trukdžių. (2) Šis įrenginys turi priimti bet kokius trukdžius, įskaitant trukdžius, kurie gali sukelti nepageidaujamą įrenginio veikimą.

CAN ICES-(B)/NMB-(B)

## 8 Dažnai užduodami klausimai

#### **Mano „Bluetooth“ ausinės neįsijungia.**

Baterijos lygis yra žemas. Įkraukite ausines.

#### **Negaliu susieti „Bluetooth“ ausinių su „Bluetooth“ įrenginiu.**

„Bluetooth“ yra išjungtas. Įjunkite „Bluetooth“ funkciją „Bluetooth“ įrenginyje ir įjunkite „Bluetooth“ įrenginį prieš įjungdami ausines.

#### **Kaip susieti iš naujo.**

Palikite ausines veikti siejimo režimu (pakaitomis mirksi balta ir mėlyna lemputės), paspauskite ir palaikykite mygtukus „Garsumas +“ ir „Garsumas -“ kartu ilgiau nei keturias sekundes, kol užsidegs mėlynas LED indikatorius.

#### **Girdžiu, bet negaliu valdyti, muziką savo „Bluetooth“ įrenginyje (pvz., paleisti / pristabdyti / praleisti pirmyn / atgal).**

Įsitikinkite, kad „Bluetooth“ garso šaltinis palaiko AVRCP (žr. „Techniniai duomenys“ puslapyje 10).

#### **Ausinių garsumo lygis per žemas.**

Kai kurie „Bluetooth“ įrenginiai atliekant garsumo sinchronizavimą negali susieti garsumo lygio su ausinėmis. Tokiu atveju turite atskirai sureguliuoti „Bluetooth“ įrenginio garsumą, kad pasiektumėte tinkamą garsumo lygį.

#### **„Bluetooth“ įrenginys negali rasti ausinių.**

- Ausines galima prijungti prie anksčiau suporuoto įrenginio. Išjunkite prijungtą įrenginį arba perkeltkite jį už diapazono ribų.
- Gali būti, kad susiejimas buvo nustatytas iš naujo arba ausinės anksčiau buvo susietos su kitu įrenginiu. Vėl prijunkite ausines prie „Bluetooth“ įrenginio, kaip aprašyta naudotojo vadove (žr. „Ausinių susiejimas su „Bluetooth“ įrenginiu pirmą kartą“ 5 psl.).

#### **Mano „Bluetooth“ ausinės yra prijungtos prie „Bluetooth“ stereofoninio mobiliojo telefono, tačiau muzika groja tik per mobiliojo telefono garsiakalbį.**

Žr. savo mobiliojo telefono vartotojo vadovą. Pasirinkite norėdami klausytis muzikos per ausines.

### **Garso kokybė prasta ir girdisi traškesys.**

- „Bluetooth“ įrenginys yra už diapazono ribų. Sumažinkite atstumą tarp ausinių ir „Bluetooth“ įrenginio arba pašalinkite tarp jų esančias kliūtis.
- Įkraukite ausines.

### **Reguliariai valykite ausines.**

- Reguliariai valykite ausines švaria, drėgna šluoste, ypač garso kanalus ir mikrofono skyles, ir venkite tokių medžiagų kaip prakaitas ar ausų vaškas.
- Jei garso kanaluose, oro angose ar mikrofono angose lieka prakaito ar vandens lašelių, garso lygis laikinai sumažėja arba visiškai išnyksta. Tai nėra gedimas. Ausines kruopščiai nusausinkite minkštu, drėgnu skudurėliu. Arba nuimkite ausinių antgalius, pasukite garso kanalus žemyn ir švelniai bakstelėkite ausines apie penkis kartus ant sausos šluostės ar panašaus daikto, kad pašalintumėte bet kokį viduje esantį vandenį.
- Prieš įkraudami ir naudodami įsitikinkite, kad ausinės yra visiškai sausos. Valydami nenaudokite vienkartinį alkoholiu suvilgytų tamponų ar kitų medžiagų.

### **Reguliariai įkraukite ausines.**

Jei ausinės nenaudojamos ilgą laiką, įkraunamas akumulatorius neteks įkrovos. Kad išvengtumėte nuostolių, visiškai įkraukite akumuliatorių bent kartą per tris mėnesius.

Daugiau palaikymo gausite apsilankę adresu [www.philips.com/support](http://www.philips.com/support).

## 9 Prekių ženklai

---

### „Bluetooth“

„Bluetooth®“ žodinis ženklas ir logotipai yra registruotieji prekių ženklai, priklausantys „Bluetooth SIG, Inc.“, o „MMD Hong Kong Holding Limited“ tokius ženklus naudoja pagal licenciją. Kiti prekių ženklai ir prekių pavadinimai priklauso atitinkamiems jų savininkams.



MMD Hong Kong Holding Limited. Visos teisės saugomos. Specifikacijos gali būti keičiamos be įspėjimo. „Philips“ ir „Philips Shield Emblem“ yra registruotieji „Koninklijke Philips N.V.“ prekių ženklai ir naudojami pagal licenciją. Šis gaminys pagamintas ir parduotas atsakant „MMD Hong Kong Holding Limited“ arba vienam iš jo filialų, o „MMD Hong Kong Holding Limited“ yra šio gaminio garantas. Visi kiti įmonių ir gaminių pavadinimai gali būti atitinkamų įmonių, su kuriomis jie siejami, prekių ženklai.

