

PHILIPS

Fones de ouvido
TAMS1



Manual do usuário

Registre o produto e obtenha suporte em
www.philips.com/support

Índice

1	Instruções importantes sobre segurança	2
	Proteção dos ouvidos	2
	Informações gerais	2
2	Seus fones de ouvido supra-auriculares sem fio	4
	Conteúdo da embalagem	4
	Outros dispositivos	4
	Visão geral dos fones de ouvido supra-auriculares sem fio	5
3	Primeiros passos	6
	Carregar a bateria	6
	Download do aplicativo	6
	Emparelhar os fones com o dispositivo Bluetooth pela primeira vez	6
	Emparelhar os fones com outro dispositivo Bluetooth	7
	Conexão por fio	7
4	Usar os fones de ouvido	8
	Conectar os fones ao dispositivo Bluetooth	8
	Conexão multiponto	8
	Ligar e desligar	9
	Gerenciar chamadas e músicas	9
	Assistente de voz	9
	Indicadores de LED do status dos fones	10
5	Redefinir os fones	10
6	Dados técnicos	11
7	Aviso	11
	Declaração de conformidade	11
	Descarte de seu produto antigo e das baterias ou pilhas	11
	Remoção da bateria integrada	12
	Conformidade com campos eletromagnéticos	12
	Informações ambientais	12
	Aviso de conformidade	12
8	Perguntas frequentes	13
9	Marcas registradas	14

1 Instruções importantes sobre segurança

Proteção dos ouvidos



Perigo

- Para evitar a perda auditiva, limite o tempo de uso dos fones de ouvido com volume alto e coloque o volume em um nível seguro. Quanto mais alto o volume, menor é o tempo em que os fones podem ser usados com segurança.

- Ao usar os fones, observe as seguintes recomendações:
- Utilize os fones com volumes moderados e evite períodos prolongados.
- Tenha cuidado para não aumentar o volume continuamente à medida que os seus ouvidos se adaptam.
- Não aumente o volume a ponto de não conseguir ouvir o que está ao seu redor.
- Em situações potencialmente perigosas, utilize os fones com cuidado ou interrompa seu uso.
- Usar fones com pressão sonora excessiva pode provocar a perda auditiva.
- O uso de fones nos dois ouvidos ao dirigir não é recomendável e pode ser proibido em alguns locais.
- Para sua segurança, evite se distrair com música ou chamadas telefônicas enquanto estiver no trânsito ou em outros ambientes com possíveis riscos.

Temperatura e umidade de operação e armazenamento

- O armazenamento deve ser feito em locais onde a temperatura esteja entre -20 °C e 50 °C, com umidade relativa de até 90%.
- Utilize em locais onde a temperatura esteja entre 0 °C e 45 °C, com umidade relativa de até 90%.

- A durabilidade da bateria pode diminuir em condições de temperatura alta ou baixa.

Informações gerais

Para evitar danos ou mau funcionamento dos fones:



Cuidado

- Não exponha os fones ao calor excessivo.
- Não deixe os fones caírem.
- Os fones não devem ser expostos a goteiras ou respingos (consulte a classificação IP do produto específico).
- Não mergulhe os fones na água.
- Não carregue os fones se o conector ou a tomada estiverem molhados.
- Não utilize produtos de limpeza que contenham álcool, amônia, benzeno ou abrasivos.
- Limpe os fones regularmente (sobretudo os canais de saída de som e os orifícios do microfone) com um pano limpo e úmido para evitar o acúmulo de resíduos, como suor ou cera de ouvido.
- Caso haja resquícios de água ou suor nos canais de saída de som, orifícios de ar ou orifícios do microfone, o nível de som será reduzido temporariamente, de forma parcial ou total. Isso não representa nenhum defeito. Use um pano macio e úmido para secar bem os fones. Outra alternativa é remover as ponteiros dos fones, virar os canais de saída de som para baixo e bater levemente nos fones, cerca de cinco vezes, sobre um pano seco ou similar para fazer sair qualquer água que esteja dentro dele.
- Verifique se os fones estão totalmente secos antes de carregá-los e usá-los. Evite usar lenços descartáveis umedecidos com álcool ou outras substâncias para limpeza.
- Não exponha a bateria integrada ao calor excessivo, como luz do sol, fogo, etc.
- Há risco explosão se a bateria for trocada de forma incorreta. Troque-a somente por outra do mesmo tipo ou equivalente.
- Para atingir a classificação IP específica, a tampa do slot de carregamento deve estar fechada.
- O descarte de baterias no fogo ou em fornos quentes e seu esmagamento ou corte mecânico podem provocar explosão.
- Se a bateria foi deixada em ambientes com temperatura muito alta, pode haver explosão ou vazamento de líquido ou gás inflamáveis.
- Se a bateria for submetida a uma pressão de ar muito baixa, pode haver explosão ou vazamento de líquido ou gás inflamáveis.
- A troca da bateria por outra de tipo incorreto pode danificar gravemente os fones de ouvido e a bateria (por exemplo, no caso de alguns tipos de bateria de lítio).

- Se os fones de ouvido ficarem sem uso por muito tempo, a bateria recarregável começará a perder a carga. Para evitar que isso aconteça, recarregue-a totalmente pelo menos uma vez a cada três meses.
- Para evitar o risco de incêndio, o equipamento é alimentado apenas por uma fonte de energia externa cuja saída deve estar de acordo com a PS1 (com capacidade de saída inferior a ou igual a 15 W).

2 Seus fones de ouvido supra-auriculares sem fio

Parabéns por adquirir seu produto e seja bem-vindo à Philips! Para tirar o máximo proveito do suporte que a Philips oferece, registre seu produto em www.philips.com/support. Com esses fones de ouvido sem fio da Philips, você pode:

- Realizar chamadas de forma prática, sem fios e sem usar as mãos
- Ouvir e controlar as músicas sem precisar de fios
- Alternar entre chamadas e música

Conteúdo da embalagem



Fones de ouvido supra-auriculares sem fio da Philips
Philips TAMS1

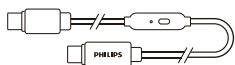

Cabo de áudio USB-C com controle

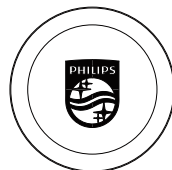

Almofadas de ouvido x4



Guia de início rápido

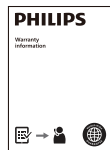

Garantia global



Folheto de segurança

Outros dispositivos

Um celular ou dispositivo (como notebook, tablet, adaptadores Bluetooth, leitores de MP3, etc.) que seja compatível com Bluetooth e com os fones de ouvido (consulte os "Dados técnicos" na página 11).

Visão geral dos fones de ouvido supra-auriculares sem fio

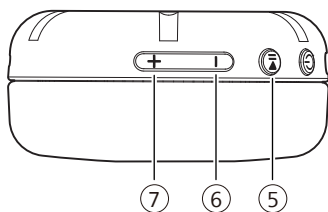
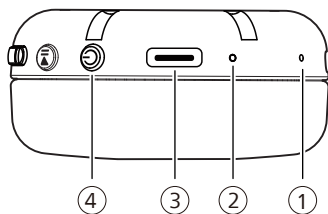

- ① Microfone
- ② Indicador de LED
- ③ Slot de carregamento USB-C
- ④ Liga/Desliga
- ⑤ Reproduzir / pausar
- ⑥ Volume - / faixa anterior
- ⑦ Volume + / próxima faixa

3 Primeiros passos

Carregar a bateria

Observação

- Antes de usar os fones, carregue a bateria por 2 horas para otimizar sua capacidade e vida útil.
- Termine a chamada antes de carregar. Se você conectar os fones para carregar, eles serão desligados.
 - Se os fones de ouvido ficarem sem uso por muito tempo, a bateria recarregável começará a perder a carga. Para evitar que isso aconteça, recarregue-a totalmente pelo menos uma vez a cada três meses.

Como carregar os fones de ouvido

Conecte uma ponta do cabo USB-C no fone e a outra na fonte de alimentação.

- ↳ O LED fica branco durante o carregamento e apaga quando os fones estão totalmente carregados.

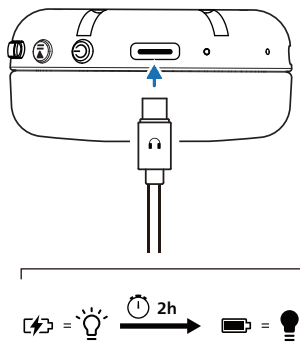

Dica

- Normalmente, a carga completa leva 2 horas.

Download do aplicativo

Para baixar o aplicativo, faça a leitura do código QR/pressione o botão “Baixar” ou pesquise por “Philips Headphones” na App Store da Apple ou no Google Play.

Primeiros passos



philips.to/headapp

O aplicativo Philips Headphones deixa você no comando das músicas que está ouvindo. Você pode personalizar o som para que a música e as chamadas fiquem sempre do jeito que você precisa.

Emparelhar os fones com o dispositivo Bluetooth pela primeira vez

- 1 Verifique se os fones estão totalmente carregados e desligados.
- 2 Pressione o botão liga/desliga por 5 segundos. Os fones entrarão no modo de emparelhamento e ficarão prontos para conexão.
 - ↳ O LED dos fones piscará alternadamente em branco e azul.
 - ↳ Agora, os fones estão no modo de emparelhamento, prontos para serem emparelhados com um dispositivo Bluetooth (como um celular).
- 3 Ative a função Bluetooth do seu dispositivo Bluetooth.

- Emparelhe os fones com o dispositivo Bluetooth. Consulte o manual do usuário do dispositivo.

Observação

- Após serem ligados, se os fones não encontrarem nenhum dispositivo Bluetooth conectado anteriormente, coloque-os no modo de emparelhamento (pressione novamente o botão liga/desliga por 5 segundos após serem desligados).
- Se o Bluetooth ficar inativo por 5 minutos, os fones desligarão automaticamente. O tempo real pode variar de acordo com as condições de utilização.

O exemplo a seguir mostra como emparelhar os fones com o dispositivo Bluetooth.

- Ative a função Bluetooth do dispositivo Bluetooth e selecione **The Ringo Duo**.
- Se necessário, digite a senha dos fones: "0000" (4 zeros). Em dispositivos com Bluetooth 3.0 ou superior, não é preciso digitar a senha.



The Ringo Duo

Emparelhar os fones com outro dispositivo Bluetooth

Se quiser emparelhar outro dispositivo Bluetooth com os fones de ouvido, desligue os fones, pressione o botão liga/desliga por 5 segundos e encontre o segundo dispositivo de acordo com o emparelhamento normal.

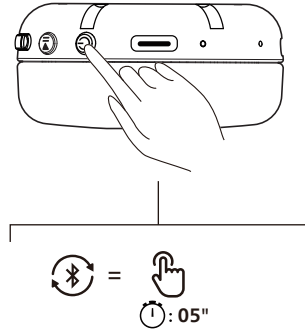

Observação

- Os fones podem armazenar 4 dispositivos na memória. Se você tentar emparelhar mais de 4, o dispositivo que tiver sido emparelhado primeiro será substituído pelo novo.

Conexão por fio

Caso a bateria dos fones esteja descarregada ou seu dispositivo não tenha conectividade Bluetooth, é possível conectar os fones ao dispositivo usando o cabo de áudio USB-C com controle (incluído na embalagem).

Localize o cabo USB-C com controle integrado (incluso) e alinhe os ícones nas pontas do cabo com as portas correspondentes: A ponta com ícone de FONE deve ser conectada à porta USB-C dos fones; a ponta com ícone de DISPOSITIVO deve ser conectada à porta USB-C do computador, tablet ou smartphone. Pressione o botão integrado uma vez para ativar ou desativar o microfone durante uma chamada.

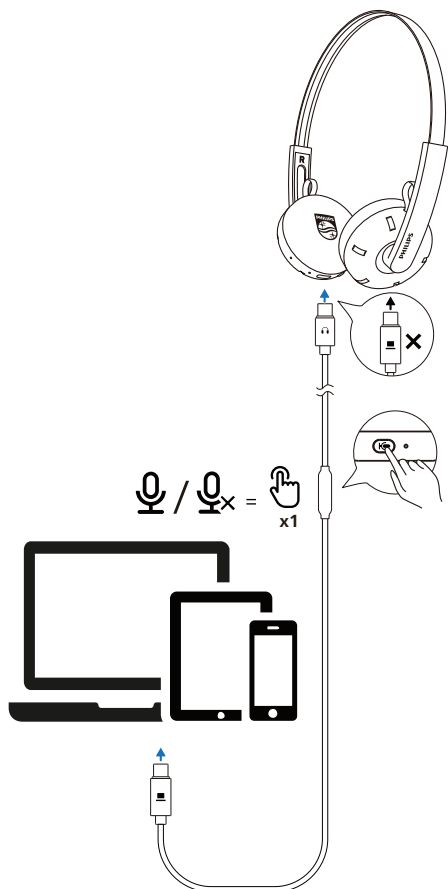

Observação

- A funcionalidade Bluetooth fica desativada quando a conexão por fio está em uso.

4 Usar os fones de ouvido

Conectar os fones ao dispositivo Bluetooth

- 1 Ative a função Bluetooth do seu dispositivo Bluetooth.
- 2 Pressione e segure o botão **Liga/Desliga** para ligar os fones.
 - ↳ O LED branco acenderá por dois segundos
 - ↳ Os fones se reconectam automaticamente ao último celular/dispositivo Bluetooth conectado

Dica

- Se você ativar a função Bluetooth do dispositivo Bluetooth após ligar os fones, deve acessar o menu de Bluetooth do dispositivo e conectar os fones manualmente.

Observação

- Em alguns dispositivos Bluetooth, a conexão pode não ser automática. Nesse caso, você deve acessar o menu de Bluetooth do dispositivo e conectar os fones manualmente.

Conexão multiponto

Emparelhamento

- Emparelhar os fones com dois dispositivos (p. ex., um celular e um notebook).

Alternar entre dispositivos

- Você só pode ouvir música de um dispositivo de cada vez. O outro dispositivo será usado para chamadas telefônicas.

- Pause o áudio de um dispositivo e inicie a reprodução de áudio do outro.

☰ Observação

- Ao transmitir o áudio do dispositivo 1 e receber uma chamada do dispositivo 2, a reprodução do dispositivo 1 será pausada automaticamente. A chamada será encaminhada automaticamente para os fones.
- Quando a chamada terminar, a reprodução do dispositivo 1 continuará automaticamente.

Ligar e desligar

Tarefa	Botão	Operação
Ligar os fones		Pressione e segure por 2 segundos
Desligar os fones		Pressione e segure por 4 segundos

Gerenciar chamadas e músicas

Controle de música

Tarefa	Botão	Operação
Tocar ou pausar a música		Pressionar uma vez
Próxima faixa		Pressione por 1 segundo
Faixa anterior		Pressione por 1 segundo
Ajustar o volume +		Pressionar uma vez
Ajustar o volume -		Pressionar uma vez
Entrar no modo de graves		Pressione duas vezes
Sair do modo de graves		Pressione duas vezes

☰ Observação

- Você ouvirá um aviso sonoro indicando quando o volume tiver atingido o nível máximo.

Controle de chamada

Tarefa	Botão	Operação
Atender uma chamada		Pressionar uma vez
Encerrar chamada/recusar chamada		Pressione por 1 segundo

Chamada com três participantes

Tarefa	Botão	Operação
Manter a chamada atual e aceitar outra chamada recebida		Pressionar uma vez
Manter a chamada atual e recusar outra chamada recebida		Pressione por 1 segundo
Alternar entre chamada com dois e três participantes		Pressionar uma vez

Assistente de voz

Tarefa	Botão	Operação
Acionar assistente de voz (Siri/Google)		Pressione por 1 segundo
Interromper assistente de voz (Siri)		Pressionar uma vez

Indicadores de LED do status dos fones

Status dos fones	Indicador
Os fones estão conectados a um dispositivo Bluetooth	O LED azul ficará aceso por 1 segundo
Os fones estão prontos para emparelhamento	O LED pisca em azul e branco alternadamente
Os fones estão ligados, mas não conectados a um dispositivo Bluetooth	O LED branco pisca (desliga automaticamente após 5 minutos)
Nível baixo da bateria	O LED branco pisca 1 vez a cada segundo

5 Redefinir os fones

Caso haja algum problema de emparelhamento ou de conexão, siga o procedimento a seguir para restaurar as configurações padrão de fábrica dos fones de ouvido.

1. Acesse o menu de Bluetooth no dispositivo Bluetooth e remova **The Ringo Duo** da lista de dispositivos.
2. Desligue a função Bluetooth do dispositivo.
3. Ligue os fones de ouvido.
4. Pressione e segure os botões Volume - e Volume + ao mesmo tempo por 4 segundos.
5. Siga as instruções de "Utilização dos fones: conectar os fones ao dispositivo Bluetooth".
6. Emparelhe os fones com o dispositivo Bluetooth e selecione **The Ringo Duo**.

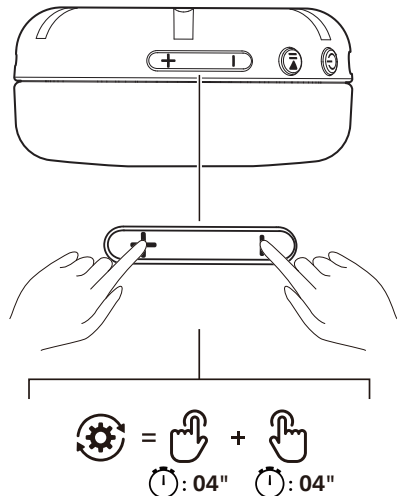

6 Dados técnicos

- Tempo de reprodução de música: 26 horas
- Tempo de carregamento: 2 horas
- Bateria recarregável de íon de lítio (200 mAh)
- Versão do Bluetooth: 6.0
- Perfis de Bluetooth compatíveis:
 - HFP (perfil de mãos livres)
 - A2DP (perfil de distribuição avançada de áudio)
 - AVRCP (perfil de controle remoto de áudio e vídeo)
- Codecs de áudio compatíveis: SBC
- Faixa de frequência: 2,4-2,4835 GHz
- Potência do transmissor: < 10 dBm
- Faixa de operação: até 10 metros
- Desligamento automático
- Porta USB-C para carregamento
- Graves extras
- Conexão multiponto
- Tempo de carregamento rápido: Uma carga de 15 min proporciona 6 horas de reprodução

Observação

- As especificações estão sujeitas a alterações sem aviso prévio.
- A duração da bateria referente ao tempo de reprodução é aproximada e pode variar dependendo das condições de uso.

7 Aviso

Declaração de conformidade

Por meio deste, a TP Vision Europe B.V. declara que o produto está em conformidade com os requisitos essenciais e outras disposições relevantes da Diretiva de equipamentos de rádio europeus, Diretiva RED 2014/53/EU, e UK Radio Equipment Regulations SI 2017 No 1206. Você encontra a Declaração de conformidade em www.philips.com/support.

Descarte de seu produto antigo e das baterias ou pilhas



Este produto foi projetado e fabricado com materiais e componentes de alta qualidade que podem ser reciclados e reutilizados.



Este símbolo em um produto significa que ele se enquadra na Diretiva Europeia 2012/19/EU.



Este símbolo significa que o produto contém baterias ou pilhas abrangidas pela Regulamentação Europeia (EU) 2023/1542 e que não podem ser descartadas com o lixo doméstico comum. Informe-se sobre o sistema de coleta seletiva de produtos eletroeletrônicos e baterias da sua região. Respeite as normas locais e jamais descarte o produto e as baterias ou pilhas com o lixo doméstico comum. O descarte correto de produtos usados e baterias ajuda a evitar prejuízos ao meio ambiente e à saúde humana.

Remoção da bateria integrada

Caso não haja um sistema de coleta ou reciclagem de produtos eletrônicos em seu país, retire e recicle a bateria antes de descartar os fones de ouvido, para proteger o meio ambiente.

- Garanta que os fones estejam desconectados antes de retirar a bateria.

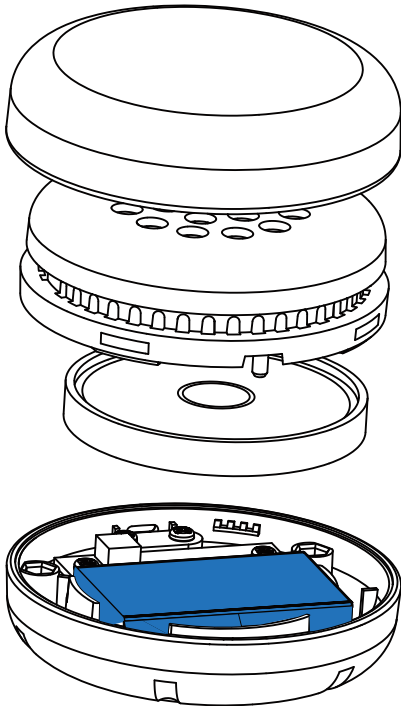

Conformidade com campos eletromagnéticos

Este produto cumpre todas as normas e regulamentações aplicáveis com relação à exposição a campos eletromagnéticos.

Informações ambientais

Usamos somente as embalagens indispensáveis para o produto. O sistema é feito de materiais que podem ser reciclados e reaproveitados se forem desmontados por uma empresa especializada. Observe a regulamentação local relativa ao descarte de materiais de embalagem, baterias usadas e equipamentos velhos.

Aviso de conformidade

O dispositivo cumpre a Parte 15 das normas da FCC. Sua operação está sujeita às duas condições seguir:

1. O dispositivo não pode causar interferências prejudiciais; e
2. O dispositivo deve aceitar qualquer interferência que receba, inclusive aquelas que possam causar funcionamento indesejado.

Normas da FCC

Este equipamento foi testado e considerado em conformidade com os limites para dispositivos digitais de Classe B, de acordo com a Parte 15 das Normas da FCC. Esses limites foram criados para fornecer uma proteção aceitável contra interferências prejudiciais em instalações residenciais. Este equipamento gera, usa e pode emitir energia de radiofrequência e, se não instalado e usado de acordo com o manual de instruções, pode provocar interferências prejudiciais às radiocomunicações.

No entanto, não existe garantia de que não ocorrerá interferência em uma instalação específica. Se este equipamento provocar interferência prejudicial à recepção de rádio ou televisão, o que pode ser determinado ao ligar e desligar o equipamento, o usuário pode tentar corrigir a interferência com uma ou mais das seguintes medidas:

- Redirecionar ou reposicionar a antena de recepção
- Aumentar a distância entre o equipamento e o receptor
- Conectar o equipamento a uma tomada em um circuito diferente daquele que esteja conectado ao receptor
- Consultar o revendedor ou um técnico experiente de rádio e TV para obter ajuda

Declaração de exposição à radiação da FCC:

Este equipamento atende aos limites de exposição à radiação do Canadá estipulados para ambientes não controlados.

O transmissor não deve funcionar ou ser colocado em conjunto com nenhuma outra antena ou transmissor. Este equipamento deve ser instalado e operado a uma distância mínima de 0 mm entre o radiador e seu corpo.

O limite de SAR dos EUA (FCC) é, em média, de 1,6 W/kg sobre um grama de tecido. Este dispositivo foi testado para conformidade com a taxa de absorção específica (SAR) da FCC. O maior nível de SAR relatado para uso próximo à cabeça (0 mm) é de 0,058 W/kg.

Cuidado: o usuário fica ciente de que alterações ou modificações não aprovadas expressamente pela parte responsável pela conformidade podem anular sua autoridade de operar o equipamento.

Canadá:

Este dispositivo contém um ou mais transmissores ou receptores isentos de licença que atendem às normas de RSS da Innovation, Science and Economic Development Canada. Sua operação está sujeita às duas condições seguir: (1) Este dispositivo não deve causar interferência. (2) O dispositivo deve aceitar qualquer interferência, inclusive aquelas que possam causar funcionamento indesejado do dispositivo.
CAN ICES-(B)/NMB-(B)

8 Perguntas frequentes

Os fones de ouvido Bluetooth não ligam.

O nível da bateria está baixo. Carregue os fones.

Não consigo emparelhar os fones Bluetooth com meu dispositivo Bluetooth.

O Bluetooth está desativado. Ative o recurso Bluetooth no dispositivo Bluetooth e ligue o dispositivo antes de ligar os fones.

Como reiniciar o emparelhamento.

Deixe os fones no modo de emparelhamento (as luzes branca e azul piscarão de forma alternada). Pressione e segure os botões "Volume +" e "Volume -" juntos por mais de quatro segundos até o LED azul acender.

Posso ouvir as músicas, mas não consigo controlá-las no meu dispositivo Bluetooth (p. ex., reproduzir, pausar, avançar ou retroceder).

Verifique se a fonte de áudio Bluetooth é compatível com AVRCP (consulte os "Dados técnicos" na página 11).

O volume dos fones está baixo demais.

Alguns dispositivos Bluetooth não conseguem vincular o nível de volume aos fones por meio da sincronização de volume. Nesse caso, você deve ajustar o volume do dispositivo Bluetooth de forma independente para obter o volume desejado.

O dispositivo Bluetooth não consegue encontrar os fones.

- Os fones podem estar conectados a outro dispositivo emparelhado anteriormente. Desligue o dispositivo conectado ou coloque-o em um local onde esteja fora de alcance.
- O emparelhamento pode ter sido reiniciado ou os fones já foram emparelhados com outro dispositivo. Emparelhe novamente os fones com o dispositivo Bluetooth, tal como explicado no manual do usuário (consulte "Emparelhar os fones com o dispositivo Bluetooth pela primeira vez" na página 6).

Meus fones Bluetooth estão conectados a um celular estéreo com Bluetooth, mas a música só sai pelo alto-falante do celular.

Consulte o manual do usuário do celular. Selecione a opção para ouvir música pelos fones de ouvido.

A qualidade do áudio é ruim e é possível ouvir um chiado.

- O dispositivo Bluetooth está fora de alcance. Diminua a distância entre os fones e o dispositivo ou remova os obstáculos entre eles.
- Carregue os fones.

Limpe os fones regularmente.

- Limpe os fones regularmente (sobretudo os canais de saída de som e os orifícios do microfone) com um pano limpo e úmido para evitar o acúmulo de resíduos, como suor ou cera de ouvido.
- Caso haja resquícios de água ou suor nos canais de saída de som, orifícios de ar ou orifícios do microfone, o nível de som será reduzido temporariamente, de forma parcial ou total. Isso não representa nenhum defeito. Use um pano macio e úmido para secar bem os fones. No caso de fones de ouvido intra-auriculares, outra alternativa é remover as ponteiras, virar os canais de saída de som para baixo e bater levemente nos fones, cerca de cinco vezes, sobre um pano seco ou superfície semelhante para retirar qualquer água que esteja em seu interior.
- Verifique se os fones estão totalmente secos antes de carregá-los e usá-los. Evite usar lenços descartáveis umedecidos com álcool ou outras substâncias para limpeza.

Carregue os fones regularmente.

Se os fones de ouvido ficarem sem uso por muito tempo, a bateria recarregável começará a perder a carga. Para evitar que isso aconteça, recarregue-a totalmente pelo menos uma vez a cada três meses.

Para obter suporte adicional, acesse www.philips.com/support.

9 Marcas registradas

Bluetooth

A marca nominativa e os logotipos Bluetooth® são marcas registradas de propriedade da Bluetooth SIG, Inc. Qualquer uso de tais marcas por parte da MMD Hong Kong Holding Limited é feito sob licença. Outras marcas e nomes comerciais pertencem a seus respectivos proprietários.



MMD Hong Kong Holding Limited. Todos os direitos reservados. As especificações estão sujeitas a alterações sem aviso prévio. Philips e o emblema de escudo da Philips são marcas registradas da Koninklijke Philips N.V. e são usadas sob licença. Este produto foi fabricado e é vendido sob a responsabilidade da MMD Hong Kong Holding Limited ou uma de suas afiliadas. A MMD Hong Kong Holding Limited é a responsável pelas garantias em relação a este produto. Todos os outros nomes de empresas e produtos podem ser marcas comerciais das respectivas empresas às quais estão associados.

