

PHILIPS

Słuchawki
TAT2200



Instrukcja obsługi

Zarejestruj produkt, aby uzyskać wsparcie
www.philips.com/support

Spis treści

1	Ważne wskazówki dotyczące bezpieczeństwa	2
	Ochrona słuchu	2
	Informacje ogólne	2
2	Słuchawki douszne true wireless	3
	Zawartość opakowania	3
	Inne urządzenia	4
	Ogólne informacje o słuchawkach true wireless	4
3	Pierwsze kroki	5
	Ładowanie akumulatora	5
	Wymiana akumulatora	5
	Jak nosić?	6
	Pobranie aplikacji	7
	Pierwsze parowanie słuchawek z urządzeniem Bluetooth	7
	Pojedyncza słuchawka (tryb monofoniczny)	7
	Parowanie słuchawek z innym urządzeniem Bluetooth	8
	Łączenie z wieloma urządzeniami	8
4	Korzystanie ze słuchawek	9
	Łączenie słuchawek dousznych z urządzeniem Bluetooth	9
	Włączanie/wyłączanie zasilania	9
	Sterowanie ANC (aktywna redukcja szumów)	9
	Zarządzanie połączeniami i muzyką	10
	Asystent głosowy	10
	Stan wskaźnika etui do ładowania	10
5	Resetowanie słuchawek	11
6	Dane techniczne	11
7	Uwaga	12
	Deklaracja zgodności	12
	Utylizacja zużytego urządzenia i baterii	12
	Wymywanie wbudowanego akumulatora	12
	Informacje dotyczące środowiska	13
	Oświadczenie dotyczące zgodności	13
8	Pytania i odpowiedzi	14
9	Znaki towarowe	15

1 Ważne wskazówki dotyczące bezpieczeństwa

Ochrona słuchu



Niebezpieczeństwo

- Aby uniknąć uszkodzenia słuchu, należy ograniczać czas korzystania ze słuchawek, gdy ustawiona jest wysoka głośność i ustawić bezpieczny poziom głośności. Im wyższa głośność, tym krótszy czas bezpiecznego korzystania ze słuchawek.
- Korzystając ze słuchawek należy przestrzegać poniższych wytycznych.
- Ustawić w słuchawkach bezpieczną głośność i nie przekraczać czasu bezpiecznego słuchania.
- Nie zwiększać głośności w miarę jak słuch dostosowuje się do jej aktualnego poziomu.
- Nie ustawiać głośności, która uniemożliwia usłyszenie, co dzieje się dookoła.
- Należy zachować ostrożność lub czasowo przerwać korzystanie ze słuchawek w potencjalnie niebezpiecznych sytuacjach.
- Nadmierne ciśnienie akustyczne w słuchawkach dousznych lub nausznych może spowodować utratę słuchu.
- Korzystanie ze słuchawek, które zakrywają oboje uszu podczas prowadzenia samochodu nie jest zalecane, a w niektórych regionach może być zabronione.
- Dla własnego bezpieczeństwa należy unikać czynników dekoncentrujących, takich jak muzyka lub rozmowy telefoniczne, podczas uczestniczenia w ruchu ulicznym lub innych potencjalnie niebezpiecznych sytuacjach.

Temperatura i wilgotność podczas pracy i przechowywania

- Przechowywać w miejscu o temperaturze od -20°C do 50°C, przy maksymalnej wilgotności względnej wynoszącej 90%.
- Użytkować w miejscu o temperaturze od 0°C do 45°C, przy maksymalnej wilgotności względnej wynoszącej 90%.
- W warunkach wysokiej lub niskiej temperatury żywotność akumulatora może być krótsza.

Informacje ogólne

Unikanie uszkodzeń lub awarii.



Uwaga

- Chronić słuchawki przed działaniem wysokiej temperatury.
- Nie rzucać słuchawkami.
- Słuchawki należy chronić przed kapiącą wodą i zachlapaniem. (Sprawdzić klasę ochronności obudowy (IP) konkretnego produktu).
- Nie zanurzać słuchawek w wodzie.
- Nie ładować słuchawek, gdy złącze lub gniazdo jest mokre.
- Nie stosować środków czyszczących zawierających alkohol, amoniak, benzen lub substancje ściernie.
- Do czyszczenia słuchawek używać czystej, wilgotnej szmatki - czyścić w szczególności końcówki przewodzące dźwięk i otwory mikrofonów. Czyścić regularnie, aby zapobiec gromadzeniu się osadów z potu lub woskowiny usznej.
- Pozostawienie kropelek potu lub wody na końcówkach przewodzących dźwięk, otworach wentylacyjnych lub otworach mikrofonów, może spowodować czasowe ściszenie lub całkowite wyciszenie dźwięku. Nie jest to oznaką awarii. Za pomocą miękkiej, wilgotnej szmatki dokładnie wysuszyć słuchawki. Można również zdjąć osłony ze słuchawek, obrócić końcówki przewodzące dźwięk w dół i lekko pukać słuchawkami około pięciu razy, na suchej szmatce lub podobnym materiale, aby pozbyć się wody zalegającej wewnątrz.
- Przed ładowaniem i użytkowaniem należy sprawdzić, czy słuchawki są suche. Unikać czyszczenia za pomocą jednorazowych szmatek nasączonych alkoholem lub innymi substancjami.
- Wbudowany akumulator należy chronić przed wysoką temperaturą, np. nasłonecznieniem, ogniem itp.
- Ryzyko wybuchu w przypadku nieprawidłowej wymiany akumulatora. Wymieniać tylko na akumulator tego samego typu lub równoważny.
- Aby zachować określoną klasę ochronności obudowy (IP), należy zamknąć pokrywę gniazda ładowania.

- Utylizacja akumulatorów w ogniu lub gorącym piekarniku, ich zmiżdżenie lub mechaniczne przecięcie, może spowodować wybuch.
- Pozostawienie akumulatora w miejscu, w którym panuje bardzo wysoka temperatura może spowodować wybuch lub wyciek łatwopalnej cieczy lub gazu.
- Bardzo niskie ciśnienie powietrza może spowodować wybuch akumulatora lub wyciek łatwopalnej cieczy lub gazu.
- Wymiana akumulatora na jednostkę niewłaściwego rodzaju grozi poważnym uszkodzeniem słuchawek i akumulatora (na przykład, w przypadku niektórych rodzajów akumulatorów litowych).
- Akumulator zestawu słuchawkowego, który nie jest użytkowany przez dłuższy czas, stopniowo rozładowuje się. Aby ograniczyć zjawisko rozładowania, należy ładować akumulator przynajmniej raz na trzy miesiące.
- Aby uniknąć ryzyka pożaru, sprzęt jest zasilany wyłącznie z zewnętrznego źródła zasilania, którego moc wyjściowa powinna być zgodna z PS1 (moc wyjściowa mniejsza lub równa 15 W).

2 Słuchawki douszne true wireless

Gratulujemy zakupu i witamy w Philips! Aby w pełni korzystać ze wsparcia oferowanego przez Philips, należy zarejestrować produkt pod adresem: www.philips.com/support.

Dzięki bezprzewodowym słuchawkom dousznym True wireless Philips można:

- Cieszyć się bezprzewodową wygodą połączeń telefonicznych bez użycia rąk
- Bezprzewodowo słuchać i zarządzać muzyką
- Przełączać się pomiędzy rozmową a słuchaniem muzyki
- Cieszyć się redukcją szumów

Zawartość opakowania

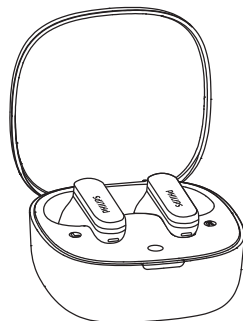

Słuchawki Philips True wireless
Philips TAT2200



Nakładki (3 par)



Skrócona instrukcja obsługi



Globalna gwarancja



Ulotka dotycząca bezpieczeństwa

Ogólne informacje o słuchawkach true wireless

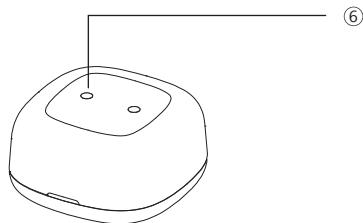
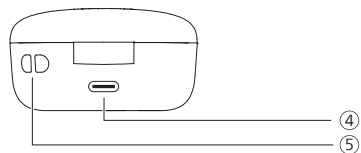
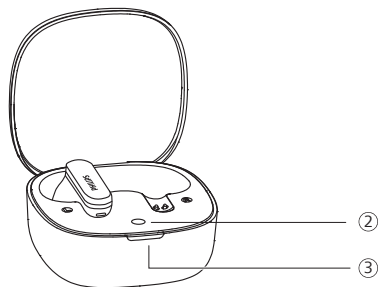
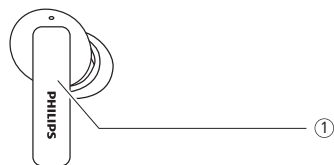

- ① Przycisk wielofunkcyjny dotykowy (MFT)
- ② Przycisk parowania Bluetooth / przycisk resetowania
- ③ Wskaźnik LED
- ④ Gniazdo ładowania USB-C
- ⑤ Otwór do paska
- ⑥ Maskownica śruby

Inne urządzenia

Telefon komórkowy lub urządzenie (np. notebook, tablet, adapter Bluetooth, odtwarzacz MP3 itp.) obsługujące Bluetooth i kompatybilne ze słuchawkami.

3 Pierwsze kroki

Ładowanie akumulatora

Uwaga

- Przed użyciem słuchawek umieścić je w etui do ładowania i ładować akumulator przez 2 godziny, aby uzyskać optymalną pojemność i żywotność baterii.
- Przed ładowaniem należy zakończyć rozmowę. Podłączenie słuchawek do ładowania spowoduje ich wyłączenie.
- Akumulator zestawu słuchawkowego, który nie jest użytkowany przez dłuższy czas, stopniowo rozładowuje się. Aby ograniczyć zjawisko rozładowania, należy ładować akumulator przynajmniej raz na trzy miesiące.

Etui do ładowania

Podłączyć jeden koniec przewodu USB-C do etui do ładowania, a drugi jego koniec do źródła zasilania.

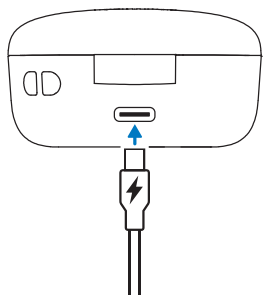

Wskazówka

- Etui do ładowania służy jako przenośna bateria zapasowa do ładowania słuchawek. Gdy etui jest w pełni naładowane, jest w stanie w pełni naładować słuchawki 3 razy.

Słuchawki

Wyjąć folię izolacyjną spod słuchawek i ponownie umieścić słuchawki w etui do ładowania.

- Wskaźnik LED na etui do ładowania miga w kolorze białym.
- Zamknięcie pokrywy etui. Etui rozpocznie ładowanie słuchawek.

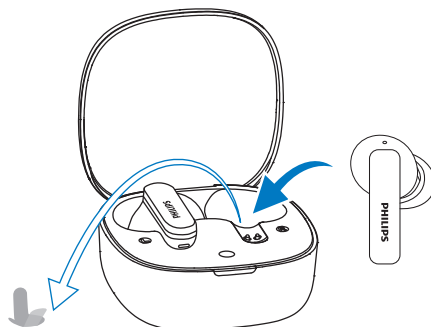

Wskazówka

- Pełne ładowanie za pomocą przewodu USB zajmuje zazwyczaj 2 godziny (w przypadku słuchawek lub etui do ładowania).

Wymiana akumulatora

Akumulator można wymienić. Wykonaj poniższe kroki, aby wymienić akumulator.

1. Użyć odpowiedniego narzędzia, aby zdjąć maskownicę śrub z dolnej części obudowy, a następnie użyć śrubokręta krzyżakowego, aby wykręcić śrubę.

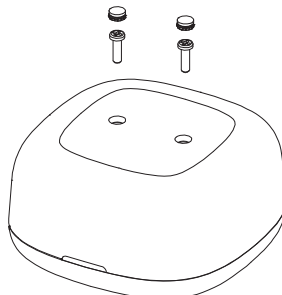

2. Po wykręceniu śrub, oddzielić dolną pokrywę od obudowy za pomocą dedykowanego narzędzia do podważania lub innego odpowiedniego narzędzia.

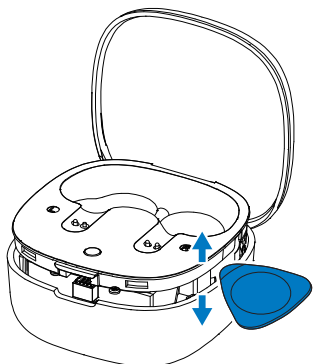

3. Odłączyć złącze akumulatora, a następnie wyjąć akumulator i umieścić nowy akumulator.

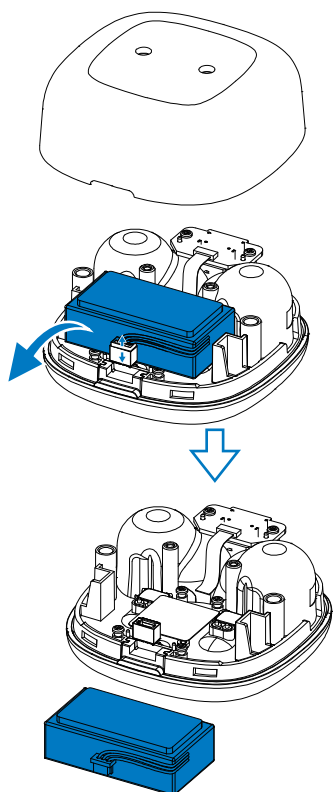

Jak nosić?

Dobrać odpowiednie nakładki, aby zwiększyć dopasowanie

Ciasne, bezpieczne dopasowanie zapewni najwyższą jakość dźwięku i tłumienie hałasu.

- 1 Sprawdzić, która nakładka douszna zapewnia najlepszą jakość dźwięku i komfort użytkowania.
- 2 Dostarczane są 3 rozmiary wymiennych silikonowych nakładek dousznych: duże, średnie i małe.

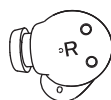

Umieścić słuchawki douszne w uszach

- 1 Sprawdzić, która słuchawka jest prawa, a która lewa.
- 2 Umieścić słuchawki w uszach i lekko je obrócić, aby zapewnić najlepsze dopasowanie.

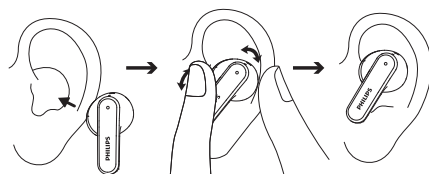

Pobranie aplikacji

Zeskanować kod QR/nacisnąć przycisk „Pobierz” lub wyszukać „Philips Headphones” w Apple App Store lub Google Play, aby pobrać aplikację.

Korzystanie z łączności



philips.to/headapp

Aplikacja Philips Headphones umożliwia sterowanie słuchaną muzyką. Dzięki niej można dostosować ustawienia dźwięku, aby słuchanie muzyki i prowadzenie rozmów odbywało się w najdogodniejszy sposób.

Pierwsze parowanie słuchawek z urządzeniem Bluetooth

- 1 Słuchawki muszą być w pełni naładowane i wyłączone.
- 2 Otworzyć pokrywę etui do ładowania. Wyjąć słuchawki. Słuchawki znajdują się w trybie parowania i są gotowe do sparowania z urządzeniem Bluetooth (np. telefonem komórkowym).
- 3 Włączyć funkcję Bluetooth urządzenia Bluetooth.
- 4 Sparować słuchawki z urządzeniem Bluetooth, skorzystać z instrukcji obsługi urządzenia Bluetooth.

Uwaga

- Jeżeli po włączeniu słuchawki nie będą w stanie odszukać żadnego wcześniej podłączonego urządzenia Bluetooth, należy przełączyć je do trybu parowania (przytrzymać przycisk na obudowie etui przez 3 sekundy, gdy obie słuchawki znajdują się w środku, a pokrywa jest otwarta).
- Słuchawki wyłączą się automatycznie po 3 minutach braku aktywności Bluetooth. Dokładny czas zależy od warunków użytkowania.

Poniższy przykład pokazuje, jak sparować słuchawki z urządzeniem Bluetooth.

- 1 Włączyć funkcję Bluetooth w urządzeniu Bluetooth, wybrać **Philips TAT2200**.
- 2 Jeśli pojawi się monit, wprowadzić hasło dla słuchawek „**0000**” (4 zera). W przypadku urządzeń obsługujących Bluetooth 3.0 lub nowszy wprowadzanie hasła nie jest konieczne.



Philips TAT2200

Pojedyncza słuchawka (tryb monofoniczny)

Wyjąć prawą lub lewą słuchawkę z etui do ładowania, aby korzystać z trybu monofonicznego. Słuchawka włączy się automatycznie.

Uwaga

- Wyjąć drugą słuchawkę z etui do ładowania. Słuchawki automatycznie sparują się ze sobą.

Parowanie słuchawek z innym urządzeniem Bluetooth

Aby sparować inne urządzenie Bluetooth ze słuchawkami, należy przełączyć je do trybu parowania (przytrzymać przycisk na obudowie przez 3 sekundy, jeżeli obie słuchawki znajdują się w środku, a pokrywa jest otwarta), następnie wykryć drugie urządzenie, jak podczas zwykłego parowania.

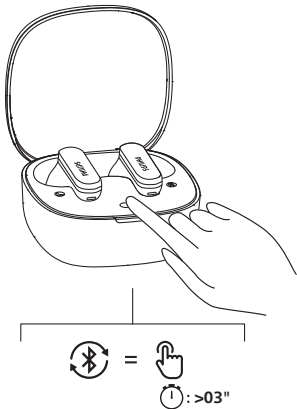

Uwaga

- W pamięci słuchawek można zapisać 4 urządzenia. W razie próby sparowania więcej niż 4 urządzeń urządzenie sparowane najwcześniej zostanie zastąpione przez nowe.

Łączenie z wieloma urządzeniami

Parowanie

- Parowanie słuchawek z 2 urządzeniami, np. z telefonem komórkowym i notebookiem.

Przełączanie pomiędzy urządzeniami

- W danym momencie można słuchać muzyki tylko z 1 urządzenia. Drugie urządzenie będzie obsługiwało połączenia telefoniczne.
- Wstrzymać odtwarzanie dźwięku na 1 z urządzeń, a następnie rozpocząć odtwarzanie z drugiego urządzenia.

Uwaga

- Jeżeli podczas strumieniowego przesyłania muzyki z urządzenia 1 na urządzeniu 2 zostanie odebrane połączenie, spowoduje to automatyczne wstrzymanie odtwarzania na urządzeniu 1. Połączenie telefoniczne zostanie automatycznie przekierowane do słuchawek.
- Zakończenie rozmowy spowoduje automatyczne wznowienie odtwarzania z urządzenia 1.

4 Korzystanie ze słuchawek

Łączenie słuchawek dousznych z urządzeniem Bluetooth

- 1 Włączyć funkcję Bluetooth urządzenia Bluetooth.
- 2 Otworzyć pokrywę etui do ładowania.
 - ↳ Biała dioda miga.
 - ↳ Słuchawki wyszukają ostatnio podłączone urządzenie Bluetooth i połączą się z nim automatycznie. Jeżeli ostatnio podłączone urządzenie jest niedostępne, słuchawki wyszukają i połączą się z przedostatnim urządzeniem.

Wskazówka

- Jeżeli funkcja Bluetooth urządzenia Bluetooth zostanie włączona po włączeniu słuchawek, należy przejść do menu Bluetooth urządzenia i ręcznie połączyć słuchawki z urządzeniem.

Uwaga

- W przypadku niektórych urządzeń Bluetooth, łączenie może nie odbywać się automatycznie. W takiej sytuacji należy przejść do menu Bluetooth urządzenia i ręcznie połączyć słuchawki z urządzeniem Bluetooth.

Włączanie/wyłączanie zasilania

Zadanie	MFT	Operacja
Włączanie słuchawek		Wyjąć słuchawki z etui do ładowania
Wyłączanie słuchawek		Włożyć słuchawki do etui do ładowania

Sterowanie ANC (aktywna redukcja szumów)

Włączanie ANC

Tryby ANC można przełączać dwukrotnym stuknięciem w lewą słuchawkę.

- Funkcja ANC jest aktywowana automatycznie po włożeniu słuchawki do ucha.
- Dwa razy dotknięcie przycisku MFT, funkcja ANC zostanie wyłączona.
- Ponownie dwa razy dotknięcie przycisku MFT, aby przełączyć na tryb otoczenia.

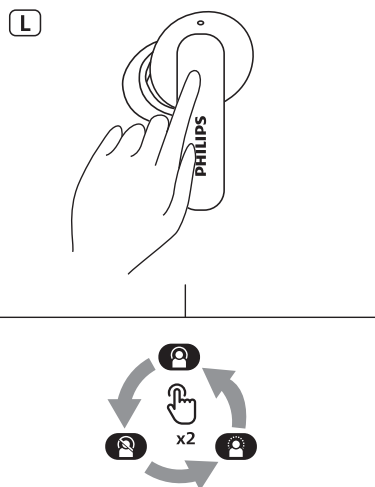

Zadanie	MFT	Operacja
WL. ANC	Lewa słuchawka	Podwójne stuknięcie
Tryb otoczenia	Lewa słuchawka	Podwójne stuknięcie
WYL. ANC	Lewa słuchawka	Podwójne stuknięcie

Zarządzanie połączeniami i muzyką

Sterowanie muzyką

Zadanie	MFT	Operacja
Odtwarzanie lub wstrzymanie muzyki	Prawa słuchawka	Podwójne stuknięcie
Kolejny utwór	Prawa słuchawka	Trzy stuknięcia
Poprzedni utwór	Lewa słuchawka	Trzy stuknięcia
Regulacja głośności +	Prawa słuchawka	Nacisnąć i przytrzymać
Regulacja głośności -	Lewa słuchawka	Nacisnąć i przytrzymać
Włączenie/ wyłączenie dynamicznego basu	Lewa słuchawka	Puknąć i przytrzymać



Uwaga

- Gdy osiągnięta zostanie maksymalna głośność, emitowany jest sygnał ostrzegawczy.

Obsługa połączeń

Zadanie	MFT	Operacja
Odbieranie/kończenie połączenia	Prawa/lewa słuchawka	Pojedyncze dotknięcie
Rozłączanie rozmowy/ odrzucanie połączenia	Prawa/lewa słuchawka	Podwójne stuknięcie

Asystent głosowy

Zadanie	MFT	Operacja
Wywoływanie asystenta głosowego (Siri/Google)	Prawa słuchawka	Przytrzymać po emisji dźwięku
Wyłączenie asystenta głosowego	Prawa słuchawka	Pojedyncze dotknięcie

Stan wskaźnika etui do ładowania

Podczas ładowania	Wskaźnik
Niski poziom naładowania baterii	Świeci biała dioda
Akumulator dostatecznie naładowany	Świeci biała dioda

Słuchawki w etui lub poza nim	Wskaźnik
Niski poziom naładowania baterii	Biała dioda miga szybko w 4 cyklach
Akumulator dostatecznie naładowany	Świeci biała dioda

5 Resetowanie słuchawek

W razie problemów z parowaniem lub połączeniem można skorzystać z poniższej procedury resetowania słuchawek do ustawień fabrycznych.

- 1 Na urządzeniu Bluetooth, przejść do menu Bluetooth i usunąć **Philips TAT2200** z listy urządzeń.
- 2 Wyłączyć funkcję Bluetooth urządzenia Bluetooth.
- 3 Odłożyć słuchawki do etui do ładowania i otworzyć pokrywę.
- 4 Dwa razy nacisnąć przycisk na obudowie.
- 5 Wykonać kroki opisane w sekcji „Korzystanie ze słuchawek – Łączenie słuchawek dousznych z urządzeniem Bluetooth.”
- 6 Sparować słuchawki z urządzeniem Bluetooth, wybrać **Philips TAT2200**.

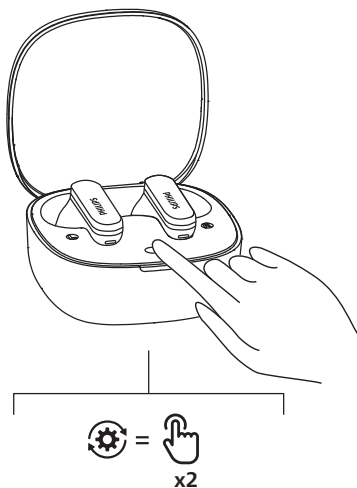

6 Dane techniczne

- Czas odtwarzania muzyki:
8 + 28 godzin (ANC wyłączony)
6 + 21 godzin (ANC włączony)
- Czas czuwania: 200 godzin
- Czas ładowania: 2 godziny
- Akumulator litowo-jonowy 45 mAh w każdej słuchawce, akumulator litowo-jonowy 500 mAh w etui do ładowania
- Wersja Bluetooth: 6.0
- Kompatybilne profile Bluetooth:
 - HFP (Hands-Free Profile)
 - A2DP (Advanced Audio Distribution Profile)
 - AVRCP (Audio Video Remote Control Profile)
- Obsługiwane kodeki dźwięku: SBC
- Zakres częstotliwości: 2,4-2,4835 GHz
- Moc transmitera: < 10 dBm
- Zasięg: Do 10 metrów
- Gniazdo USB-C do ładowania
- Ostrzeżenie o rozładowaniu akumulatora: dostępne
- Szybkie ładowanie: ładowanie przez 10 min zapewni 2 godzin odtwarzania

Uwaga

- Specyfikacja może ulec zmianie bez powiadomienia.
- Żywotność akumulatora podczas odtwarzania jest przybliżona i może się różnić w zależności od warunków użytkowania.

7 Uwaga

Deklaracja zgodności

Firma TP Vision Europe B.V. oświadcza, że niniejszy produkt jest zgodny z podstawowymi wymaganiami dyrektywy RED 2014/53/EU i innymi obowiązującymi zapisami tej dyrektywy oraz UK Radio Equipment Regulations SI 2017 No 1206. Deklaracja zgodności jest dostępna pod adresem: www.philips.com/support.

Utylizacja zużytego urządzenia i baterii



Niniejszy produkt został zaprojektowany i wyprodukowany z użyciem wysokiej jakości materiałów i podzespołów, które można poddać recyklingowi i ponownie wykorzystać.



Symbol ten oznacza, że dany produkt podlega unijnej dyrektywie 2012/19/EU.



Symbol ten oznacza, że urządzenie zawiera baterie objęte unijnym rozporządzeniem (EU) 2023/1542, których nie można wyrzucić razem ze zwykłymi odpadami z gospodarstwa domowego. Użytkownik winien zapoznać się z obowiązującymi na danym terenie zasadami selektywnej zbiórki odpadów elektrycznych i elektronicznych oraz baterii. Należy przestrzegać obowiązujących zasad i pod żadnym pozorem nie wyrzucać baterii łącznie ze zwykłymi odpadami z gospodarstwa domowego. Poprawna utylizacja zużytego sprzętu i baterii pomaga ograniczyć negatywny wpływ odpadów na środowisko naturalne i zdrowie ludzkie.

Wymywanie wbudowanego akumulatora

Jeżeli w kraju użytkowania nie funkcjonuje system odbioru/recyklingu urządzeń elektronicznych, można przyczynić się do ochrony środowiska poprzez wyjęcie akumulatora i poddanie go recyklingowi przed utylizacją słuchawek dousznych.

- Przed wyjęciem akumulatora należy się upewnić, że słuchawki są odłączone od etui do ładowania.

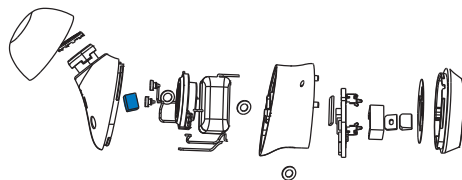

- Przed wyjęciem akumulatora należy się upewnić, że etui do ładowania jest odłączone od przewodu zasilającego USB.

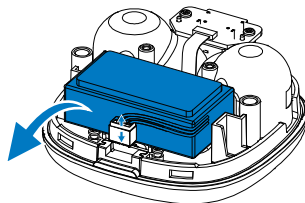
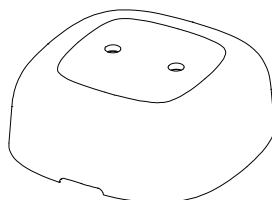

Informacje dotyczące środowiska

Wszelkie niepotrzebne elementy opakowania zostały usunięte. Urządzenie zawiera materiały, które można poddać recyklingowi i umożliwić ich ponowne wykorzystanie, jeżeli demontaż zostanie przeprowadzony przez specjalistyczną firmę. Przestrzegać miejscowych przepisów dotyczących utylizacji opakowań, zużytych akumulatorów i zużytego sprzętu elektronicznego.

Oświadczenie dotyczące zgodności

Urządzenie jest zgodne z rozdziałem 15. zasad FCC. Zezwolenie na użytkowanie urządzenia jest uzależnione od spełnienia następujących dwóch warunków:

1. urządzenie nie może wywoływać szkodliwych zakłóceń oraz
2. urządzenie musi akceptować wszelkie odbierane zakłócenia, łącznie z zakłóceniami, które mogą powodować niepożądane działanie.

Zasady FCC

Niniejszy sprzęt został sprawdzony i stwierdzono jego zgodność z ograniczeniami przyjętymi dla urządzenia cyfrowego Klasy B, w myśl rozdziału 15. przepisów FCC. Ograniczenia określone w wyżej wymienionych przepisach mają za zadanie zapewnić odpowiednią ochronę przed zakłóceniami wywoływanymi przez urządzenia instalowane w domach. Niniejsze urządzenie wytwarza, wykorzystuje i może emitować energię o częstotliwości radiowej. Jeżeli nie zostanie poprawnie zainstalowane i nie będzie używane zgodnie z instrukcją obsługi, może zakłócać sygnały radiowe.

Jednocześnie nie ma gwarancji, że zakłócenia nie wystąpią w przypadku konkretnej instalacji. Jeżeli niniejsze urządzenie powoduje zakłócenia w odbiorze radiowym lub telewizyjnym, co można stwierdzić poprzez wyłączenie i włączenie urządzenia, zachęca się użytkownika do próby usunięcia zakłóceń, poprzez zastosowanie jednej lub kilku poniższych metod.

- Zmianę orientacji lub lokalizacji anteny odbiorczej
- Zwiększenie odległości między urządzeniem a odbiornikiem
- Podłączenie urządzenia do gniazda zasilającego znajdujące się na innym obwodzie elektrycznym niż ten, do którego podłączono odbiornik
- Skorzystanie z pomocy dystrybutora lub doświadczonego technika RTV

Oświadczenie FCC dotyczące ekspozycji na promieniowanie

Niniejsze urządzenie jest zgodnie z ustalonymi przez FCC limitami ekspozycji na promieniowanie dla niekontrolowanego środowiska.

Nadajnik nie może być umieszczany w pobliżu lub wykorzystywany wraz z innymi antenami lub nadajnikami.

Uwaga: zwraca się uwagę użytkownika, że zmiany lub modyfikacje niezatwierdzone jednoznacznie przez podmiot odpowiedzialny za zapewnienie zgodności mogą unieważnić upoważnienie użytkownika do obsługi urządzenia.

Kanada:

Urządzenie zawiera zwolniony z obowiązku licencyjnego transponder(-y) / odbiornik(-i), które są zgodne ze zwolnieniem z licencji RSS Innovation, Science and Economic Development Canada. Zezwolenie na użytkowanie urządzenia jest uzależnione od spełnienia następujących dwóch warunków: (1) Urządzenie nie może wywoływać szkodliwych zakłóceń. (2) Urządzenie musi akceptować wszelkie odbierane zakłócenia, łącznie z zakłóceniami, które mogą powodować niepożądane działanie.
CAN ICES-(B)/NMB-(B)

Oświadczenie IC dotyczące ekspozycji na promieniowanie

Niniejsze urządzenie jest zgodnie z kanadyjskimi limitami ekspozycji na promieniowanie dla niekontrolowanego środowiska.

Nadajnik nie może być umieszczany w pobliżu lub wykorzystywany wraz z innymi antenami lub nadajnikami.

8 Pytania i odpowiedzi

Śłuchawki douszne Bluetooth nie włączają się.

Niski poziom naładowania akumulatora. Należy naładować słuchawki.

Nie mogę sparować słuchawek dousznych Bluetooth z urządzeniem Bluetooth.

Funkcja Bluetooth jest wyłączona. Włączyć funkcję Bluetooth w urządzeniu Bluetooth i włączyć urządzenie Bluetooth przed włączeniem słuchawek.

Parowanie nie działa.

- Umieścić obie słuchawki w etui do ładowania.
- Upewnić się, że funkcja Bluetooth została wyłączona we wszystkich połączonych wcześniej urządzeniach Bluetooth.
- Z urządzenia Bluetooth wykasować „Philips TAT2200” z listy urządzeń Bluetooth.
- Sparować słuchawki douszne (patrz „Pierwsze parowanie słuchawek z urządzeniem Bluetooth” na stronie 7).

Urządzenie Bluetooth nie może znaleźć słuchawek.

- Słuchawki mogły się połączyć z wcześniej sparowanym urządzeniem. Należy wyłączyć połączenie urządzenie lub przenieść je poza zasięg.
- Parowanie mogło zostać zresetowane lub słuchawki douszne zostały wcześniej sparowane z innym urządzeniem. Ponownie sparować słuchawki douszne z urządzeniem Bluetooth zgodnie z opisem w instrukcji obsługi (patrz „Parowanie słuchawek z innym urządzeniem Bluetooth” na stronie 8).

Śłuchawki douszne Bluetooth są połączone ze stereofonicznym telefonem komórkowym z Bluetooth, ale muzyka jest odtwarzana tylko przez głośnik telefonu.

Więcej informacji można uzyskać z instrukcji obsługi telefonu komórkowego. Należy włączyć słuchanie muzyki przez słuchawki.

Słaba jakość dźwięku i słyszalne trzaski.

- Urządzenie Bluetooth jest poza zasięgiem. Zmniejszyć odległość pomiędzy słuchawkami dousznymi i urządzeniem Bluetooth lub usunąć przeszkody znajdujące się pomiędzy nimi.
- Należy naładować słuchawki.

Jakość dźwięku jest niezadowalająca podczas przesyłania strumieniowego z telefonu komórkowego, przesyłanie strumieniowe jest bardzo spowolnione lub nie działa.

Upewnić się, że telefon komórkowy obsługuje nie tylko transmisję (mono) HFP, ale również A2DP i jest kompatybilny z BT4.0x (lub nowszym) (patrz „Dane techniczne” na stronie 11).

Czyścić słuchawki regularnie.

- Do czyszczenia słuchawek używać czystej, wilgotnej szmatki - czyścić w szczególności końcówki przewodzące dźwięk i otwory mikrofonów. Czyścić regularnie, aby zapobiec gromadzeniu się osadów z potu lub woskowiny usznej.
- Pozostawienie kropelek potu lub wody na końcówkach przewodzących dźwięk, otworach wentylacyjnych lub otworach mikrofonów, może spowodować czasowe ściszenie lub całkowite wyciszenie dźwięku. Nie jest to oznaką awarii. Za pomocą miękkiej, wilgotnej szmatki dokładnie wysuszyć słuchawki. Można również zdjąć osłony ze słuchawek, obrócić końcówki przewodzące dźwięk w dół i lekko puknąć słuchawkami około pięciu razy, na suchej szmatce lub podobnym materiale, aby pozbyć się wody zalegającej wewnątrz.
- Przed ładowaniem i użytkowaniem należy sprawdzić, czy słuchawki są suche. Unikać czyszczenia za pomocą jednorazowych szmatek nasączanych alkoholem lub innymi substancjami.

Ładować słuchawki regularnie.

Akumulator zestawu słuchawkowego, który nie jest użytkowany przez dłuższy czas, stopniowo rozładowuje się. Aby ograniczyć zjawisko rozładowania, należy ładować akumulator przynajmniej raz na trzy miesiące.

9 Znaki towarowe

Słowny znak i logo Bluetooth® są zarejestrowanymi znakami handlowymi firmy Bluetooth SIG, Inc. Ich wykorzystanie przez MMD Hong Kong Holding Limited podlega licencji. Pozostałe znaki i nazwy handlowe stanowią własność swoich właścicieli.



MMD Hong Kong Holding Limited. Wszelkie prawa zastrzeżone. Specyfikacja może ulec zmianie bez powiadomienia.

Philips i logo tarczy firmy Philips są zarejestrowanymi znakami handlowymi firmy Koninklijke Philips N.V. wykorzystywanymi w ramach licencji. Urządzenie zostało wyprodukowane i jest sprzedawane przez MMD Hong Kong Holding Limited lub spółki jej podległe, ponadto firma MMD Hong Kong Holding Limited jest gwarantem w odniesieniu do produktu. Wszystkie inne nazwy firm i produktów mogą być znakami handlowymi firm, z którymi są powiązane.

