

PHILIPS

Hovedtelefoner
TAT2200



Brugervejledning

Registrer dit produkt, og få support på
www.philips.com/support

Indholdsfortegnelse

1	Vigtige sikkerhedsanvisninger	2	7	Meddelelse	12
	Høresikkerhed	2		Overensstemmelseserklæring	12
	Generelle oplysninger	2		Bortskaffelse af dit gamle produkt og batteri	12
2	Dine True trådløse øretelefoner	4		Fjern det integrerede batteri	13
	Kassens indhold	4		Miljøoplysninger	13
	Andre enheder	4		Meddelelse om overensstemmelse	13
	Oversigt over dine True trådløse øretelefoner	5	8	Ofte stillede spørgsmål	14
3	Kom i gang	5	9	Varemærker	15
	Oplad batteriet	5			
	Udskift batteriet	6			
	Sådan bærer du øretelefonerne	7			
	Download af appen	7			
	Par øretelefonerne med din Bluetooth-enhed for første gang	7			
	Enkelt øretelefon (tilstanden Mono)	8			
	Par øretelefonerne med en anden Bluetooth-enhed	8			
	Multipunktforbindelse	9			
4	Brug dine øretelefoner	9			
	Opret forbindelse mellem dine øretelefoner og din Bluetooth-enhed	9			
	Tænding/slukning	10			
	Styr ANC (aktiv støjreduktion)	10			
	Administrer dine opkald og din musik	10			
	Stemmeassistent	11			
	LED-kontrollampe for status på opladningsetui	11			
5	Nulstil øretelefonerne	11			
6	Tekniske oplysninger	12			

1 Vigtige sikkerhedsanvisninger

Høresikkerhed



Fare

- For at undgå at beskadige hørelsen skal du begrænse, hvor meget tid du bruger hovedtelefonerne ved høj lydstyrke, og indstille lydstyrken til et sikkert niveau. Jo højere lydstyrken er, desto kortere er den sikre lyttetid.
 - Sørg for at overholde følgende retningslinjer, når du bruger hovedtelefonerne.
 - Lyt ved en rimelig lydstyrke i rimelige tidsperioder.
 - Pas på ikke at indstille lydstyrken opad kontinuerligt, efterhånden som din hørelse vænner sig til den.
 - Undlad at skruе så meget op for lydstyrken, så du ikke kan høre, hvad der sker omkring dig.
 - Du bør udvise forsigtighed eller stoppe brugen midlertidigt i potentielt farlige situationer.
 - For højt lydtryk fra øretelefoner og hovedtelefoner kan medføre høretab.
 - Brugen af hovedtelefoner med begge ører dækket under kørsel anbefales ikke og kan være ulovlig i nogle områder.
 - Af hensyn til din sikkerhed skal du undgå distraktioner fra musik eller telefonopkald under kørsel i trafik eller andre potentielt farlige omgivelser.
- Drifts- og opbevaringstemperaturer og luftfugtighed
- Opbevares et sted, hvor temperaturen ligger mellem -20 °C og 50 °C, og der er en relativ fugtighed på op til 90 %.
 - Betjenes et sted, hvor temperaturen ligger i intervallet 0-45 °C, og der er en relativ fugtighed på op til 90 %.
 - Batterilevetiden kan være kortere i omgivelser med høj eller lav temperatur.

Generelle oplysninger

For at undgå skade eller fejlfunktion:



Forsigtig

- Hovedtelefonerne må ikke udsættes for kraftig varme.
- Hovedtelefonerne må ikke tabes på gulvet.
- Hovedtelefonerne må ikke udsættes for dryp eller stænk. (Se IP-klassificeringen for det bestemte produkt)
- Hovedtelefonerne må ikke nedsænkes i vand.
- Hovedtelefonerne må ikke oplades, når stikket eller fatningen er våd.
- Der må ikke bruges nogen rengøringsmidler, der indeholder sprit, ammoniak, benzen eller slibemidler.
- Brug en ren, fugtig klud til regelmæssigt at rengøre dine hovedtelefoner – især lydkanalerne og mikrofonhullerne – og dermed undgå ophobning af stoffer såsom sved eller ørevoks.
- Hvis der efterlades sved eller vanddråber i lydkanalerne, lufthullerne eller mikrofonhullerne, vil lydniveauet falde midlertidigt eller afbrydes helt. Dette er ikke en funktionsfejl. Brug en blød, fugtig klud til at tørre hovedtelefonerne grundigt. Du kan alternativt fjerne øreproppernes spidser, vende lydkanalerne nedad og forsigtigt banke på hovedtelefonerne ca. fem gange på en tør klud eller lignende for at fjerne eventuelt vand, der har samlet sig indeni.
- Sørg for, at hovedtelefonerne er helt tørre, før du oplader og bruger dem. Undgå at bruge alkoholservietter til engangsbrug eller andre stoffer til rengøring.
- Det integrerede batteri må ikke udsættes for kraftig varme, som f.eks. sol, ild eller lignende.
- Der er fare for eksplosion, hvis batteriet udskiftes forkert. Det må kun udskiftes med et batteri af samme eller tilsvarende type.
- For at opnå den bestemte IP-klassificering skal dækslet til opladningsporten være lukket.
- Bortskaffelse af et batteri ved åben ild, placering i en varm ovn eller knusning eller opskæring af et batteri kan resultere i en eksplosion.
- Hvis et batteri efterlades i omgivelser med ekstremt høje temperaturer, kan det resultere i en eksplosion eller lækage af brandfarlig væske eller gas.
- Hvis batteriet udsættes for ekstremt lavt lufttryk, kan det resultere i en eksplosion eller lækage af brandfarlig væske eller gas.
- Udskiftning af et batteri med et af en forkert type kan medføre alvorlig skade på hovedtelefonerne og batteriet (f.eks. ved visse typer af litumbatterier).

- Hvis headsettet ikke bruges i længere tid, vil batterierne begynde at aflade. For at undgå dette tab skal batteriet oplades fuldt ud mindst én gang hver tredje måned.
- For at undgå risiko for brand strømforsynes udstyret kun af en ekstern strømkilde, hvis output overholder PS1 (med en udgangskapacitet, der er mindre end eller lig med 15 W).

2 Dine True trådløse øretelefoner

Tillykke med dit køb, og velkommen til Philips! For at kunne udnytte den support, der Philips tilbyder, fuldt ud skal du registrere dit produkt på www.philips.com/support.

Med disse Philips True trådløse øretelefoner kan du:

- Nyde bekvem trådløse håndfrie opkald
- Nyde og styre musik trådløst
- Skifte mellem opkald og musik
- Nyde støjreduktion

Kassens indhold

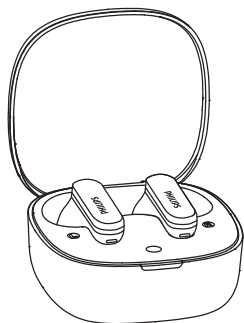

Philips True trådløse øretelefoner
Philips TAT2200



Ørepuder x 3 par



Startvejledning

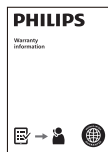

Global garanti



Sikkerhedsindlægsseddel

Andre enheder

En mobiltelefon eller -enhed (f.eks. bærbar computer, tablet, Bluetooth-adaptore, MP3-afspillere osv.), som understøtter Bluetooth og er kompatibel med øretelefonerne.

Oversigt over dine True trådløse øretelefoner

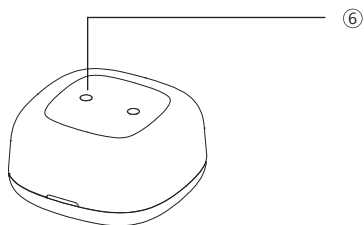
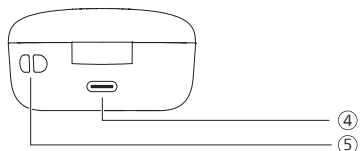
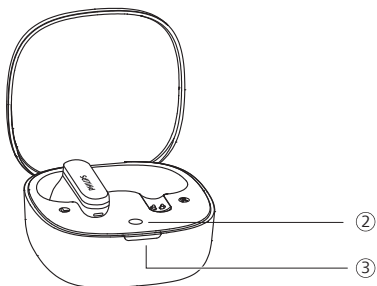
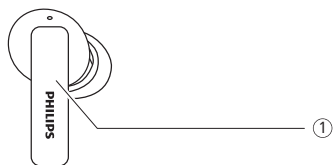

- ① Multifunktionstryk (MFT)
- ② Knap til Bluetooth-parring/nulstillingsknap
- ③ LED-kontrollampe
- ④ USB-C-opladningsport
- ⑤ Hul til snor
- ⑥ Skruehætte

3 Kom i gang

Oplad batteriet

Bemærk

- Inden du tager dine hovedtelefoner i brug, skal du anbringe dem i opladningsetuiet og oplade batteriet i 2 timer for at opnå optimal batterikapacitet og -levetid.
- Afslut dit opkald før opladning. Øretelefonerne slukker, når de tilsluttes til opladning.
- Hvis headsettet ikke bruges i længere tid, vil batterierne begynde at aflade. For at undgå dette tab skal batteriet oplades fuldt ud mindst én gang hver tredje måned.

Opladningsetui

Sæt den ene ende af USB-C-kablet i opladningsetuiet og den anden ende i strømforsyningskilden.

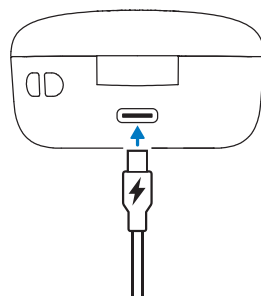

Tip

- Opladningsetuiet tjener som et bærbart backupbatteri til opladning af øretelefonerne. Når opladningsetuiet er fuldt opladet, kan det genoplade øretelefonerne helt 3 gange.

Øretelefoner

Fjern isoleringsfilmen under øretelefonen, og læg øretelefonen tilbage i opladningsetuiet.

- LED-kontrollampen på opladningsetuiet blinker hvidt.
- Luk låget på opladningsetuiet, så begynder opladningsetuiet at oplade øretelefonerne.

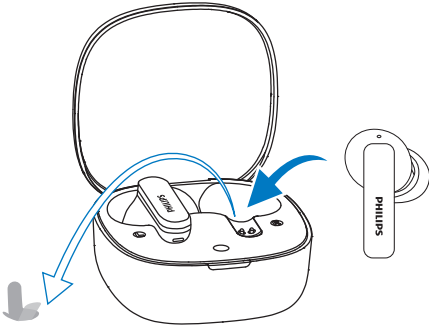

Tip

- En fuld opladning tager som regel 2 timer (for øretelefoner eller opladningsetui) via et USB-kabel.

Udskift batteriet

Batteriet kan udskiftes. Følg trinnene nedenfor for at udskifte batteriet.

1. Brug et passende værktøj til at tage skruehætten ud af etuiets underside, og brug derefter en stjerneskruetrækker til at tage skruen ud.

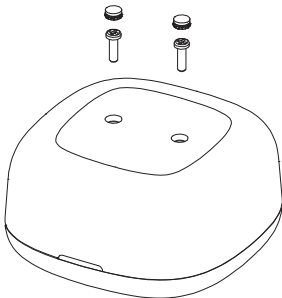

2. Når du har fjernet skrueerne, skal du adskille bunddækslet fra etuiet ved hjælp af et dedikeret brækstang eller et egnet værktøj.

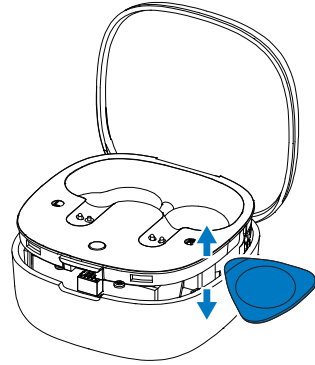

3. Frakobl batteristikket, tag batteriet ud, og udskift det med et nyt.

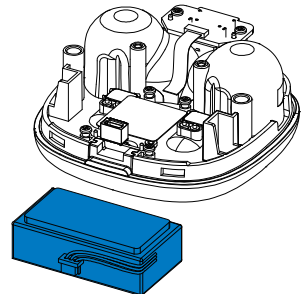
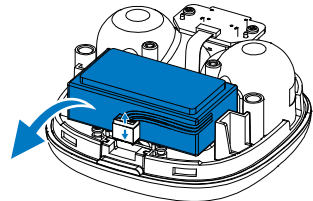
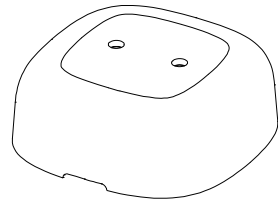

Sådan bærer du øretelefonerne

Vælg passende ørepuder for at opnå optimal tilpasning

En tæt og sikker tilpasning giver den bedste lyd kvalitet og støjreduktion.

- 1 Prøv, hvilken ørepude der giver den bedste lyd kvalitet og føles mest behageligt.
- 2 Der leveres silikoneørepuder i 3 størrelser: large, medium, small.

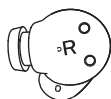
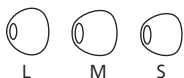

Sæt øretelefonerne i

- 1 Kontrollér, om øretelefonerne er til venstre eller højre øre.
- 2 Sæt øretelefonerne ind i ørerne, og drej lidt, indtil der opnås en sikker tilpasning.

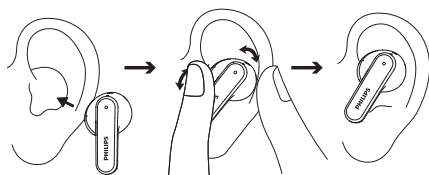

Download af appen

Scan QR-koden/tryk på knappen 'Hent', eller søg efter 'Philips Headphones' i Apple App Store eller Google Play for at hente appen.

Kom på nettet



philips.to/headapp

Appen Philips Headphones giver dig kontrol over den musik, du lytter til. Du kan tilpasse lyden, så din musik og opkaldsoplevelse altid imødekommer dine behov på den bedste måde.

Par øretelefonerne med din Bluetooth-enhed for første gang

- 1 Sørg for, at øretelefonerne er fuldt opladet og slukket.
- 2 Åbn dækslet på opladningsetuiet. Tag øretelefonerne ud. Øretelefonerne er nu i paringstilstand og er klar til at blive parret med en Bluetooth-enhed (f.eks. en mobiltelefon).
- 3 Slå Bluetooth-funktionen til på din Bluetooth-enhed.

- 4 Dan par mellem øretelefonerne og din Bluetooth-enhed. Se brugervejledningen til din Bluetooth-enhed.

Bemærk

- Hvis øretelefonerne ikke kan finde en tidligere forbundet Bluetooth-enhed, efter at du har tændt øretelefonerne, skal du sætte dem i parringstilstand (tryk og hold på knappen på etuiet i 3 sekunder med begge øretelefoner inde og dækslet åbent).
- Hovedtelefonerne slukkes automatisk efter 3 minutter uden Bluetooth-aktivitet. Den faktiske tid kan variere efter brugsforhold.

Følgende eksempel viser dig, hvordan øretelefonerne parres med din Bluetooth-enhed.

- 1 Slå Bluetooth-funktionen til på din Bluetooth-enhed, og vælg **Philips TAT2200**.
- 2 Indtast adgangskoden til øretelefonerne, "0000" (4 nuller), hvis du bliver bedt om. Der er ikke behov for at indtaste en adgangskode på de enheder, der understøtter Bluetooth 3.0 eller nyere.



Philips TAT2200

Enkelt øretelefon (tilstanden Mono)

Tag enten højre eller venstre øretelefon ud af opladningsetuiet til brug i tilstanden Mono. Øretelefonen tændes automatisk.

Bemærk

- Hvis du tager den anden øretelefon ud af opladningsetuiet, oplader de automatisk med hinanden.

Par øretelefonerne med en anden Bluetooth-enhed

Hvis du vil parre en anden Bluetooth-enhed med øretelefonerne, skal du bare aktivere parringstilstand på dem (tryk på knappen på boksen i 3 sekunder med begge øretelefoner inde og dækslet åbent), og find den anden enhed som ved normal parring.

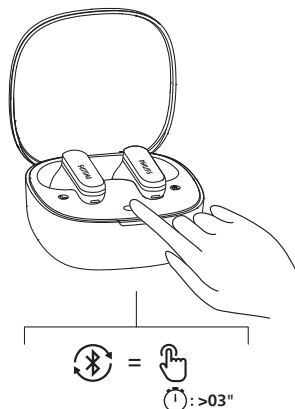

Bemærk

- Øretelefonerne kan gemme 4 enheder i hukommelsen. Hvis du prøver at parre mere end 4 enheder, erstattes den ældste parrede enhed med den nye enhed.

Multipunktforbindelse

Parring

- Parring af hovedtelefonerne med 2 enheder, f.eks. en mobiltelefon og en bærbar computer.

Skift mellem enheder

- Du kan til enhver tid kun lytte til musik fra 1 enhed. En anden enhed afsættes til telefonopkald.
- Sæt lyden fra den ene enhed på pause, og afspil derefter lyd fra den anden enhed.



Bemærk

- Når du streamer lyd fra enhed nr. 1, og du modtager et opkald fra enhed nr. 2, sættes lydafspilningen på enhed nr. 1 på pause automatisk. Og opkaldet overføres automatisk til hovedtelefonerne.
- Når opkaldet afsluttes, fortsætter afspilning på enhed nr. 1 automatisk.

4 Brug dine øretelefoner

Opret forbindelse mellem dine øretelefoner og din Bluetooth-enhed

- 1 Slå Bluetooth-funktionen til på din Bluetooth-enhed.
- 2 Åbn dækslet til opladningsetuiet.
 - ↳ Den hvide LED blinker.
 - ↳ Øretelefonerne søger efter den sidst tilsluttede Bluetooth-enhed og genopretter forbindelse til den automatisk. Hvis den senest tilsluttede Bluetooth-enhed ikke er tilgængelig, vil øretelefonerne søge efter og oprette forbindelse til den næstsidst tilsluttede enhed.



Tip

- Hvis du slår Bluetooth-funktionen til på din Bluetooth-enhed, efter at du har tændt øretelefonerne, skal du gå til menuen Bluetooth på enheden og oprette forbindelse mellem øretelefonerne og enheden manuelt.



Bemærk

- Forbindelsen oprettes muligvis ikke automatisk på visse Bluetooth-enheder. I så fald skal du gå til menuen Bluetooth på din enhed og oprette forbindelse mellem øretelefonerne og Bluetooth-enheden manuelt.

Tænding/slukning

Opgave	MFT	Betjening
Tænd øretelefonerne		Tag øretelefonerne ud af opladningsetuiet
Sluk øretelefonerne		Sæt øretelefonerne tilbage i opladningsetuiet

Styr ANC (aktiv støjrreduktion)

Aktivér ANC

Det er muligt at slå forskellige ANC-tilstande til/fra ved at dobbelttrykke på venstre øretelefon.

- Funktionen ANC aktiveres automatisk, når øretelefonen sættes i øret.
- Tryk to gange på MFT, hvorefter det slår funktionen ANC fra.
- Tryk to gange på MFT igen, hvorefter den skifter til tilstanden Opmærksomhed.

L

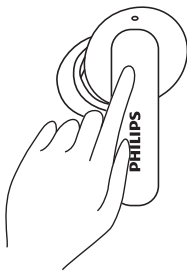

Opgave	MFT	Betjening
ANC slået til	Venstre øretelefon	Dobbelttryk
Tilstanden Opmærksomhed	Venstre øretelefon	Dobbelttryk
ANC slået fra	Venstre øretelefon	Dobbelttryk

Administrer dine opkald og din musik

Musikkontrol

Opgave	MFT	Betjening
Afspil musik, eller sæt musikafspilning på pause	Højre øretelefon	Dobbelttryk
Næste musiknummer	Højre øretelefon	Tryk tre gange
Forrige musiknummer	Venstre øretelefon	Tryk tre gange
Indstil lydstyrke +	Højre øretelefon	Tryk én gang, og tryk derefter længe
Indstil lydstyrke -	Venstre øretelefon	Tryk én gang, og tryk derefter længe
Dynamisk bas til/fra	Venstre øretelefon	Tryk og hold

Bemærk

- Du hører en tone, der angiver, når det maksimale lydstyrkeniveau er nået.

Opkaldskontrol

Opgave	MFT	Betjening
Besvar/afslut opkald	Højre/venstre øretelefon	Enkelt tryk
Afslut opkald/afvis opkald	Højre/venstre øretelefon	Dobbelttryk

Stemmeassistent

Opgave	MFT	Betjening
Aktivér stemmeassistent (Siri/Google)	Højre øretelefon	Fortsæt med at trykke efter bippet
Stop stemmeassistent	Højre øretelefon	Enkelt tryk

LED-kontrollampe for status på opladningsetui

Under opladning	Kontrollampe
Lavt batteriniveau	Den hvide LED lyser
Forholdsvist godt batteriniveau	Den hvide LED lyser

Øretelefoner sættes ind i/tages ud af etuiet	Kontrollampe
Lavt batteriniveau	Den hvide LED blinker hurtigt 4 gange
Forholdsvist godt batteriniveau	Den hvide LED lyser

5 Nulstil øretelefonerne

Hvis du oplever et problem med parring eller tilslutning, kan du udføre følgende fremgangsmåde for at nulstille øretelefonerne til fabrikkens standardindstillinger.

- 1 Gå til menuen Bluetooth på din Bluetooth-enhed, og fjern **Philips TAT2200** fra enhedslisten.
- 2 Slå Bluetooth-funktionen fra på din Bluetooth-enhed.
- 3 Sæt øretelefonerne tilbage i opladningsetuiet, og åbn låget.
- 4 Tryk to gange på knappen på boksen.
- 5 Følg trinene i "Brug dine øretelefoner – slut øretelefonerne til din Bluetooth-enhed".
- 6 Par øretelefonerne med din Bluetooth-enhed, og vælg **Philips TAT2200**.

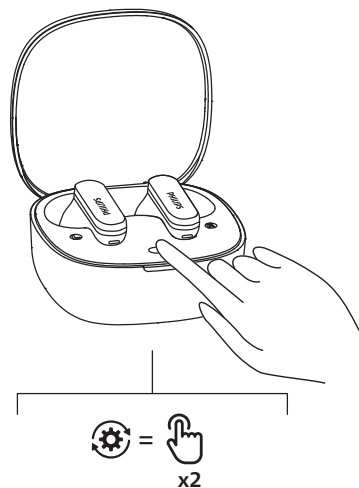

6 Tekniske oplysninger

- Afspilningstid for musik:
8 + 28 timer (ANC fra)
6 + 21 timer (ANC til)
- Standbytid: 200 timer
- Opladningstid: 2 timer
- Lithium-ion-batteri på 45 mAh i hver øretelefon. Lithium-ion-batteri på 500 mAh i opladningsetuiet
- Bluetooth-version: 6.0
- Kompatible Bluetooth-profiler:
 - HFP (Hands-Free Profile)
 - A2DP (Advanced Audio Distribution Profile)
 - AVRCP (Audio Video Remote Control Profile)
- Understøttede codecs til lydenheder: SBC
- Frekvensinterval: 2,4-2,4835 GHz
- Sendereffekt: <10 dBm
- Driftsrækkevidde: Op til 10 meter
- USB-C-port til opladning
- Advarsel om lavt batteriniveau: tilgængelig
- Tid med hurtig opladning: 10 minutters opladning giver 2 timers afspilning

Bemærk

- Specifikationer kan ændres uden varsel.
- Batterilevetiden med hensyn til afspilningstid er omtrentlig og kan variere alt efter de forhold, hvorunder hovedtelefonerne bruges.

7 Meddelelse

Overensstemmelseserklæring

TP Vision Europe B.V. erklærer hermed, at produktet opfylder de vigtigste krav og andre relevante bestemmelser i RED-direktivet 2014/53/EU og UK Radio Equipment Regulations SI 2017 No 1206. Du kan finde overensstemmelseserklæringen på www.philips.com/support.

Bortskaffelse af dit gamle produkt og batteri



Dit produkt er designet og fremstillet med materialer og komponenter af høj kvalitet, som kan genanvendes og genvindes.



Dette symbol på et produkt betyder, at produktet er omfattet af EU-direktivet 2012/19/EU.



Dette symbol betyder, at produkter indeholder batterier, der er omfattet af EU-forordningen (EU) 2023/1542, som ikke kan bortskaffes sammen med almindeligt husholdningsaffald. Hold dig godt underrettet om det lokale særskilte indsamlingssystem for elektriske og elektroniske produkter og batterier. Du skal følge lokale regler og aldrig bortskaffe produktet og batterierne sammen med almindeligt husholdningsaffald. Korrekt bortskaffelse af gamle produkter og batterier er med til at forhindre mulige negative konsekvenser for miljøet og menneskers sundhed.

Fjern det integrerede batteri

Hvis der ikke findes et indsamlings-/ genbrugssystem til elektroniske produkter i dit land, kan du beskytte miljøet ved at fjerne og genbruge batteriet, inden du bortskaffer øretelefonerne.

- Sørg for, at øretelefonerne er koblet fra opladningsetuiet, før du fjerner batteriet.

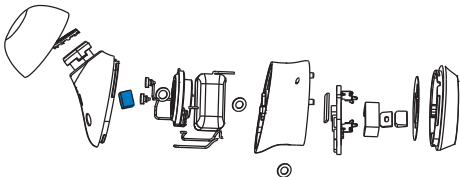

- Sørg for, at opladningsetuiet er koblet fra USB-opladningskablet, før du fjerner batteriet.

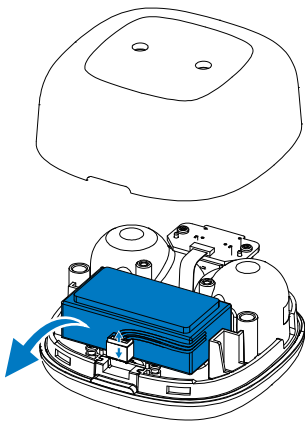

Miljøoplysninger

Al unødvendig emballage er udeladt. Systemet består af materialer, som kan genvindes og genvindes, hvis det adskilles af en specialiseret virksomhed. Overhold de lokale bestemmelser vedrørende bortskaffelse af emballagematerialer, opbrugte batterier og gammelt udstyr.

Meddelelse om overensstemmelse

Enheden er i overensstemmelse med del 15 i FCC-reglerne. Driften sker under iagttagelse af følgende to betingelser:

1. Enheden må ikke forårsage skadelig interferens, og
2. Enheden skal acceptere al modtaget interferens, herunder interferens, der kan forårsage driftsforstyrrelser.

FCC-regler

Udstyret er afprøvet og overholder grænserne for digitale enheder i klasse B i henhold til del 15 i FCC-reglerne. Disse grænser er designet til at give tilstrækkelig beskyttelse mod skadelig interferens i en boliginstallation. Dette udstyr genererer, bruger og kan udstråle radiofrekvensenergi. Hvis det ikke er installeret og anvendes i overensstemmelse med betjeningsvejledningen, kan det forårsage skadelig interferens for radiokommunikation.

Der er dog ingen garanti for, at denne interferens ikke vil forekomme i en bestemt installation. Hvis udstyret giver skadelig interferens til radio- eller TV-modtagelse, som kan afgøres ved at slutte udstyret fra og til, opfordres brugeren til at prøve at rette interferensen ved en eller flere af følgende tiltag:

- Juster eller flyt modtagerantennen
- Øg afstanden mellem udstyret og modtageren
- Slut udstyret til en stikkontakt på et andet kredsløb end det, som modtageren er tilsluttet
- Rådspørg forhandleren eller en erfaren radio / TV-tekniker

Erklæring om FCC-strålingseksponering:

Udstyret opfylder FCC's eksponeringsgrænser for udstråling i et ukontrolleret miljø.

Senderen må ikke placeres på samme sted som eller betjenes sammen med en anden antenne eller sender.

Forsigtig: Brugeren skal være opmærksom på, at ændringer eller modifikationer, der ikke udtrykkeligt er godkendt af den part, der er ansvarlig for overensstemmelse, kan ugyldiggøre brugerens ret til at betjene udstyret.

Canada:

Denne enhed indeholder licensfritagne sendere/modtagere, der overholder RSS-standarder, der er fastsat af Innovation, Science and Economic Development Canada. Driften sker under iagttagelse af følgende to betingelser: (1) Denne enhed må ikke forårsage interferens. (2) Denne enhed skal acceptere al interferens, inkl. interferens, der kan give anledning til uønsket drift af enheden.
CAN ICES-(B)/NMB-(B)

Erklæring om IC-strålingseksponering:

Udstyret opfylder Canadas eksponeringsgrænser for udstråling i ukontrollerede miljøer. Senderen må ikke placeres på samme sted som eller betjenes sammen med en anden antenne eller sender.

8 Ofte stillede spørgsmål

Mine Bluetooth-øretelefoner tænder ikke.

Batteriniveauet er lavt. Oplad øretelefonerne.

Jeg kan ikke parre mine Bluetooth-øretelefoner med min Bluetooth-enhed.

Bluetooth er deaktiveret. Aktivér Bluetooth-funktionen på din Bluetooth-enhed, og tænd Bluetooth-enheden, før du tænder øretelefonerne.

Parring virker ikke.

- Anbring begge øretelefoner i opladningsetuiet.
- Sørg for, at du har deaktiveret Bluetooth-funktionen på alle tidligere tilsluttede Bluetooth-enheder.
- Slet "Philips TAT2200" fra Bluetooth-listen på din Bluetooth-enhed.
- Par dine øretelefoner (se 'Par øretelefoner med din Bluetooth-enhed for første gang' på side 7).

Bluetooth-enheden kan ikke finde øretelefonerne.

- Øretelefonerne kan sluttes til en tidligere parret enhed. Sluk den tilsluttede enhed, eller flyt den uden for rækkevidde.
- Parring kan være blevet nulstillet, eller øretelefonerne kan være blevet parret med en anden enhed tidligere. Par øretelefonerne med Bluetooth-enheden igen som beskrevet i brugervejledningen (se 'Par øretelefonerne med en anden Bluetooth-enhed' på side 8).

Mine Bluetooth-øretelefoner er forbundet med en Bluetooth-mobiltelefon med stereofunktion, men musikken afspilles kun på mobiltelefonens højttaler.

Se brugervejledningen til din mobiltelefon. Vælg at lytte til musik gennem øretelefonerne.

Lydkvaliteten er dårlig, og der høres en knitrende lyd.

- Bluetooth-enheden er uden for rækkevidde. Reducer afstanden mellem øretelefonerne og Bluetooth-enheden, eller fjern evt. forhindringer mellem enhederne.
- Oplad dine øretelefoner.

Når der streames fra en mobiltelefon, er lyd kvaliteten dårlig, eller streamingen er meget langsom eller fungerer slet ikke.

Sørg for, at din mobiltelefon understøtter både (mono) HFP og A2DP, og at den er kompatibel med BT4.0x (eller nyere) (se 'Tekniske oplysninger' på side 12).

Rengør dine hovedtelefoner regelmæssigt.

- Brug en ren, fugtig klud til regelmæssigt at rengøre dine hovedtelefoner – især lydkanalerne og mikrofonhullerne – og dermed undgå ophobning af stoffer såsom sved eller ørevoks.
- Hvis der efterlades sved eller vanddråber i lydkanalerne, lufthullerne eller mikrofonhullerne, vil lyd niveauet falde midlertidigt eller afbrydes helt. Dette er ikke en funktionsfejl. Brug en blød, fugtig klud til at tørre hovedtelefonerne grundigt. Du kan alternativt fjerne øreproppernes spidser, vende lydkanalerne nedad og forsigtigt banke på hovedtelefonerne ca. fem gange på en tør klud eller lignende for at fjerne eventuelt vand, der har samlet sig indeni.
- Sørg for, at hovedtelefonerne er helt tørre, før du oplader og bruger dem. Undgå at bruge alkoholservietter til engangsbrug eller andre stoffer til rengøring.

Oplad dine hovedtelefoner regelmæssigt.

Hvis hovedtelefonerne ikke bruges i længere tid, vil batterierne begynde at aflade. For at undgå dette tab skal batteriet oplades fuldt ud mindst én gang hver tredje måned.

9 Varemærker

Bluetooth®-varemærket og de tilhørende logoer er registrerede varemærker tilhørende Bluetooth SIG, Inc., og enhver brug af sådanne mærker af MMD Hong Kong Holding Limited foregår under licens. Andre varemærker og handelsnavne tilhører deres respektive ejere.



MMD Hong Kong Holding Limited. Alle rettigheder forbeholdes. Specifikationer kan ændres uden varsel. Philips og Philips Shield Emblem er registrerede varemærker tilhørende Koninklijke Philips N.V., og brugen af disse foregår under licens. Dette produkt er fremstillet af og sælges under MMD Hong Kong Holding Limiteds eller en af dennes associerede virksomheders ansvar, og MMD Hong Kong Holding Limited er garanten i forhold til dette produkt. Alle andre virksomheds- og produktnavne kan være varemærker tilhørende deres respektive virksomheder, som de har tilknytning til.

