

# PHILIPS

Kõrvaklapid  
TAT2200



## Kasutusjuhend

Registreerige oma toode ja hankige abi veebilehelt  
[www.philips.com/support](http://www.philips.com/support)

# Sisukord

---

|   |                        |   |
|---|------------------------|---|
| 1 | Olulised ohutusjuhised | 2 |
|   | Kuulmisohutus          | 2 |
|   | Üldine teave           | 2 |

---

|   |                          |   |
|---|--------------------------|---|
| 2 | True kuularid            | 3 |
|   | Karbi sisu               | 3 |
|   | Muud seadmed             | 3 |
|   | True kuularite kirjeldus | 4 |

---

|   |                                  |   |
|---|----------------------------------|---|
| 3 | Alustamine                       | 4 |
|   | Aku laadimine                    | 4 |
|   | Aku vahetamine                   | 5 |
|   | Kandmine                         | 6 |
|   | Rakenduse allalaadimine          | 6 |
|   | Kuularite sidumine               |   |
|   | Bluetooth-seadmega esimest korda | 6 |
|   | Üks kuular (Mono-režiim)         | 7 |
|   | Kuularite sidumine muu           |   |
|   | Bluetooth-seadmega               | 7 |
|   | Mitmikühendus                    | 7 |

---

|   |                                  |   |
|---|----------------------------------|---|
| 4 | Kuularite kasutamine             | 8 |
|   | Kuularite ühendamine             |   |
|   | Bluetooth-seadmega               | 8 |
|   | Sisse-/väljalülitamine           | 8 |
|   | ANC (aktiivse mürasummutuse)     |   |
|   | haldamine                        | 8 |
|   | Kõnede ja muusika haldamine      | 9 |
|   | Häälabiline                      | 9 |
|   | Laadimise karbi LED-näidiku olek | 9 |

---

|   |                      |    |
|---|----------------------|----|
| 5 | Kuularite taastamine | 10 |
|---|----------------------|----|

---

|   |                   |    |
|---|-------------------|----|
| 6 | Tehnilised andmed | 10 |
|---|-------------------|----|

---

|   |                                |    |
|---|--------------------------------|----|
| 7 | Teatised                       | 11 |
|   | Vastavuskinnitus               | 11 |
|   | Vana toote ja aku kõrvaldamine | 11 |
|   | Sisseehitatud aku eemaldamine  | 11 |
|   | Keskkonnanahoidlikkus          | 11 |
|   | Vastavusteatis                 | 12 |

---

|   |                    |    |
|---|--------------------|----|
| 8 | Korduvad küsimused | 13 |
|---|--------------------|----|

---

|   |             |    |
|---|-------------|----|
| 9 | Kaubamärgid | 14 |
|---|-------------|----|

# 1 Olulised ohutusjuhised

## Kuulmisohutus



### Oht

- Kuulmiskahjustuse vältimiseks piirake kõrvaklappide suure helitugevusega kasutamise aega ja määrake helitugevus ohutule tasemele. Mida vähem on helitugevus, seda lühem on ohutu kuulamise aeg.
  - Kõrvaklappide kasutamisel järgige kindlasti järgmisi juhendeid.
  - Kuulake mõistlikel helitugevustel mõistliku aja jooksul.
  - Olge ettevaatlik ja ärge seadistage helitugevust pärast kuulmise kohanemist pidevalt suuremaks.
  - Ärge seadistage helitugevuse taset nii kõrgeks, et te ei kuule ümbruses toimuvat.
  - Potentsiaalselt ohtlikes olukordades peaksite olema ettevaatlik või ajutiselt lõpetama kasutamise.
  - Kuularite ja kõrvaklappide liigne helirõhk võib põhjustada kuulmise kadumist.
  - Juhtimise ajal mõlemat kõrva katvate kõrvaklappide kasutamine pole soovituslik ja see võib olla ebaseaduslik teatud piirkondades.
  - Teie enda ohutuse huvides vältige liikluses või mujal potentsiaalselt ohtlikus keskkonnas muusikat või telefonikõnesid.
- Kasutus- ja hoiustamistemperatuur ning niiskus
- Hoiustage kohas, kus temperatuur jääb vahemikku -20 °C kuni 50 °C ja suhteline niiskustase kuni 90%.
  - Kasutage kohas, kus temperatuur jääb vahemikku 0 °C kuni 45 °C ja suhteline niiskustase kuni 90%.
  - Kõrgemate või madalamate temperatuuritasemetega puhul võib aku tööiga lüheneda.

## Üldine teave

Kahjustuse või rikke vältimine:



### Ettevaatus

- Vältida ülemäärase kuumuse mõju kõrvaklappidele.
- Ärge kukutage kõrvaklappe maha.
- Kõrvaklapid ei tohi kokku puutuda tilkumise ega pritsmetega. (Vt vastava toote IP-kaitseastet.)
- Ärge kastke kõrvaklappe vette.
- Ärge laadige kõrvaklappe, kui konektor või pistikupesa on märjad.
- Ärge kasutage alkoholi, ammoniaaki, benseeni või abrasiivseid aineid sisaldavaid puhastusaineid.
- Puhastage aeg-ajalt kõrvaklappe, eriti helijuhtmeid ja mikrofondi auke, puhta ja niiske lapiga ning vältige osakeste, nagu higi või kõrvavaigu, kogunemist.
- Kui helijuhtmetesse, õhuaukudesse või mikrofoniauksudesse jääb mistahes higi või veetilgad, siis helitase vaigistub ajutiselt või saabub igavene vaikus. See ei ole talitlushäire. Kuivatage kõrvaklapid hoolikalt pehme ja niiske lapiga. Teine võimalus mistahes kogunenud vedeliku eemaldamiseks on kõrvaklapiotste äravõtmine, helijuhtmete pööramine allapoole ja kõrvaklappide ettevaatlik koputamine viis korda kuivale riidele.
- Kõrvaklapid peavad olema enne laadimist ja kasutamist täiesti kuivad. Vältige puhastamist ühekordsete alkoholilappide või muude ainetega.
- Sisseehitatud aku puhul tuleb vältida ülemäärase kuumuse mõju (otsene päikesevalgus, lahtine leek jms).
- Patarei ebaõige vahetamise korral tekib plahvatusoht. Asendage patarei vaid sama või võrdset tüüpi patareiga.
- Vastava IP-kaitseastme saavutamiseks tuleb sulgeda laadimispiilu kaas.
- Aku kõrvaldamine tules või kuumas ahjus või mehaanilise purustamise või löökamisega võib põhjustada plahvate.
- Aku jätmine väga kõrge ümbristeva temperatuuri kätte võib põhjustada plahvate või tuleohtliku vedeliku või gaas lekke.
- Aku jätmine väga madala õhusurve kätte võib põhjustada plahvate või tuleohtliku vedeliku või gaas lekke.
- Aku vahetamine muud tüüpi akuga võib raskelt kahjustada kõrvaklappe ja akut (nt mõnede liitiumaku tüüpide puhul).
- Kui peakomplekti ei kasutata kaua, tühjeneb taaskasutatav aku. Sellise kadu vältimiseks laadige aku täis vähemalt iga kolme kuu tagant.
- Tuleohu vältimiseks saab seade voolu ainult välisest toiteallikast, mille väljund peab vastama PS1 nõuetele (väljundvõimsusega kuni 15 W).

## 2 True kuularid

Aitäh, et ostsite ja tere tulemast Philipsisse!  
Philipsi pakutavast abist viimase võtmiseks  
registreerige toode veebilehel  
[www.philips.com/support](http://www.philips.com/support).

Nende Philips True kuularitega saate:

- nautida mugavalt ja juhtmevabalt käed-vabad kõnesid;
- nautida ja hallata muusikat juhtmevabalt;
- valida kõne ja muusika;
- nautida mürasummutust.

### Karbi sisu

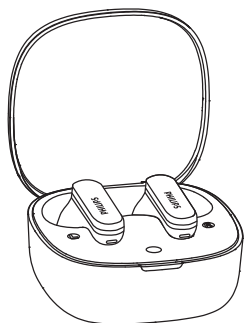

Philips True kuularid  
**Philips TAT2200**



Katted, 3 paari



Lühijuhend

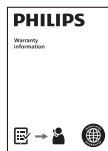

Rahvusvaheline garantii



Ohutusteave

### Muud seadmed

Bluetoothi ja kuularite toega mobiiltelefon või seade (nt sülearvuti, nuhvel, Bluetooth-adapterid, MP3-mängijad jne).

## True kuularite kirjeldus

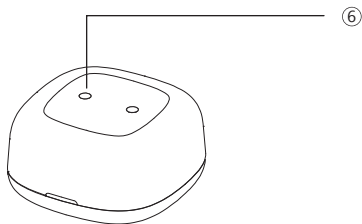
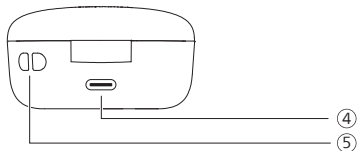
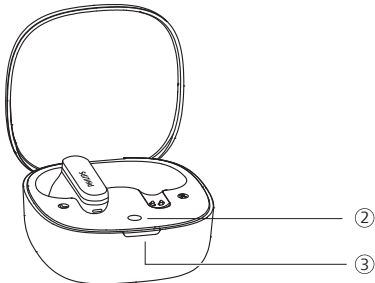
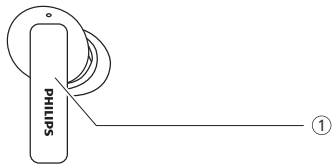

- ① Multifunktsionaalne puude (MFT)
- ② Bluetoothi sidumisnupp / lähtestamisnupp
- ③ LED-näidik
- ④ USB-C laadimispilu
- ⑤ Nööriava
- ⑥ Krui kaas

## 3 Alustamine

### Aku laadimine

#### Märkus

- Enne kõrvaklappide kasutamist asetage need laadimise karp ja optimaalseks aku mahtuvuseks ning kasutuseaks laadige seda 2 tundi.
- Lõpetage kõne enne laadmist. Kuularite ühendamine laadimiseks lülitab need välja.
- Kui peakomplekti ei kasutata kaua, tühjeneb taaslaetav aku. Sellise kadu vältimiseks laadige aku täis vähemalt iga kolme kuu tagant.

### Laadimise karp

Pistke USB-C kaabli üks ots laadimise karp ja teine ots toiteallikasse.

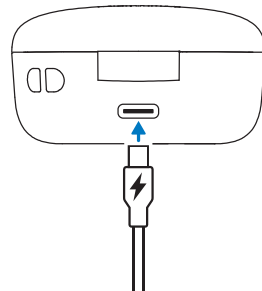

#### Nõuanne

- Laadimise karp on kuularite laadimiseks mõeldud kaasaskantav tagavaraaku. Täis laaditud laadimise karp laadib kuularid täitsa täis kolm korda.

## Kuularid

Võtke välja kaitsekiiled kuulari alt ja asetage kuular tagasi laadimise karp.

- Laadimise karbi LED-märgutuli vilgub valgelt.
- Sulgege laadimise karbi kaas, misjärel laadimise karp hakkab kuulareid laadima.

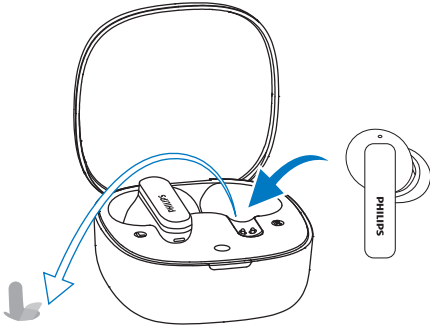

### \* Nõuanne

- Tavaliselt kestab USB-kaabliga laadimine 2 tundi (kuularite või laadimise karbi puhul).

## Aku vahetamine

Aku on vahetatav. Aku vahetamiseks järgige allolevaid juhiseid.

1. Sobiva tööriistaga eemaldage kaane alt kruvi kaas, seejärel võtke ristpea kruvikeerajaga välja kruvi.

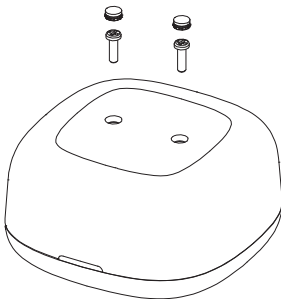

2. Pärast kruvide eemaldamist eraldage kaanest alumine kaas sobiva kangi või vastava tööriistaga.

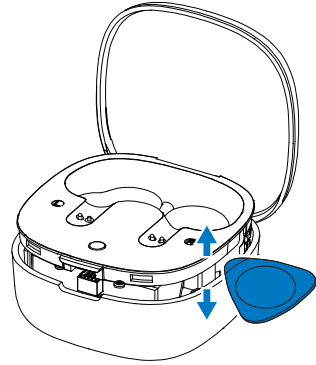

3. Eemaldage aku pistik, seejärel võtke välja ja asendage uuega.

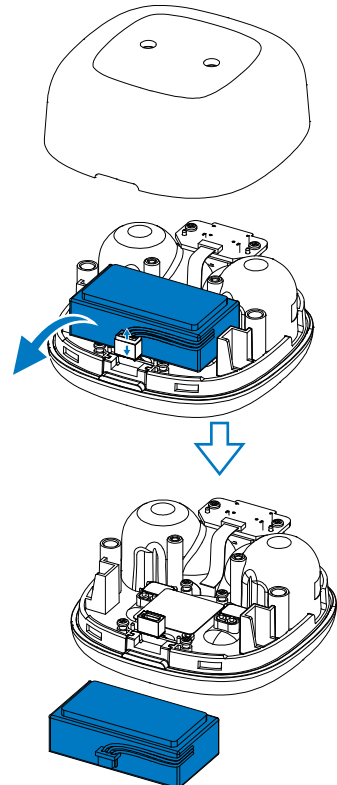

## Kandmine

### Valige kõige paremini sobivad kõrvaotsikud

Pingul ja korralikult kinni panek pakub parimat helikvaliteeti ja müra summutust.

- 1 Proovige, milline kõrvaotsik pakub parimat heli ja kandmismugavust.
- 2 Saadaval kolmes suurus silikoonist kõrvaotsikuid: suur, keskmine ja väike.

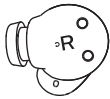
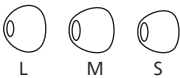

### Kuularite panemine

- 1 Kontrollige kuularite asukohta, vasak või parem.
- 2 Sisestage kuularid kõrva ja pöörake veidi kuni need on korralikult kinni.

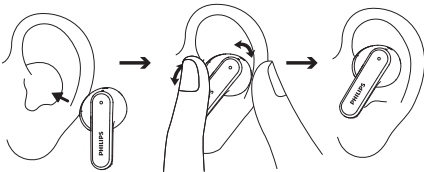

## Rakenduse allalaadimine

Rakenduse allalaadimiseks skannige QR-koodi, vajutage nuppu „Laadi alla“ või otsige Apple App Store'ist või Google Playst märksõna „Philips Headphones“.

### Püsi ühenduses



[philips.to/headapp](https://philips.to/headapp)

Philips Headphonesi rakendusega saate probleemideta hallata kuulatud muusikat. Saate muuta heli, et muusika ja kõne vastaksid teie vajadustele kõige paremini.

## Kuularite sidumine Bluetooth-seadmega esimest korda

- 1 Kontrollige, et kuularid oleksid täielikult täis laaditud ja välja lülitatud.
- 2 Avage laadimise karbi kaas. Võtke kuularid välja. Kuularid on nüüd sidumisrežiimis ja neid saab siduda Bluetooth-seadmega (nt mobiiltelefoniga).
- 3 Lülitage sisse Bluetooth-seadme Bluetooth.
- 4 Siduge kuularid Bluetooth-seadmega. Lugege Bluetooth-seadme kasutusjuhendit.

### Märkus

- Kui kuularid ei leia pärast sisselülitamist ühtegi varem ühendatud Bluetooth-seadet, lülitage need sidumisrežiimi (vajutage kuularite karbis olemise ajal karbi nuppu kolm sekundit ja karp avaneb).
- Kõrvaklapid lülituvad ise välja, kui Bluetoothi ei kasutata 3 minutit. Tegelik aeg sõltub kasutamiskiisist.

Järgnev näide näitab, kuidas siduda kuulareid Bluetooth-seadmega.

- 1 Lülitage sisse Bluetooth-seadme Bluetooth, valige **Philips TAT2200**.
- 2 Sisestage kuularite parool „0000“ (neli nulli), kui küsitakse. Bluetooth 3.0 või hilisemat sisaldavad seadmed ei vaja parooli.



Philips TAT2200

## Üks kuular (Mono-režiim)

Mono jaoks võtke laadimise karbist välja parem- või vasakpoolne kuular. Kuular lülitub end sisse ise.

### Märkus

- Võtke laadimise karbist välja teine kuular ja need seovad endid ise.

## Kuularite sidumine muu Bluetooth-seadmega

Kui tahate siduda muud Bluetooth-seadet kuularitega, lülitage need lihtsalt sidumisrežiimi (vajutage kuularite karbis olemise ajal karbi nuppu kolm sekundit ja karp avaneb) ja seejärel avastage muu seda nii nagu tavaliselt.

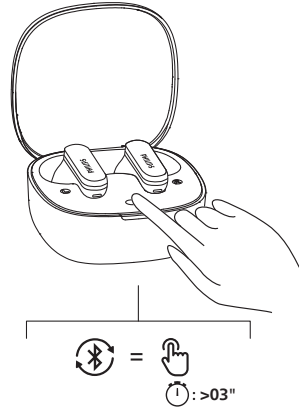

### Märkus

- Kuularite mällu saab salvestada neli seadet. Kui püüate siduda rohkem kui nelja seadet, asendatakse kõige varem seotud seade uuega.

## Mitmikühendus

Ühildamine

- Kõrvaklappide ühildamine kahe seadme, nt mobiiltelefoni ja sülearvutiga.

Seadmete vahetamine

- Igal ajal saate kuulata muusikat ühest seadmest. Muu seade on telefonikõne jaoks.
- Muust seadmest heli esitamiseks pausige ühe seadme heli.

### Märkus

- Kui esimese seadme heli edastamise ajal saate kõne teisest seadmest, pausib esimese seadme taasesitus ise. Kõne suundub ise kõrvaklappidesse.
- Kõne lõpetamisel taastub esimese seadme taasesitus ise.

# 4 Kuularite kasutamine

## Kuularite ühendamine Bluetooth-seadmega

- 1 Lülitage sisse Bluetooth-seadme Bluetooth.
- 2 Avage laadimise karbi kaas.
  - ↳ Valge LED vilgub.
  - ↳ Kuularid otsivad viimati ühendatud Bluetooth-seadet ja ühendab uuesti ise. Kui viimasena ühendatud pole saadaval, otsivad kuularid ja ühenduvad uuesti teise viimati ühendatud seadmega.

### Nõuanne

- Kui pärast kuularite sisselülitamist lülitate sisse Bluetooth-seadme Bluetoothi, peate minema seadme Bluetooth menüüsse ja siduma kuularid seadmega käsitsi.

### Märkus

- Osade Bluetooth-seadmete ühendamine ei pruugi olla automaatne. Sel juhul peate minema seadme Bluetooth menüüsse ja ühendama kuularid Bluetooth-seadmega käsitsi.

## Sisse-/väljalülitamine

| Ülesanne                | MFT | Toiming                                |
|-------------------------|-----|--|
| Lülitage kuularid sisse |     | Võtke kuularid välja laadimise korbist |
| Lülitage kuularid välja |     | Pange kuularid tagasi laadimise karki  |

## ANC (aktiivse mürasummutuse) haldamine

### ANC lubamine

ANC-režiimide vahetamiseks topeltpuudutage vasakut kuularit.

- ANC aktiveerub ise, kui kuular asetatakse kõrva.
- Puudutage MFT kaks korda, see lülitab ANC välja.
- Puudutage MFT-d kaks korda veel, see muudab teadlikkuse režiimi.

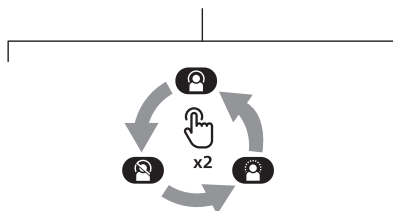
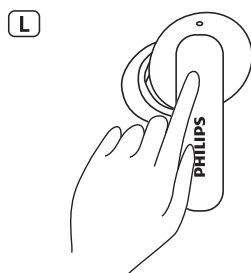

| Ülesanne           | MFT          | Toiming        |
|--------------------|--------------|----------------|
| ANC SEES           | Vasak kuular | Topeltpuudutus |
| Teadlikkuse režiim | Vasak kuular | Topeltpuudutus |
| ANC VÄLJAS         | Vasak kuular | Topeltpuudutus |

## Kõnede ja muusika haldamine

### Muusika haldamine

| Ülesanne                     | MFT                | Toiming                        |
|------------------------------|--------------------|--------------------------------|
| Esitage või pausige muusika  | Parempoolne kuular | Topeltpuudutus                 |
| Järgmine lugu                | Parempoolne kuular | Puudutage kolm korda           |
| Eelmine lugu                 | Vasak kuular       | Puudutage kolm korda           |
| Heli muutmine +              | Parempoolne kuular | Puudutage korra, seejärel kaua |
| Heli muutmine -              | Vasak kuular       | Puudutage korra, seejärel kaua |
| Dünaamiline bass sees/väljas | Vasak kuular       | Puudutage ja hoidke all        |

### Märkus

- Heli põhja keeramisest annab märku signaal.

### Kõne haldamine

| Ülesanne                           | MFT                | Toiming        |
|------------------------------------|--------------------|----------------|
| Kõnele vastamine/sellest loobumine | Parem/vasak kuular | Üks puudutus   |
| Kõne lõpetamine/mitte vastuvõtmine | Parem/vasak kuular | Topeltpuudutus |

## Häälabiline

| Ülesanne                          | MFT                | Toiming                        |
|-----------------------------------|--------------------|--------------------------------|
| Rääkige abiliselega (Siri/Google) | Parempoolne kuular | Jätkake puutumist pärast piiks |
| Sulgege häälabiline               | Parempoolne kuular | Üks puudutus                   |

## Laadimise karbi LED-näidiku olek

| Laadimisel          | Olek             |
|---------------------|------------------|
| Tühjenev aku        | Süttib valge LED |
| Akust peaks piisama | Süttib valge LED |

  

| Kuularid karpi sisse panemisel ja sealt välja võtmisel | Olek                                 |
|--|--------------------------------------|
| Tühjenev aku   | Valge LED kiiresti vilgub neli korda |
| Akust peaks piisama                                    | Süttib valge LED                     |

## 5 Kuularite taastamine

Mistahes sidumise või ühendamise probleemi puhul kuularite taastamiseks tehase tavaseadetele järgige järgmist toimingut.

- 1 Minge Bluetooth-seadmes Bluetooth menüüsse ja eemaldage seadmete loendist **Philips TAT2200**.
- 2 Lülitage välja Bluetooth-seadme Bluetooth.
- 3 Pange kuularid tagasi laadimise karpi ja avage see.
- 4 Vajutage karbi nuppu kaks korda.
- 5 Järgige juhendit „Kuularite kasutamine – kuularite ühendamine Bluetooth-seadmega“.
- 6 Siduge kuularid Bluetooth-seadmega ja valige **Philips TAT2200**.

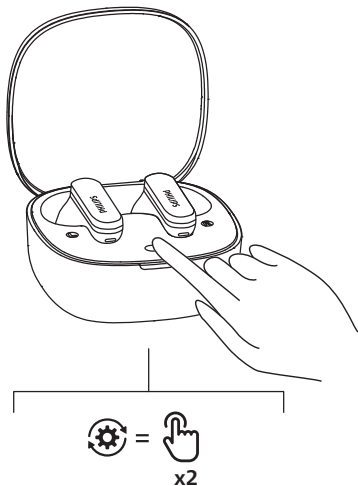

## 6 Tehnilised andmed

- Muusika esitamisaeg:  
8 + 28 tundi (ANC väljas)  
6 + 21 tundi (ANC sees)
- Ooterežiimil: 200 tundi
- Laadimisaeg: 2 tundi
- Liitumioonaku 45 mAh mõlemas kuularis, Liitumioonaku 500 mAh laadimise karbil
- Bluetoothi versioon: 6.0
- Ühilduvad Bluetoothi profiilid:
  - HFP (käed-vabad profiil)
  - A2DP (täiustatud heliedastusprofiil)
  - AVRCP (audio-video kaugjuhtimisprofiil)
- Toetatud helikoodekid: Seansipiirikontroller
- Sagedusvahemik: 2,4 - 2,4835 GHz
- Anduri vool: < 10 dBm
- Tööulatus: kuni 10 meetrit
- USB-C pesa laadimiseks
- Aku tühjenemise hoiatus: saadaval
- Laadib kiiresti: 10 minutise laadimisega saate muusikat kuulata 2 tundi



### Märkus

- Tehnilised andmed võivad muutuda ilma ette teatamata.
- Aku kasutus- ja esitusiga on umbkaudne ja võib sõltuda kasutamisest.

# 7 Teatised

## Vastavuskinnitus

Käesolevaga deklareerib TP Vision Europe B.V., et toode vastab RED-direktiivi 2014/53/EU ja UK Radio Equipment Regulations SI 2017 No 1206 olulistele nõuetele ja muudele asjakohastele sätetele. Vastavusdeklaratsioon on leitav veebiaadressilt [www.philips.com/support](http://www.philips.com/support).

## Vana toote ja aku kõrvaldamine



Toode on disainitud ja valmistatud kvaliteetsetest materjalidest ning osadest, mida saab taastöödelda- ja kasutada.



See tootel olev sümbol tähendab, et tootele kehtib euroopa direktiiv 2012/19/EU.



See sümbol tähendab, et toode sisaldab Euroopa määrusele (EU) 2023/1542 kooskõlastatud akusid, mida ei saa kõrvaldada tavaliste olmejäätmete hulka. Leidke enda jaoks üles kohalik elektriliste ja elektrooniliste toodete ning akude kogumissüsteem. Järgige kohalikke reegleid ja ärge kunagi visake toodet ning akusid tavaliste olmejäätmete sekka. Vanade toodete ja akude nõuetekohane kasutusest kõrvaldamine aitab ennetada halbu tagajärgi keskkonnale ning inimeste tervisele.

## Sisesehitatud aku eemaldamine

Kui teie kodukohas pole ühtki kogumis- või jäätmekäitlussüsteemi, saate enne kuularite kõrvaldamist eemaldada ja taaskasutada akut keskkonna kaitsmiseks.

- Veenduge, et kuularid oleksid enne aku eemaldamist eemaldatud laadimise karbist.

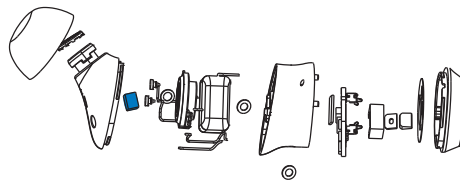

- Veenduge, et kuularid oleksid enne aku eemaldamist lahti võetud laadimise karbist.

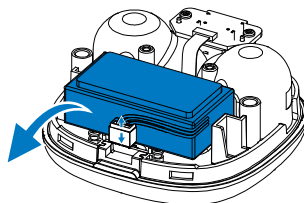
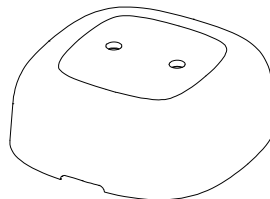

## Keskkonnahoidlikkus

Kogu liigne pakend tuleb kõrvaldada. Süsteem sisaldab taastöödeldavaid- ja kasutatavaid materjale, mille peab lahti võtma pädev ettevõtte. Järgige kohalikke määruseid, mis reguleerivad pakkematerjalide, tühjade akude ja vana seadme kõrvaldamist.

---

# Vastavusteatis

Seade vastab FCC reeglite osale 15. Kasutamine allub järgmisele kahele tingimusele:

1. Seade ei tohi põhjustada kahjulikke häiringuid ja
2. seade peab vastu võtma kõik häiringud, sh soovimatut talitlust põhjustada võiva häiringu.

## FCC-reeglid

Seda seadet on katsetatud ja leiti, et see vastab B-klassi digitaalse seadme piirangutele, vastavalt FCC reeglite osale 15. Need piirangud pakuvad kaitset kahjulike häirete eest elurajoonides. Seade tekitab, kasutab ja võib kiirata raadiosageduslikku energiat, samuti võib see põhjustada raadiosidehäireid, kui seade pole paigaldatud ja/ või seda ei kasutata kooskõlas kasutusjuhendiga. Sellegipoolest ei ole mingit tagatist, et mõne seadme paigaldamisel häireid ei esine. Kui seade häirib kahjulikult raadio või teleka vastuvõttu, mida saab kontrollida seadme sisse/välja lülitamisega, siis julgustame kasutajat häire parandamist proovima ühe või mitme järgneva meetodiga:

- Muutke vastuvõtu antenni suunda või asukohta
- Suurendage seadme ja vastuvõtja kaugust
- Pistke seade elektrikaitsesega pistikupesasse, millega vastuvõtja pole ühendatud
- Võtke abi saamiseks ühendust edasimüüja või kogenud raadio / TV tehnikuga

## FCC kiirgusega kokkupuute avaldus:

Käesolev seade vastab FCC kiirgusega kokkupuute piirangutele, mis on seadistatud juhitamatule keskkonnale.

Käesolev saatja ei tohi asuda seal, kus asuvad muud antennid või saatjad ega töötada nendega koos.

**Ettevaatus!** Kasutajale antakse märku, et muudatused või modifikatsioonid, mis on teostatud ilma vastavuse eest vastutava osapoole selgesõnalise heakskiiduta, võivad tühistada kasutaja õiguse seadet käsitseda.

## Kanada:

See seade sisaldab litsentsi, mitte raadiosaatjat ega vastuvõtjat, mis alluvad Kanada innovatsiooni-, teaduse- ja majandusarengu ministeeriumile, va RSS(id). Kasutamine allub järgmisele kahele tingimusele: (1) seade ei tohi põhjustada häireid; (2) seade peab vastu võtma kõik (sh seadme soovimatut talitlust põhjustada võivad) häired.

CAN ICES-(B)/NMB-(B)

## IC kiirgusega kokkupuute avaldus:

Käesolev seade vastab Kanada kiirgusega kokkupuute piirangutele, mis on seadistatud juhitamatutele keskkondadele.

Käesolev saatja ei tohi asuda seal, kus asuvad muud antennid või saatjad ega töötada nendega koos.

# 8 Korduvad küsimused

## **Bluetoothi kuularid ei lülitu sisse.**

Aku tase on madal. Laadige kuulareid.

## **Ma ei saa siduda Bluetoothi kuulareid Bluetooth-seadmega.**

Bluetooth on keelatud. Lubage Bluetooth-seadmes Bluetooth ja enne kuularite sisselülitamist lülitage sisse Bluetooth-seade.

## **Sidumine ei tööta.**

- Pange mõlemad kuularid laadimise karpis.
- Veenduge, et olete keelanud mistahes varem ühendatud Bluetooth-seadme Bluetoothi.
- Kustutage Bluetooth-seadmes Bluetooth loendist „Philips TAT2200“.
- Siduge kuularid (vt „Kuularite sidumine Bluetooth-seadmega esimest korda“ leheküljelt 6).

## **Bluetooth-seade ei leia kuulareid.**

- Kuularid võivad olla ühendatuna enne seotud seadmega. Lülitage ühendatud seade välja või viige see väljaspool ulatust.
- Sidumine võis taastuda või kuulareid on varem seotud muu seadmega. Siduge kuularid Bluetooth-seadmega uuesti vastavalt kasutusjuhendile (vt jaotist „Kuularite sidumine muu Bluetooth-seadmega“ leheküljelt 7).

## **Bluetooth kuularid on ühendatud Bluetooth stereo mobiiltelefoniga aga muusikat kuuleb vaid mobiiltelefoni kõlarist.**

Vt mobiiltelefoni kasutusjuhendit. Valige muusika kuulamine kuularite kaudu.

## **Helikvaliteet on kehv ja kuuleb sahinat.**

- Bluetooth-seade on väljaspool ulatust. Vähendage kuularite ja Bluetooth-seadme vahelist vahemaad või eemaldage nendevahelised takistused.
- Laadige kuulareid.

## **Mobiiltelefoni voogedastuse helikvaliteet on kehv, väga aeglane või voogedastus ei toimi üldse.**

Veenduge, et mobiiltelefon toetaks lisaks (monole) HFP ka A2DP-d ning BT4.0x (või uuemat) (vt „Tehnilised andmed“ lk 10).

## **Puhastage aeg-ajalt kõrvaklappe.**

- Puhastage aeg-ajalt kõrvaklappe, eriti helijuhtmeid ja mikrofone auke, puhta ja niiske lapiga ning vältige osakeste, nagu higi või kõrvavaigu, kogunemist.
- Kui helijuhtmetesse, õhuaukudesse või mikrofoniaukudesse jääb mistahes higi või veetilgad, siis helitase vaigistub ajutiselt või saabub igavene vaikus. See ei ole talitlushäire. Kuivatage kõrvaklapid hoolikalt pehme ja niiske lapiga. Teine võimalus mistahes kogunenud vedeliku eemaldamiseks on kõrvaklapiotste äravõtmine, helijuhtmete pööramine allapoole ja kõrvaklappide ettevaatlik koputamine viis korda kuivale riidele.
- Kõrvaklapid peavad olema enne laadimist ja kasutamist täiesti kuivad. Vältige puhastamist ühekordsete alkoholilappide või muude ainetega.

## **Laadige aeg-ajalt kõrvaklappe.**

Kui kõrvaklappe ei kasutata kaua, tühjeneb taaslaetav aku. Sellise kadu vältimiseks laadige aku täis vähemalt iga kolme kuu tagant.

## 9 Kaubamärgid

Bluetooth®-i sõnamärk ja logod on ettevõttele Bluetooth SIG, Inc. kuuluvad registreeritud kaubamärgid ja ettevõtte MMD Hong Kong Holding Limited kasutab neid märke litsentsi alusel. Muud kaubamärgid ja marginimed on nende vastavate omanike omad.



MMD Hong Kong Holding Limited. Kõik õigused kaitstud. Tehnilised andmed võivad muutuda ilma ette teatamata.

Philips ja Philips Shield Emblem on ettevõtte Koninklijke Philips N.V. registreeritud kaubamärgid ning neile kohaldub litsents. Selle toote valmistamise ja müümise eest vastutab ettevõtte MMD Hong Kong Holding Limited või üks selle sidusettevõtetest ja MMD Hong Kong Holding Limited on andnud sellele tootele garantii. Kõik muud ettevõtte ja toote nimed võivad olla vastavate ettevõtete kaubamärgid.

