

PHILIPS

Slušalice
TAT2200



Priručnik za upotrebu

Registrujte svoj proizvod i potražite podršku na
www.philips.com/support

Sadržaj

1	Važna bezbjednosna uputstva	2
	Bezbjednost sluha	2
	Opšte informacije	2
2	Vaše potpuno bežične slušalice	3
	Šta je u kutiji	3
	Drugi uređaji	3
	Prikaz vaših potpuno bežičnih slušalica	4
3	Početak	4
	Punjenje baterije	4
	Zamjena baterije	5
	Kako nositi slušalice	6
	Preuzimanje aplikacije	6
	Uparite slušalice sa vašim	
	Bluetooth uređajem po prvi put	6
	Jedna slušalica (režim mono rada)	7
	Uparite slušalice sa drugim	
	Bluetooth uređajem	7
	Višestruko povezivanje	8
4	Korišćenje slušalica	8
	Povežite slušalice sa vašim	
	Bluetooth uređajem	8
	Uključeno / Isključeno	8
	ANC kontrola (aktivno	
	ponišćavanje buke)	9
	Upravljanje pozivima i muzikom	9
	Glasovni pomoćnik	9
	Status LED indikatora	
	eksternog punjača	10
5	Resetovanje slušalica	10
6	Tehnički podaci	11
7	Napomena	11
	Deklaracija o usklađenosti	11
	Odložite na otpad stari	
	proizvod i baterije	11
	Uklanjanje integrisane baterije	12
	Informacije o ekologiji	12
	Napomena o usklađenosti	12
8	Često postavljana pitanja	13
9	Zaštitni znaci	14

1 Važna bezbjednosna uputstva

Bezbjednost sluha



Opasnost

- Da biste izbjegli oštećenje sluha, ograničite vrijeme korištenja slušalica pri velikoj jačini zvuka i podesite jačinu zvuka na bezbjedni nivo. Što je zvuk jači, to treba biti kraće vrijeme slušanja.
 - Postarajte se da poštujete ova uputstva kada koristite slušalice.
 - Slušajte na razumnoj jačini zvuka, razuman vremenski period.
 - Vodite računa da ne pojačavate neprekidno kako vam se sluh navikava na zvuk.
 - Ne pojačavajte zvuk toliko da ne možete čuti šta se dešava oko vas.
 - Trebalo bi da budete oprezni ili da privremeno prekinete slušati kad se nađete u potencijalno rizičnoj situaciji.
 - Prejak zvučni pritisak iz slušalica može dovesti do gubitka sluha.
 - Nije preporučljivo da koristite slušalice koje vam prekrivaju oba uva dok vozite. To je u pojedinim zemljama i nezakonito.
 - Zarad vaše bezbjednosti, izbjegavajte ometanje muzikom ili telefonskim pozivima dok ste u saobraćaju ili drugim potencijalno rizičnim okruženjima.
- Radna i skladišna temperatura i vlažnost.
- Skladištiti na mjestu gdje je temperatura između -20°C i 50°C, s relativnom vlažnošću do 90%.
 - Rad treba biti na mjestu gdje je temperatura između 0°C i 45°C, s relativnom vlažnošću do 90%.
 - Trajanje baterije može biti kraće na višim ili nižim temperaturnim uslovima.

Opšte informacije

Kako izbjeći oštećenje ili kvar:



Oprez

- Ne izlažite slušalice pretjeranoj toploti.
- Nemojte ispuštati slušalice.
- Slušalice ne smiju biti izložene kapanju ili prskanju vode. (Pogledajte IP oznaku za specifičan proizvod)
- Nemojte dozvoliti da slušalice budu potopljene u vodu.
- Nemojte puniti slušalice kada su utikač ili utičnica vlažni.
- Nemojte koristiti sredstva za čišćenje koja sadrže alkohol, amonijak, benzen ili abrazive.
- Za čišćenje slušalica koristite čistu, vlažnu krpu – naročito oko otvora za zvučnike i mikrofona – čistite redovno i izbjegavajte nagomilavanje znoja ili ušne masti.
- Ako kapi znoja ili vode ostanu u otvorima za zvučnike, otvorima za vazduh ili mikrofona, nivo zvuka će privremeno opasti ili trajno nestati. To nije kvar. Upotrijebite meku, vlažnu krpu da detinjno očistite slušalice. Umjesto toga, možete i ukloniti vrhove slušalica, okrenuti otvore nadalje i blago petput lupnuti slušalice na suhu krpu ili što slično da biste uklonili vodu koja se nakupila unutra.
- Vodite računa da slušalice budu potpuno suve prije punjenja i upotrebe. Izbjegavajte jednokratne štapiće sa alkoholom ili slične supstance za čišćenje.
- Integrisana baterija ne smije biti izložena prevelikoj toploti, poput sunčevih zraka, vatre ili sličnoga.
- Postoji opasnost od eksplozije ako je baterija nepravilno zamijenjena. Zamijenite je isključivo istom baterijom ili baterijom istog tipa.
- Da bi se ostvarila specifična IP snaga, poklopac otvora za punjenje mora biti zatvoren.
- Odlaganje baterije u vatru ili zagrijanu pećnicu ili njeno mehaničko uništavanje ili siječenje može dovesti do eksplozije.
- Ostavljanje baterije u okruženju s izuzetno visokom temperaturom može rezultirati eksplozijom ili curenjem zapaljive tečnosti ili gasa.
- Baterija izložena ekstremno niskom vazдушnom pritisku može eksplodirati ili iz nje mogu iscuriti zapaljiva tečnost ili gas.
- Zamjena baterije neodgovarajućim tipom baterije dovodi do rizika od ozbiljnog oštećenja slušalica i baterije (na primjer, kod nekih litijumskih baterija).
- Ako se slušalice ne koriste duže vrijeme, punjiva baterija će početi da gubi svoj napon. Da bi se izbjegao ovaj gubitak, molimo da bateriju napunite do kraja barem jednom u svaka tri mjeseca.
- Da izbjegnute rizik od izbijanja požara, naponska mreža mora biti u skladu sa PS1 (sa izlaznim kapacitetom manjim ili jednakim 15W).

2 Vaše potpuno bežične slušalice

Čestitamo vam kupovinu i želimo vam dobrodošlicu u Philips! Da biste u potpunosti uživali u prednostima podrške koju Philips nudi, registrujte svoj proizvod na www.philips.com/support.

Uz potpuno bežične slušalice marke Philips možete:

- Uživati u bežičnim telefonskim razgovorima bez upotrebe ruku
- Uživati u muzici i bežično je kontrolisati
- Prebaciti sa poziva na muziku i obrnuto
- Uživati u poništavanju buke

Šta je u kutiji

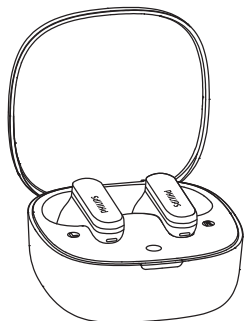

Philips potpuno bežične slušalice
Philips TAT2200



Vrhovi za uši x 3 para



Skraćeni priručnik

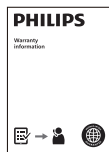

Globalna garancija



Bezbednosni letak

Drugi uređaji

Mobilni telefon ili uređaj (npr. notebook, tablet, Bluetooth adapteri, MP3 plejeri i sl.) koji podržava Bluetooth i kompatibilan je sa slušalicama.

Prikaz vaših potpuno bežičnih slušalica

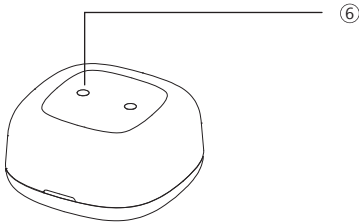
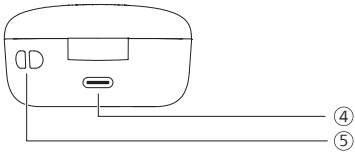
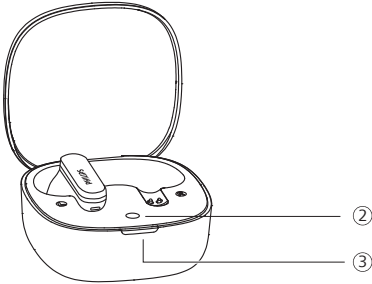
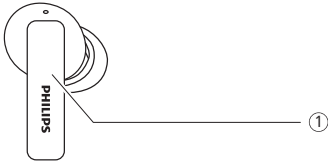

- 1 Multi-funkcionalni taster osjetljiv na dodir (MFT)
- 2 Dugme za Bluetooth uparivanje / Dugme za resetovanje
- 3 LED indikator
- 4 USB-C ulaz za punjenje
- 5 Rupa za vezicu
- 6 Poklopac za zavrtnanj

3 Početak

Punjenje baterije

Napomena

- Prije upotrebe slušalica, stavite ih na punjač i punitite bateriju dva sata za optimalni kapacitet i trajanje baterije.
- Obavite razgovore prije punjenja. Stavljanje slušalica na punjenje isključuje slušalice.
- Ako se slušalice ne koriste duže vrijeme, punjiva baterija će početi da gubi svoj napon. Da bi se izbjegao ovaj gubitak, molimo da bateriju napunite do kraja barem jednom u svaka tri mjeseca.

Punjač

Priključite jedan kraj USB-C kabla na eksterni punjač, a drugi kraj na izvor napajanja.

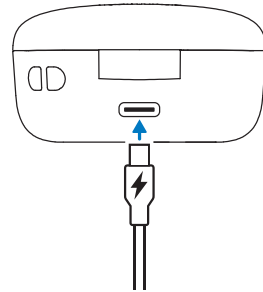

Savjet

- Eksterni punjač služi kao prenosna rezervna baterija za punjenje slušalica. Kada je eksterni punjač napunjen, moći će potpuno da napuni slušalice 3 put.

Slušalice

Skinite izolacioni sloj ispod slušalice i stavite slušalicu na punjač.

- LED indikator na kućištu za punjenje će treperiti bijelo.
- Zatvorite poklopac kućišta i kućište će početi da puni slušalice.

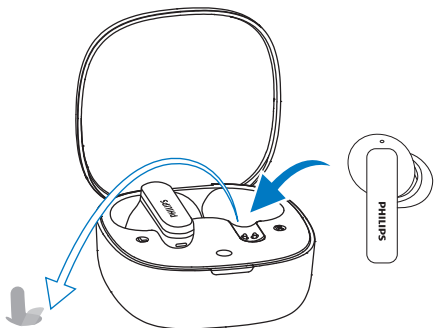

* Savjet

- U uobičajenim okolnostima, potrebno je dva sata (za slušalice ili eksterni punjač) za punjenje putem USB kabla.

Zamjena baterije

Baterija se može zamijeniti. Slijedite sljedeće korake da zamijenite bateriju.

1. Upotrijebite propisan alat da odvijete poklopac zavrtnja na donjem dijelu kućišta, zatim upotrijebite krstasti odvijač da skinete zavrtnj.

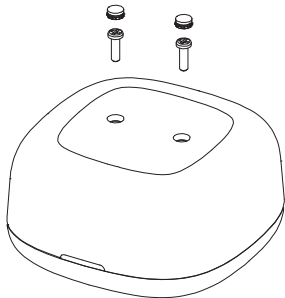

2. Nakon uklanjanja zavrtnja, odvojite donji poklopac sa kućišta pomoću za to namijenjenog alata.

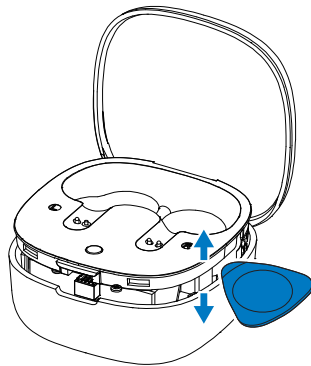

3. Odvojite konektor baterije, pa je izvucite i zamijenite novom.

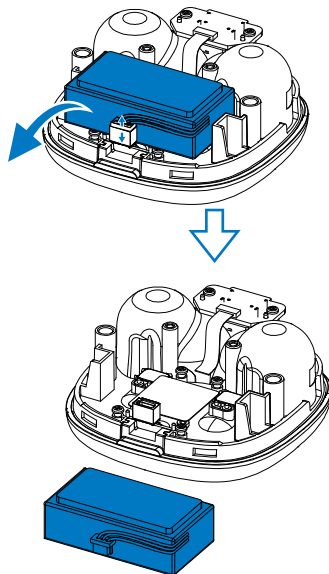
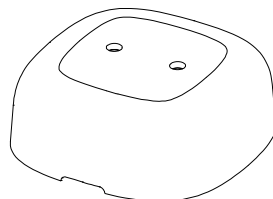

Kako nositi slušalice

Odaberite odgovarajuće kapice za optimalno prijanjanje.

Čvrsto i bezbjedno prijanjanje će omogućiti najbolji kvalitet zvuka i poništavanje buke.

- 1 Provjerite koja vam kapica pruža najbolji zvuk i udobnost pri nošenju.
- 2 Tri veličine silikonskih vrhova za uši koje dobijete su: veliki, srednji i mali.

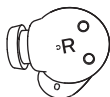
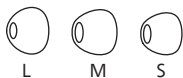

Stavljanje slušalica

- 1 Provjerite lijevu ili desnu orijentaciju slušalica.
- 2 Stavite slušalice u uši i uvijte ih dok ne ostvarite potpuno prijanjanje.

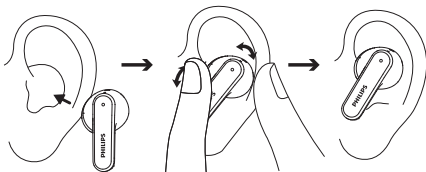

Preuzimanje aplikacije

Skenirajte QR kod / pritisnite taster „Preuzimanje“ ili pretražite „Philips Headphones“ na Apple App Store-u ili Google Play-u da preuzmete aplikaciju.

Povežite se



philips.to/headapp

Aplikacija za Philips Headphones daje vam kontrolu nad muzikom koju slušate. Možete podesiti zvuk tako da muzika koju slušate i telefonski pozivi odgovaraju vašim željama.

Uparite slušalice sa vašim Bluetooth uređajem po prvi put

- 1 Vodite računa da su slušalice potpuno napunjene i isključene.
- 2 Otvorite poklopac punjača. Izvucite slušalice. Slušalice su sada u režimu uparivanja i spremne su da se upare sa Bluetooth uređajem (npr. mobilnim telefonom).
- 3 Uključite Bluetooth funkciju na vašem Bluetooth uređaju.
- 4 Uparite slušalice sa vašim Bluetooth uređajem. Pogledajte priručnik za korisnike vašeg Bluetooth uređaja.

Napomena

- Nakon uključivanja, ako slušalice ne mogu da nađu Bluetooth uređaj sa kojim su prijetodno bile uparene, stavite ih u režim uparivanja (pritisnite i zadržite dugme na kućištu na tri sekunde dok su obe slušalice u otvorenom kućištu).
- Slušalice će se automatski isključiti nakon 3 minuta Bluetooth neaktivnosti. Tačno vrijeme može zavistiti od uslova korištenja.

Sljedeći primjer vam pokazuje kako upariti slušalice sa vašim Bluetooth uređajem.

- 1 Uključite Bluetooth funkciju na vašem Bluetooth uređaju i odaberite **Philips TAT2200**.
- 2 Unesite lozinku slušalica „0000“ (4 nule) ako to bude zatraženo. Za uređaje koji imaju ugrađeni Bluetooth 3.0 ili noviji, nema potrebe za unošenjem lozinke.



Philips TAT2200

Jedna slušalica (režim mono rada)

Izvadite lijevu ili desnu slušalicu iz punjača da biste je koristili u mono režimu. Slušalica će se automatski uključiti.

Napomena

- Izvucite drugu slušalicu iz eksternog punjača i one će se automatski upariti jedna s drugom.

Uparite slušalice sa drugim Bluetooth uređajem

Ako želite da uparite drugi Bluetooth uređaj sa slušalicama, samo ih stavite u režim uparivanja (pritisnite taster na kutiji na tri sekunde dok su obje slušalice u njoj a poklopac je otvoren), zatim otkrijte drugi uređaj uobičajenim uparivanjem.

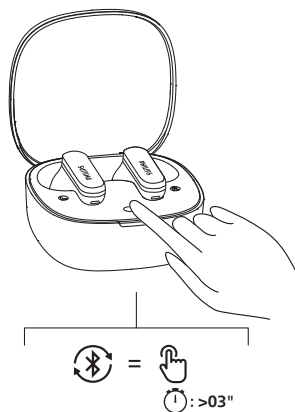

Napomena

- slušalice u svojoj memoriji čuvaju do četiri različita uređaja. Ako pokušate upariti više od četiri uređaja, najranije upareni uređaj biće zamijenjen novim.

Višestruko povezivanje

Uparivanje

- Uparivanje slušalica sa dva uređaja, npr. mobilnim telefonom i notebook-om.

Prebacivanje s uređaja na uređaj

- Možete slušati muziku samo sa jednog uređaja. Drugi uređaj će biti za telefonske pozive.
- Pauzirajte audio sa jednog uređaja i reprodukujte audio sa drugog.

Napomena

- Kada strimujete audio sa jednog uređaja, a primite poziv na drugi uređaj, drugi uređaj će automatski pauzirati reprodukciju s prvog uređaja. I poziv će automatski biti preusmjeren na slušalice.
- Završetkom poziva će se automatski nastaviti reprodukcija s prvog uređaja.

4 Korišćenje slušalica

Povežite slušalice sa vašim Bluetooth uređajem

- 1 Uključite Bluetooth funkciju na vašem Bluetooth uređaju.
- 2 Otvorite poklopac punjača.
 - ↳ Bijelo LED svjetlo treperi.
 - ↳ Slušalice će tražiti posljednji upareni Bluetooth uređaj i automatski se ponovo povezati s njim. Ako posljednju povezani uređaj nije dostupan, slušalice će tražiti i ponovo se povezati sa uređajem koji je bio povezan prije njega.

Savjet

- Ako uključite Bluetooth funkciju na vašem Bluetooth uređaju pošto ste uključili slušalice, moraćete ući u Bluetooth meni na vašem uređaju i ručno povezati slušalice s uređajem.

Napomena

- Kod nekih Bluetooth uređaja povezivanje možda neće biti automatsko. U tom slučaju, moraćete ući u Bluetooth meni na vašem uređaju i ručno povezati slušalice sa Bluetooth uređajem.

Uključeno / Isključeno

Zadatak	MFT	Operacije
Uključivanje slušalica		Izvadite slušalice iz punjača
Isključivanje slušalica		Vratite slušalice u punjač

ANC kontrola (aktivno poništavanje buke)

Omogućavanje ANC-a

Može se prelaziti kroz različite ANC režime pritiskanjem lijeve slušalice.

- ANC funkcija se automatski aktivira čim se slušalica stavi u uvo.
- Dodirnite MFT dvaput i isključite ANC funkciju.
- Ponovo dodirnite MFT dvaput i promijenite režim svijesti.

L

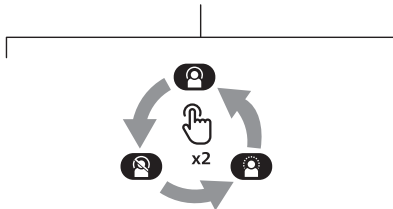
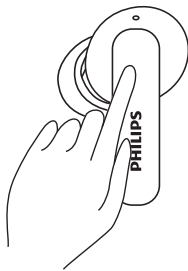

Zadatak	MFT	Operacije
ANC UKLJUČEN	Lijeva slušalica	Dodirnite dvaput
Režim sviesnosti	Lijeva slušalica	Dodirnite dvaput
ANC ISKLJUČEN	Lijeva slušalica	Dodirnite dvaput

Upravljanje pozivima i muzikom

Kontrola muzike

Zadatak	MFT	Operacije
Reprodukcija ili pauziranje muzike	Desna slušalica	Dodirnite dvaput
Sljedeća numera	Desna slušalica	Trostruki dodir
Prethodna numera	Lijeva slušalica	Trostruki dodir
Podešavanje jačine zvuka +	Desna slušalica	Pritisnite jednom i zadržite
Podešavanje jačine zvuka -	Lijeva slušalica	Pritisnite jednom i zadržite
Dinamički bas uključen/isključen	Lijeva slušalica	Dodirnite i zadržite

Napomena

- Začujete ton koji ukazuje kada je jačina zvuka dostigla maksimalni nivo.

Kontrola poziva

Zadatak	MFT	Operacije
Odgovorite na poziv/prekinite poziv	Desna/ Lijeva slušalica	Jedan dodir
Prekidanje / odbijanje poziva	Desna/ Lijeva slušalica	Dodirnite dvaput

Glasovni pomoćnik

Zadatak	MFT	Operacije
Pokretanje glasovnog pomoćnika (Siri/Google)	Desna slušalica	Nastavite da dodirujete nakon zvučnog signala
Zaustavljanje Glasovnog pomoćnika	Desna slušalica	Jedan dodir

Status LED indikatora eksternog punjača

Tokom punjenja	Indikator
Prazna baterija	Uključuje se bijelo LED svjetlo
Relativno puna baterija	Uključuje se bijelo LED svjetlo

Slušalice van i unutar kućišta	Indikator
Prazna baterija	Bijelo LED svjetlo brzo treperi četiri ciklusa
Relativno puna baterija	Uključuje se bijelo LED svjetlo

5 Resetovanje slušalica

Ako budete imali bilo kakav problem prilikom uparivanja ili povezivanja možete slijediti sljedeću proceduru za resetovanje slušalica na fabrička podešavanja.

- 1 Na vašem Bluetooth uređaju udite u Bluetooth meni i uklonite **Philips TAT2200** sa spiska uređaja.
- 2 Isključite Bluetooth na vašem Bluetooth uređaju.
- 3 Vratite slušalice u kućište za punjenje i otvorite poklopac.
- 4 Pritisnite taster na kutiji dvaput.
- 5 Slijedite korake navedene u odjeljku „Upotreba slušalica – Povežite slušalice sa vašim Bluetooth uređajem“
- 6 Uparite slušalice sa vašim Bluetooth uređajem, odaberite **Philips TAT2200**.

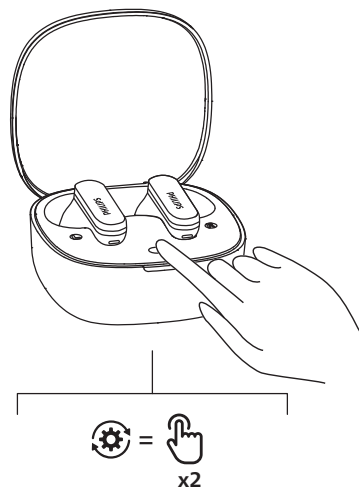

6 Tehnički podaci

- Vrijeme trajanja reprodukcije muzike: 8 + 28 sati (sa isključenim ANC-om) 6 + 21 sati (sa uključenim ANC-om)
- Vrijeme u mirovanju: 200 sati
- Vrijeme trajanja punjenja: 2 sati
- Litijum-jonska baterija od 45 mAh na svakoj slušalici; litijum-jonska baterija od 500 mAh na punjaču
- Bluetooth verzija: 6.0
- Kompatibilni Bluetooth profili:
 - HFP (profil rada bez ruku)
 - A2DP (napredni audio-distributivni profil)
 - AVRCP (audio/video daljinski upravljač)
- Podržani audio-kodeci: SBC
- Frekventni opset: 2,4-2,4835 GHz
- Jačina prijensa: < 10 dBm
- Operativni raspon: 10 metara
- USB-C ulaz za punjenje
- Upozorenje da je baterija prazna: dostupno
- Vrijeme brzoga punjenja: 10 minuta punjenja omogućava 2 sati reprodukcije

☰ Napomena

- Specifikacije su podložne promjeni bez prethodno obaviještenja.
- Trajanje baterije tokom reprodukcije je okvirno i može zavisiti od stanja aplikacije.

7 Napomena

Deklaracija o usklađenosti

Ovim, TP Vision Europe B.V. izjavljuje da je proizvod u skladu s osnovnim zahtjevima i drugim relevantnim odredbama RED direktive 2014/53/EU i UK Radio Equipment Regulations SI 2017 No 1206. Deklaraciju o usklađenosti možete naći na www.philips.com/support.

Odložite na otpad stari proizvod i baterije



Ovaj proizvod je konstruisan i proizveden od materijala visokog kvaliteta i komponenti koje se mogu reciklirati i ponovno koristiti.



Ovaj simbol na proizvodu znači da je proizvod usklađen s Evropskom direktivom 2012/19/EU.



Ovaj simbol na proizvodu znači da proizvod sadrži baterije usklađene s Evropskom regulativom (EU) 2023/1542, koje se ne mogu odlagati na otpad sa uobičajenim kućnim otpadom. Informišite se o lokalnom sistemu odvojenog sabiranja električnih i elektronskih proizvoda i baterija. Poštujte lokalna pravila i nikad nemojte odlagati ovaj proizvod i baterije sa uobičajenim kućnim otpadom. Ispravno odlaganje starih proizvoda i baterija pomaže sprječavanje negativnih posljedica na okruženje i ljudsko zdravlje.

Uklanjanje integrisane baterije

Ako u vašoj zemlji ne postoji sistem za sakupljanje / reciklažu elektronskih uređaja, možete zaštititi okruženje uklanjanjem i recikliranjem baterija prije odlaganja slušalica.

- Prije uklanjanja baterija, provjerite da slušalice nisu povezane sa punjačem.

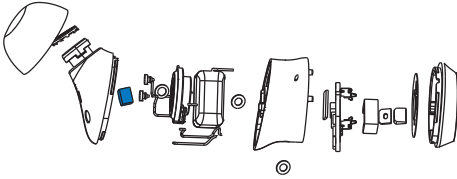

- Prije uklanjanja baterija, provjerite da eksterni punjač nije povezan USB kablom.

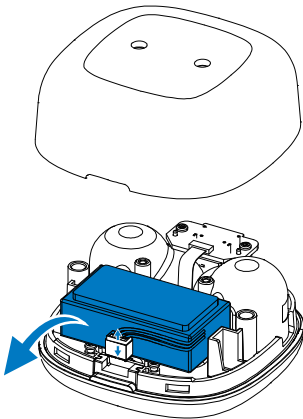

Informacije o ekologiji

Izbačeno je sve suvišno pakovanje. Vaš sistem se sastoji od materijala koji se mogu reciklirati i ponovno koristiti ako ih razdvoji specijalizovana kompanija. Molimo da se upoznate s lokalnom regulativom u pogledu odlaganja materijala za pakovanje, potrošenih baterija i stare opreme.

Napomena o usklađenosti

Ovaj uređaj je usklađen sa FCC pravilima, Odjeljak 15. Funkcionisanje je predmet sljedeća dva uslova:

1. **Ovaj uređaj ne može izazvati štetne interferencije, i**
2. **Ovaj uređaj mora prihvatiti sve primljene intereferncije, uključujući i one interferencije koje mogu dovesti do neželjenog funkcionisanja.**

FCC pravila

Ova je oprema testirana i utvrđeno je da je usklađena s ograničenjima koja važe za digitalne uređaje Klase B, u skladu sa odjeljkom 15 FCC pravila. Ova su ograničenja konstruisana da pruže razumnu zaštitu od štetnih intereferncija unutar kućne naponske mreže. Ova oprema generiše, koristi i može da emituje energiju radio frekvencija i, ako nije instalirana i ne koristi se u skladu sa uputstvom, može izazvati štetne interferencije sa radio komunikacijom. Ipak, ne postoji garancija da se interferencije neće pojaviti u pojedinim elektro-instalacijama. Ako ova oprema ipak izazove štetne interferencije sa radio i TV prijemom, što se može ustanoviti isključivanjem i uključivanjem ove opreme, onda predlažemo korisniku da pokuša da ispravi intereferncije jednom ili više od sljedećih mjera:

- Reorijentacija ili relokacija prijemne antene
- Povećanje razmaka između opreme i prijemnika
- Uključivanje opreme u utičnicu različitu od one u koju je uključen prijemnik
- Zatražite pomoć od prodavca ili iskusnog radio/TV mehaničara

FCC izjava o izloženosti radijaciji:

Ova oprema je usklađena sa FCC ograničenjima izloženosti radijaciji ustanovljenim u nekontrolisanim uslovima.

Ovaj odašiljač ne smije dijeliti lokaciju, niti raditi spojeno sa nekom drugom antenom ili predajnikom.

Oprez: Upozoravamo korisnika da promjene ili modifikacije koje nijesu izričito odobrene od stranke odgovorne za usklađenost mogu uskratiti prava korisnika da koristi ovu opremu.

Kanada:

Ovaj uređaj koristi predajnik(e) / prijemnik(e) koji se mogu slobodno koristiti, u skladu sa standardnim radio specifikacijama Odseka za inovaciju, nauku i ekonomski razvoj Kanade. Funkcionisanje je predmet sljedeća dva uslova: (1) Ovaj uređaj ne može izazvati interferencije. (2) Ovaj uređaj mora prihvatiti bilo koje interferencije, uključujući i interferencije koje mogu dovesti do neželjenog rada uređaja. CAN ICES-(B)/NMB-(B)

Izjava IC o izloženosti radijaciji:

Ova oprema je usklađena sa ograničenjima izloženosti radijaciji u Kanadi ustanovljenim u nekontrolisanim uslovima. Ovaj odašiljač ne smije dijeliti lokaciju, niti raditi spojeno sa nekom drugom antenom ili predajnikom.

8 Često postavljana pitanja

Moje Bluetooth slušalice se ne uključuju.

Baterija je prazna. Napunite slušalice.

Ne mogu upariti moje Bluetooth slušalice sa mojim Bluetooth uređajem.

Bluetooth nije uključen. Uključite Bluetooth na vašem Bluetooth ređaju i uključite Bluetooth uređaj prije no što uključite slušalice.

Uparivanje je neuspješno.

- Stavite obje slušalice u punjač
- Vodite računa da isključite Bluetooth funkciju na svim prethodno povezanim Bluetooth uređajima.
- Na vašem Bluetooth uređaju izbrisite „Philips TAT2200“ sa Bluetooth spiska.
- Uparite slušalice (pogledajte „Uparite slušalice sa vašim Bluetooth uređajem po prvi put“ na strani 6).

Bluetooth uređaj ne može naći slušalice.

- Možda su slušalice povezane sa prethodno uparenim uređajem. Isključite povezani uređaj ili ga udaljite od domašaja.
- Možda je uparivanje resetovano ili su slušalice bile uparene sa prethodnim uređajem. Ponovo uparite slušalice sa Bluetooth uređajem kako je to opisano u priručniku (pogledajte 'Uparite slušalice sa drugim Bluetooth uređajem' na strani 7).

Moje Bluetooth slušalice su povezane sa Bluetooth mobilnim telefonom na kojem je omogućen stereo, ali muzika se čuje samo iz zvučnika mobilnog telefona.

Pogledajte priručnik vašeg mobilnog telefona. Odaberite slušanje muzike preko slušalica.

Kvalitet zvuka je loš i čuje se pucketanje.

- Bluetooth uređaj je izvan dometa. Smanjite razdaljinu između slušalica i Bluetooth uređaja ili uklonite prepreke koje se nalaze između njih.
- Napunite slušalice.

Kvalitet tona je loš kada je emitovanje s telefona veoma sporo ili uopšte ne radi.

Provjerite da vaš mobilni ne podržava samo (mono) HFP, već i A2DP i je li BT4.0x (ili više) kompatibilan (vidi „Tehnički podaci“ na stranici 11).

Redovno čistite slušalice.

- Za čišćenje slušalica koristite čistu, vlažnu krpu – naročito oko otvora za zvučnike i mikrofona – čistite redovno i izbjegavajte nagomilavanje znoja ili ušne masti.
- Ako kapi znoja ili vode ostanu u otvorima za zvučnike, otvorima za vazduh ili mikrofona, nivo zvuka će privremeno opasti ili trajno nestati. To nije kvar. Upotrijebite meku, vlažnu krpu da detljno očistite slušalice. Umjesto toga, možete i ukloniti vrhove slušalica, okrenuti otvore nadalje i blago petput lupnuti slušalice na suhu krpu ili što slično da biste uklonili vodu koja se nakupila unutra.
- Vodite računa da slušalice budu potpuno suve prije punjenja i upotrebe. Izbjegavajte jednokratne štapiće sa alkoholom ili slične supstance za čišćenje.

Redovno punite slušalice.

Ako se slušalice ne koriste duže vrijeme, punjiva baterija će početi da gubi svoj napon. Da bi se izbjegao ovaj gubitak, molimo da bateriju napunite do kraja barem jednom u svaka tri mjeseca.

9 Zaštitni znaci

The Bluetooth® naziv i logo su registrovani zaštitni znaci u vlasništvu Bluetooth SIG, Inc. i svaka upotreba tih oznaka kod MMD Hong Kong Holding Limited obavljena je pod licencom. Ostali registrovani zaštitni znaci i nazivi pripadaju njihovim vlasnicima.



MMD Hong Kong Holding Limited. Sva prava zaštićena. Specifikacije su podložne promjeni bez prethodno obaviještenja.

Philips, Philips amblem su registrovani zaštitni znaci Koninklijke Philips N.V. i korišteni su pod licencom. Ovaj proizvod je napravljen i prodaje se pod odgovornošću MMD Hong Kong Holding Limited ili jednog od njegovih saradnika, a MMD Hong Kong Holding Limited je garant u pogledu ovoga proizvoda. Sve druge kompanije i nazivi mogu biti registrovani zaštitni znaci odgovarajućih kompanija sa kojima su povezani.

