

PHILIPS

Casque
TAT2200



Mode d'emploi

Enregistrez votre produit pour recevoir une assistance à l'adresse
www.philips.com/support

Tables des matières

1	Instructions de sécurité importantes	2	7	Avis	12
	Sécurité auditive	2		Déclaration de conformité	12
	Informations générales	2		Mise au rebut de votre ancien produit et de vos piles	12
2	Vos oreillettes True Wireless	3		Retrait de la batterie intégrée	12
	Contenu de la boîte	3		Informations environnementales	12
	Autres appareils	4		Avis de conformité	13
	Aperçu de vos oreillettes True Wireless	4	8	Foire aux questions	14
3	Mise en route	5	9	Marques commerciales	15
	Recharger la batterie	5			
	Remplacement de la batterie	5			
	Comment les porter	6			
	Téléchargement de l'application	7			
	Apparez les oreillettes à votre appareil Bluetooth pour la première fois	7			
	Une seule oreillette (mode Mono)	7			
	Apparez les oreillettes avec un autre appareil Bluetooth	8			
	Connexion multipoint	8			
4	Utilisation de vos oreillettes	9			
	Connexion des oreillettes à votre appareil Bluetooth	9			
	Mise en marche/arrêt	9			
	Contrôle de la réduction de bruit active (ANC)	9			
	Gestion de vos appels et de votre musique	10			
	Assistant vocal	10			
	État du voyant LED de l'étui de charge	10			
5	Réinitialisation des oreillettes	11			
6	Données techniques	11			

1 Instructions de sécurité importantes

Sécurité auditive



Danger

- Pour éviter tout dommage auditif, limitez le temps d'utilisation du casque à un volume élevé et réglez le volume à un niveau sûr. Plus le volume est élevé, plus le temps d'écoute sécurisé est réduit.
 - Veillez à respecter les consignes suivantes lors de l'utilisation de votre casque.
 - Écoutez à un volume raisonnable pendant une durée raisonnable.
 - Veillez à ne pas augmenter le volume de façon continue à mesure que votre audition s'adapte.
 - Ne mettez pas le volume trop élevé de sorte que vous ne puissiez pas entendre les sons environnants.
 - Vous devez utiliser avec prudence ou arrêter temporairement l'utilisation dans des situations potentiellement dangereuses.
 - Une pression sonore excessive des écouteurs ou du casque peut entraîner une perte auditive.
 - L'utilisation d'un casque avec les deux oreilles bouchées pendant la conduite est déconseillée et peut être interdite dans certaines régions.
 - Pour votre sécurité, évitez les distractions en raison de la musique ou des appels téléphoniques pendant la conduite ou dans d'autres environnements potentiellement dangereux.
- Température et humidité de fonctionnement et de stockage
- Stockez dans un endroit où la température est comprise entre -20 °C et 50 °C avec une humidité relative allant jusqu'à 90 %.
 - Utilisez dans un endroit où la température est comprise entre 0 °C et 45 °C avec une humidité relative allant jusqu'à 90 %.
 - L'autonomie de la batterie peut être réduite dans des conditions de température élevée ou basse.

Informations générales

Pour éviter tout dommage ou dysfonctionnement :



Attention

- N'exposez pas le casque à une chaleur excessive.
- Ne laissez pas tomber votre casque.
- Le casque ne doit pas être exposé à des gouttes ou à des éclaboussures. (Reportez-vous à l'indice IP du produit spécifique)
- Ne laissez pas votre casque être submergé dans l'eau.
- Ne chargez pas votre casque lorsque le connecteur ou la prise est mouillé.
- N'utilisez pas de produits de nettoyage contenant de l'alcool, de l'ammoniac, du benzène ou des abrasifs.
- Utilisez un chiffon propre et humide pour nettoyer régulièrement votre casque - en particulier les conduits acoustiques et les trous du microphone - et évitez l'accumulation de substances telles que la sueur ou le cérumen.
- Si des gouttes de sueur ou d'eau se déposent dans les conduits acoustiques, les trous d'aération ou les trous de microphone, le niveau sonore diminuera temporairement ou s'interrompra complètement. Ceci ne constitue pas un dysfonctionnement. Utilisez un chiffon doux et humide pour sécher complètement le casque. Vous pouvez également retirer les embouts, tourner les conduits sonores vers le bas et tapoter doucement le casque environ cinq fois sur un chiffon sec ou similaire pour éliminer l'eau qui s'est accumulée à l'intérieur.
- Assurez-vous que le casque est complètement sec avant de le charger et de l'utiliser. Évitez d'utiliser des tampons d'alcool jetables ou d'autres substances pour le nettoyage.
- La batterie intégrée ne doit pas être exposée à une chaleur excessive telle que le soleil, le feu ou une source similaire.
- Danger d'explosion si la batterie est remplacée de manière incorrecte. Remplacez-la uniquement avec le même type ou équivalent.
- Pour atteindre l'indice IP spécifique, le couvercle du port de charge doit être fermé.
- La mise d'une batterie au feu ou dans un four chaud, ou l'écrasement ou la coupure mécanique d'une batterie peut entraîner une explosion.
- Laisser une batterie dans un environnement à température extrêmement élevée peut entraîner une explosion ou une fuite de liquide ou de gaz inflammable.
- Une batterie soumise à une pression d'air extrêmement basse peut entraîner une explosion ou une fuite de liquide ou de gaz inflammable.

- Le remplacement d'une batterie par un type incorrect risque de compromettre le casque et la batterie (par exemple, dans le cas de certains types de batteries au lithium).
- Si les oreillettes ne sont pas utilisées pendant une longue période, la batterie rechargeable commencera à perdre sa charge. Pour éviter cette perte, veuillez charger complètement la batterie au moins une fois tous les trois mois.
- Pour éviter tout risque d'incendie, l'équipement est alimenté uniquement par une source d'alimentation externe dont la sortie doit être conforme à la norme PS1 (avec une capacité de sortie inférieure ou égale à 15 W)

2 Vos oreillettes True Wireless

Félicitations pour votre achat et bienvenue chez Philips ! Pour profiter pleinement de l'assistance offerte par Philips, enregistrez votre produit sur www.philips.com/support.

Avec ces oreillettes True Wireless Philips, vous pouvez :

- Profiter d'appels mains libres sans fil pratiques
- Profiter et contrôler la musique sans fil
- Alternner entre les appels et la musique
- Profiter de la suppression du bruit

Contenu de la boîte

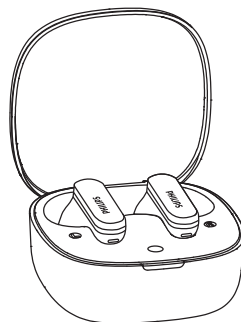

Oreillettes True Wireless Philips
Philips TAT2200



3 paires d'oreillettes



Guide de démarrage rapide



Garantie mondiale



Notice de sécurité

Aperçu de vos oreillettes True Wireless

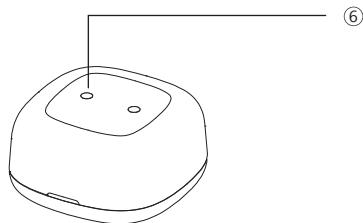
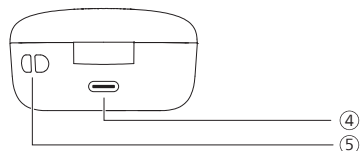
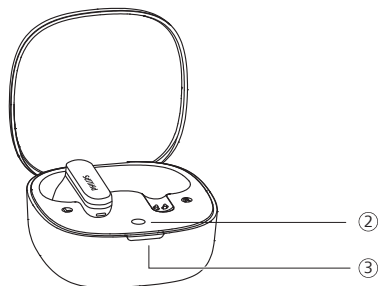
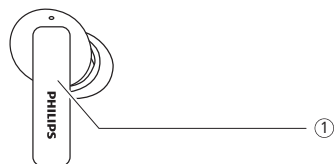

- ① Touche multifonction (MFT)
- ② Bouton d'appairage Bluetooth / Bouton de réinitialisation
- ③ Indicateur LED
- ④ Port de charge USB-C
- ⑤ Trou pour la lanière
- ⑥ Couverture à vis

Autres appareils

Un téléphone mobile ou un appareil (par exemple, ordinateur portable, tablette, adaptateurs Bluetooth, lecteurs MP3, etc.) qui prend en charge Bluetooth et est compatible avec les oreillettes.

3 Mise en route

Recharger la batterie

Remarque

- Avant d'utiliser votre casque, placez-le dans l'étui de charge et chargez la batterie pendant 2 heures pour obtenir une autonomie et une durée de vie optimales.
- Terminez votre appel avant de charger. Brancher les oreillettes pour les charger les éteindra.
- Si les oreillettes ne sont pas utilisées pendant une longue période, la batterie rechargeable commencera à perdre sa charge. Pour éviter cette perte, veuillez charger complètement la batterie au moins une fois tous les trois mois.

Étui de transport

Branchez une extrémité du câble USB-C dans l'étui de charge et l'autre extrémité dans la source d'alimentation.

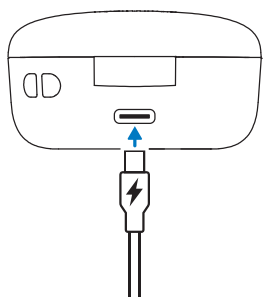

Conseil

- L'étui de charge sert de batterie de secours portable pour charger les oreillettes. Lorsque l'étui de charge est complètement chargé, il recharge complètement les oreillettes 3 fois.

Oreillettes

Retirer les films isolants sous l'écouteur et replacer l'écouteur dans l'étui de chargement.

- Le voyant LED de l'étui de chargement clignote en blanc.
- Fermez le couvercle de l'étui de chargement, l'étui commence à charger les écouteurs.

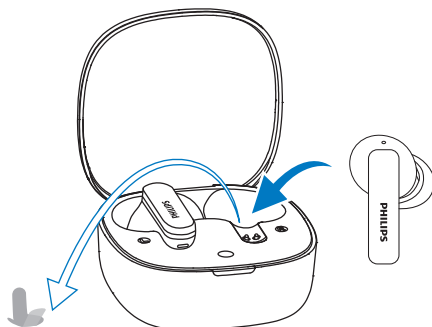

Conseil

- Normalement, une charge complète prend 2 heures (pour les oreillettes ou l'étui de charge) par câble USB.

Remplacement de la batterie

La batterie est remplaçable. Suivez les étapes ci-dessous pour remplacer la batterie.

1. Utilisez un outil approprié pour retirer le cache-vis du fond du boîtier, puis utilisez un tournevis cruciforme pour retirer la vis.

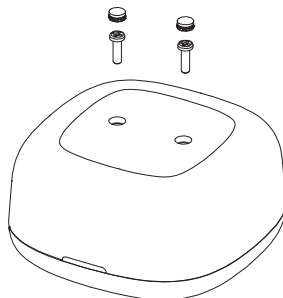

- Après avoir retiré les vis, séparez le couvercle inférieur du boîtier à l'aide d'un outil de levier dédié ou d'un outil approprié.

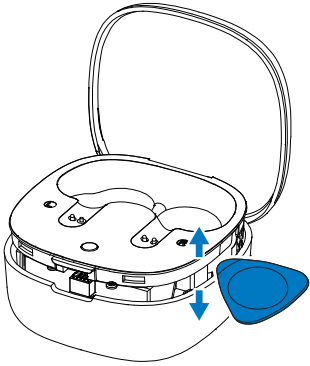

- Détachez le connecteur de la batterie, puis retirez-le et remplacez-le par un nouveau.

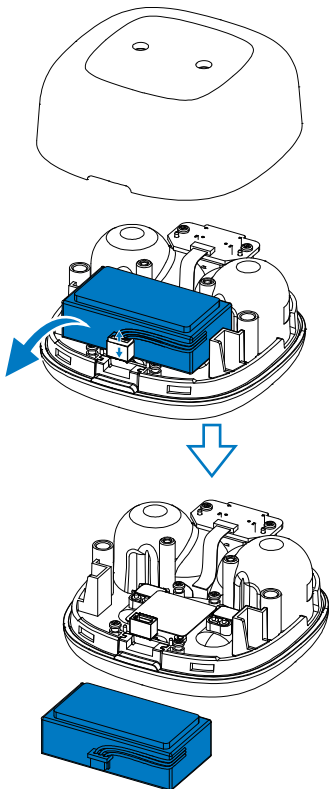

Comment les porter

Sélectionnez les embouts d'oreille appropriés pour un ajustement optimal

Un ajustement bien serré offre la meilleure qualité sonore et permet la réduction du bruit.

- Testez quel embout d'oreille vous offre le meilleur son et le meilleur confort de port.
- 3 tailles d'embouts en silicone sont fournies : grand, moyen, petit.

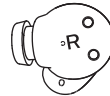
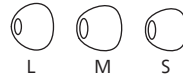

Insérez les oreillettes

- Vérifiez l'orientation gauche ou droite des oreillettes.
- Insérez les oreillettes dans les oreilles et tournez-les légèrement jusqu'à obtenir un bon ajustement.

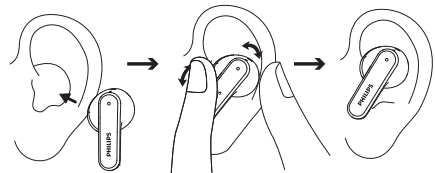

Téléchargement de l'application

Scannez le code QR/appuyez sur le bouton « Télécharger » ou recherchez « Philips Headphones » sur l'Apple App Store ou Google Play pour télécharger l'application.

Connectez-vous



philips.to/headapp

L'application Philips Headphones vous met en charge de la musique que vous écoutez. Vous pouvez personnaliser le son afin que votre expérience en matière de musique et d'appel réponde toujours au mieux à vos besoins.

Apparez les oreillettes à votre appareil Bluetooth pour la première fois

- 1 Assurez-vous que les oreillettes sont complètement chargées et éteintes.
- 2 Ouvrez le couvercle de l'étui de charge. Enlevez les oreillettes. Les oreillettes sont maintenant en mode d'appairage et sont prêtes à être appairées avec un appareil Bluetooth (par exemple, un téléphone portable).
- 3 Activez la fonction Bluetooth de votre appareil Bluetooth.
- 4 Apparez les oreillettes avec votre appareil Bluetooth, reportez-vous au manuel d'utilisation de votre appareil Bluetooth.

Remarque

- Après la mise sous tension, si les oreillettes ne trouvent pas d'appareil Bluetooth précédemment connecté, veuillez les mettre en mode d'appairage (appuyez sur le bouton du boîtier pendant 3 secondes avec les deux oreillettes à l'intérieur et le couvercle ouvert).
- Le casque s'éteint automatiquement après 3 minutes d'inactivité du Bluetooth. La durée réelle peut varier en fonction des conditions d'utilisation.

L'exemple suivant vous montre comment appairer les oreillettes avec votre appareil Bluetooth.

- 1 Activez la fonction Bluetooth de votre appareil Bluetooth, sélectionnez **Philips TAT2200**.
- 2 Saisissez le mot de passe des oreillettes « **0000** » (4 zéros) si vous y êtes invité. Pour les appareils dotés de Bluetooth 3.0 ou version ultérieure, il n'est pas nécessaire de saisir un mot de passe.



Philips TAT2200

Une seule oreillette (mode Mono)

Retirez l'oreillette droite ou gauche de l'étui de charge pour une utilisation Mono. L'oreillette s'allumera automatiquement.

Remarque

- Retirez la seconde oreillette de l'étui de charge et elles s'appaireront automatiquement.

Apparez les oreillettes avec un autre appareil Bluetooth

Si vous souhaitez appairer un autre appareil Bluetooth avec les oreillettes, mettez-les simplement en mode appairage (appuyez sur le bouton du boîtier pendant 3 secondes avec les deux oreillettes à l'intérieur et le couvercle ouvert), puis découvrez le second appareil selon la procédure d'appairage normale.

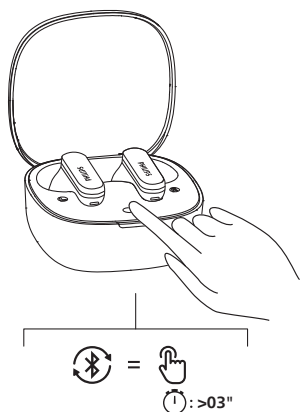

Remarque

- Lors de la diffusion audio en continu depuis l'appareil 1, la réception d'un appel depuis l'appareil 2 interrompt automatiquement la lecture sur l'appareil 1. Et l'appel sera automatiquement acheminé vers le casque.
- La fin de l'appel relance automatiquement la lecture sur l'appareil 1.

Remarque

- Les oreillettes enregistrent 4 appareils. Si vous essayez d'appairer plus de 4 appareils, le premier appareil appairé sera remplacé par le nouveau.

Connexion multipoint

Appairage

- Appairage du casque à 2 appareils, e.g. téléphone portable et ordinateur portable.

Basculement entre appareils

- Vous ne pouvez écouter de la musique que sur seul appareil à un moment donné. Un autre appareil servira aux appels téléphoniques.
- Interrompez l'audio sur le premier appareil, puis lancez la lecture audio sur l'autre appareil.

4 Utilisation de vos oreillettes

Connexion des oreillettes à votre appareil Bluetooth

- 1 Activez la fonction Bluetooth de votre appareil Bluetooth.
- 2 Ouvrez le couvercle de l'étui de charge.
 - ↳ Le voyant LED blanc clignote.
 - ↳ Les oreillettes recherchent le dernier appareil Bluetooth connecté et se reconnectent à celui-ci automatiquement. Si le dernier appareil connecté n'est pas disponible, les oreillettes rechercheront et se reconnecteront au deuxième appareil connecté.

Conseil

- Si vous activez la fonction Bluetooth de votre appareil Bluetooth après avoir allumé les oreillettes, vous devez accéder au menu Bluetooth de l'appareil et connecter manuellement les oreillettes à l'appareil.

Remarque

- Sur certains appareils Bluetooth, la connexion peut ne pas être automatique. Dans ce cas, vous devez accéder au menu Bluetooth de votre appareil et connecter manuellement les oreillettes à l'appareil Bluetooth.

Mise en marche/arrêt

Tâche	MFT	Utilisation
Allumer les oreillettes		Retirez les oreillettes de l'étui de charge
Éteindre les oreillettes		Remettez les oreillettes dans l'étui de charge

Contrôle de la réduction de bruit active (ANC)

Activation de l'ANC

Différents modes ANC peuvent être activés avec une double pression de l'oreillette gauche.

- La fonction ANC est automatiquement activée lorsque l'oreillette est placée dans l'oreille.
- Appuyez deux fois sur l'MFT, cela désactivera la fonction ANC.
- Appuyez à nouveau deux fois sur l'MFT et les oreillettes passeront en mode sons extérieurs.

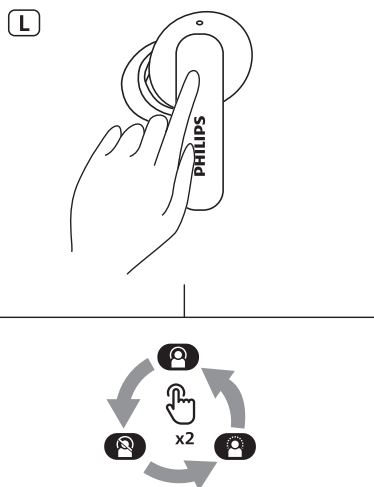

Tâche	MFT	Utilisation
ANC ACTIVÉ	Oreillette gauche	Double pression
Mode sons extérieurs	Oreillette gauche	Double pression
ANC DÉSACTIVÉ	Oreillette gauche	Double pression

Gestion de vos appels et de votre musique

Contrôle de la musique

Tâche	MFT	Utilisation
Lire ou suspendre la musique	Oreillette droite	Double pression
Piste suivante	Oreillette droite	Triple pression
Piste précédente	Oreillette gauche	Triple pression
Réglage du volume +	Oreillette droite	Effleurez une fois, puis exercez une longue pression
Réglage du volume -	Oreillette gauche	Effleurez une fois, puis exercez une longue pression
Basses dynamiques activées/désactivées	Oreillette gauche	Appuyer et maintenir enfoncé

Remarque

- Vous entendrez une tonalité indiquant que le volume a atteint le niveau maximum.

Contrôle d'appel

Tâche	MFT	Utilisation
Décrocher/raccrocher l'appel	Oreillette droite/gauche	Une pression
Raccrocher/Rejeter l'appel	Oreillette droite/gauche	Double pression

Assistant vocal

Tâche	MFT	Utilisation
Déclencher l'assistant vocal (Siri/Google)	Oreillette droite	Continuez à toucher après le bip
Arrêter l'assistant vocal	Oreillette droite	Une pression

État du voyant LED de l'étui de charge

Lors de la charge	Voyant
Batterie faible	Le voyant LED blanc s'allume
Batterie relativement adéquate	Le voyant LED blanc s'allume

Ecouteurs dans l'étui et hors de l'étui

Batterie faible	Le voyant LED blanc clignote rapidement pendant 4 cycles
Batterie relativement adéquate	Le voyant LED blanc s'allume

5 Réinitialisation des oreillettes

Si vous rencontrez un problème d'appairage ou de connexion, vous pouvez suivre la procédure suivante pour réinitialiser vos oreillettes.

- 1 Sur votre appareil Bluetooth, accédez au menu Bluetooth et supprimez **Philips TAT2200** de la liste des appareils.
- 2 Désactivez la fonction Bluetooth de votre appareil Bluetooth.
- 3 Remettez les oreillettes dans l'étui de charge et ouvrez le couvercle.
- 4 Appuyez à deux reprises sur le bouton du boîtier.
- 5 Suivez les étapes de la section « Utilisation de vos oreillettes - Connexion des oreillettes à votre appareil Bluetooth ».
- 6 Appairez les oreillettes à votre appareil Bluetooth et sélectionnez **Philips TAT2200**.

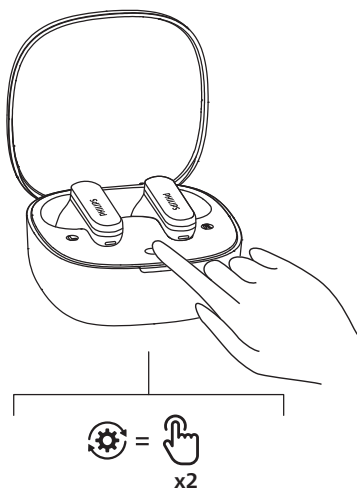

6 Données techniques

- Durée de lecture de la musique :
 - 8 + 28 heures (ANC désactivé)
 - 6 + 21 heures (ANC activé)
- Autonomie en veille : 200 heures
- Temps de charge : 2 heures
- Batterie lithium-ion 45 mAh sur chaque oreillette, batterie lithium-ion 500 mAh sur l'étui de charge
- Version Bluetooth : 6.0
- Profils Bluetooth compatibles :
 - HFP (Profil mains libres)
 - A2DP (Profil de distribution audio avancée)
 - AVRCP (Profil de télécommande audio-vidéo)
- Codecs audio pris en charge : SBC
- Gamme de fréquences : 2,4-2,4835 GHz
- Puissance de l'émetteur : < 10 dBm
- Plage de fonctionnement : Jusqu'à 10 mètres
- Port USB-C pour la charge
- Avertissement de batterie faible : disponible
- Temps de charge rapide : 10 minutes de charge donnent 2 heures de lecture

Remarque

- Les spécifications peuvent changer sans notification.
- L'autonomie de lecture de la batterie est approximative et peut varier en fonction des conditions d'application.

7 Avis

Déclaration de conformité

Par la présente, TP Vision Europe B.V. déclare que le produit est conforme aux exigences essentielles et aux autres dispositions pertinentes de la directive RED 2014/53/EU et UK Radio Equipment Regulations SI 2017 No. 1206. Vous pouvez trouver la Déclaration de conformité sur www.philips.com/support.

Mise au rebut de votre ancien produit et de vos piles



Votre produit a été conçu et fabriqué avec des matériaux et des composants de haute qualité pouvant être recyclés et réutilisés.



Ce symbole sur un produit signifie que le produit est couvert par la directive européenne 2012/19/EU.



Ce symbole signifie que le produit contient des piles couvertes par le règlement européen (EU) 2023/1542 qui ne peuvent pas être jetées avec des déchets ménagers normaux. Renseignez-vous sur le système local de collecte séparée des piles et des produits électriques et électroniques. Suivez les règles locales et ne jetez jamais le produit et les piles avec les ordures ménagères normales. L'élimination correcte des vieux produits et des piles permet de préserver l'environnement et de réduire les risques sur la santé humaine.

Retrait de la batterie intégrée

S'il n'y a pas de système de collecte/recyclage des produits électroniques dans votre pays, vous pouvez protéger l'environnement en retirant et en recyclant la batterie avant de jeter les oreillettes.

- Assurez-vous que les oreillettes sont déconnectées de l'étui de charge avant de retirer la batterie.

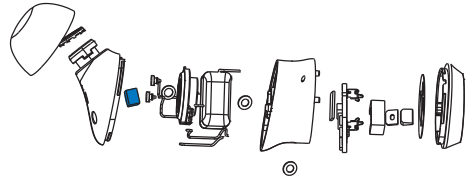

- Assurez-vous que l'étui de charge est débranché du câble de charge USB avant de retirer la batterie.

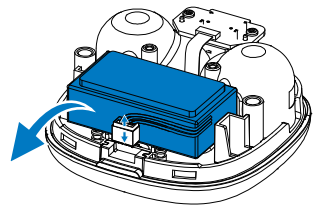
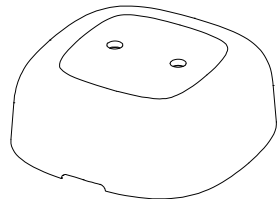

Informations environnementales

Tout emballage inutile a été négligé. Votre système est constitué de matériaux qui peuvent être recyclés et réutilisés s'ils sont démontés par une entreprise spécialisée. Veuillez respecter les réglementations locales concernant la mise au rebut des matériaux d'emballage, des piles usagées et des équipements obsolètes.

Avis de conformité

Cet appareil satisfait aux règlements de la FCC partie 15 du Code of Federal Regulations. Son fonctionnement est assujéti aux deux conditions suivantes :

1. **Cet appareil ne doit pas causer d'interférence préjudiciable et**
2. **l'appareil doit accepter toute interférence reçue, y compris les interférences qui peuvent causer un fonctionnement non désiré.**

Règlement de la FCC

Cet équipement a été testé et jugé compatible avec les limites s'appliquant aux appareils numériques de la classe B, conformément à l'article 15 du règlement de la FCC. Ces limites ont été définies pour fournir une protection raisonnable contre les interférences nuisibles dans le cadre d'une installation résidentielle. Cet équipement génère, utilise et peut émettre de l'énergie radiofréquence et, s'il n'est pas installé ni utilisé conformément aux instructions, peut causer des interférences gênantes pour les communications radio. Rien ne garantit toutefois que des interférences ne surviendront pas dans une installation particulière. Si cet équipement cause des interférences nuisibles pour la réception de la radio ou de la télévision, ce qui peut être déterminé en mettant l'équipement hors tension puis sous tension, l'utilisateur devra essayer de corriger ces interférences en effectuant une ou plusieurs des opérations suivantes :

- Déplacez l'antenne de réception.
- Augmentez la distance entre l'équipement et le récepteur.
- Branchez l'équipement à une prise d'un circuit autre que celui sur lequel le récepteur est branché.
- Consultez le détaillant ou un technicien de radiotélévision expérimenté.

Canada :

Le présent appareil est conforme aux CNR d'Industrie Canada applicables aux appareils radio exempts de licence. L'exploitation est autorisée aux deux conditions suivantes : (1) l'appareil ne doit pas produire de brouillage, et (2) l'utilisateur de l'appareil doit accepter tout brouillage radioélectrique subi, même si le brouillage est susceptible d'en compromettre le fonctionnement.

CAN ICES-(B)/NMB-(B)

Déclaration d'IC sur l'exposition aux radiations : Cet équipement est conforme aux limites d'exposition aux radiations définies par le Canada pour des environnements non contrôlés. Cet émetteur ne doit pas être installé au même endroit ni utilisé avec une autre antenne ou un autre émetteur.

8 Foire aux questions

Mes oreillettes Bluetooth ne s'allument pas.

Le niveau de la batterie est faible. Chargez les oreillettes.

Je ne parviens pas à appairer mes oreillettes Bluetooth avec mon appareil Bluetooth.

Le Bluetooth est désactivé. Activez la fonction Bluetooth sur votre appareil Bluetooth et allumez-le avant d'allumer les oreillettes.

L'appairage ne fonctionne pas.

- Mettez les deux oreillettes dans l'étui de charge.
- Assurez-vous d'avoir désactivé la fonction Bluetooth de tout appareil Bluetooth précédemment connecté.
- Sur votre appareil Bluetooth, supprimez « Philips TAT2200 » de la liste Bluetooth.
- Appairez vos oreillettes (reportez-vous à « Appairez les oreillettes à votre appareil Bluetooth pour la première fois » à la page 7).

L'appareil Bluetooth ne peut pas trouver les oreillettes.

- Les oreillettes peuvent être connectées à un appareil préalablement appairé. Éteignez l'appareil connecté ou déplacez-le hors de portée.
- L'appairage peut avoir été réinitialisé ou les oreillettes ont été préalablement appairées à un autre appareil. Appairez à nouveau les oreillettes à l'appareil Bluetooth comme décrit dans le manuel d'utilisation (voir « Appairez les oreillettes avec un autre appareil Bluetooth » à la page 8).

Mes oreillettes Bluetooth sont connectées à un téléphone portable compatible Bluetooth stéréo, mais la musique ne peut être lue que sur le haut-parleur du téléphone portable.

Reportez-vous au mode d'emploi de votre téléphone portable. Sélectionnez pour écouter de la musique via les oreillettes.

La qualité audio est médiocre et vous pouvez entendre un craquement.

- L'appareil Bluetooth est hors de portée. Réduisez la distance entre vos oreillettes et votre appareil Bluetooth, ou enlevez les obstacles entre eux.
- Chargez vos oreillettes.

La qualité audio est médiocre lorsque la diffusion à partir du téléphone portable est très lente ou que la diffusion audio ne fonctionne pas du tout.

Assurez-vous que votre téléphone portable prend non seulement en charge HFP (mono), mais également A2DP et est compatible avec la version BT4.0x (ou supérieure) (reportez-vous à la section « Données techniques » à la page 11).

Nettoyez régulièrement votre casque.

- Utilisez un chiffon propre et humide pour nettoyer régulièrement votre casque - en particulier les conduits acoustiques et les trous du microphone - et évitez l'accumulation de substances telles que la sueur ou le cérumen.
- Si des gouttes de sueur ou d'eau se déposent dans les conduits acoustiques, les trous d'aération ou les trous de microphone, le niveau sonore diminuera temporairement ou s'interrompra complètement. Ceci ne constitue pas un dysfonctionnement. Utilisez un chiffon doux et humide pour sécher complètement le casque. Vous pouvez également retirer les embouts, tourner les conduits sonores vers le bas et tapoter doucement le casque environ cinq fois sur un chiffon sec ou similaire pour éliminer l'eau qui s'est accumulée à l'intérieur.
- Assurez-vous que le casque est complètement sec avant de le charger et de l'utiliser. Évitez d'utiliser des tampons d'alcool jetables ou d'autres substances pour le nettoyage.

Chargez votre casque de manière régulière.

Si le casque n'est pas utilisé pendant une longue période, la batterie rechargeable commencera à perdre sa charge. Pour éviter cette perte, veuillez charger complètement la batterie au moins une fois tous les trois mois.

9 Marques commerciales

La marque et les logos Bluetooth® sont des marques commerciales déposées appartenant à Bluetooth SIG, Inc. et toute utilisation de ces marques par MMD Hong Kong Holding Limited est sous licence. Les autres marques et noms commerciaux appartiennent à leurs propriétaires respectifs.



MMD Hong Kong Holding Limited. Tous droits réservés. Les spécifications peuvent changer sans notification. Philips et l'emblème du bouclier Philips sont des marques commerciales déposées de Koninklijke Philips N.V. et utilisées sous licence. Ce produit a été fabriqué par et est vendu sous la responsabilité de MMD Hong Kong Holding Limited ou de l'une de ses filiales, et MMD Hong Kong Holding Limited est le garant de ce produit. Tous les noms de sociétés et de produits peuvent être des marques commerciales des sociétés respectives avec lesquelles ils sont associés.

