

PHILIPS

Lydplanke

8000-serien

TAB8301

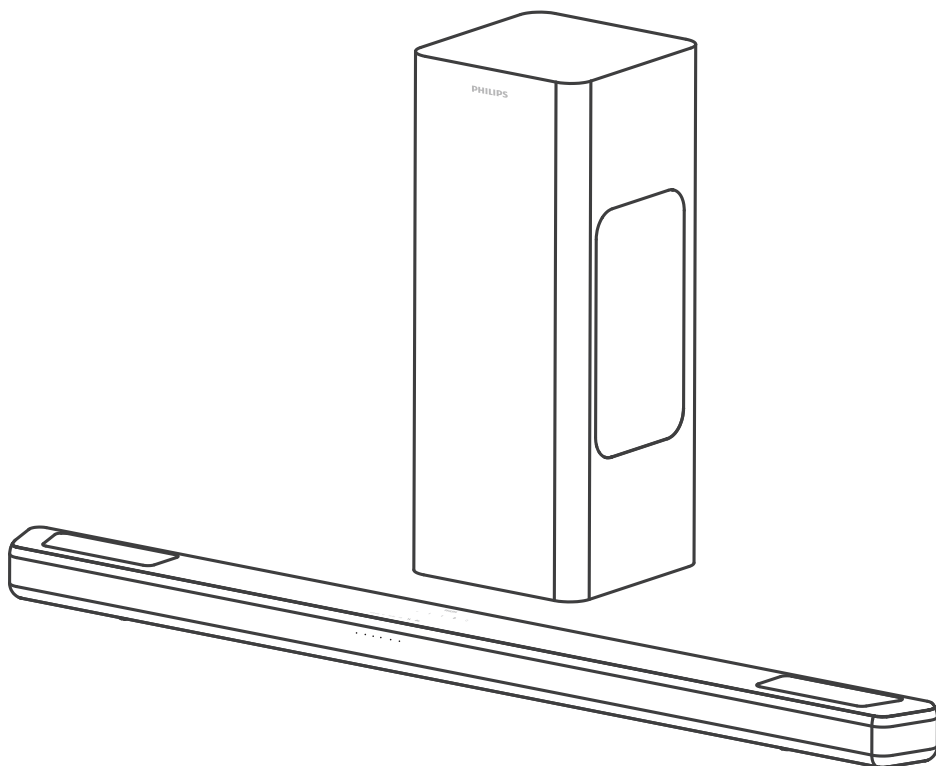

Brukerhåndbok

Registrer produktet ditt og få støtte på

www.philips.com/support

Innhold

1 Viktige sikkerhetsinstruksjoner	3
Sikkerhet	3
Ta vare på produktet ditt	4
Hensyn til miljøet	4
Samsvarserklæring	5
Hjelp og støtte	5

2 Lydplanken din	6
Innholdet i esken	6
Lydplanke	6
Kontakter	7
Trådløs subwoofer	7
Fjernkontroll	8
Klargjør fjernkontrollen	8
Plassering	9
Veggfeste	10

3 Koble til	11
Dolby Atmos®	11
Koble til HDMI-kontakt	11
Koble til strøm	12
Paring med subwooferen	13

4 Bruke lydplanken	14
Slå PÅ og AV	14
Justere volumet	14
IntelliSound-kontroll	15
Velg equalizer (EQ)-effekt	15
LED-lampene viser av/ på-indikator	15
DTS Virtual X / Dolby Atmos-virtualisator	15
Automatisk volum	16
Spille av fra Bluetooth-enheter	16
Lytte til en ekstern enhet	17
Spille av lyd via USB	18
Gjenopprette fabrikkinnstillinger	18

5 Produktspesifikasjoner	19
---------------------------------	-----------

6 Feilsøking	20
---------------------	-----------

7 Varemerker	22
---------------------	-----------

1 Viktige sikkerhetsinstruksjoner

Les og forstå alle instruksjonene før du bruker produktet. Garantien er ugyldig hvis en skade skyldes at instruksjonene ikke er fulgt.

Sikkerhet

Gjør deg kjent med disse sikkerhetssymbolene

Merkene med informasjon er plassert nederst eller på baksiden av produktet.

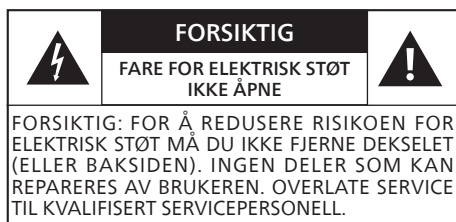

Dette er et apparat i klasse II med dobbel isolasjon uten jordingsbeskyttelse.



Vekselspenning (AC)



Symbolet indikerer likespenning (DC)



Symbolet angir polariteten til likestrømskontakten.



ADVARSEL!
Advarsel: Fare for elektrisk støt!



Utropstegnet er ment å gjøre brukeren oppmerksom på viktige bruksanvisninger.



Bruk bare strømforsyningene som er oppført i brukerhåndboken.



Symbolet indikerer energieffektivitetsmerking.



Kun for innendørs bruk.

Fare for elektrisk støt eller brann!

- Før du foretar eller endrer tilkoblinger, må du forsikre deg om at alle enheter er koblet fra stikkkontakten.
- Ikke utsett produktet og tilbehøret for regn eller vann. Plasser aldri beholdere med væske, for eksempel blomstervaser, nær produktet. Hvis du søler væske på eller i produktet, må du straks koble det fra strømuttaket. Kontakt kundestøtten for å få produktet kontrollert før bruk.
- Ikke plasser produktet og tilbehøret nær åpen flamme eller andre varmekilder, inkludert direkte sollys.
- Plasser aldri gjenstander i ventilasjonsåpningene eller andre åpninger i produktet.
- Når støpselet eller apparatpluggen brukes som frakoblingsenhet, må den hele tiden være klar til bruk.
- Batteri (batteripakke eller batterier) må ikke utsettes for sterk varme i form av direkte sollys, åpen flamme eller lignende.
- Koble produktet fra strømuttaket ved tordenvær.
- Når du kobler fra strømledningen, skal du alltid trekke i støpselet, ikke i kabelen.
- Bruk produktet i tropisk og/eller moderat klima.

Fare for kortslutning eller brann!

- Se typeskiltet på baksiden eller undersiden av produktet for identifikasjon og tilførselsklasse.

- Før du kobler produktet til strømuttaket, må du kontrollere at spenningen samsvarer med verdien som er angitt på baksiden eller undersiden av produktet. Koble aldri produktet til strømuttaket hvis spenningen ikke er lik.

Fare for personskade eller skade på dette produktet!

- Ved veggmontering må produktet festes godt til veggen i henhold til installasjonsveiledningen. Bruk bare den medfølgende veggmonteringsbraketten (hvis tilgjengelig). Feil veggmontering kan føre til ulykker eller skader på personer og eiendeler. Hvis du har spørsmål, kan du kontakte brukerstøtten i landet ditt.
- Ikke plasser produktet eller andre gjenstander oppå strømledninger eller annet elektrisk utstyr.
- Hvis produktet har vært transportert i temperaturer under 5 °C, må du pakke det ut og vente til det når romtemperatur før du kobler det til strømuttaket.
- Deler av dette produktet kan være laget av glass. Hånder med forsiktighet for å unngå personskader og andre skader.

Fare for overoppheting!

- Dette produktet må ikke installeres i et trangt rom. La det alltid være minst 10 cm på alle sider av produktet for å sikre tilstrekkelig ventilasjon. Kontroller at gardiner eller andre gjenstander aldri dekker ventilasjonsåpningene på produktet.

Bruk av batteri FORSIKTIG

- **FORSIKTIG:** Eksplosjonsfare hvis batteriene skiftes ut på feil måte. Det må erstattes av samme eller tilsvarende type.
- Fjern utladede batterier eller fjern batterier hvis fjernkontrollen ikke skal brukes over lengre tid.
- Batterier inneholder kjemiske stoffer og skal resirkuleres eller kasseres i henhold til nasjonale og lokale retningslinjer.

- Installer alle batteriene riktig, og følg pluss- og minustegnene (+ og -) som står på apparatet.
- Ikke bland gamle og nye batterier.
- Ikke bland alkaliske, standard (sink-karbon) eller oppladbare (Ni-Cd, Ni-MH osv.) batterier.
- Batteriet (batteriene eller batteripakken) må ikke utsettes for sterk varme i form av sollys, åpen flamme eller lignende.
- Ikke kast batteriet i ild eller en varm ovn, og ikke knus eller skjær det opp.
- For å unngå at batteriet utsettes for ekstremt lavt lufttrykk.



Merk

- Klassifiseringsetiketten er klistret på undersiden eller baksiden av utstyret.

Ta vare på produktet ditt

Bruk ikke noe annet enn en mikrofiberklut til å rengjøre produktet.

Hensyn til miljøet

Avhending av gammelt produkt og batteri



Produktet er utformet og produsert av materialer og komponenter av svært høy kvalitet som kan resirkuleres og gjenbrukes.



Dette symbolet betyr at produktet omfattes av EU-direktiv 2012/19/EU.



Dette symbolet betyr at produktet inneholder batterier som omfattes av EU-direktiv 2013/56/EU, og som ikke skal kastes sammen med vanlig husholdningsavfall.

Gjør deg kjent med det lokale systemet for separat innsamling av elektriske og elektroniske produkter og batterier. Følg lokale regler og kast aldri produktet og batteriene sammen med vanlig husholdningsavfall. Riktig kassering av gamle produkter og batterier bidrar til å forhindre negative konsekvenser for miljøet og menneskers helse.

Ta ut engangsbatteriene

For å ta ut engangsbatteriene kan du se avsnittet om innsetting av batteri.

Samsvarserklæring

Dette produktet er i samsvar med de europeiske kravene til radiointerferens. TP Vision Europe B.V. erklærer herved at produktet er i samsvar med de grunnleggende kravene og andre relevante bestemmelser i RED-direktivet 2014/53/EU og UK Radio Equipment Regulations SI 2017 No 1206. Du finner samsvarserklæringen på www.philips.com/support.

Hjelp og støtte

Hvis du vil ha omfattende nettbasert støtte, kan du gå til www.philips.com/support for å:

- laste ned brukerhåndboken og hurtigveiledningen
- se videoopplæringer (bare tilgjengelig for utvalgte modeller)
- finne svar på ofte stilte spørsmål
- sende oss et spørsmål
- chatte med en supportmedarbeider

Følg instruksjonene på nettstedet for å velge språk, og skriv deretter inn produktets modellnummer.

Eller du kan kontakte brukerstøtten i landet ditt. Før du tar kontakt, må du skrive ned produktets modellnummer og serienummer. Du finner denne informasjonen på baksiden eller bunnen av produktet.

2 Lydplanken din

Gratulerer med kjøpet, og velkommen til Philips! Hvis du vil dra full nytte av støtten som Philips tilbyr, registrerer du lydplanken på www.philips.com/support.

Innholdet i esken

Kontroller og identifiser varene i pakken:

- Lydplanke x 1
- Trådløs subwoofer x 1
- Fjernkontroll (AAA-batterier x 2) x 1
- DC-adapter (for lydplanke) * x 1
- Strømledning (for subwoofer) * x 1
- Veggmonteringssett x 1
- Hurtigstartguide/ Garantikort/ Sikkerhetsark x 1
- HDMI-kabel x 1

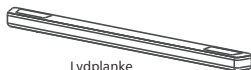

Lydplanke



Veggmonteringssett
(fester x 2 / skruer x 4 / gummideksel x 4)



Trådløs subwoofer



Fjernkontroll
(2 stk. AAA-batterier)

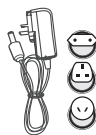

DC-adapter *
(for lydplanke)



Strømledning *
(for subwoofer)



Hurtigveiledning
Garantikort / sikkerhetsark



HDMI-kabel

- Antall strømledninger og type støpsel varierer fra område til område.
- Bilder, illustrasjoner og tegninger som vises i denne brukerhåndboken, er bare ment som en referanse og det faktiske produktet kan variere i utseende.

Lydplanke

Denne delen inneholder en oversikt over lydplanken.

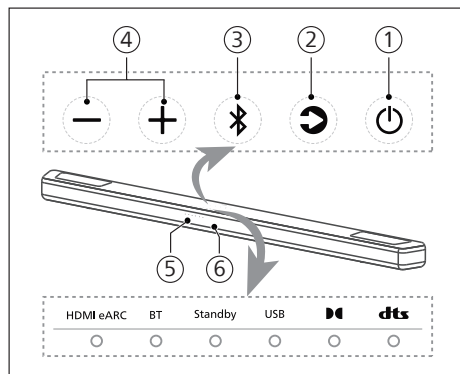

- 1 (Standby-på)
 - Slå lydplanken på eller sett den i standby-modus.
 - Hold knappen inne i 8 sekunder i påslått tilstand for å aktivere eller deaktivere Auto-Standby (15 minutter Auto-Standby).
 - Hvis alternativet Deaktiver automatisk standby er valgt, vil produktets energiforbruk økes.
- 2 (Kilde)-knapp
Velg en inngangskilde for lydplanken.
- 3 (Bluetooth)-knapp
 - Trykk for å velge Bluetooth-modus.
 - Hold knappen inne i 3 sekunder for å gå i Bluetooth-paringsmodus.
 - Hold knappen inne i 8 sekunder for å koble fra alle enheter og tømme listen over BT-tilkoblingshistorikk, og gå deretter gå inn i paringsmodus.
- 4 (+/-) (Volum)-knapp
Øke eller redusere volumet.
- 5 Fjernkontrollsensoren
- 6 LED-indikator for lydplanken

Kontakter

Denne delen inneholder en oversikt over de tilgjengelige kontaktene på lydplanken.

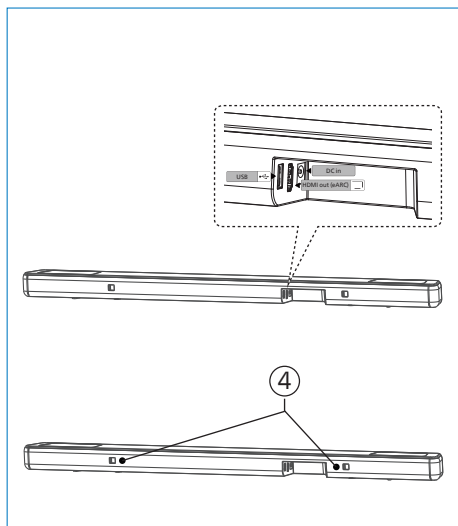

- 1 USB
 - Koble til en USB-lagringsenhet for avspilling av lydmedier.
 - Oppgrader programvare for dette produktet.
- 2 HDMI eARC-kontakt
Porten støtter eARC/ARC HDMI-funksjonen, koble til HDMI-inngangen (eARC/ARC) på TV-en.
- 3 Stikkontakt for DC in (likespenning)
Koble til adapter.
- 4 Veggbrakettspor

Trådløs subwoofer

Denne delen inneholder en oversikt over den trådløse subwooferen.

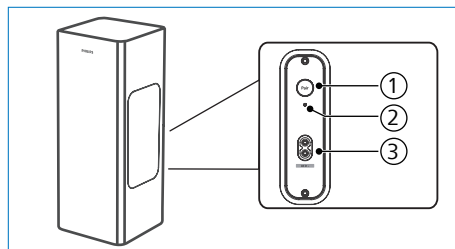











- 1 Pair (Par)-knapp
Trykk og hold inne for å gå inn i paringsmodus for subwooferen, som bare brukes til manuell paring. (Ikke trykk på Par-knappen, siden lydplanken og subwooferen vil pares automatisk etter at enheten er slått PÅ)
- 2 Subwooferindikator
Fastslå status basert på indikatoren for trådløs subwoofer.

LED-tilstand	Status
Rask blinking	Subwoofer i paringsmodus
Fast	Tilkoblet / paring vellykket
Sakte blinking	Uparet status

- 3 Stikkontakt for vekselstrøm
Koble til strømtilførselen.

Fjernkontroll

Denne delen inneholder en oversikt over fjernkontrollen.

- ①  (standby-på)
 - Slå lydplanken PÅ eller til standby.
 - Hold knappen inne i 8 sekunder i påslått tilstand for å aktivere eller deaktivere Auto-Standby (15 minutter Auto-Standby).
- ②  (IntelliSound)
Velg AI/forhåndsinnstilling/egendefinert modus.
- ③  Volum + / Volum - (lydplankens volum)
Øk/reduser volumet på lydplanken.
- ④  EQ
Velg Equalizer (EQ)-effekt.
- ⑤  Treble (Diskant) +/-
Juster diskantnivået.
- ⑥  Bass +/-
Juster bassnivået.
- ⑦  (Kilde)
Trykk for å velge en inngangskilde for lydplanken.
- ⑧  (Demp)
Demp eller gjenopprett volumet.
Trykk og hold inne 5 sekunder for å aktivere/deaktivere LED-visning.
- ⑨  (Forrige/neste)
Hopp til forrige eller neste spor i USB/BT-modus.
- ⑩  (Spill av / pause)
Start, pause eller gjenoppta avspilling i USB/BT-modus.
- ⑪  AVL
Automatisk volum og nattmodus.

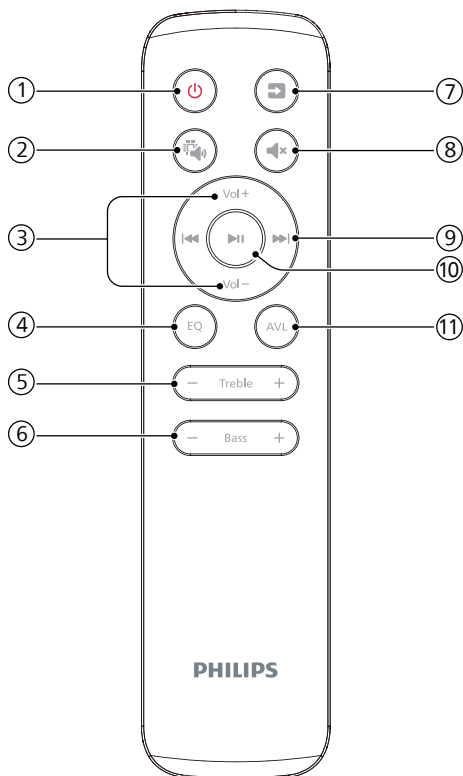

Klargjør fjernkontrollen

- Den medfølgende fjernkontrollen gjør det mulig å betjene enheten på avstand.
- Selv om fjernkontrollen brukes innenfor den effektive rekkevidden på 6 m, kan det være umulig å bruke fjernkontrollen hvis det er hindringer mellom enheten og fjernkontrollen.
- Hvis fjernkontrollen brukes i nærheten av andre produkter som genererer infrarøde stråler, eller hvis noen bruker andre fjernkontroller som benytter infrarøde stråler i nærheten av enheten, kan det oppstå funksjonsfeil. Det kan også være at de andre produktene slutter å fungere som de skal.

Bytte ut fjernkontrollens batteri

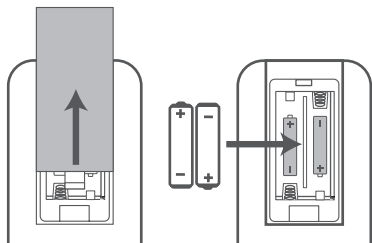

- 1 Trykk på og skyv på bakdekselet for å åpne batterirommet til fjernkontrollen.
- 2 Sett inn to AAA-batterier (følger med). Kontroller at (+) og (-) på batteriene stemmer overens med (+) og (-) i batterirommet.
- 3 Lukk dekelet til batterirommet.

Forholdsregler angående batterier

- Sørg for å sette inn batteriene med riktige positive ⊕ og negative ⊖ polariteter.
- Bruk batterier av samme type. Bruk aldri forskjellige batterityper sammen.
- Det kan brukes både oppladbare og ikke oppladbare batterier. Se forholdsreglene på etikettene.
- Vær forsiktig med neglene når du fjerner batteridekselet og batteriet.
- Ikke mist fjernkontrollen.
- Fjernkontrollen må ikke utsettes for støt.
- Ikke søl vann eller andre væsker på fjernkontrollen.
- Ikke plasser fjernkontrollen på en våt gjenstand.
- Ikke plasser fjernkontrollen i direkte sollys eller i nærheten av varmekilder.
- Ta batteriet ut av fjernkontrollen når den ikke skal brukes over lengre tid, for det kan oppstå korrosjon eller batterilekkasje som igjen kan føre til personskaade og/eller materielle skader og/eller brann.

- Ikke bruk andre batterier enn de som er spesifisert.
- Ikke bland nye batterier med gamle.
- Lad aldri opp et batteri med mindre det er bekreftet at det er et oppladbart batteri.

Plassering

Plasser subwooferen minst 1 meter fra lydplanken og 10 centimeter fra veggen.

For best mulig resultat bør du plassere subwooferen som vist nedenfor.

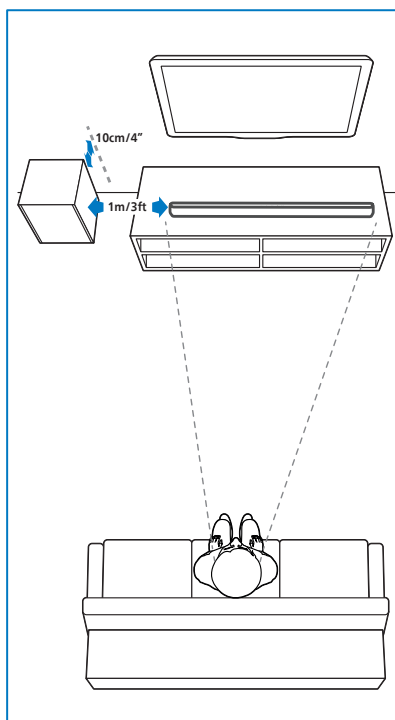

Veggfeste

Merk

- Feil veggmontering kan føre til ulykker eller skader på personer og eiendeler. Hvis du har spørsmål, kan du kontakte brukerstøtten i landet ditt.
- Før veggmontering må du kontrollere at veggen tåler vekten av lydplanken.
- Før veggmontering må du ikke fjerne gummiføttene nederst på lydplanken, ellers kan ikke gummiføttene settes på igjen.
- Avhengig av type veggmontering må du sørge for å bruke skruer med passende lengde og diameter.
- Kontroller om USB-porten på baksiden av lydplanken er koblet til en USB-enhet. Hvis det viser seg at den tilkoblede USB-enheten påvirker veggfestet, må du bruke en annen USB-enhet av passende størrelse.

Skruelengde/diameter

Anbefalt veggmonteringshøyde

Det anbefales at du installerer TV-en først før du monterer lydplanken på veggen. Med en forhåndsmontert TV monteres lydplanken på veggen i en avstand på 50 mm fra TV-ens underside.



ADVARSEL!

- For å unngå personskader må dette apparatet festes godt til gulvet/veggen i henhold til monteringsinstruksjonene.
- Anbefalt høyde for veggmontering: $\leq 1,5$ meter.

- 1 Bor fire parallelle hull i veggen (diameter 3–8 mm avhengig av veggtype).
 - » Avstanden mellom hullene skal være: 466 mm
 - » Du kan bruke den medfølgende malen for veggmontering som hjelp til å plassere borehullene på veggen.

- 2 Stram veggmonteringsbrakettene på veggen med skruer (inkludert) og skrutrekker (ikke inkludert). Forsikre deg om at de er forsvarlig montert.
- 3 Løft enheten opp på veggmonteringsbrakettene og sett den på plass.

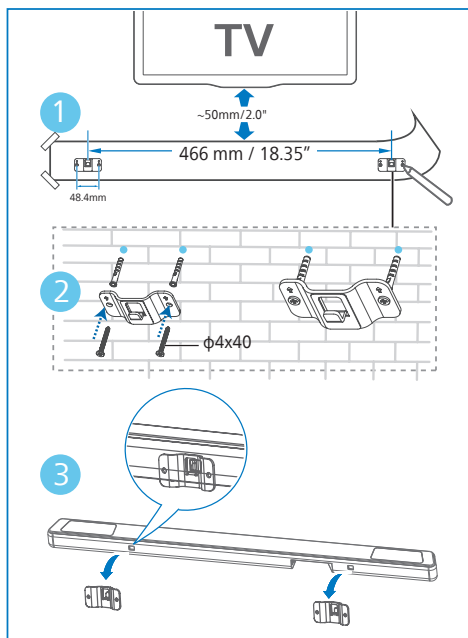

3 Koble til

Denne delen hjelper deg med å koble lydplanken til TV-en og andre enheter, og deretter konfigurere den.

Merk

- Se typeskiltet på baksiden eller undersiden av produktet for identifikasjon og tilførselsklasse.
- Før du foretar eller endrer tilkoblinger, må du forsikre deg om at alle enheter er koblet fra stikkkontakten.

Dolby Atmos®

Dolby Atmos gir deg en oppslukende lytteopplevelse ved å levere lyd i et tredimensjonalt rom med den rike, klare og kraftige Dolby-lyden.

For mer informasjon kan du gå til dolby.com/technologies/dolby-atmos

Koble til HDMI-kontakt

HDMI eARC (Enhance Audio Return Channel)

Lydplanken støtter HDMI med eARC/ARC (Enhance Audio Return Channel). Hvis TV-en din er HDMI eARC/ARC-kompatibel, kan du høre TV-lyden gjennom lydplanken ved hjelp av en enkelt HDMI-kabel.

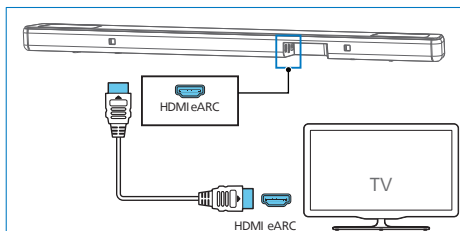

- 1 Slå på HDMI-CEC-operasjoner på TV-en din. Se brukerhåndboken til TV-en for mer informasjon.
 - HDMI ARC-kontakten på TV-en kan være merket annerledes. Se brukerhåndboken til TV-en for mer informasjon.
- 2 Bruk en høyhastighets HDMI-kabel for å koble HDMI eARC-kontakten på lydplanken til HDMI eARC-kontakten på TV-en.

Merk

- TV-en må støtte HDMI-CEC- og ARC-funksjonen. HDMI-CEC og ARC må være satt til På.
- Innstillingsmetoden for HDMI-CEC og ARC kan variere med TV-en. Du finner mer informasjon om ARC-funksjonen i brukerhåndboken til TV-en.
- Sørg for å bruke HDMI-kabler som støtter ARC-funksjonen.

Koble til strøm

- Før du kobler til strømledningen, må du for sikre deg om at du har fullført alle andre tilkoblinger.
- Fare for produktskade! Kontroller at tilførselsspenningen er lik spenningen som er angitt på baksiden eller undersiden av enheten.

Konverteringsplugg

Velg riktig adapter for området ditt. Ved behov trykker du inn adapteren for området ditt.

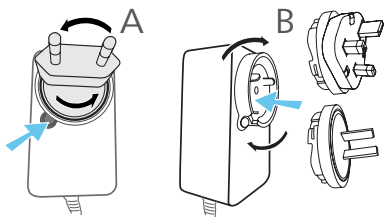

Lydplanke

- 1 Strekk ut strømadapterledningen og strømledningen til full lengde. Koble nettadapteren til DC IN 18V-kontakten på lydplanken.
- 2 Så kobler du strømadapteren til en stikkontakt.

Subwoofer

- 3 Koble strømledningen til AC~~ kontakten på subwooferen og deretter til en stikkontakt.
- Antall strømledninger og type støpsel varierer fra område til område.

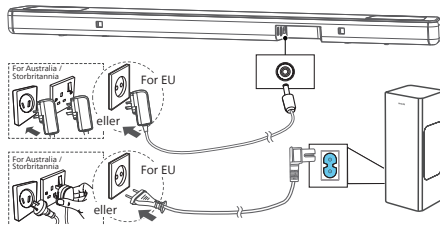

- * Antall strømledninger og type støpsel varierer fra område til område.

Paring med subwooferen

* Tips

- Subwooferen bør stå innenfor 6 meter fra lydplanken i et åpent område.

Automatisk paring

Koble lydplanken og subwooferen til stikkontaktene, og trykk deretter på  på enheten eller fjernkontrollen for å sette enheten i ON (PÅ)-modus. Subwooferen og lydplanken pares automatisk.

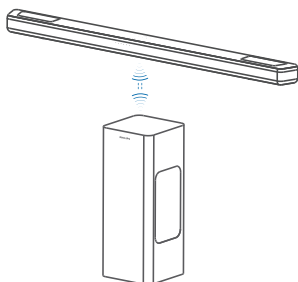

- » Fastslå status basert på indikatoren for trådløs subwoofer.

LED-tilstand	Status
Rask blinking	Subwoofer i paringsmodus
Fast	Tilkoblet / paring vellykket
Sakte blinking	Upåret status

* Tips

- Ikke trykk på Pair (Par)-knappen på baksiden av subwooferen annet enn når du skal utføre en manuell paring.

Manuell paring

Hvis du ikke hører lyd fra den trådløse subwooferen, må du pare subwooferen manuelt.

- 1 Trekk ut støpselet til både subwooferen og lydplanken fra stikkontakten igjen, og koble dem til igjen etter tre minutter.
- 2 Trykk på og hold inne Pair (Par)-knappen på baksiden av subwooferen i tre sekunder.
 - » Indikatoren på subwooferen vil blinke raskt.
- 3 Trykk deretter på  på lydplanken eller fjernkontrollen for å slå lydplanken PÅ.
 - » Indikatoren på subwooferen lyser med fast lys når dette er vellykket.
- 4 Gjenta trinn 1–3 hvis indikatoren fortsatt blinker.

* Tips

- Subwooferen bør være mindre enn 6 m fra lydplanken i et åpent område (jo nærmere, jo bedre).
- Fjern eventuelle gjenstander mellom subwooferen og lydplanken.
- Hvis den trådløse tilkoblingen mislykkes igjen, må du sjekke om det er en konflikt eller store forstyrrelser (f.eks. forstyrrelser fra en elektronisk enhet) i nærheten. Fjern kildene til konflikten eller forstyrrelsen, og gjenta prosedyrene ovenfor.

4 Bruke lydplanken

Denne delen hjelper deg med å bruke lydplanken til å spille av lyd fra tilkoblede enheter.

Før du begynner

- Foreta de nødvendige tilkoblingene som er beskrevet i hurtigveiledningen og brukerhåndboken.
- Bytt lydplanken til riktig kilde for andre enheter.

Slå PÅ og AV

- Den første gangen du kobler lydplanken til hovedkontakten, vil enheten være i standby-modus.
- Trykk på -knappen på fjernkontrollen eller på lydplanken for å slå lydplanken PÅ eller AV.
- Trekk støpselet ut av stikkontakten hvis du vil slå av lydplanken helt.

Automatisk standby

- Lydplanken går automatisk over i standby-modus etter ca. **15 minutter** hvis TV-en eller den eksterne lydplanken er frakoblet (eller USB, BT-funksjon, avspillingspause) eller slått av.
- Hold -knappen inne i **åtte sekunder** i påslått tilstand for å aktivere eller deaktivere Auto-Standby (15 minutter Auto-Standby).

Merk

- I HDMI (ARC)-modus går den inn i nettverksstandby etter omtrent 15 minutter, hvis det ikke er lydavspilling.
- I USB- og Bluetooth-modus går enheten automatisk til standby-modus etter ca. 15 minutter, hvis det ikke er lydavspilling.

Velge moduser



- 1 Trykk gjentatte ganger på  (Kilde)-knappen på lydplanken eller fjernkontrollen for å velge modusen HDMI eARC, BT, USB.
 - » Bytt avspillingskilde, så vil indikatoren på forsiden lyse tilsvarende.

Justere volumet

Juster volumet på lydplanken

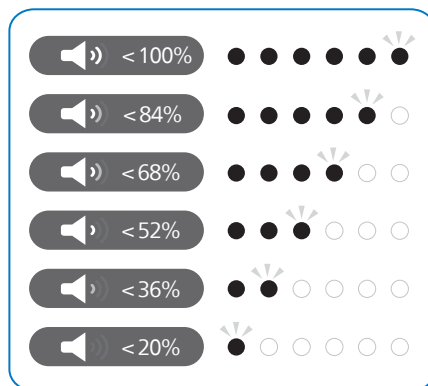
- Trykk på Vol+/Vol- (volum) for å øke eller redusere et volumnivå.
 - » Når du justerer volumet, vil indikatoren øke / redusere lysmengden. I henhold til det tilsvarende lysdisplayet / blinkingen (fig.) bestemmer du det aktuelle volumnivået.



- For å dempe lyden trykker du på  (Demp).
- For å gjenopprette lyden trykker du på  (Demp) igjen eller Vol+/Vol- (Volum).

Juster bassnivået

- Trykk på knappen Bass +/- for å justere bassnivået

Justere diskantnivået

- Trykk på Treble +/--knappen for å endre den høye frekvensen (diskant).

Bass/diskant	LED-tilstand
-5	○ ◎ ● ● ● ● ●
-4	○ ○ ◎ ● ● ● ●
-3	○ ○ ○ ◎ ● ● ●
-2	○ ○ ○ ○ ◎ ● ●
-1	○ ○ ○ ○ ○ ◎ ●
0	● ○ ○ ○ ○ ○ ○
+1	○ ◎ ○ ○ ○ ○ ○
+2	○ ● ◎ ○ ○ ○ ○
+3	○ ○ ● ◎ ○ ○ ○
+4	○ ○ ● ● ◎ ○ ○
+5	○ ○ ● ● ● ● ◎

IntelliSound-kontroll

Trykk på -knappen på fjernkontrollen for å bytte AI/forhåndsinnstilling/egendefinert modus, standardmodusen er AI.

Velg equalizer (EQ)-effekt

Velg forhåndsdefinerte lydmoduser som passer til videoen eller musikken din.

- 1 Trykk på EQ-knappen på fjernkontrollen for å velge ønskede forhåndsinnstilte equalizereffekter.
- 2 Trykk på EQ-knappen for å bytte mellom modusene.
 - » Lys opp LED-ene i 3 sekunder for å vise gjeldende EQ-modus i henhold til EQ-modusdefinisjonen.

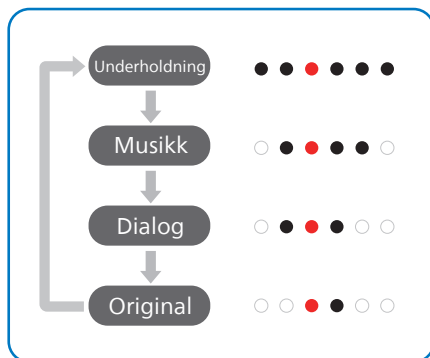

LED-lampene viser av/på-indikator

- Trykk og hold inne  (Demp)-knappen i 5 sekunder for å aktivere/deaktivere LED-visning.
 - » OFF (AV): Lysstyrken på LED-lampene blir normal igjen når du trykker på en knapp. LED-ene skal slås av automatisk etter 10 sekunder uten aktivitet.
 - » ON (PÅ): Lysstyrken til LED-ene går ikke av av seg selv.

Tips

- I standby-modus skal LED-lampen Standby lyse, uavhengig av LED-displayets OFF (AV)-innstilling.

DTS Virtual X / Dolby Atmos-virtualisator

DTS Virtual:X / Med Dolby Atmos-virtualisatoren kan du nyte flerdimensjonal lyd uansett romstørrelse, utforming eller høyttalerkonfigurasjon.

DTS Virtual:X-teknologien har DTS' egenutviklede virtuelle høyde- og surroundbehandling for å levere en oppslukende lydopplevelse fra alle typer inngangskilder (stereo til 5.1.2-kanal) og høyttalerkonfigurasjoner.

- Aktiver eller deaktiver virtualisering via appen. For DTS-innhold skal DTS Virtual X eller Dolby Atmos-virtualisering brukes og vises som følger.

Status	LED-tilstand
ON	○ ○ ● ○ ○ ○ → (DTS på) ● (To LED-er i midten spredt ut til høyre/ venstre)
OFF	● ○ ○ ○ ○ ○ → (DTS av) ○ (Venstre/høyre LED-lamper nær midten)

- ON (PÅ): Denne modusen bruker DTS Virtual X eller Dolby Atmos-virtualisering.
- OFF (AV): Ikke bruk DTS Virtual X eller Dolby Atmos-virtualisering.

Automatisk volum

Kombiner automatisk volum med nattmodus. Trykk på AVL-knappen for å slå automatisk volum av/på eller nattmodus.

Status	LED-tilstand
OFF	○ ○ ● ● ○ ○
ON	○ ● ● ● ● ○
NIGHT	● ● ● ● ● ●

- OFF (AV): Ikke bruk «automatisk volum».
- ON (PÅ): Reagerer i sanntid på ulike kilder og typer innhold for å opprettholde jevn lydstyrke.
- NIGHT (NATT): Oppretthold jevn lydstyrke for alle kilder og typer innhold, og forbedret vokal og dialog for å gjøre det lettere å høre i omgivelser med mye lyd.

Spille av fra Bluetooth-enheter

Via Bluetooth kobler du lydplanken til en Bluetooth-enhet (for eksempel en iPad, iPhone, iPod touch, Android-telefon eller bærbar datamaskin), og deretter kan du lytte til lydfilene som er lagret på enheten via lydplankehøytalerne.

- Trykk på -knappen på lydplanken eller (Kilde) på fjernkontrollen for å velge Bluetooth-modus.
 - » BT-indikatoren blinker.
- På Bluetooth-enheten slår du på Bluetooth, søker etter og velger Philips TAB8301 (xxxx) for å starte tilkobling (se brukermanualen til Bluetooth-enheten for hvordan du aktiverer Bluetooth).
 - » Under tilkoblingen blinker BT-indikatoren.
- Vent til du hører taleinstruksjon fra lydplanken.
 - » Hvis tilkoblingen er vellykket, lyser BT-indikatoren konstant.
- Velg og spill av lydfiler eller musikk på Bluetooth-enheten.
 - » Hvis Bluetooth-enheten din støtter AVRCP-profil, kan du trykke på / for å hoppe til et spor eller trykke på for å sette avspillingen på pause eller gjenoppta den.

Du kan avslutte Bluetooth med følgende handlinger:

- Bytt enheten til en annen kilde.
- Deaktiver funksjonen fra Bluetooth-enheten, eller plasser Bluetooth-enheten utenfor det maksimale driftsområdet. Bluetooth-enheten kobles fra enheten etter talemeldingen.
- Trykk og hold inne -knappen på lydplanken.



Merk

- I et åpent område uten hindringer. Den maksimale rekkevidden mellom lydplanken og en Bluetooth-enhet er ca. 10 meter.
- Det kan ikke garanteres kompatibilitet med alle Bluetooth-enheter.
- Musikkstrømmingen kan bli avbrutt av hindringer mellom enheten og lydplanken, for eksempel en vegg, et metalldeskel som dekker enheten eller andre enheter i nærheten som bruker samme frekvens.

BLE-appkontroll

- BLE-appen kan velge kilde, og appen sender oppdatert kilde til lydplanken. LED-indikatorene viser kildebytte via lokal knapp eller fjernkontroll.
- Lydkontroll som BLE-appen støtter, vises på samme måte som ved lokal kontroll
- Følgende elementer endret med lokal knapp vises i BLE-appen.

Funksjon	Beskrivelse
Hovedvolum	Øk/senk volumet, trinn på 1
Demp	Demp / opphev demping lydplanke
Lydinformasjon	Visningsformat
IntelliSound	Velg AI/ forhåndsinnstilling/ egendefinert modus
Lydstil	Velg modusen Underholdning/ Musikk/Dialog/ Original
Tonekontroll	Diskant/bass-kontroll (-5 til +5)
AVL	Velg av/på/nattmodus
AV-synkronisering	0–200 ms
Sentertrimmer	/
Subwoofertimmer	-5 til +5
Øverste venstre/ høyre trimmer	-5 til +5
Romkalibrering	Utløs hele kalibreringsprosessen for rommet

Lytte til en ekstern enhet

Kontroller at lydplanken er koblet til TV-en eller lydenheten.

- 1 Trykk gjentatte ganger på  (Kilde)-knappen på lydplanken eller fjernkontrollen for å velge modusen HDMI eARC.
 - » Indikatorlampen på lydplanken viser hvilken modus som er i bruk.
- 2 Bruk lydenheten direkte for avspillingsfunksjoner.
- 3 Trykk på knappene +/- (volum) for å justere volumet til ønsket nivå.



Merk

- Mens du er i HDMI ARC-modus, hvis det ikke kommer lydutgang fra enheten og statusindikatoren blinker, kan det hende du må aktivere **PCM-** eller **Dolby Digital** Signal-utgang på kildeenheten (f.eks. TV, DVD eller Blu-ray-spiller).



Spille av lyd via USB

Få lyd på en USB-lagringsenhet, for eksempel en MP3-spiller og USB-flashminne osv.

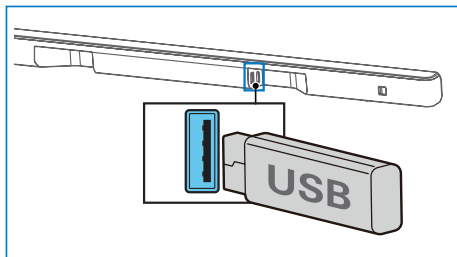
- 1 Sett inn USB-enheten.



- 2 Trykk gjentatte ganger på  (kilde)-knappen på lydplanken eller fjernkontrollen for å velge USB-modus.
- 3 Under avspilling:

Knapp	Handling
	Start, sett på pause eller gjenoppta avspilling
	Hopp til forrige spor
	Hopp til neste spor

Merk

- Dette produktet er kanskje ikke kompatibelt med visse typer USB-lagringsenheter.
- Hvis du bruker en USB-skjøteledning, en USB-hub eller en multifunksjonell USB-kortleser, kan det hende at USB-lagringsenheten ikke gjenkjennes.
- Ikke fjern USB-lagringsenheten mens det leses filer.
- Systemet støtter USB-enheter med opptil 128 GB minne.
- Dette systemet kan spille av MP3/WAV/FLAC.

Gjenopprette fabrikkinnstillinger

Gjenopprett standardinnstillingene på enheten.

- Slå på lydplanken, trykk og hold inne knappene **+** og **-** samtidig i 8 sekunder.
 - » Alle LED-lamper lyser i 5 sekunder, standby-LED-lampen lyser rødt.

Element	Standardinnstillinger
Sound mode (Lydmodus)	Underholdning
Master Volume (Hovedvolum)	10 (70–75 dB SPL)
Subwoofer Volume (Subwoofer-volum)	0
Treble/Bass (Diskant/Bass)	0
IntelliSound	AI
Auto Volume (Automatisk volum)	OFF (AV)
Night (Natt)	OFF (AV)
Source (Kilde)	HDMI-ARC
BT pairing info (Info om BT-paring)	Clear (Fjern)
AV-SYNK	0
Display	ON (PÅ)
Auto Standby (Auto Power Down) (automatisk nedstenging)	ON (PÅ)
Room calibration data (Romkalibreringsdata)	Clear (Fjern)

5 Produkt- spesifikasjoner

Merk

- Spesifikasjoner og design kan endres uten varsel.

Bluetooth/trådløs

Bluetooth-profiler	A2DP, AVRCP
Bluetooth-versjon	V 5.4
Bluetooth-frekvensområde / sendeeffekt (EIRP)	2402–2480 MHz < 10 dBm

Forsterkerdel

Totalt	RMS 190W @THD <=10 % Maks 380 W
--------	------------------------------------

Lydplanke

Strømtilførsel	DC 18,0 V \equiv 2,0 A
Adapter (for hovedenhet)	
Modell:	ICP48C-180-2000 (Utskiftbar 3-pins BS 1363-1 og 2-pins (EN 50075))
Inngang:	100–240 V~ 50/60 Hz 1,3 A
Utgang:	18,0 V \equiv 2,0 A 
Strømforbruk	36,0 W
Strømforbruk i standby-modus	Standard standby-modus < 0,50 W Nettverkstilkoblet standby-modus < 2,0 W
Frekvensrespons	180 Hz – 20 KHz
Høytalernes impedans	8 Ω x 5
Direkte USB-versjon	2.0 Full hastighet

USB	5 V \equiv 500 mA
Dimensjoner (B x H x D)	826 x 44 x 55 mm
Vekt	1,00 kg
Driftstemperatur	0–40 °C

Subwoofer

Strømtilførsel	100–240 V~ 50/60 Hz
Strømforbruk	40 W
Standby-forbruk	< 0,50 W
Frekvensrespons	35 Hz – 180 Hz
Impedans	3 Ω
Dimensjoner (W x H x D)	155 x 391 x 161 mm
Vekt	3,85 kg
Driftstemperatur	0–40 °C

Fjernkontroll

Avstand/vinkel	6 m/30°
Batteritype	AAA (1,5 V X 2)

Lydformater som støttes

HDMI eARC	LPCM 2ch, LPCM 5.1ch, LPCM 7.1ch, Dolby Digital, Dolby Digital plus, Dolby True HD, Dolby MAT, Dolby Atmos – Dolby Digital Plus, Dolby Atmos – TrueHD, Dolby Atmos – Dolby MAT, DTS Digital surround 5.1
HDMI ARC	LPCM 2ch, LPCM 5.1ch, Dolby Digital, Dolby Digital plus, Dolby Atmos – Dolby Digital Plus, DTS Digital surround 5.1
Bluetooth	SBC
USB	MP3 / WAV / FLAC

6 Feilsøking



Advarsel

- Fare for elektrisk støt. Du må aldri fjerne produktets deksel.

For at garantien skal være gyldig må du aldri prøve å reparere produktet selv. Hvis du har problemer med å bruke dette produktet, bør du sjekke følgende punkter før du ber om service. Hvis du fortsatt har problemer, kan du få hjelp på www.philips.com/support.

Hovedenheten

Knappene på hovedenheten fungerer ikke.

- Koble fra strømforsyningen i noen minutter, og koble deretter til igjen.

Ingen strøm

- Kontroller at strømledningen er riktig tilkoblet.
- Kontroller at det er strøm i stikkontakten.
- Trykk på -knappen på fjernkontrollen eller lydplanken for å slå på lydplanken.

Lyd

Ingen lyd fra lydplankehøytaleren.

- Koble lydkabelen fra lydplanken til TV-en eller andre enheter. Du trenger imidlertid ikke en separat lydtilkobling når:
 - lydplanken og TV-en er koblet til via HDMI ARC-tilkobling, eller
 - en enhet er koblet til HDMI-in-kontakten på lydplanken.
- Velg riktig lydinnngang på fjernkontrollen.
- Sørg for at lydplanken ikke er dempet.

Forvrengt lyd eller ekko.

- Hvis du spiller av lyd fra TV-en via dette produktet, må du kontrollere at TV-en er dempet.

Ingen lyd fra den trådløse subwooferen.

- Koble subwooferen manuelt til hovedenheten.
- Øk volumet. Trykk på + (volum opp) på fjernkontrollen eller på lydplanken.
- Hvis det ikke kommer noe lyd når du bruker en av de digitale inngangene:
 - Prøv å sette TV-utgangen til PCM eller
 - Koble direkte til Blu-ray / andre kilder.
 - Noen TV-er kan ikke overføre digital lyd.
- TV-en din kan være innstilt på variabel lydutgang. Kontroller at lydutgangsinstillingen er angitt som FAST eller STANDARD, ikke VARIABEL. Se brukerhåndboken til TV-en for mer detaljert informasjon.
- Hvis du bruker Bluetooth, må du kontrollere at volumet på kildeenheten er skrudd opp og at enheten ikke er dempet.

Bluetooth

En enhet kan ikke kobles til lydplanken.

- Enheten støtter ikke de kompatible profilene som kreves for lydplanken.
- Du har ikke aktivert Bluetooth-funksjonen på enheten. Se brukerhåndboken for enheten for å finne ut hvordan du aktiverer funksjonen.
- Enheten er ikke riktig tilkoblet. Koble til enheten riktig.
- Lydplanken er allerede koblet til en annen Bluetooth-enhet. Koble fra den tilkoblede enheten, og prøv på nytt.

Kvaliteten på lydavspillingen fra en tilkoblet Bluetooth-enhet er dårlig.

- Bluetooth-mottaket er dårlig. Flytt enheten nærmere lydplanken, eller fjern eventuelle hindringer mellom enheten og lydplanken.

Jeg finner ikke Bluetooth-navnet til denne enheten på Bluetooth-enheten min.

- Kontroller at Bluetooth-funksjonen er aktivert på Bluetooth-enheten.
 - Par enheten til Bluetooth-enheten din på nytt.
-

Fjernkontrollen fungerer ikke.

- Du må velge riktig kilde før du trykker på en avspillingsknapp.
 - Reduser avstanden mellom fjernkontrollen og enheten.
 - Sett inn batteriet med polene (+/-) på linje, som angitt.
 - Bytt batteriet.
 - Rett fjernkontrollen direkte mot sensoren på forsiden av enheten.
-

Subwooferen er inaktiv eller subwoofer-indikatoren lyser ikke

- Trekk ut strømledningen fra stikkkontakten og koble den til igjen etter tre minutter for å nullstille subwooferen.

7 Varemerker



Varemerkene HDMI, HDMI High-Definition Multimedia Interface, varemerket HDMI's helhetsinntrykk og HDMI-logoen er varemerker eller registrerte varemerker som er tatt i bruk her, men som tilhører HDMI Licensing Administrator, Inc. i USA og andre land.



Dolby, Dolby Atmos og dobbelt-D-symbolet er registrerte varemerker for Dolby Laboratories Licensing Corporation. Produsert på lisens fra Dolby Laboratories. Konfidensielt upublisert arbeid. Opphavsrett © 2012–2024 Dolby Laboratories. Med enerett.



Bluetooth®-ordmerket og -logoene er registrerte varemerker som eies av Bluetooth SIG, Inc. All bruk av slike merker fra MMD Hong Kong Holding Limited skjer på lisens. Andre varemerker og handelsnavn tilhører sine respektive eiere.



Produsert under lisens fra DTS, Inc. og/eller dets tilknyttede selskaper. For patenter, se <https://xperi.com/dts-patents/>. DTS, DTS-logoen, DTS:X, DTS:X-logoen, Virtual:X og DTS Virtual:X-logoen er varemerker eller registrerte varemerker for DTS, Inc. og/eller dets tilknyttede selskaper i USA og/eller andre land. © DTS, Inc. og/eller dets tilknyttede selskaper. Med enerett.



NO Hvis du har en Roku TV™, plugger du bare HDMI-kabelen til ARC-portene og følger Roku TV Ready™-instruksjonene på skjermen.

Roku, Roku-logoen, Roku TV, Roku TV Ready og Roku TV Ready-logoen er varemerker og/eller registrerte varemerker tilhørende Roku, Inc. Dette produktet støttes av Roku TV Ready i USA, Canada, Storbritannia, Mexico og Brasil. Land kan endres. For den nyeste listen over land hvor dette produktet er Roku TV Ready-støttet, kan du sende en e-post til rokutvready@roku.com.

FR Si vous avez un Roku TV™, la configuration est simple. Utilisez juste le câble inclus pour brancher votre barre de son au port HDMI ARC de votre télé et suivez les instructions à l'écran.

Roku TV, Roku TV Ready et le logo Roku TV Ready sont des marques de commerce de Roku Inc. Ce produit est certifié Roku TV Ready au/en états-Unis, Canada, Royaume-Uni, Mexique et Brésil. La liste de pays peut varier. Pour obtenir la liste la plus récente des pays dans lesquels ce produit est pris en charge par Roku TV Ready, veuillez envoyer un courriel à rokutvready@roku.com.

ES Si tienes una Roku TV™, la configuración es fácil. Solo tienes que usar el cable incluido para conectar la barra de sonido al puerto HDMI ARC de la TV y seguir las instrucciones que aparecen en pantalla.

Roku TV, Roku TV Ready y el logotipo de Roku TV Ready son marcas comerciales de Roku, Inc. Este producto es compatible con Roku TV Ready en Estados Unidos, Canadá, Reino Unido, México y Brasil. Los países están sujetos a cambios. Para obtener la lista más actualizada de países en los que este producto es compatible con Roku TV, envía un correo electrónico a rokutvready@roku.com.



Spesifikasjonene kan endres uten varsel. Du finner de nyeste oppdateringene og dokumentene på www.Philips.com/support. Philips og Philips Shield Emblem er registrerte varemerker for Koninklijke Philips N.V. og brukes under lisens.

Dette produktet er produsert av og selges under ansvar av MMD Hong Kong Holding Limited eller et av deres datterselskaper, og MMD Hong Kong Holding Limited er garantist for dette produktet.

