

PHILIPS

Barra de som

Série 8000

TAB8301

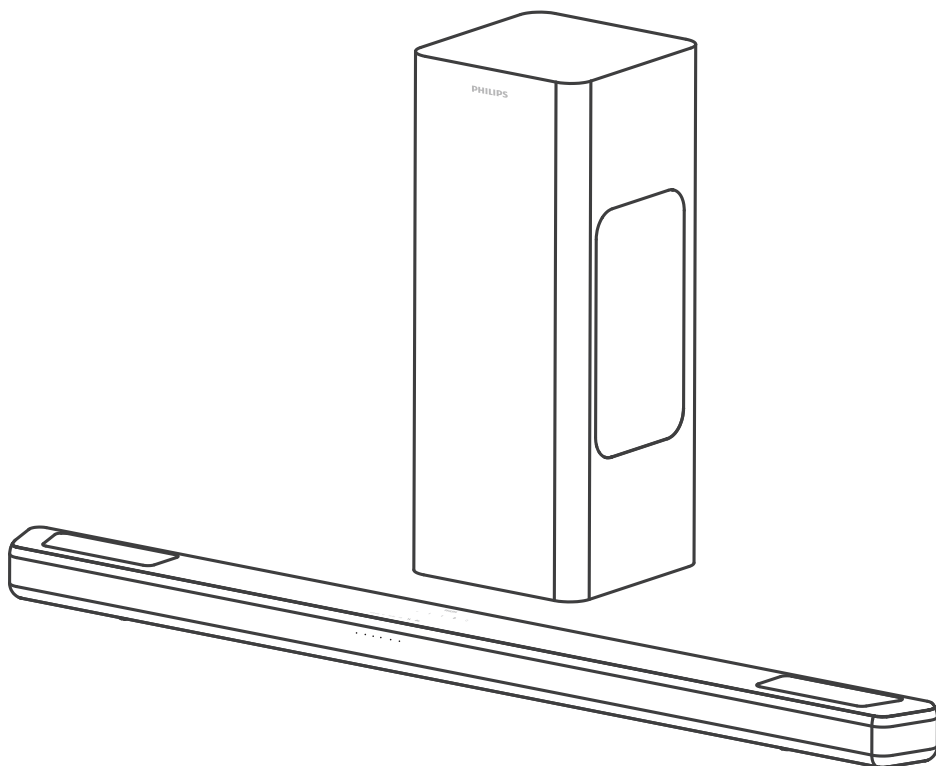

Manual do utilizador

Registe o seu produto e obtenha assistência em

www.philips.com/support

Índice

1	Instruções de segurança importantes	3
	Segurança	3
	Cuidados a ter com o seu produto	5
	Cuidados a ter com o ambiente	5
	Declaração de Conformidade (DoC)	5
	Ajuda e assistência	5

2	A sua barra de som	6
	O que está na caixa	6
	Barra de som	6
	Conetores	7
	Subwoofer sem fios	7
	Telecomando	8
	Preparar o telecomando	9
	Colocação	10
	Montagem na parede	10

3	Ligar	12
	Dolby Atmos®	12
	Ligar à porta HDMI	12
	Ligar à alimentação	13
	Emparelhar com o subwoofer	14

4	Utilizar a barra de som	15
	Ligar e Desligar	15
	Ajustar o volume	15
	Controlo IntelliSound	16
	Selecionar o equalizador (EQ)	16
	Indicador de ativação/desativação das indicações em LED	16
	Virtualizador DTS Virtual X/	
	Dolby Atmos	16
	Volume automático	17
	Reproduzir a partir de dispositivos Bluetooth	17
	Ouvir som de um dispositivo externo	19
	Reproduzir áudio via USB	19
	Reposição de definições de fábrica	20

5	Especificações do produto	21
----------	----------------------------------	-----------

6	Resolução de problemas	22
----------	-------------------------------	-----------

7	Marcas comerciais	24
----------	--------------------------	-----------



1 Instruções de segurança importantes

Leia e compreenda todas as instruções antes de utilizar o produto. No caso de danos decorrentes do não cumprimento destas instruções, a garantia não se aplica.

Segurança

Reconheça estes símbolos de segurança

As informações de marcação estão localizadas na parte inferior ou na parte posterior do produto.

	PRECAUÇÕES RISCO DE CHOQUE ELÉTRICO NÃO ABRIR	
PRECAUÇÕES: PARA REDUZIR O RISCO DE CHOQUE ELÉTRICO, NÃO REMOVA A TAMPA (OU A PARTE DE TRÁS). NÃO HÁ PEÇAS QUE POSSAM SER REPARADAS PELO UTILIZADOR NO INTERIOR. SOLICITE SEMPRE ASSISTÊNCIA A TÉCNICOS QUALIFICADOS.		



Este é um aparelho da CLASSE II com isolamento duplo, sem ligação à terra de proteção.



Tensão CA



O símbolo indica a tensão CC



O símbolo indica a polaridade do conector de alimentação CC.



AVISO!

Aviso: Risco de choque elétrico!



O ponto exclamação destina-se a alertar o utilizador para a presença de instruções importantes.



Utilize apenas as fontes de alimentação listadas no manual do utilizador.



O símbolo indica uma marca de eficiência energética.



Apenas para utilização em interiores.

Risco de choque elétrico ou incêndio!

- Antes de realizar ou alterar quaisquer ligações, certifique-se de que todos os dispositivos estão desligados da tomada elétrica.
- Nunca exponha o produto e os acessórios à chuva ou água. Nunca coloque recipientes com líquidos, tais como jarras, próximos do produto. Se forem derramados líquidos sobre o produto, desligue-o imediatamente da tomada. Contacte o Apoio ao Cliente para que o produto seja verificado antes de o utilizar.
- Nunca coloque o produto e os acessórios perto de chamas ou fontes de calor, incluindo a exposição solar direta.
- Nunca insira objetos nos orifícios de ventilação ou noutras aberturas do produto.
- Quando pretender utilizar a ficha de alimentação ou o transformador do aparelho como dispositivo de corte de alimentação, tal dispositivo deve estar facilmente acessível.
- Uma pilha (ou bateria instalada) não deve ser exposta a calor excessivo, como luz solar, fogo ou situações semelhantes.
- Desligue o produto da tomada elétrica antes de trovoadas.
- Quando desligar o cabo de alimentação, puxe sempre pela ficha e nunca pelo cabo.
- Use o produto em climas tropicais e/ou moderados.

Risco de curto-circuito ou fogo!

- Para ver a identificação e a classificação de alimentação, consulte a placa de identificação na parte posterior ou inferior do produto.
- Antes de ligar o produto à tomada elétrica, certifique-se de que a tensão corresponde ao valor impresso na parte de trás ou de baixo do produto. Nunca ligue o produto à tomada elétrica se a tensão for diferente.

Risco de ferimentos ou danos neste produto!

- Para montagem na parede, é necessário fixar este produto adequadamente à parede de acordo com as instruções de instalação. Utilize apenas o suporte de montagem na parede fornecido (se disponível). Uma montagem incorreta na parede pode causar ferimentos, lesões ou danos. Se tiver alguma questão, contacte o Apoio ao Cliente no seu país.
- Nunca coloque o produto ou quaisquer outros objetos sobre o cabo de alimentação ou qualquer outro equipamento elétrico.
- Se o produto for transportado a temperaturas inferiores a 5 °C, desembale o produto e aguarde até que a sua temperatura seja igual à temperatura ambiente antes de ligá-lo à tomada elétrica.
- Há partes deste produto que podem ser fabricadas em vidro. Manuseie com cuidado para evitar ferimentos e danos.

Risco de sobreaquecimento!

- Nunca instale este produto num espaço confinado. Deixe sempre um espaço de, pelo menos, 10 cm à volta do produto para permitir uma ventilação adequada. Certifique-se de que as cortinas ou outros objetos nunca cobrem os orifícios de ventilação do produto.

PRECAUÇÕES ao usar pilhas

- **PRECAUÇÕES:** Se as pilhas forem colocadas incorretamente, há perigo de explosão. Substitua-as apenas por outras do mesmo tipo ou de um tipo equivalente.
- Retire as pilhas se estiverem gastas ou se não pretender utilizar o telecomando por um longo período de tempo.
- As pilhas contêm substâncias químicas e devem ser recicladas ou eliminadas de acordo com as diretrizes locais e nacionais.
- Instale todas as pilhas da forma correta, com as polaridades + e - como marcadas no dispositivo.
- Não misture pilhas antigas com pilhas novas.
- Não misture pilhas alcalinas, padrão (carbono-zinco) ou recarregáveis (Ni-Cd, Ni-MH, etc.).
- Uma pilha (ou bateria) não deve ser exposta a calor excessivo, como luz solar, fogo ou situações semelhantes.
- Não elimine uma pilha em fogo ou num forno quente, nem por trituração ou corte mecânico.
- Evite a exposição das pilhas a uma pressão de ar extremamente baixa.

Nota

- A etiqueta de classificação está colada na parte inferior ou posterior do equipamento.

Cuidados a ter com o seu produto

Utilize apenas panos de microfibras para limpar o produto.

Cuidados a ter com o ambiente

Eliminação do produto usado e da pilha



O produto foi concebido e fabricado com materiais e componentes de alta qualidade, que podem ser reciclados e reutilizados.



Este símbolo num produto significa que o produto está abrangido pela Diretiva Europeia 2012/19/UE.



O símbolo significa que o produto contém pilhas abrangidas pela Diretiva Europeia 2013/56/UE, que não podem ser eliminadas com os resíduos domésticos comuns.

Informe-se acerca do sistema local de recolha de resíduos relativamente a produtos elétricos e eletrónicos e pilhas. Siga as regras locais e nunca elimine o produto e as pilhas com os resíduos domésticos comuns. A correta eliminação de pilhas e produtos antigos evita potenciais consequências nocivas para o ambiente e para a saúde pública.

Retirar as pilhas descartáveis

Para retirar as pilhas descartáveis, consulte a secção "Instalação das pilhas".

Declaração de Conformidade (DoC)

Este produto cumpre os requisitos de interferências de rádio da União Europeia. Pelo presente, a TP Vision Europe B.V. declara que o produto está em conformidade com os requisitos essenciais e outras disposições relevantes da Diretiva RED 2014/53/UE e com os Regulamentos de Equipamento de Rádio do Reino Unido SI 2017 No 1206. Pode encontrar a Declaração de Conformidade em www.philips.com/support.

Ajuda e assistência

Para obter suporte online abrangente, visite www.philips.com/support para:

- transferir o manual do utilizador e o guia de início rápido
- assistir aos tutoriais em vídeo (disponíveis apenas para alguns modelos)
- encontrar respostas a perguntas frequentes (FAQ)
- enviar uma pergunta por e-mail
- conversar com o nosso representante do apoio ao cliente.

Siga as instruções no website para seleccionar o seu idioma e introduza o número do modelo do produto.

Em alternativa, pode contactar o Apoio ao Cliente no seu país. Antes de contactar, anote o número do modelo e o número de série do produto. Pode encontrar esta informação na parte posterior ou inferior do seu produto.

2 A sua barra de som

Parabéns pela compra do seu produto e bem-vindo à Philips! Para usufruir de todas as vantagens da assistência oferecida pela Philips, registre a barra de som em www.philips.com/support.

O que está na caixa

Verifique e identifique o conteúdo da embalagem:

- Barra de som x 1
- Subwoofer sem fios x 1
- Telecomando (2 pilhas AAA) x 1
- Adaptador CC (para a barra de som) * x 1
- Cabo de alimentação (para o subwoofer) * x 1
- Kit de montagem na parede x 1
- Guia de início rápido / Cartão de garantia / Ficha de segurança x 1
- Cabo HDMI x 1



Barra de som



Kit de montagem na parede (2x suportes / 4x parafusos para os suportes / 4x cobertura de borracha)



Subwoofer sem fios

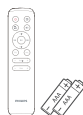

Telecomando (2 pilhas AAA)

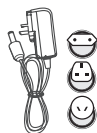

Adaptador CC * (para a barra de som)



Cabo de alimentação* (para o subwoofer)



Guia de início rápido
Cartão de garantia/
Ficha de segurança



Cabo HDMI

- A quantidade de cabos de alimentação e o tipo de ficha variam consoante as regiões.
- As imagens, ilustrações e desenhos apresentados neste Manual do utilizador são apenas para referência e o produto real pode ter uma aparência diferente.

Barra de som

Esta secção inclui uma visão geral da barra de som.

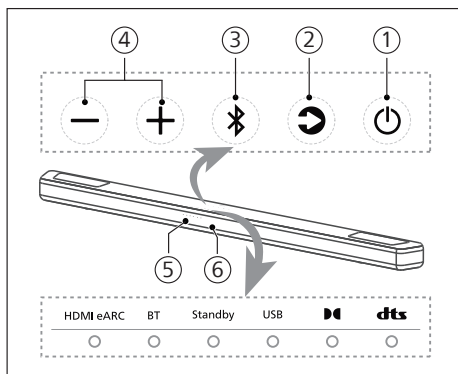

1 (Em espera-Ligado)

- Ligar a barra de som ou colocá-la no modo de espera.
- Mantenha premido durante 8 segundos no estado de ligado para ativar ou desativar a colocação automática em espera (colocação automática em espera após 15 minutos).
- Se a opção "Desativar colocação automática em espera" for selecionada, o consumo de energia do produto irá aumentar.

2 Botão (Fonte)

Selecionar uma fonte para a barra de som.

- ③ **Botão (Bluetooth)**
 - Prima para seleccionar o modo Bluetooth.
 - Mantenha premido durante 3 segundos para entrar no modo de emparelhamento de Bluetooth.
 - Mantenha premido durante 8 segundos para desligar todos os dispositivos e limpar a lista do histórico de ligações BT e, em seguida, entrar no modo de emparelhamento.
- ④ **+ / - Botão (Volume)**
Aumente ou diminua o volume.
- ⑤ **Sensor do telecomando**
- ⑥ **Indicador LED da barra de som**

Conectores

Esta secção inclui uma visão geral dos conectores disponíveis na sua barra de som.

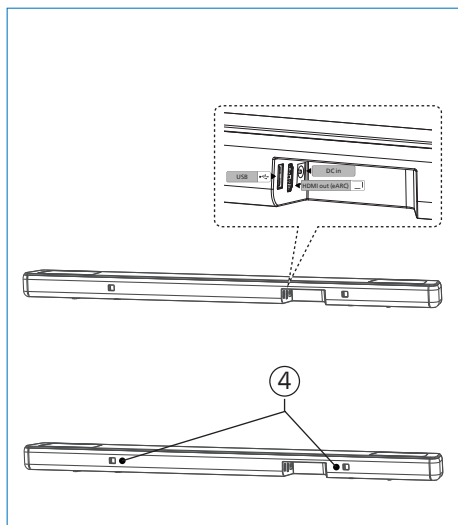

- ① **USB**
 - Ligar a um dispositivo de armazenamento USB para reprodução de suportes de áudio.
 - Atualizar o software deste produto.
- ② **Tomada HDMI eARC**
A porta suporta a função eARC/ARC HDMI; ligar à entrada HDMI (eARC/ARC) no televisor.
- ③ **Tomada de entrada CC**
Ligue ao adaptador.
- ④ **Ranhura para suporte de parede**

Subwoofer sem fios

Esta secção inclui uma visão geral do subwoofer sem fios.

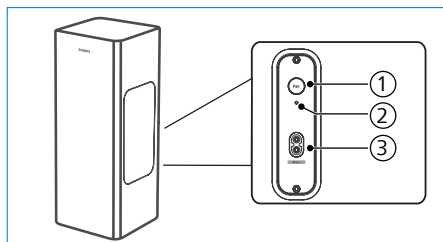



- ① **Botão Pair (Emparelhar)**
Mantenha premido para entrar no modo de emparelhamento do subwoofer, que é utilizado apenas para emparelhamento manual. (Não premir o botão Pair (Emparelhar) porque a barra e o subwoofer serão emparelhados automaticamente depois de a unidade ser Ligada)
- ② **Indicador do subwoofer**
Determine o estado com base no indicador do subwoofer sem fios.



Estado do LED	Estado
Intermitência rápida	Subwoofer no modo de emparelhamento
Aceso	Conetado/Emparelhamento bem-sucedido
Intermitência lenta	Estado de não emparelhamento

- ③ Entrada CA
Ligue à fonte de alimentação.

Telecomando

Esta secção inclui uma visão geral do telecomando.

- ①  (Em espera-Ligado)
- Ligue a barra de som ou coloque-a no modo de espera.
 - Mantenha premido durante 8 segundos no estado de ligado para ativar ou desativar a colocação automática em espera (colocação automática em espera após 15 minutos).
- ②  (IntelliSound)
Selecione o modo IA/Predefinido/Personalizado.
- ③ Vol + / Vol - (Volume da barra de som)
Aumentar / diminuir o volume da barra de som.
- ④ EQ (Equalizador)
Selecionar um efeito do equalizador (EQ).
- ⑤ Treble (Agudos) +/-
Ajuste o nível de agudos.
- ⑥ Bass (Graves) +/-
Ajustar o nível de graves.
- ⑦  (Fonte)
Prima para seleccionar uma fonte de entrada para a barra de som.

- ⑧  (Silenciar)
Corte ou restaure o som.
Prima e mantenha premido durante 5 segundos para ativar/desativar o visor de LEDs.
- ⑨  (Anterior / Seguinte)
Avance para a faixa anterior ou seguinte no modo USB/BT.
- ⑩  (Reproduzir / Pausa)
Inicie, pause ou retome a reprodução no modo USB/BT.
- ⑪ AVL (Ajuste automático do volume)
Volume automático e modo noturno.

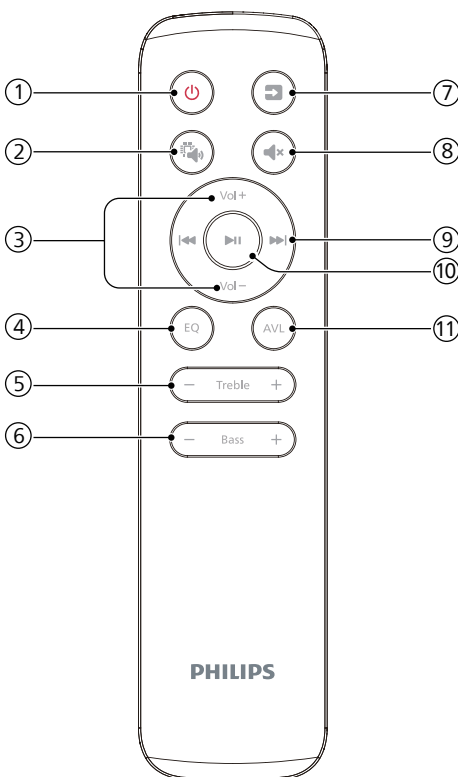

Preparar o telecomando

- O telecomando fornecido permite operar a unidade à distância.
- Mesmo que o telecomando seja operado dentro do alcance eficaz de 6 m, o funcionamento do telecomando pode ser impossível se existirem obstáculos até à unidade.
- O telecomando pode funcionar incorretamente se for operado perto de outros produtos que gerem raios infravermelhos, ou se outros dispositivos de controlo remoto que utilizam raios infravermelhos forem utilizados perto da unidade. Da mesma forma, os outros produtos podem funcionar incorretamente.

Substituir as pilhas do telecomando

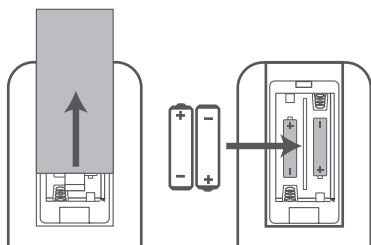

- 1 Pressione e deslize a tampa posterior para abrir o compartimento das pilhas do telecomando.
- 2 Coloque duas pilhas AAA (incluídas). Certifique-se de que as extremidades (+) e (-) das pilhas correspondem às extremidades (+) e (-) indicadas no compartimento das pilhas.
- 3 Feche a tampa do compartimento das pilhas.

Precauções relativas às pilhas

- Certifique-se de que insere as pilhas com as polaridades positiva "⊕" e negativa "⊖" nas posições corretas.
- Use pilhas do mesmo tipo. Nunca use diferentes tipos de pilhas conjuntamente.
- Podem ser usadas pilhas recarregáveis ou não recarregáveis. Consulte as precauções nas etiquetas.
- Tenha cuidado com as unhas quando retirar a tampa e as pilhas.
- Não deixe cair o telecomando.
- Não permita embates no telecomando.
- Não derrame água ou qualquer líquido no telecomando.
- Não coloque o telecomando num objeto molhado.
- Não coloque o telecomando sob luz solar direta ou perto de fontes de calor excessivo.
- Retire as pilhas do telecomando quando não for usado durante um longo período de tempo, pois pode ocorrer corrosão ou fugas das pilhas e resultar em ferimentos físicos, danos materiais e/ou incêndios.
- Utilize apenas as pilhas especificadas
- Não misture pilhas novas com pilhas usadas.
- Nunca recarregue uma pilha a menos que seja do tipo recarregável.

Colocação

Coloque o subwoofer, no mínimo, a 1 metro da barra de som e a 10 centímetros da parede.

Para obter os melhores resultados, posicione o seu subwoofer conforme ilustrado abaixo.

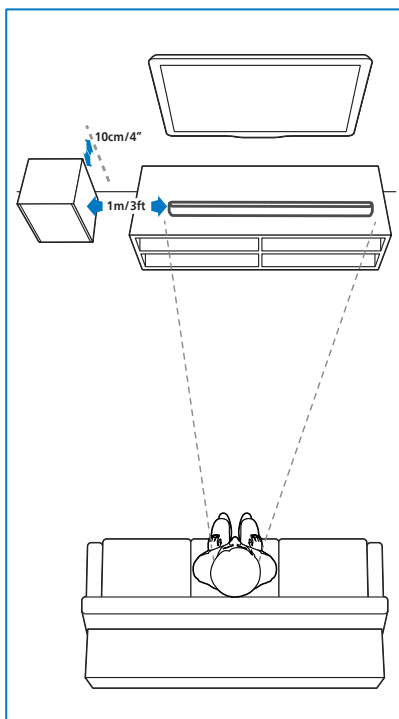

Montagem na parede

Nota

- Uma montagem incorreta na parede pode causar ferimentos, lesões ou danos. Se tiver alguma questão, contacte o Apoio ao Cliente no seu país.
- Antes da montagem na parede, assegure-se de que esta pode suportar o peso da barra de som.
- Antes da montagem na parede, não deve retirar os pés de borracha da parte inferior da barra de som, caso contrário não será possível voltar a fixá-los.
- Dependendo do tipo de suporte de parede, assegure-se de que utiliza parafusos com um comprimento e um diâmetro adequados.
- Verifique se a porta USB na parte posterior da barra de som está ligada a um dispositivo USB. Se se verificar que o dispositivo USB ligado afeta a montagem na parede, é necessário utilizar outro dispositivo USB de tamanho adequado.

Comprimento/diâmetro dos parafusos

Altura sugerida para montagem na parede
Recomenda-se que instale primeiro o televisor antes de montar a barra de som na parede. Com um televisor já instalado, monte a barra de som a uma distância de 50 mm da parte inferior do televisor.

AVISO!

- Para evitar ferimentos, é necessário fixar este produto adequadamente à parede/chão de acordo com as instruções de instalação.
- Altura sugerida para montagem na parede: $\leq 1,5$ metros.

- 1 Perfure 4 orifícios paralelos (diâmetro de 3-8 mm de acordo com o tipo de parede).
 - » A distância entre os orifícios é: 466 mm
 - » Pode utilizar o modelo de montagem na parede fornecido para ajudar a posicionar a perfuração dos orifícios na parede.
- 2 Aperte os suportes de montagem na parede com parafusos (incluídos) e uma chave de fendas (não incluída). Certifique-se de que estão bem instalados.
- 3 Levante a unidade para os suportes de montagem na parede e encaixe-a no lugar.

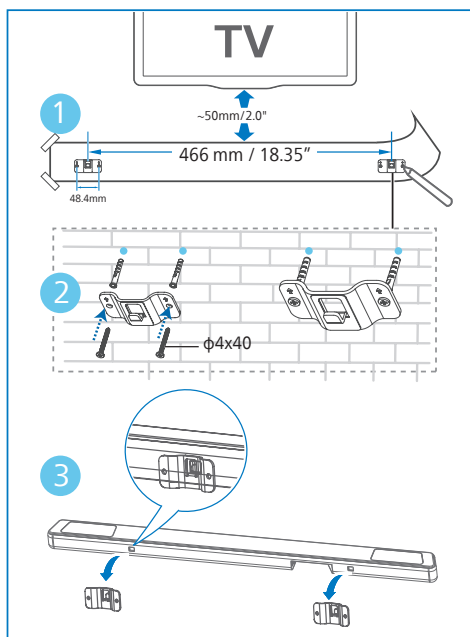

3 Ligar

Esta secção ajuda a ligar e a configurar a barra de som num televisor e outros dispositivos.

Nota

- Para ver a identificação e a classificação de alimentação, consulte a placa de identificação na parte posterior ou inferior do produto.
- Antes de realizar ou alterar quaisquer ligações, certifique-se de que todos os dispositivos estão desligados da tomada elétrica.

Dolby Atmos®

O Dolby Atmos proporciona-lhe uma experiência de audição imersiva, proporcionando som em espaço tridimensional e com toda a riqueza, clareza e potência do som Dolby.

Para obter mais informações, visite dolby.com/technologies/dolby-atmos

Ligar à porta HDMI

HDMI eARC (Enhance Audio Return Channel)

A barra de som suporta HDMI com eARC/ARC (Enhance Audio Return Channel). Se o seu televisor for compatível com HDMI eARC/ARC, pode ouvir o áudio do televisor através da barra de som utilizando um único cabo HDMI.

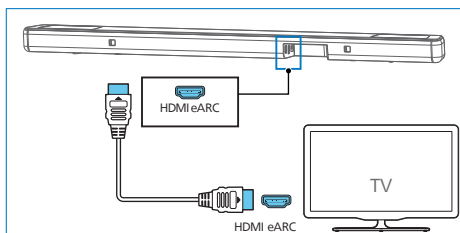

- 1 No seu televisor, ative as operações HDMI-CEC. Para mais informações, consulte o manual do utilizador do televisor.
 - O conector HDMI ARC no televisor pode estar identificado de forma diferente. Para mais informações, consulte o manual do utilizador do televisor.
- 2 Utilizando um cabo HDMI de alta velocidade, ligue o conector HDMI eARC da barra de som ao conector HDMI eARC no televisor.

Nota

- O seu televisor tem de suportar a função HDMI-CEC e ARC. É necessário ligar as opções HDMI-CEC e ARC.
- O método de definição de HDMI-CEC e ARC pode variar consoante o televisor. Para obter mais informações sobre a função ARC, consulte o manual do utilizador do seu televisor.
- Certifique-se de que utiliza cabos HDMI que suportam a função ARC.

Ligar à alimentação

- Antes de ligar o cabo de alimentação, certifique-se de que concluiu todas as restantes ligações.
- Risco de danos no produto! Certifique-se de que a tensão da fonte de alimentação corresponde à tensão impressa na parte posterior ou inferior da unidade.

Ficha de conversão

Escolha o adaptador da sua região. Se necessário, encaixe o adaptador da sua região.

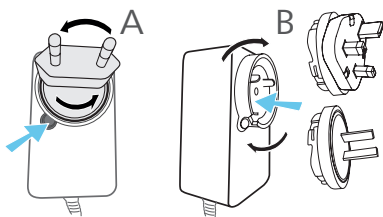

Barra de som

- 1 Desenrole totalmente o transformador e o cabo de alimentação. Ligue o adaptador de corrente à tomada DC IN 18V da barra de som.
- 2 Em seguida, ligue o transformador a uma tomada elétrica.

Subwoofer

- 3 Ligue o cabo de alimentação à tomada CA do subwoofer e, em seguida, a uma tomada elétrica.
- A quantidade de cabos de alimentação e o tipo de ficha variam consoante as regiões.

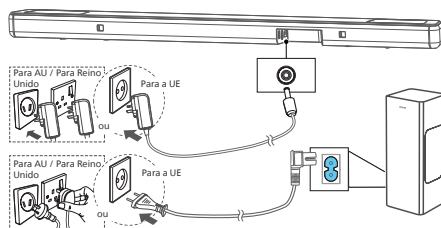

- * A quantidade de cabos de alimentação e o tipo de ficha variam consoante as regiões.

Emparelhar com o subwoofer

* Sugestões

- O subwoofer deve estar a 6 metros da barra de som numa área aberta.

Emparelhamento automático

Ligue a barra de som e o subwoofer às tomadas de alimentação e, em seguida, prima  na unidade ou no telecomando para colocar a unidade no modo ON (LIGADA). O subwoofer e a barra de som emparelham-se automaticamente.

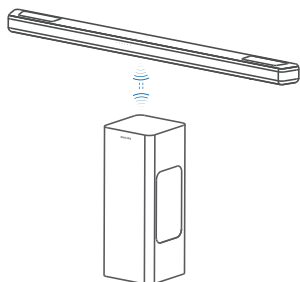

- » Determine o estado com base no indicador do subwoofer sem fios.

Estado do LED	Estado
Intermitência rápida	Subwoofer no modo de emparelhamento
Aceso	Conectado / Emparelhamento bem-sucedido
Intermitência lenta	Estado de não emparelhamento

* Sugestões

- Não prima o botão Pair (Emparelhar) na parte de trás do subwoofer, exceto para o emparelhamento manual.

Emparelhamento manual

Se não ouvir áudio do subwoofer sem fios, emparelhe-o manualmente.

- 1 Desligue o subwoofer e a barra de som das tomadas de alimentação e volte a ligar após 3 minutos.
- 2 Mantenha premido o botão Pair (Emparelhar) na parte posterior do subwoofer durante 3 segundos.
 - » O indicador no subwoofer pisca rapidamente.
- 3 Prima  na barra de som ou no telecomando para colocar a barra de som em ON (LIGADA).
 - » O indicador no subwoofer fica aceso quando a ação for bem-sucedida.
- 4 Se o indicador continuar a piscar, repita os passos 1-3.

* Sugestões

- O subwoofer deve estar a 6 m da barra de som numa área aberta (quanto mais próximo melhor).
- Remova quaisquer objetos entre o subwoofer e a barra de som.
- Se a ligação sem fios voltar a falhar, verifique se existe conflito ou interferência forte (por exemplo, interferência de outros dispositivos eletrónicos) na área circundante. Remova os conflitos ou interferências fortes e, em seguida, repita os procedimentos acima.

4 Utilizar a barra de som

Esta secção ajuda a utilizar a barra de som para reproduzir áudio de dispositivos ligados.

Antes de começar

- Efetue as ligações necessárias descritas no guia de início rápido e no manual do utilizador.
- Mude a barra de som para a fonte correta para outros dispositivos.

Ligar e Desligar

- Quando ligar a barra de som à tomada elétrica, a unidade estará no modo de espera.
- Prima o botão  no telecomando ou na barra de som para colocar a barra de som em ON (LIGADA) ou OFF (DESLIGADA).
- Desligue a ficha de alimentação da tomada se quiser desligar completamente a barra de som.

Espera automática

- A barra de som muda automaticamente para o modo Em espera após cerca de **15** minutos se o televisor ou a barra de som externa estiverem desligados (ou se pausar a reprodução de USB ou BT)
- Premir longamente o botão  durante **8** segundos no estado ligado para ativar ou desativar a função Auto-Standby (15 minutos em espera automática).



Nota

- No modo HDMI (ARC), entrará no modo de espera em rede após cerca de 15 minutos, se não houver reprodução de áudio.
- No modo USB e Bluetooth, a unidade passa automaticamente para o modo de espera durante cerca de 15 minutos, se não houver reprodução de áudio.

Selecionar modos



- 1 Prima o botão  (Fonte) repetidamente na barra de som ou no telecomando para selecionar o modo HDMI eARC, BT, USB.
 - » Mude a fonte de reprodução e o indicador frontal acende-se em conformidade.

Ajustar o volume

Ajustar o Volume da barra de som

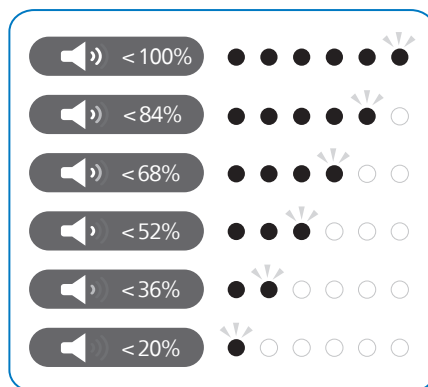
- Prima Vol+/Vol- (Volume) para aumentar ou diminuir o nível do volume.
 - » Ao ajustar o volume, o indicador aumenta/diminui a quantidade de luz. Pode determinar o nível de volume atual pelo número de luzes acesas/luz a piscar (Fig).



- Para silenciar o som, prima  (Silenciar).
- Para restaurar o som, prima  (Silenciar) novamente ou prima Vol+/Vol- (Volume).

Ajustar o nível de Graves

- Prima o botão Graves +/- para ajustar o nível de graves

Ajustar o nível de agudos

- Prima o botão Treble +/- para alterar as frequências altas (agudos).

Graves/ Agudos	Estado do LED
-5	○ ◎ ● ● ● ●
-4	○ ○ ◎ ● ● ●
-3	○ ○ ○ ◎ ● ●
-2	○ ○ ○ ○ ◎ ●
-1	○ ○ ○ ○ ○ ◎
0	● ○ ○ ○ ○ ○
+1	○ ◎ ○ ○ ○ ○
+2	○ ● ◎ ○ ○ ○
+3	○ ● ● ◎ ○ ○
+4	○ ● ● ● ◎ ○
+5	○ ● ● ● ● ◎

Controlo IntelliSound

Prima o botão  no Telecomando para alternar entre o modo IA/Predefinido/ Personalizado. O modo predefinido é IA.

Selecionar o equalizador (EQ)

Selecione modos de som predefinidos de acordo com o vídeo ou a música.

- 1 Prima o botão EQ no telecomando para selecionar os efeitos de equalizador predefinidos desejados.
- 2 Prima o botão EQ para alternar entre os modos.
 - » Os LED ficam acesos durante 3 segundos para mostrar o modo de equalizador atual de acordo com a definição do modo de equalizador.

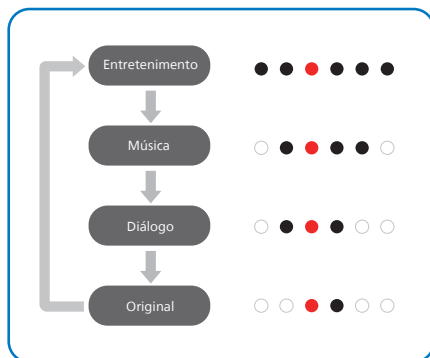

Indicador de ativação/ desativação das indicações em LED

- Premir e manter premido o botão  (Silenciar) durante 5 segundos ativará/ desativará o visor de LEDs.
 - » OFF (DESLIGADO): O brilho dos LED voltará ao normal quando premir qualquer botão. Os LED devem desligar-se automaticamente após 10 segundos.
 - » ON (LIGADO): Os LED não se apagam automaticamente.

Sugestões

- Durante o modo Em espera, o LED de espera acende-se mesmo que as indicações em LED estejam desativadas.

Virtualizador DTS Virtual X/Dolby Atmos

O virtualizador DTS Virtual:X / Dolby Atmos permite-lhe desfrutar de som multidimensional, independentemente do tamanho da divisão, disposição ou configuração de altifalantes.

A tecnologia DTS Virtual:X inclui o processamento de altura virtual e surround virtual exclusivo do DTS para proporcionar uma experiência de som envolvente a partir de qualquer tipo de fonte de entrada (estéreo ou canal 5.1.2) e configuração de altifalantes.

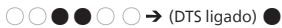
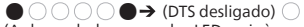

- 1 Ativar ou desativar a virtualização via aplicação. Para conteúdos DTS, deve ser utilizado o DTS Virtual:X ou o virtualizador Dolby Atmos, apresentado da seguinte forma.

Estado	Estado do LED
ON	 (DTS ligado) ● (As luzes deslocam-se dos dois LED centrais para a direita/esquerda)
OFF	 (DTS desligado) ○ (As luzes deslocam-se dos LED mais à esquerda/direita para o centro)

- ON (LIGADO): Este modo deve utilizar o DTS Virtual X ou o virtualizador Dolby Atmos.
- OFF (DESLIGADO): Não utilize o DTS Virtual X ou o virtualizador Dolby Atmos.

Volume automático





Combine o volume automático com o modo noturno. Prima o botão AVL para alternar entre ajuste automático do volume (ligado/desligado) ou modo noturno.

Estado	Estado do LED
OFF	
ON	
NIGHT	

- OFF (DESLIGADO): O "Volume automático" não é utilizado.
- ON (LIGADO): Responde em tempo real a diferentes fontes e tipos de conteúdo para manter um volume consistente.
- NIGHT (NOTURNO): Mantém um volume uniforme para todas as fontes e tipos de conteúdo, e melhora a voz e o diálogo para facilitar a audição num ambiente de audição silencioso.

Reproduzir a partir de dispositivos Bluetooth

Através do Bluetooth, ligue a barra de som ao dispositivo Bluetooth (como um iPad, iPhone, iPod touch, telefone Android ou computador portátil) para poder ouvir os ficheiros de áudio armazenados no dispositivo através da barra de som.

- 1 Prima o botão  na barra de som ou  (Fonte) no telecomando para selecionar o modo Bluetooth.
 - » O indicador BT pisca.
- 2 No dispositivo Bluetooth, ligue o Bluetooth, procure e selecione Philips TAB8301 (xxxx) para iniciar a ligação (consulte o manual do utilizador do dispositivo Bluetooth para saber como ativar o Bluetooth).
 - » Durante a ligação, o indicador BT pisca.
- 3 Aguarde até ouvir um sinal sonoro emitido pela barra de som.
 - » Se a ligação for bem sucedida, o indicador BT acende-se de forma sólida.
- 4 Selecione e reproduza ficheiros de áudio ou músicas no seu dispositivo Bluetooth.
 - » Se o seu dispositivo Bluetooth suportar o perfil AVRCP, no telecomando pode premir  /  para saltar para uma faixa, ou premir  para fazer pausa/retomar a reprodução.

Para sair do Bluetooth, pode:

- Mudar a unidade para outra fonte.
- Desativar a função no dispositivo Bluetooth. Ou colocar o dispositivo Bluetooth fora do alcance operacional máximo. O dispositivo Bluetooth será desligado da unidade após a indicação por voz.
- Prima e mantenha premido o botão  na barra de som.



Nota

- Num espaço aberto sem obstruções, o alcance operacional máximo entre a barra de som e um dispositivo Bluetooth é de aproximadamente 10 metros.
- A compatibilidade com todos os dispositivos Bluetooth não é garantida.
- A transmissão de música pode ser interrompida por obstáculos entre o dispositivo e a barra de som, como paredes, caixas de metal a revestir o dispositivo ou outros dispositivos próximos a funcionar na mesma frequência.

Controlo da aplicação BLE

- A aplicação BLE pode selecionar a fonte e a aplicação enviará a fonte atualizada para a barra de som, os LEDs exibem a mudança de fonte quando realizada por tecla local ou telecomando.
- Controlo de som que a aplicação BLE suporta, como se segue, e é apresentado da mesma forma que o controlo local
- Os seguintes itens alterados pela tecla local serão apresentados na aplicação BLE.

Função	Descrição
Volume principal	Aumentar/diminuir o volume, em incrementos de 1
Silenciar	Silenciar/reactivar som da barra de som
Informação de áudio	Formato de exibição
IntelliSound	Selecionar o modo IA/Predefinido/Personalizado
Estilo de som	Selecionar o modo Entretenimento/Música/Diálogo/Original
Controlo de tons	Controlo dos agudos/baixos (-5 a +5)
AVL (Ajuste automático do volume)	Selecionar o modo Desligado/Ligado/Noturno
Sincronização AV	0-200ms
Controlador central	/
Controlador de subwoofer	-5 a +5
Controlador superior esquerdo/direito	-5 a +5
Calibração da sala	Acionar todo o processo de calibração da sala

Ouvir som de um dispositivo externo

Certifique-se de que a barra de som está ligada ao televisor ou ao dispositivo de áudio.

- 1 Prima o botão  (Fonte) repetidamente na barra de som ou no telecomando para selecionar o modo HDMI eARC.
 - » A luz indicadora na barra de som mostrará qual o modo que está a ser utilizado.
- 2 Utilize as funções de reprodução diretamente no dispositivo de áudio.
- 3 Prima os botões +/- (Volume) para ajustar o volume no nível pretendido.



Nota

- No modo HDMI ARC, se não houver saída de som da unidade e o Indicador de estado piscar, poderá ser necessário ativar a saída de Sinal PCM ou Dolby Digital no dispositivo de origem (por exemplo, TV, leitor de DVD ou Blu-ray).



Reproduzir áudio via USB

Desfrute de áudio num dispositivo de armazenamento USB, como um leitor MP3, uma memória flash USB, etc.

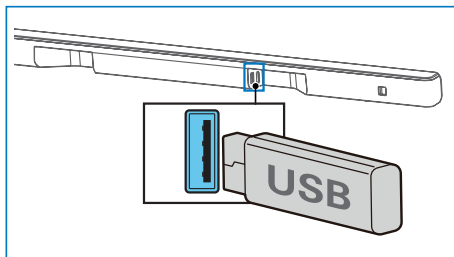
- 1 Insira o dispositivo USB.



- 2 Prima repetidamente o botão  (Fonte) na barra de som ou no telecomando para selecionar o modo USB.
- 3 Durante a reprodução:

Botão	Ação
	Iniciar, pausar ou retomar a reprodução
	Saltar para a faixa anterior
	Saltar para a faixa seguinte



Nota

- Este produto pode não ser compatível com determinados tipos de dispositivos de armazenamento USB.
- Se utilizar um cabo de extensão USB, um HUB USB ou um leitor USB de vários cartões, o dispositivo de armazenamento USB pode não ser reconhecido.
- Não retire o dispositivo de armazenamento USB enquanto estiver a ler ficheiros.
- O sistema é compatível com dispositivos USB com até 128 GB de memória.
- O sistema é compatível com MP3/WAV/FLAC.

Reposição de definições de fábrica

Reponha as predefinições do dispositivo.

- Ligue a barra de som, prima e mantenha premidos os botões **+** e **-** ao mesmo tempo durante 8 segundos.
 - » Todos os LED ficam acesos durante 5 segundos e o LED de modo Em espera fica aceso a vermelho.

Item	Predefinições
Sound mode (Modo de som)	Entretenimento
Master Volume (Volume principal)	10 (70-75db SPL)
Subwoofer Volume (Volume do subwoofer)	0
Treble/Bass (Agudos/ Graves)	0
IntelliSound	IA
Auto Volume (Volume automático)	OFF (DESLIGADO)
Night (Noturno)	OFF (DESLIGADO)
Source (Fonte)	HDMI-ARC
BT pairing info (Informação de emparelhamento BT)	Clear (Apagar)
AV SYNC (SINC. DE AV)	0
Display (Exibição)	ON (LIGADO)
Auto Standby (Auto Power Down) (Espera automática [Encerramento automático])	ON (LIGADO)
Room calibration data (Dados de calibração da sala)	Clear (Apagar)

5 Especificações do produto



Nota

- As especificações e o design estão sujeitos a alterações sem aviso prévio.



Bluetooth / Sem fios

Perfis de Bluetooth	A2DP, AVRCP
Versão de Bluetooth	V 5.4
Intervalo de frequências / potência do transmissor (EIRP) de Bluetooth	2402 ~ 2480MHz < 10dBm

Secção de amplificador

Total	RMS 190W @THD <= 10% Máx. 380W
-------	-----------------------------------

Barra de som

Fonte de alimentação	DC 18,0V == 2,0A
Adaptador (para a unidade principal)	
Modelo:	ICP48C-180-2000 (Intercambiável de 3 pinos (BS 1363-1) e 2 pinos (EN 50075))
Entrada:	100-240V~ 50/60Hz 1,3A
Saída:	18,0V == 2,0A  
Consumo de energia	36.0 W
Consumo de energia em espera	Modo de espera padrão < 0,50 W Modo de espera com rede < 2,0 W
Resposta em frequência	180 Hz - 20 KHz

Impedância dos altifalantes	8 Ω x 5
Versão de USB direto USB	2.0 de velocidade total 5V == 500mA
Dimensão (L x A x P)	826 x 44 x 55 mm
Peso	1,00 kg
Temperatura de funcionamento	0 °C - 40 °C

Subwoofer

Fonte de alimentação	100-240 V ~ 50/60 Hz
Consumo de energia	40W
Consumo em espera	< 0,50 W
Resposta em frequência	35 Hz - 180 Hz
Impedância	3 Ω
Dimensões (L x A x P)	155 x 391 x 161 mm
Peso	3,85 kg
Temperatura de funcionamento	0 °C - 40 °C

Telecomando

Distância/ângulo	6 m/30°
Tipo de pilha	AAA (1,5 V x 2)

Formatos de áudio suportados

HDMI eARC	LPCM 2ch, LPCM 5.1ch, LPCM 7.1ch, Dolby Digital, Dolby Digital plus, Dolby True HD, Dolby MAT, Dolby Atmos - Dolby Digital Plus, Dolby Atmos - TrueHD, Dolby Atmos - Dolby MAT, DTS Digital surround 5.1
HDMI ARC	LPCM 2ch, LPCM 5.1ch, Dolby Digital, Dolby Digital plus, Dolby Atmos - Dolby Digital Plus, DTS Digital surround 5.1
Bluetooth	SBC
USB	MP3/WAV/FLAC

6 Resolução de problemas



Aviso

- Risco de choque elétrico. Nunca retirar o revestimento do produto.

A garantia torna-se inválida se tentar reparar o produto sozinho. Se tiver problemas ao utilizar o produto, verifique os seguintes pontos antes de solicitar assistência. Se o problema persistir, obtenha ajuda em www.philips.com/support.

Unidade principal

Os botões da unidade principal não funcionam.

- Desligue da tomada elétrica durante alguns minutos e volte a ligar.

Sem corrente

- Assegure-se de que o cabo de alimentação CA está ligado corretamente.
- Certifique-se de que há eletricidade na tomada de CA.
- Prima o botão  no telecomando ou na barra de som para ligar a barra de som.

Som

Os altifalantes da barra de som não emitem som.

- Ligue o cabo de áudio da barra de som ao televisor ou a outros dispositivos. No entanto, não necessita de uma ligação de áudio separada quando:
 - A barra de som e o televisor estão ligados através da ligação HDMI ARC, ou
 - um dispositivo está ligado ao conector HDMI na barra de som.

- No telecomando, selecione a entrada de áudio correta.
- Assegure-se de que a barra de som não está silenciada.

Som distorcido ou eco.

- Se reproduzir áudio do televisor através deste produto, confirme se o som do televisor está silenciado.

Sem som do subwoofer sem fios.

- Ligue manualmente o subwoofer à unidade principal.
- Aumente o volume. Prima + (aumentar o volume) no telecomando ou na barra de som.
- Ao utilizar qualquer uma das entradas digitais, se não houver áudio:
 - Tente definir a saída do televisor para PCM ou
 - Ligue diretamente ao Blu-ray/ outras fontes.
 - Alguns televisores não permitem a passagem de áudio digital.
- O televisor pode estar definido para uma saída de áudio variável. Confirme que a definição de saída de áudio está definida como FIXA ou PADRÃO, e não VARIÁVEL. Consulte o manual do utilizador do televisor para obter informações mais detalhadas.
- Se estiver a utilizar Bluetooth, certifique-se de que o volume no dispositivo de origem está ligado e de que o dispositivo não está silenciado.

Bluetooth

Não se consegue ligar um dispositivo à barra de som.

- O dispositivo não suporta os perfis compatíveis necessários para a barra de som.
- Ainda não ativou a função Bluetooth do dispositivo. Consulte o manual do utilizador do dispositivo para saber como ativar a função.
- O dispositivo não está corretamente conectado. Conecte o dispositivo corretamente.
- A barra de som já está ligada a outro dispositivo Bluetooth. Desligue o dispositivo ligado e tente novamente.

A qualidade da reprodução de áudio de um dispositivo Bluetooth ligado é baixa.

- A receção Bluetooth é má. Aproxime o dispositivo da barra de som ou retire quaisquer obstáculos entre o dispositivo e a barra de som.

Não consigo encontrar o nome Bluetooth desta unidade no meu dispositivo Bluetooth.

- Garanta que a função Bluetooth está ativada no dispositivo Bluetooth.
- Volte a emparelhar a unidade com o dispositivo Bluetooth.

O telecomando não funciona.

- Antes de premir qualquer botão de reprodução, selecione primeiro a fonte correta.
- Reduza a distância entre o telecomando e a unidade.
- Introduza as pilhas com as polaridades (+/-) alinhadas conforme indicado.
- Substitua as pilhas.
- Aponte o telecomando na direção do sensor, localizado na parte frontal da unidade.

O subwoofer não está a funcionar ou o indicador do subwoofer não se acende

- Desligue o cabo de alimentação da tomada elétrica e ligue-o novamente após 3 minutos para reiniciar o subwoofer.

7 Marcas comerciais



Os termos adotados HDMI e HDMI High-Definition Multimedia Interface, a imagem de HDMI e os logótipos de HDMI são marcas comerciais ou marcas comerciais registadas da HDMI Licensing Administrator, Inc. nos Estados Unidos e noutros países.



Dolby, Dolby Atmos e o símbolo com o duplo D são marcas comerciais registadas da Dolby Laboratories Licensing Corporation. Fabricado sob licença da Dolby Laboratories. Trabalhos confidenciais não publicados. Copyright © 2012-2024 Dolby Laboratories. Todos os direitos reservados.



A marca com a palavra Bluetooth® e respetivos logótipos são marcas comerciais registadas da Bluetooth SIG, Inc. e qualquer utilização de tais marcas pela MMD Hong Kong Holding Limited é feita sob licença. Outras marcas e nomes comerciais são propriedade dos respetivos proprietários.



Fabricado sob licença da DTS, Inc. e/ou das suas afiliadas. Para patentes, consulte <https://xperi.com/dts-patents/>. DTS, o logótipo DTS, DTS:X, o logótipo DTS:X, Virtual:X e o logótipo DTS Virtual:X são marcas comerciais ou marcas registadas da DTS, Inc. e/ou das suas afiliadas nos EUA e/ou noutros países. © DTS, Inc. e/ou suas afiliadas. Todos os direitos reservados.



PT Se tiver um Roku TV™, basta ligar o cabo HDMI às portas ARC e seguir as instruções no ecrã do Roku TV Ready™.

Roku, o logótipo Roku, Roku TV, Roku TV Ready e o logótipo Roku TV Ready são marcas comerciais e/ou marcas comerciais registadas da Roku, Inc. Este produto é Roku TV Ready-supported nos Estados Unidos, no Canadá, no Reino Unido, no México e no Brasil. Os países estão sujeitos a alterações. Para obter a lista mais atualizada de países em que este produto é compatível com Roku TV Ready, envie um e-mail para rokutvready@roku.com.

FR Si vous avez un Roku TV™, la configuration est simple. Utilisez juste le câble inclus pour brancher votre barre de son au port HDMI ARC de votre télé et suivez les instructions à l'écran.

Roku TV, Roku TV Ready et le logo Roku TV Ready sont des marques de commerce de Roku Inc. Ce produit est certifié Roku TV Ready au/en états-Unis, Canada, Royaume-Uni, Mexique et Brésil. La liste de pays peut varier. Pour obtenir la liste la plus récente des pays dans lesquels ce produit est pris en charge par Roku TV Ready, veuillez envoyer un courriel à rokutvready@roku.com.

ES Si tienes una Roku TV™, la configuración es fácil. Solo tienes que usar el cable incluido para conectar la barra de sonido al puerto HDMI ARC de la TV y seguir las instrucciones que aparecen en pantalla.

Roku TV, Roku TV Ready y el logotipo de Roku TV Ready son marcas comerciales de Roku, Inc. Este producto es compatible con Roku TV Ready en Estados Unidos, Canadá, Reino Unido, México y Brasil. Los países están sujetos a cambios. Para obtener la lista más actualizada de países en los que este producto es compatible con Roku TV, envía un correo electrónico a rokutvready@roku.com.



As especificações estão sujeitas a alterações sem aviso prévio.
Visite www.Philips.com/support para obter as últimas atualizações e documentos. Philips e o emblema do escudo Philips são marcas comerciais registadas da Koninklijke Philips N.V. e são usadas sob licença.
Este produto foi fabricado e é vendido sob a responsabilidade da MMD Hong Kong Holding Limited ou uma das respetivas afiliadas, e a MMD Hong Kong Holding Limited é responsável pela garantia deste produto.

