

# PHILIPS

Skaņas konsole

8000. sērija

TAB8301

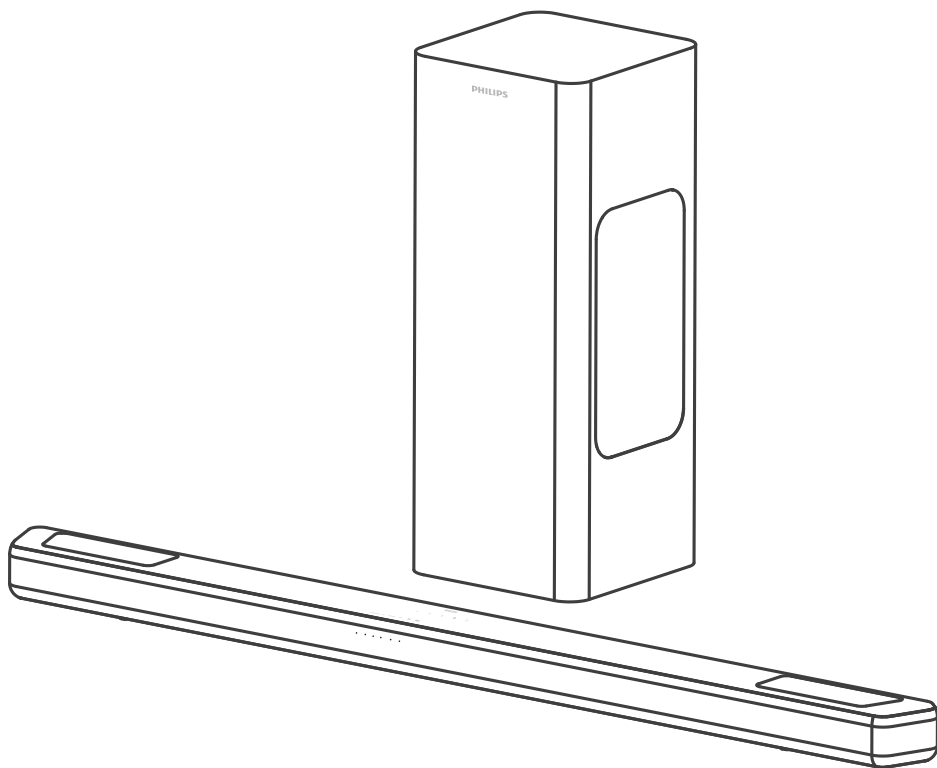

## Lietotāja rokasgrāmata

Reģistrējiet savu produktu un saņemiet atbalstu vietnē

[www.philips.com/support](http://www.philips.com/support)

# Saturs

<b>1</b>	<b>Svarīgas drošības instrukcijas</b>	<b>3</b>	<b>5</b>	<b>Produkta specifikācijas</b>	<b>20</b>
	Drošība	3			
	Rūpējieties par savu produktu	4			
	Saudzējiet vidi	5	<b>6</b>	<b>Problēmu risināšana</b>	<b>21</b>
	Atbilstības deklarācija	5			
	Palīdzība un atbalsts	5	<b>7</b>	<b>Preču zīmes</b>	<b>23</b>
<b>2</b>	<b>Jūsu skaņas konsole</b>	<b>6</b>			
	Iepakojuma saturs	6			
	Skaņas konsole	6			
	Savienotāji	7			
	Bezvadu basu skaļrunis	7			
	Tālvadības pults	8			
	Sagatavojiet tālvadības pulti	8			
	Novietošana	9			
	Sienas stiprinājums	10			
<b>3</b>	<b>Savienot</b>	<b>11</b>			
	Dolby Atmos®	11			
	Savienošana ar HDMI ligzdu	11			
	Pievienošana barošanas avotam	12			
	Savienojiet pāri ar basu skaļruni	13			
<b>4</b>	<b>Skaņas konsoles izmantošana</b>	<b>14</b>			
	Ieslēgt un izslēgt	14			
	Skaļuma pielāgošana	14			
	IntelliSound vadība	15			
	Ekvalaizera (EQ) efekta izvēle	15			
	Gaismas diodes parāda ieslēgšanas/izslēgšanas indikatoru	15			
	DTS Virtual X / Dolby Atmos virtualizētājs	16			
	Automātiskais skaļums	16			
	Atskaņošana no Bluetooth ierīcēm	16			
	Ārējas ierīces klausīšanās	18			
	Audio atskaņošana no USB	18			
	Atiestatīšana uz rūpnīcas datiem	19			



# 1 Svarīgas drošības instrukcijas

Pirms produkta lietošanas izlasiet un izprotiet visas instrukcijas. Ja bojājumi radušies norādījumu neievērošanas dēļ, garantija nebūs spēkā.

## Drošība

Iepazīstiet šos drošības simbolus

Marķējuma informācija atrodas produkta apakšā vai aizmugurē.

	<b>PIESARDZĪBU!</b> ELEKTRISKĀS STRĀVAS TRIECIENA RISKS NEATVĒRT	
PIESARDZĪBU! LAI SAMAZINĀTU ELEKTRISKĀS STRĀVAS TRIECIENA RISKU, NENONEMIET VĀKU (VAI AIZMUGURI). IEKŠPUSĒ NAV LIETOTĀJA APKALPOJAMU DAĻU APKOPI UZTICIET KVALIFICĒTAM SERVISĀ PERSONĀLAM.		



Ši ir II KLASES ierīce ar dubultu izolāciju un bez aizsargzemējuma.



Mainstrāvas spriegums



Simbols norāda uz līdzstrāvas spriegumu



Simbols norāda līdzstrāvas barošanas savienotāja polaritāti.



**BRĪDINĀJUMS!**

Brīdinājums! Elektriskā strāvas trieciena risks!



Izsaukuma zīme ir paredzēta, lai brīdinātu lietotāju par svarīgu lietošanas instrukciju esamību.



Izmantojiet tikai lietotāja rokasgrāmatā norādītos barošanas avotus.



Simbols norāda uz energoefektivitātes marķējumu.



Tikai lietošanai iekštelpās.

## Elektriskā strāvas trieciena vai aizdegšanās risks!

- Pirms izveidojat vai maināt savienojumus, pārliecinieties, vai visas ierīces ir atvienotas no strāvas kontaktligzdas.
- Nekādā gadījumā nepakļaujiet produktu un piederumus lietus vai ūdens ietekmei. Nekādā gadījumā produkta tuvumā nenovietojiet ar ūdeni pildītus traukus, piemēram, vāzes. Ja uz produkta vai tajā nonāk šķidrums, nekavējoties atvienojiet to no strāvas padeves. Sazinieties ar klientu apkalpošanas centru, lai pirms lietošanas pārbaudītu produktu.
- Nekad nenovietojiet produktu un piederumus blakus atklātām liesmām vai citiem karstuma avotiem, tostarp tiešā saules gaismā.
- Nekad neievietojiet produkta ventilācijas atverēs vai citos atvērumos kādus priekšmetus.
- Ja tīkla kontaktdakšu vai ierīces savienotāju izmanto kā atvienošanas ierīci, atvienošanas ierīcei jāpaliek darbības gatavībā.
- Bateriju (bateriju komplektu vai uzstādītās baterijas) nedrīkst pakļaut pārmērīgam karstumam, piemēram, saules stariem, ugunij vai tamlīdzīgiem apstākļiem.
- Pirms pērķona negaisa atvienojiet produktu no strāvas padeves.
- Atvienojot elektrības vadu, vienmēr turiet aiz kontaktdakšas, nevis vada.
- Izmantojiet produktu tropiskā un/vai mērenā klimatā.

## Īssavienojuma vai ugunsgrēka risks!

- Identifikācijas un strāvas padeves nominālos datus skatiet modeļa plāksnītē produkta aizmugurē vai apakšā.
- Pirms produkta pievienošanas strāvas padeves kontaktligzdai pārbaudiet, vai strāvas spriegums atbilst produkta aizmugurē vai apakšā norādītajai vērtībai. Nekādā gadījumā nepievienojiet produktu strāvas padeves kontaktligzdai, ja spriegums atšķiras.

## Savainojuma gūšanas vai produkta bojājumu risks!

- Uzstādīšanai pie sienas šim produktam jābūt droši piestiprinātam pie sienas saskaņā ar uzstādīšanas instrukcijām. Izmantojiet tikai komplektācijā iekļauto sienas stiprinājuma kronšteinu (ja pieejams). Nepareiza piestiprināšana pie sienas var izraisīt negadījumu, traumas vai bojājumus. Ja jums ir kādi jautājumi, sazinieties ar klientu apkalpošanas dienestu savā valstī.
- Nekad nenovietojiet izstrādājumu un priekšmetus uz strāvas vadiem vai citām elektriskām iekārtām.
- Ja produkts tiek pārvadāts temperatūrā, kas ir zemāka par 5 °C, pirms produkta pieslēgšanas strāvas padevei izsaiņojiet to un pagaidiet, līdz tā temperatūra atbilst istabas temperatūrai.
- Šī izstrādājuma daļas var būt izgatavotas no stikla. Rikojieties uzmanīgi, lai izvairītos no savainojumiem un bojājumiem.

## Pārkaršanas risks!

- Nekādā gadījumā neuzstādiet produktu norobežotā telpā. Vienmēr atstājiet ap produktu vismaz četras collas platu ventilācijas atstarpi. Sekojiet, lai produkta ventilācijas spraugas nav nosegtas ar aizkariem vai citiem priekšmetiem.

## Baterijas lietojuma PIESARDZĪBAS BRĪDINĀJUMS

- PIESARDZĪBU! Sprādziena risks, ja baterijas ir nepareizi ievietotas. Nomainiet tikai pret tāda paša vai līdzīga tipa bateriju.
- Izņemiet baterijas, ja tās ir izlādējušas vai ja tālvadības pulti nelietosiet ilgu laiku.
- Baterijas satur ķīmiskas vielas, tās ir jāpārstrādā vai jāiznīcina saskaņā ar valsts un vietējām vadlīnijām.
- Ievietojiet visas baterijas pareizi, ievērojot + un -, kā norādīts uz ierīces.
- Nejauciet kopā vecas un jaunas baterijas.
- Nelietojiet kopā sārma, standarta (oglekļa-cinka) vai atkārtoti uzlādējamās (Ni-Cd, Ni-MH utt.) baterijas.
- Bateriju (bateriju vai bateriju komplektu) nedrīkst pakļaut pārmērīgam karstumam, piemēram, saules stariem, ugunij vai tamlīdzīgiem apstākļiem.
- Neatbrīvojieties no baterijām, metot tās ugunī vai karstā krāsnī, vai mehāniski saspiežot vai griežot.
- Lai izvairītos no tā, ka baterija tiek pakļauta ārkārtīgi zemam gaisa spiedienam.



### Piezīme.

- Nominālvērtību etiķete ir uzlīmēta aprīkojuma apakšā vai aizmugurē.

## Rūpējieties par savu produktu

Produkta tīrīšanai izmantojiet tikai mikrošķiedras drānu.

---

## Saudzējiet vidi

### Veco produktu un bateriju utilizācija



Šī ierīce ir konstruēta un izgatavota no augstas kvalitātes materiāliem un sastāvdaļām, ko var pārstrādāt un izmantot atkārtoti.



Šis simbols uz produkta nozīmē, ka uz to attiecas Eiropas Direktīva 2012/19/ES.



Šis simbols nozīmē, ka produktā ir baterijas, uz kurām attiecas Eiropas Direktīva 2013/56/ES, kuras nevar izmest kopā ar parastiem sadzīves atkritumiem.

Izlasiet par elektrisko un elektronisko produktu un bateriju vietējo atsevišķo savākšanas sistēmu. Ievērojiet vietējos noteikumus un nekad neizmetiet produktu un baterijas kopā ar parastiem sadzīves atkritumiem. Pareiza veco produktu un bateriju utilizācija palīdz novērst negatīvas sekas videi un cilvēku veselībai.

### Vienreizējās lietošanas bateriju izņemšana

Lai izņemtu vienreizējās lietošanas baterijas, skatiet sadaļu par bateriju ievietošanu.

---

## Atbilstības deklarācija

Šis produkts atbilst Eiropas kopienas prasībām attiecībā uz radio traucējumiem.

Ar šo TP Vision Europe B.V. paziņo, ka produkts atbilst RED Direktīvas 2014/53/ES un Apvienotās Karalistes Radioiekārtu noteikumu SI 2017 Nr. 1206 pamatprasībām un citiem attiecīgajiem noteikumiem. Atbilstības deklarāciju varat atrast vietnē [www.philips.com/support](http://www.philips.com/support).

---

## Palīdzība un atbalsts

Lai iegūtu atbalstu tiešsaistē, apmeklējiet vietni [www.philips.com/support](http://www.philips.com/support) un:

- lejupielādējiet lietotāja rokasgrāmatu un īso lietošanas pamācību
- skatieties video pamācības (pieejamas tikai atsevišķiem modeļiem)
- atrodiat atbildes uz bieži uzdotajiem jautājumiem (BUJ)
- nosūtiet mums jautājumu pa e-pastu
- tērējiet ar mūsu atbalsta pārstāvi.

Izpildiet vietnē sniegtos norādījumus, lai atlasītu valodu, un pēc tam ievadiet produkta modeļa numuru.

Varat arī sazināties ar klientu apkalpošanas dienestu savā valstī. Pirms sazināties, pierakstiet sava produkta modeļa numuru un sērijas numuru. Šo informāciju varat atrast produkta aizmugurē vai apakšā.

# 2 Jūsu skaņas konsole

Apsveicam ar pirkumu un laipni lūdzam Philips! Lai pilnībā izmantotu Philips piedāvāto atbalstu, reģistrējiet savu skaņas konsoli vietnē [www.philips.com/support](http://www.philips.com/support).

## Iepakojuma saturs

Pārbaudiet un identificējiet piederumus iepakojumā:

- Skaņas konsole x 1
- Bezvadu basu skaļrunis x 1
- Tālvadības pults (AAA baterijas x 2) x 1
- Līdzstrāvas adapteris (skaņas joslai) \* x 1
- Strāvas vads (basu skaļrunim) \* x 1
- Sienas stiprinājuma komplekts x 1
- Īsā lietošanas pamācība / Garantijas karte / Drošības lapa x 1
- HDMI kabelis x 1



Skaņas konsole



Siens stiprinājuma komplekts (kronšteinis x2 / kronšteina skrūves x4 / gumijas vāciņi x4)



Bezvadu basu skaļrunis



Tālvadības pults (AAA baterijas x 2)

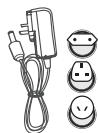

Līdzstrāvas adapteris \* (paredzēts skaņas konsolei)



Barošanas vads \* (paredzēts basu skaļrunim)

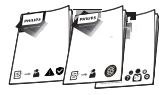

Īsā lietošanas pamācība / Garantijas karte / Drošības lapa



HDMI kabelis

- Barošanas vadu skaits un kontaktdakšu veidi atšķiras atkarībā no reģiona.
- Šajā lietotāja rokasgrāmatā redzami attēli, ilustrācijas un zīmējumi ir paredzēti tikai atsaucei, faktiskais produkts var atšķirties pēc izskata.

## Skaņas konsole

Šajā sadaļā ir iekļauts skaņas konsoles pārskats.

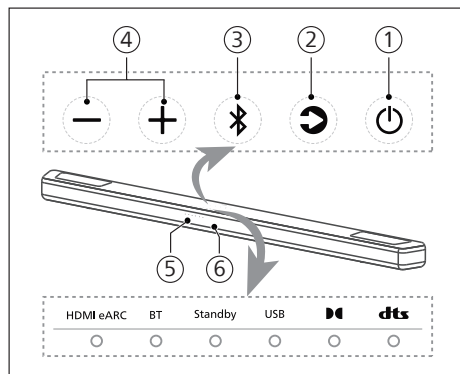

1. (Gaidstāve-iesl.)
  - Nospiediet, lai ieslēgtu skaņas konsoli vai pārslēgtu gaidstāves režīmā.
  - Nospiediet un turiet 8 sekundes ieslēgtā stāvoklī, lai iespējotu vai atspējotu automātisko gaidstāves režīmu (15 minūšu automātiskais gaidstāves režīms).
  - Atlasot opciju „Atpējot automātisko gaidstāvi”, pieaug produkta enerģijas patēriņš.
2. (Avots) poga  
Atlasiet skaņas konsoles ievades avotu.
3. (Bluetooth) poga
  - Nospiediet, lai atlasītu Bluetooth režīmu.
  - Nospiediet un turiet 3 sekundes, lai aktivizētu Bluetooth savienošanas režīmu.
  - Nospiediet un turiet 8 sekundes, lai atvienotu visas ierīces un notīrītu BT savienojuma vēstures sarakstu, pēc tam aktivizējiet savienošanas režīmu.
4. (+ / -) (skaļuma) poga  
Palieliniet vai samaziniet skaļumu.
5. Tālvadības sensors
6. Skaņas konsoles LED indikators

## Savienotāji

Šajā sadaļā ir iekļauts pārskats par jūsu skaņas konsolē pieejamajiem savienotājiem.

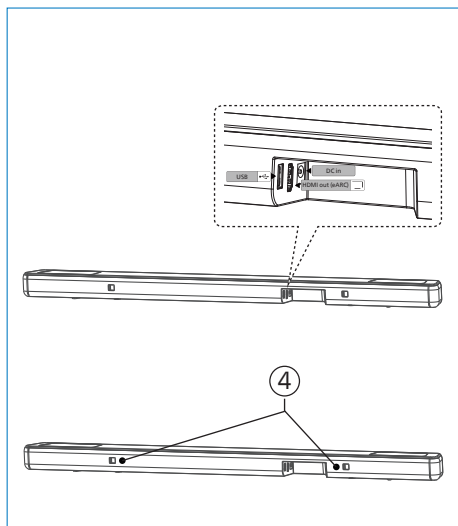

- 1 USB
  - Pievienojiet USB atmiņas ierīci audio multivides atskaņošanai.
  - Jauniniet šī produkta programmatūru.
- 2 HDMI eARC ligzda  
Ports atbalsta eARC/ARC HDMI funkciju, pievienojiet televizora HDMI (eARC/ARC) ieejai.
- 3 Līdzstrāvas kontaktligzda  
Pievienojiet adapterim.
- 4 Sienas kronšteina rieta

## Bezvadu basu skaļrunis

Šajā sadaļā ir iekļauts bezvadu basu skaļruņa pārskats.

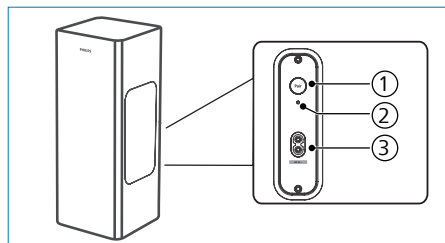







- 1 Pair (Savienot pāri) poga  
Nospiediet un turiet nospiestu, lai pārietu pāri savienošanas režīmā basu skaļrunī, kas tiek izmantots tikai manuālai savienošanai pāri. (Nespiediet pogu Pair (Savienot pāri), jo konsolei un basu skaļrunim jātiek savienoti pāri automātiski pēc ierīces ieslēgšanas (ON (Iesl.))
- 2 Zemfrekvences skaļruņa indikators  
Nosakiet statusu, pamatojoties uz bezvadu basu skaļruņa indikatoru.

LED stāvoklis	Statuss
Ātri mirgo	Basu skaļrunis savienošanas pāri režīmā
Deg nepārtraukti	Savienots / savienošana pāri veiksmīga
Lēni mirgo	Nav savienots pāri

- 3 Maiņstrāvas ~ kontaktligzda  
Pievienojiet strāvas avotam.

## Tālvadības pults

Šajā sadaļā ir iekļauts tālvadības pults pārskats.

- ①  (Gaidstāve-iesl.)
  - Nospiediet, lai ieslēgtu skaņas konsoli vai pārslēgtu gaidstāves režīmā.
  - Nospiediet un turiet 8 sekundes ieslēgtā stāvoklī, lai iespējotu vai atspējotu automātisko gaidstāves režīmu (15 minūšu automātiskais gaidstāves režīms).
- ②  (IntelliSound)  
Izvēlieties MI/priekšiestatītu/pielāgotu režīmu.
- ③ Vol + / Vol - (Skaņu konsoles skaļums)  
Palieliniet/samaziniet skaņas konsoles skaļumu.
- ④ EQ (Ekvalaizers)  
Atlasiet ekvalaizera (EQ) efektu.
- ⑤ Treble +/- (Augstās frekvences +/-)  
Pielāgojiet augstfrekvenču skaņas līmeni.
- ⑥ Bass +/-  
Pielāgojiet basu līmeni.
- ⑦  (Avots)  
Nospiediet, lai atlasītu skaņas konsoles ievades avotu.
- ⑧  (Izslēgt)  
Izslēdziet vai ieslēdziet skaņu.  
Nospiediet un turiet 5 sekundes, lai iespējotu/atspējotu gaismas diožu displeju.
- ⑨  (Iepriekšējais/Nākamais)  
Pāriet uz iepriekšējo vai nākamo ierakstu USB/BT režīmā.
- ⑩  (Atskaņot / Pauzēt)  
Sāciet, pauzējiet vai atsāciet atskaņošanu USB/BT režīmā.
- ⑪ AVL  
Automātiskais skaļums un nakts režīms.

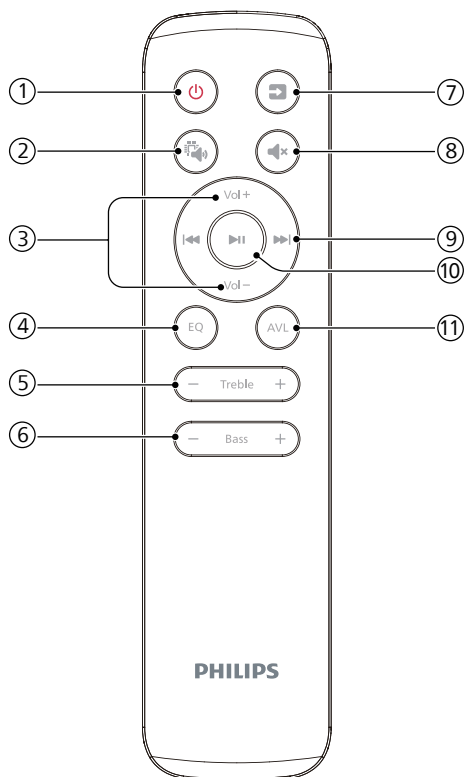

## Sagatavojiet tālvadības pulti

- Komplektācijā iekļautā tālvadības pults ļauj vadīt ierīci no attāluma.
- Pat ja tālvadības pults tiek lietota efektīvajā diapazonā 19,7 pēdas (6 m), tālvadības pults izmantošana var nebūt iespējama, ja starp ierīci un tālvadības pulti ir kādi šķēršļi.
- Ja tālvadības pults tiek izmantota citu ierīču tuvumā, kas rada infrasarkanos starus, vai ierīces tuvumā tiek izmantotas citas tālvadības ierīces, kas izmanto infrasarkanos starus, tā var darboties nepareizi. Un otrādi, citas ierīces arī var darboties nepareizi.

## Tālvadības pults baterijas nomaiņa

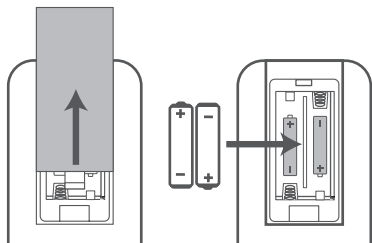

- 1 Nospiediet un pabīdiet aizmugurējo vāciņu, lai atvērtu tālvadības pults bateriju nodalījumu.
- 2 Ievietojiet divas AAA izmēra baterijas (iekļautas komplektā). Pārlicinieties, vai bateriju (+) un (-) gali sakrīt ar (+) un (-) galiem, kas norādīti bateriju nodalījumā.
- 3 Aizveriet bateriju nodalījuma vāciņu.

## Piesardzības pasākumi attiecībā uz akumulatoriem

- Noteikti ievietojiet baterijas ar atbilstošu pozitīvo “⊕” un negatīvo “⊖” polaritāti.
- Izmantojiet viena veida baterijas. Nekad neizmantojiet kopā dažāda veida baterijas.
- Var izmantot gan atkārtoti uzlādējamās, gan neuzlādējamās baterijas. Skatiet piesardzības pasākumus to etiķetēs.
- Noņemot bateriju vāciņu un bateriju, sargiet nagus.
- Nenometiet tālvadības pulti.
- Nepieļaujiet triecienus pa tālvadības pulti.
- Neizšļakstiet uz tālvadības pults ūdeni vai šķidrumu.
- Nenovietojiet tālvadības pulti uz mitra priekšmeta.
- Nenovietojiet tālvadības pulti tiešos saules staros vai pārmērīga karstuma avotu tuvumā.

- Izņemiet bateriju no tālvadības pults, kad tā netiek lietota ilgu laiku, jo var rasties korozija vai baterijas noplūde, kas var izraisīt traumas un/vai īpašuma bojājumus, un/vai ugunsgrēku.
- Nelietojiet citus akumulatorus, izņemot norādītos
- Nejauciet jaunas baterijas ar vecām.
- Nekad neuzlādējiet bateriju, ja vien nav apstiprināts, ka tā ir atkārtoti uzlādējama.

## Novietošana

Novietojiet basu skaļruni vismaz 1 metra (3 pēdu) attālumā no skaņas konsoles un 10 centimetru attālumā no sienas.

Lai iegūtu labākos rezultātus, novietojiet basu skaļruni, kā parādīts zemāk.

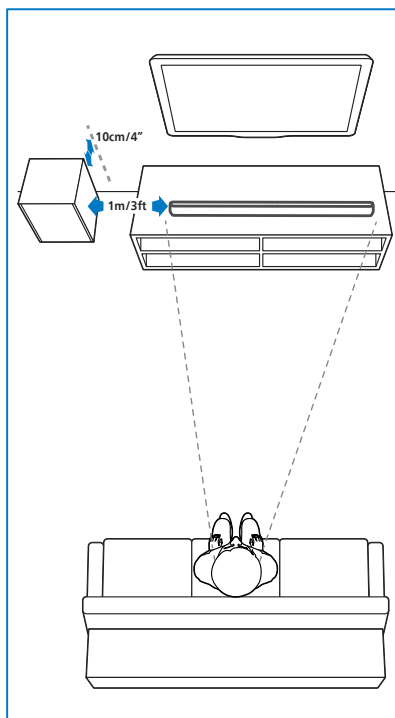

# Sienas stiprinājums

## Piezīme.

- Nepareiza piestiprināšana pie sienas var izraisīt negadījumus, traumas vai bojājumus. Ja jums ir kādi jautājumi, sazinieties ar klientu apkalpošanas dienestu savā valstī.
- Pirms uzstādīšanas pie sienas pārlicinieties, vai siena var izturēt skaņas konsoles svaru.
- Pirms uzstādīšanas pie sienas nav jānoņem gumijas kājiņas skaņas konsoles apakšā, pretējā gadījumā gumijas kājiņas nevarēs piestiprināt atpakaļ.
- Atkarībā no sienas stiprinājuma veida pārlicinieties, vai izmantojot piemērota garuma un diametra skrūves.
- Lūdzu, pārbaudiet, vai USB ports skaņas konsoles aizmugurē ir savienots ar USB ierīci. Ja tiek konstatēts, ka pievienotā USB ierīce ietekmē sienas stiprinājumu, ir jāizmanto cita atbilstoša izmēra USB ierīce.

## Skrūves garums/diametrs

Ieteicamais sienas montāžas augstums  
Ieteicams uzstādīt televizoru, pirms  
montējat skaņas sistēmu pie sienas. Ja  
televizors ir uzstādīts, skaņas konsoli  
piestipriniet pie sienas 50 mm/2,0 collu  
attālumā no televizora apakšas.

## BRĪDINĀJUMS!

- Lai izvairītos no savainojumiem, šai ierīcei jābūt droši piestiprinātai pie grīdas/sienas saskaņā ar uzstādīšanas instrukcijām.
- Ieteicamais sienas stiprinājuma augstums:  
≤ 1,5 metri.

- 1 Izurbiet sienā 4 paralēlus caurumus (katra diametrs 3-8 mm atkarībā no sienas veida).
  - » Attālums starp caurumiem ir:  
466 mm / 18,35 collu
  - » Varat izmantot komplektā esošo sienas stiprinājuma veidni, lai palīdzētu izurbt caurumus uzstādīšanai pie sienas.

- 2 Pievelciet sienas stiprinājuma kronšteinus pie sienas ar skrūvēm (iekļautas komplektā) un skrūvgriezi (nav iekļauts). Pārlicinieties, vai tie ir droši uzstādīti.
- 3 Paceliet ierīci uz sienas stiprinājuma kronšteinu un ievietojiet vietā.

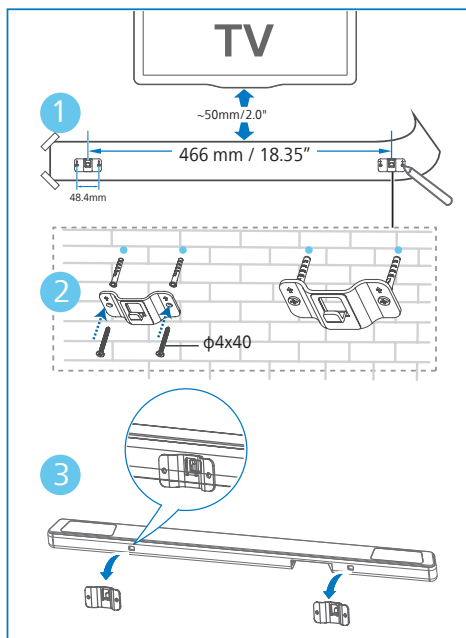

## 3 Savienot

Šajā sadaļā sniegti norādījumi, kā savienot skaņas konsoli ar televizoru un citām ierīcēm un pēc tam to iestatīt.

### Piezīme.

- Identifikācijas un strāvas padeves nominālos datus skatiet modeļa plāksnītē produkta aizmugurē vai apakšā.
- Pirms izveidojat vai maināt savienojumus, pārliecinieties, vai visas ierīces ir atvienotas no strāvas kontaktligzdas.

## Dolby Atmos®

Dolby Atmos sniedz ieskaujošu klausīšanās pieredzi, nodrošinot skaņu trīsdimensiju telpā un visu Dolby skaņas piesātinājumu, skaidrību un jaudu.

Lai iegūtu vairāk informācijas, lūdzu, apmeklējiet vietni [dolby.com/technologies/dolby-atmos](http://dolby.com/technologies/dolby-atmos)

## Savienošana ar HDMI ligzdu

HDMI eARC (Uzlabots audio atgriešanas kanāls)

Jūsu skaņas konsole atbalsta HDMI ar eARC/ARC (Uzlabots audio atgriešanas kanāls). Ja jūsu televizors ir saderīgs ar HDMI eARC/ARC, varat dzirdēt televizora skaņu no skaņas konsoles, izmantojot vienu HDMI kabeli.

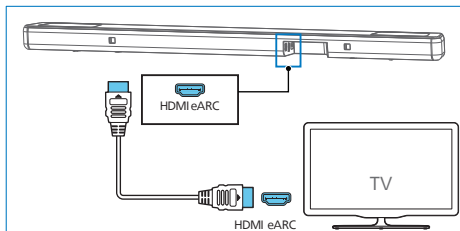

- 1 Televizorā ieslēdziet HDMI-CEC darbību. Sīkāku informāciju skatiet televizora lietotāja rokasgrāmatā.
  - Televizora HDMI ARC savienotājs var būt apzīmēts citādi. Sīkāku informāciju skatiet televizora lietotāja rokasgrāmatā.
- 2 Izmantojot ātrgaitas HDMI kabeli, pievienojiet skaņas joslas HDMI eARC savienotāju televizora HDMI eARC savienotājam.

### Piezīme.

- Jūsu televizoram ir jāatbalsta HDMI-CEC un ARC funkcija. HDMI-CEC un ARC funkcijām jābūt ieslēgtām.
- HDMI-CEC un ARC iestatīšanas metode var atšķirties atkarībā no televizora. Sīkāku informāciju par ARC funkciju skatiet televizora lietotāja rokasgrāmatā.
- Noteikti izmantojiet HDMI kabelus, kas var atbalstīt ARC funkciju.

## Pievienošana barošanas avotam

- Pirms maiņstrāvas strāvas vada pievienošanas pārliedzieties, ka esat pabeidzis visus pārējos savienojumus.
- Produkta bojājumu risks! Pārliedzieties, vai strāvas padeves spriegums atbilst spriegumam, kas norādīts ierīces aizmugurē vai apakšpusē.

### Pārveidošanas kontaktdakša

Izvēlieties savam reģionam piemērotu adapteri. Ja nepieciešams, uzlieciet savam reģionam piemēroto adapteri.

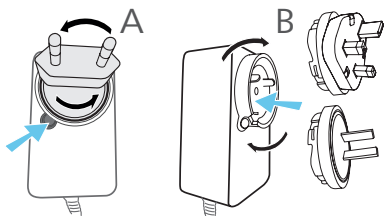

### Skaņas konsole

- 1 Attiniet strāvas adapteri un strāvas kabeli visā garumā. Pievienojiet strāvas adapteri skaņas joslas DC IN 18V kontaktlīzdai.
- 2 Pēc tam pievienojiet strāvas adapteri strāvas kontaktlīzdai.

### Basu skaļrunis

- 3 Pievienojiet strāvas kabeli basu skaļruņa maiņstrāvas līgdai un pēc tam tīkla kontaktlīgdai.
- Barošanas vadu skaits un kontaktdakšu veidi atšķiras atkarībā no reģiona.

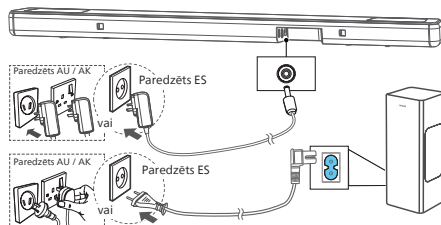

- \* Barošanas vadu skaits un kontaktdakšu veidi atšķiras atkarībā no reģiona.

# Savienojiet pāri ar basu skaļruni

## \* Padomi

- Basu skaļrunim jāatrodas 6 metru attālumā no skaņas konsoles atklātā vietā.

## Automātiska savienošana pāri

Pievienojiet skaņas konsoli un basu skaļruni strāvas kontaktligzdām un pēc tam nospiediet  uz ierīces vai tālvadības pults, lai ieslēgtu ierīci režīmā ON (Iesl.). Basu skaļrunis un skaņas konsole tiks automātiski savienoti pāri.

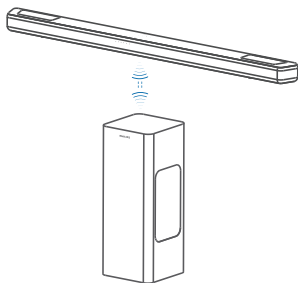

- » Nosakiet statusu, pamatojoties uz bezvadu basu skaļruņa indikatoru.

LED stāvoklis	Statuss
Ātri mirgo	Basu skaļrunis savienošanas pāri režīmā
Deg nepārtraukti	Savienots / savienošana pāri veiksmīga
Lēni mirgo	Nav savienots pāri

## \* Padomi

- Nespiediet pogu Pair (Savienot pāri) basu skaļruņa aizmugurē, izņemot, ja vēlaties manuāli savienot pāri.

## Manuāla savienošana pāri

Ja skaņa no bezvadu basu skaļruņa nav dzirdama, manuāli savienojiet pāri basu skaļruni.

- 1 Atkārtoti atvienojiet gan basu skaļruni, gan skaņas konsoli no elektrotīkla kontaktligzdām, pēc tam pievienojiet tās vēlreiz pēc 3 minūtēm.
- 2 Nospiediet un 3 sekundes turiet nospiestu pogu Pair (Savienot pāri) zemfrekvences skaļruņa aizmugurē.
  - » Basu skaļruņa indikators ātri mirgos.
- 3 Pēc tam nospiediet  uz skaņas konsoles vai tālvadības pults, lai skaņas konsoli ieslēgtu režīmā ON (Iesl.).
  - » Ja tas būs sekmīgi, basu skaļruņa indikators degs nepārtraukti.
- 4 Ja indikators joprojām mirgo, atkārtojiet 1.-3. darbību.

## \* Padomi

- Basu skaļrunim jāatrodas 6 m attālumā no skaņas joslas atklātā vietā (jo tuvāk, jo labāk).
- Noņemiet visus priekšmetus starp basu skaļruni un skaņas konsoli.
- Ja bezvadu savienojuma izveide atkal neizdodas, pārbaudiet, vai atrašanās vietas tuvumā nav konfliktu vai spēcīgu traucējumu (piem., traucējumi no elektroniskās ierīces). Novērsiet šos konfliktus vai spēcīgus traucējumus un atkārtojiet iepriekš minētās darbības.

# 4 Skaņas konsoles izmantošana

Šī sadaļa palīdz izmantot skaņas konsoli, lai atskaņotu audio no pievienotajām ierīcēm.

Pirms darba sākšanas

- Veiciet nepieciešamos savienojumus, kas aprakstīti isajā lietošanas pamācībā un lietotāja rokasgrāmatā.
- Pārslēdziet skaņas konsoli uz attiecīgo avotu citām ierīcēm.

## Ieslēgt un izslēgt

- Pirmoreiz pievienojot skaņas konsoli galvenajai kontaktligzdai, ierīce būs gaidstāves režīmā.
- Nospiediet pogu  uz tālvadības pults vai skaņas konsoles, lai skaņas konsoli pārslēgtu režīmā ON (Ieslēgts) vai OFF (Izslēgts).
- Atvienojiet strāvas kontaktdakšu no strāvas kontaktligzdas, ja vēlaties pilnībā izslēgt skaņas konsoli.

## Automātiskā gaidstāve

- Skaņas konsole automātiski pārslēdzas gaidstāves režīmā pēc aptuveni **15** minūtēm, ja televizors vai ārējā skaņas konsole ir atvienota (vai USB, BT funkcijas bitu atskaņošanas pauze) vai izslēgta.
- Nospiediet un turiet **8** sekundes pogu  ieslēgtā stāvoklī, lai iespējotu vai atspējotu automātisko gaidstāves režīmu (15 minūšu automātiskais gaidstāves režīms).

## Piezīme.

- HDMI (ARC) režīmā pēc aptuveni 15 minūtēm pāriet tikla gaidstāves režīmā, ja tam nav audio atskaņošanas.
- USB un Bluetooth režīmā ierīce automātiski pāries gaidstāves režīmā apm. 15 minūtes, ja nav audio atskaņošanas.

## Režīmu izvēle

- 1 Atkārtoti nospiediet pogu  (Avots) uz skaņas konsoles vai tālvadības pults, lai atlasītu HDMI eARC, BT, USB režīmu.
  - » Mainiet atskaņošanas avotu, un attiecīgi iedegas priekšējais indikators.

## Skaļuma pielāgošana

Pielāgojiet skaņas konsoles skaļumu

- Nospiediet Vol+/Vol- (Skaļums), lai palielinātu vai samazinātu skaļuma līmeni.
  - » Pielāgojot skaļumu, indikators palielinās/samazinās gaismas daudzumu. Nosakiet pašreizējo skaļuma līmeni saskaņā ar atbilstošo gaismas indikatoru / mirgošanu (att.).

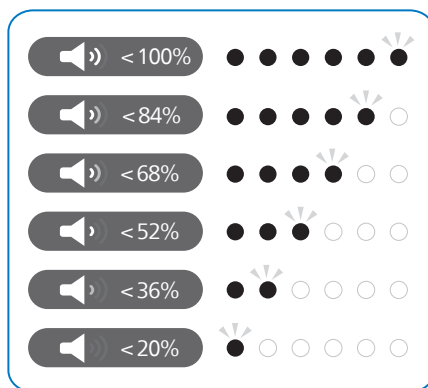

- Lai izslēgtu skaņu, nospiediet  (Izslēgt).

- Lai atjaunotu skaņu, vēlreiz nospiediet  (Izslēgt skaņu) vai spiediet Vol+/Vol- (Skaļums).

Pielāgojiet basu līmeni

- Nospiediet pogu Bass +/-, lai pielāgotu basa līmeni

Augstfrekvenču skaņas līmeņa regulēšana

- Spiediet pogu Treble +/-, lai mainītu augstās frekvences.

Bass/augstās frekvences	LED stāvoklis
-5	○ ◎ ● ● ● ●
-4	○ ○ ◎ ● ● ●
-3	○ ○ ○ ◎ ● ●
-2	○ ○ ○ ○ ◎ ●
-1	○ ○ ○ ○ ○ ◎
0	● ○ ○ ○ ○ ○
+1	○ ◎ ○ ○ ○ ○
+2	○ ● ◎ ○ ○ ○
+3	○ ● ● ◎ ○ ○
+4	○ ● ● ● ◎ ○
+5	○ ● ● ● ● ◎

## IntelliSound vadība

Nospiediet pogu  uz tālvadības pults, lai pārslēgtu MI/iepriekšiestatīšanas/pielāgotā režīmu; noklusējuma režīms ir MI.

## Ekvalaizera (EQ) efekta izvēle

Izvēlieties iepriekš definētus skaņas režīmus, kas atbilst jūsu video vai mūzikai.

- 1 Spiediet pogu EQ uz tālvadības pults, lai izvēlētos vēlamās iepriekš iestatītos ekvalaizera efektus.
- 2 Nospiediet pogu EQ, lai pārslēgtos starp režīmiem.
  - » Iedegas gaismas diodes uz 3 sekundēm, lai parādītu pašreizējo EQ režīmu atbilstoši EQ režīma definīcijai.

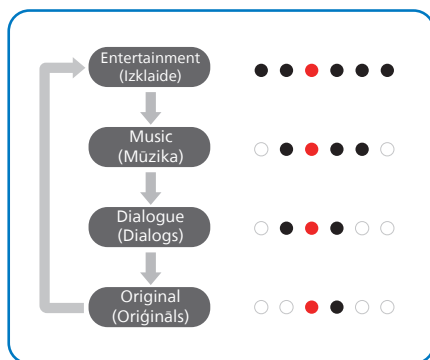

## Gaismas diodes parāda ieslēgšanas/izslēgšanas indikatoru

- Nospiediet un turiet pogu  (Izslēgt skaņu) 5 sekundes, lai iespējotu/atspējotu gaismas diožu displeju.
  - » OFF (Izslēgts): gaismas diodes spilgtums atgriezīsies normālā režīmā, kad nospiedīsiet jebkuru pogu. Gaismas diodes automātiski izslēdzas pēc 10 sekundēm bez darbības.
  - » ON (Ieslēgts): Gaismas diožu spilgtums pats nenodzīsīs.

## Padomi



- Gaidstāves laikā gaidstāves gaismas diode iedegas neatkarīgi no gaismas diodes iestatījuma OFF (Izsl.).

## DTS Virtual X / Dolby Atmos virtualizētājs

DTS Virtual:X / Dolby Atmos virtualizētājs ļauj baudīt vairāku dimensiju skaņu neatkarīgi no telpas lieluma, izkārtojuma vai skaļruņu konfigurācijas.

DTS Virtual:X tehnoloģija ietver DTS patentēto virtuālo augstumu un virtuālo telpisko apstrādi, lai nodrošinātu iespaidīgu skaņas pieredzi no jebkura veida ievades avota (stereo līdz 5.1.2 kanālam) un skaļruņu konfigurācijas.

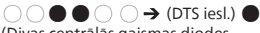

- Iespējojiet vai atspējojiet virtualizatoru, izmantojot lietotni. DTS saturam jāizmanto DTS Virtual X vai Dolby Atmos virtualizētājs, kas tiek parādīts, kā norādīts tālāk.

Statuss	LED stāvoklis
ON	 (DTS iesl.) ● (Divas centrālās gaismas diodes izkliedētas pa labi/pa kreisi)
OFF	 (DTS izsl.) ○ (kreisās / labās puses gaismas diodes tuvu centram)

- ON (Ieslēgts): Šajā režīmā jāizmanto DTS Virtual X vai jāizmanto Dolby Atmos virtualizētājs.
- OFF (Izslēgts): Nelietojiet DTS Virtual X vai Dolby Atmos virtualizētāju.

## Automātiskais skaļums



Apvienojiet automātisko skaļumu ar nakts režīmu. Nospiediet pogu AVL, lai ieslēgtu automātisko skaļumu režīmā ieslēgts/izslēgts vai nakts režīmā.

Statuss	LED stāvoklis
OFF	
ON	
NIGHT	

- OFF (Izslēgts): neizmantojot "Automātisko skaļumu".
- ON (Ieslēgts): reaģē reālaikā uz dažādiem avotiem un satura veidiem, lai saglabātu nemainīgu skaļumu.
- NIGHT (Nakts): saglabājiert vienmērīgu skaļumu visiem satura avotiem un veidiem, kā arī uzlabojiet balsi un dialogu, lai būtu vieglāk dzirdēt klusā vidē.

## Atskaņošana no Bluetooth ierīcēm

Izmantojot Bluetooth, savienojiet skaņas konsoli ar savu Bluetooth ierīci (piemēram, iPad, iPhone, iPod touch, Android tālruni vai klēpj datoru), un pēc tam varat klausīties ierīcē saglabātos audio failus, izmantojot skaņas konsoles skaļruņus.

- Nospiediet pogu  uz skaņas konsoles vai  (Avots) uz tālvadības pults, lai atlasītu Bluetooth režīmu.
  - » BT indikators mirgos.
- Bluetooth ierīcē ieslēdziet Bluetooth, meklējiet un atlasiet Philips TAB8301 (xxxx), lai sāktu savienojumu (skatiet Bluetooth ierīces lietotāja rokasgrāmatu par to, kā iespējot Bluetooth).
  - » Savienojuma laikā BT indikators mirgos.
- Pagaidiet, līdz dzirdat balss uzvedni no skaņas joslas.
  - » Ja savienojums ir veiksmīgi izveidots, BT indikators deg nepārtraukti.

- 4 Izvēlieties un atskaņojiet audio failus vai mūziku savā Bluetooth ierīcē.
- » Ja jūsu Bluetooth ierīce atbalsta AVRCP profilu, tālvadības pultī varat nospiegt **⏮** / **⏭** pāriet uz celiņu vai nospiegt **⏸**, lai apturētu/atsāktu atskaņošanu.

Lai izietu no Bluetooth, varat:

- Pārslēgt ierīci uz citu avotu.
- Atspējot funkciju savā Bluetooth ierīcē. Vai arī novietojiet savu Bluetooth ierīci ārpus maksimālā darbības diapazona. Pēc balss uzvednes Bluetooth ierīce tiks atvienota no skaņas konsoles.
- Nospiediet un turiet nospiešanu pogu **⌘** uz skaņas konsoles.

#### Piezīme.

- Atklātā vietā bez šķēršļiem. Maksimālais darbības diapazons starp skaņas konsoli un Bluetooth ierīci ir aptuveni 10 metri (30 pēdas).
- Saderība ar visām Bluetooth ierīcēm netiek garantēta.
- Mūzikas straumēšanu var pārtraukt šķēršļi starp ierīci un skaņas joslu, piemēram, sienu, metāla korpusu, kas nosedz ierīci, vai citas tuvumā esošas ierīces, kas darbojas tajā pašā frekvencē.

#### BLE lietotnes vadība

- BLE lietotne var izvēlēties avotu, un lietotne nosūtīs atjauninātu avotu uz skaņas paneli, gaismas diodes norāda avota pārslēgšanu, līdzīgi kā ar vietējo taustiņu vai tālvadības pulti.
- Skaņas vadība, ko BLE lietotne atbalsta, ir šāda, un tā parādās tāpat kā vietējā vadībā
- Šādi vienumi, kas mainīti ar vietējo taustiņu, tiks parādīti BLE lietotnē.

Funkcija	Apraksts
Kopējais skaļums	Skaļuma palielināšana/samazināšana, 1. iedaļa
Izslēgt skaņu	Skaņas konsoles skaņas izslēgšana/ieslēgšana
Audio informācija	Displeja formāts
IntelliSound	Izvēlieties MI/ priekšiestatītu/pielāgotu režīmu
Skaņas veids	Izvēlieties režīmu Izklaide/Mūzika/Dialogs/ Oriģināls
Toņu kontrole	Augsto/basu regulēšana (-5 līdz +5)
AVL	Izvēlieties režīmu Izslēgts/ Ieslēgts/Nakts
AV sinhronizācija	0–200 ms
Centra regulators	/
Zemfrekvences skaļruņa regulators	-5 līdz +5
Augšējais kreisais/labais regulators	-5 līdz +5
Telpu kalibrēšana	Aktivizējiet visas telpas kalibrēšanas procesu

## Ārējas ierīces klausīšanās

Pārļiecinieties, vai skaņas konsole ir pievienota televizoram vai audio ierīcei.

- 1 Atkārtoti nospiediet pogu  (Avots) uz skaņas konsoles vai tālvadības pults, lai atlasītu HDMI eARC režīmu.
  - » Skaņas konsoles indikators rādīs, kurš režīms pašlaik tiek izmantots.
- 2 Izmantojiet savu audio ierīci tieši, lai izmantotu atskaņošanas funkcijas.
- 3 Nospiediet +/- (skaļuma) pogas, lai noregulētu skaļumu vēlamajā līmenī.



### Piezīme.

- HDMI ARC režīmā, ja no ierīces nav skaņas izvades un mirgo statusa indikators, iespējams, būs jāaktivizē PCM vai Dolby Digital signāla izeja avota ierīcē (piemēram, televizorā, DVD vai Blu-ray atskaņotājā).



## Audio atskaņošana no USB

Izbaudiet audio no USB atmiņas ierīces, piemēram, MP3 atskaņotāja un USB zibatmiņas utt.

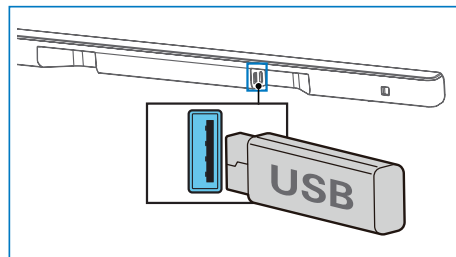
- 1 Ievietojiet USB ierīci.



- 2 Atkārtoti nospiediet pogu  (Avots) uz skaņas konsoles vai tālvadības pults, lai atlasītu USB režīmu.
- 3 Atskaņošanas laikā:

Poga	Darbība
	Sāciet, pauzējiet vai atsāciet atskaņošanu
	Pāriet uz iepriekšējo ierakstu
	Pāriet uz nākamo celiņu



### Piezīme.

- Šis produkts var nebūt saderīgs ar noteikta veida USB atmiņas ierīcēm.
- Ja izmantojat USB pagarinātāju, USB centrmezglu vai USB daudzfunkcionālu karšu lasītāju, USB atmiņas ierīce var netikt atpazīta.
- Failu lasīšanas laikā neizņemiet USB atmiņas ierīci.
- Sistēma var atbalstīt USB ierīces ar līdz 128 GB atmiņu.
- Šī sistēma var atskaņot MP3/WAV/FLAC.

## Atiestatīšana uz rūpnīcas datiem

Atiestatiet ierīci uz noklusējuma iestatījumu.

- Ieslēdziet skaņas konsoli, nospiediet pogas **+** un **-** 8 sekundes vienlaicīgi turiet nospiestas tās nospiestas.
  - » Visas gaismas diodes iedegas uz 5 sekundēm, gaidstāves gaismas diode sarkanā krāsā.

Priekšmets	Noklusējuma iestatījumi
Sound mode (Skaņas režīms)	Entertainment (Izklaide)
Master Volume (Kopējais skaļums)	10 (70-75 dB SPL)
Subwoofer Volume (Basu skaļruņa skaļums)	0
Augstās frekvences / Bass	0
IntelliSound	AI
Auto Volume (Automātisks skaļums)	OFF (Izslēgts)
Night (Nakts)	OFF (Izslēgts)
Source (Avots)	HDMI-ARC
BT pairing info (BT pāri savienošanas informācija)	Clear (Notīrīt)
AV SYNC (AV sinhr.)	0
Display (Displejs)	ON (Ieslēgts)
Auto Standby (Auto Power Down) (Automātiskā gaidstāve (Automātiskā izslēgšanās))	ON (Ieslēgts)
Room calibration data (Telpu kalibrēšanas dati)	Clear (Notīrīt)

# 5 Produkta specifikācijas

## Piezīme.

- Specifikācijas un dizains var tikt mainīti bez iepriekšēja paziņojuma.

## Bluetooth / bezvadu

Bluetooth profili	A2DP, AVRCP
Bluetooth versija	V 5.4
Bluetooth frekvenču diapazons / raidītāja jauda (EIRP)	2402 ~ 2480 MHz < 10 dBm

## Pastiprinātāja sekcija

Kopā	RMS 190 W pie THD <= 10% maks. 380 W
------	---

## Skaņas konsole

Barošana	DC 18,0 V $\equiv$ 2,0 A
Adapteris (galvenajai ierīcei)	
Modelis:	ICP48C-180-2000 (savstarpēji maināms 3 kontaktu BS 1363-1 un 2 kontaktu (EN 50075))
Ieeja:	100-240 V ~ 50/60 Hz 1,3 A
Izeja:	18,0 V $\equiv$ 2,0 A $\diamond$ $\ominus$ $\diamond$

Enerģijas patēriņš	36.0 W
Enerģijas patēriņš gaidstāvē	Standarta gaidstāves režīms < 0,50 W Tīklots gaidstāves režīms < 2,0 W
Frekvenču atbilde	180 Hz - 20 KHz
Skaļruņu pretestība	8 $\Omega$ x 5
USB Direct versija	2.0 Full Speed
USB	5 V $\equiv$ 500 mA

Izmēri (P x A x D)	826 x 44 x 55 mm
Svars	1,00 kg
Darba temperatūra	0°C - 40°C

## Basu skaļrunis

Barošana	100–240 V ~ 50/60 Hz
Enerģijas patēriņš	40 W
Enerģijas patēriņš gaidstāvē	< 0,50 W
Frekvenču atbilde	35 Hz - 180 Hz
Pretestība	3 $\Omega$
Izmēri (P x A x D)	155 x 391 x 161 mm
Svars	3,85 kg
Darba temperatūra	0°C - 40°C

## Tālvadības pults

Attālums/leņķis	6 m/30°
Baterijas tips	AAA (1,5V X 2)

## Atbalstītie audio formāti

HDMI eARC	LPCM 2ch, LPCM 5.1ch, LPCM 7.1ch, Dolby Digital, Dolby Digital plus, Dolby True HD, Dolby MAT, Dolby Atmos - Dolby Digital Plus, Dolby Atmos - TrueHD, Dolby Atmos - Dolby MAT, DTS Digital surround 5.1
HDMI ARC	LPCM 2ch, LPCM 5.1ch, Dolby Digital, Dolby Digital plus, Dolby Atmos - Dolby Digital Plus, DTS Digital surround 5.1
Bluetooth	SBC
USB	MP3 / WAV / FLAC

# 6 Problēmu risināšana



## Brīdinājums!

- Elektriskās strāvas trieciena risks. Nekad nenovietojiet produkta korpusu.

Lai garantija būtu spēkā, nekad nemēģiniet pats salabot produktu. Ja rodas problēmas ar šī produkta lietošanu, pirms pieprasīt remontu, pārbaudiet tālāk norādītos punktus. Ja problēma joprojām pastāv, saņemiet atbalstu vietnē [www.philips.com/support](http://www.philips.com/support).

---

## Galvenā ierīce

Galvenās ierīces pogas nedarbojas.

- Atvienojiet no barošanas avota uz dažām minūtēm, pēc tam pievienojiet vēlreiz.

Nav barošanas

- Pārlicinieties, vai maiņstrāvas vads ir pareizi pievienots.
- Pārlicinieties, vai maiņstrāvas kontaktligzdā ir strāva.
- Nospiediet pogu  uz tālvadības pults vai skaņas konsoles, lai ieslēgtu skaņas konsoli.

---

## Skaņa

Nav skaņas no skaņas konsoles skaļruņa.

- Pievienojiet audio kabeli no skaņas konsoles pie televizora vai citām ierīcēm. Tomēr jums nav nepieciešams atsevišķs audio savienojums, ja:
  - Skaņas josla un televizors ir savienoti, izmantojot HDMI ARC savienojumu, vai
  - ierīce ir pievienota skaņas konsoles HDMI ieejas savienotājam.
- Tālvadības pultī atlasiet atbilstošo audio ieeju.
- Pārlicinieties, vai skaņas konsoles skaņa nav izslēgta.

Izkropļota skaņa vai atbalss.

- Ja atskaņojat audio no TV, izmantojot šo produktu, pārlicinieties, vai televizoram ir izslēgta skaņa.

Nav skaņas no bezvadu basu skaļruņa.

- Manuāli pievienojiet basu skaļruni galvenajai ierīcei.
- Palieliniet skaļumu. Nospiediet + (Palielināts skaļums) uz tālvadības pults vai skaņas konsoles.
- Izmantojot kādu no digitālajām ieejām, ja nav skaņas:
  - Mēģiniet iestatīt TV izeju uz PCM vai
  - Izveidojiet tiešu savienojumu ar Bluetooth / citiem avotiem.
  - Daži televizori neizvada digitālo audio.
- Jūsu televizoram var būt iestatīta mainīga audio izvade. Pārlicinieties, vai audio izvades iestatījums ir iestatīts uz FIXED vai STANDARD, nevis VARIABLE. Plašāku informāciju skatiet televizora lietotāja rokasgrāmatā.
- Ja izmantojat Bluetooth, pārlicinieties, vai avota ierīces skaļums ir palielināts un ierīce nav izslēgta.

---

## Bluetooth

Ierīce nevar izveidot savienojumu ar skaņas konsoli.

- Ierīce neatbalsta saderīgos profilus, kas nepieciešami skaņas konsolei.
- Jūs neesat iespējojis ierīces Bluetooth funkciju. Skatiet ierīces lietotāja rokasgrāmatu, lai uzzinātu, kā iespējot šo funkciju.
- Ierīce nav pareizi savienota. Pareizi pievienojiet ierīci.
- Skaņas konsole jau ir savienota ar citu Bluetooth ierīci. Atvienojiet pievienoto ierīci un pēc tam mēģiniet vēlreiz.

Slikta audio atskaņošanas kvalitāte no pievienotās Bluetooth ierīces.

- Bluetooth uztveršana ir slikta. Pārvietojiet ierīci tuvāk skaņas konsolei vai noņemiet šķēršļus starp ierīci un skaņas konsoli.

Es nevaru atrast šīs ierīces Bluetooth nosaukumu savā Bluetooth ierīcē.

- Pārlicinieties, vai jūsu Bluetooth ierīcē ir aktivizēta Bluetooth funkcija.
- Atkārtoti savienojiet ierīci pārī ar savu Bluetooth ierīci.

---

Tālvadības pults nedarbojas.

- Pirms nospiežat jebkuru atskaņošanas vadības pogu, vispirms atlasiet pareizo avotu.
- Samaziniet attālumu starp tālvadības pulti un ierīci.
- Ievietojiet bateriju tā, lai tā polaritāte (+/-) būtu saskaņota, kā norādīts.
- Baterijas nomainīta.
- Pāvērsiet tālvadības pulti tieši pret sensoru ierīces priekšpusē.

---

Basu skaļrunis ir dīkstāvē vai basu skaļruņa indikators neiedegas

- Atvienojiet strāvas vadu no strāvas kontaktligzdas un pievienojiet to vēlreiz pēc 3 minūtēm, lai atiestatītu basu skaļruni.

# 7 Preču zīmes



Izmantotās preču zīmes HDMI, HDMI High-Definition Multimedia Interface, HDMI tirdzniecības zīmols un HDMI logotipi ir HDMI Licensing Administrator, Inc. preču zīmes vai reģistrētas preču zīmes Amerikas Savienotajās Valstīs un citās valstīs.



Dolby, Dolby Atmos un dubultā D simbols ir Dolby Laboratories Licensing Corporation preču zīmes. Ražots ar Dolby Laboratorisks licenci. Konfidenciali nepublicēti darbi. Autortiesības © 2012-2024 Dolby Laboratories. Visas tiesības paturētas.



Bluetooth® vārdiskā zīme un logotipi ir reģistrētas preču zīmes, kas pieder uzņēmumam Bluetooth SIG, Inc., un MMD Hong Kong Holding Limited jebkādā veidā šādas zīmes izmanto saskaņā ar licenci. Citas preču zīmes un tirdzniecības nosaukumi pieder to attiecīgajiem īpašniekiem.



Ražots saskaņā ar DTS, Inc. un/vai tā saistīto uzņēmumu licenci. Par patentiem skatīt šeit: <https://xperi.com/dts-patents/>. DTS, DTS logotips, DTS:X, DTS:X logotips, Virtual:X un DTS Virtual:X logotips ir DTS, Inc. un/vai tā saistīto uzņēmumu preču zīmes vai reģistrētas preču zīmes ASV un/vai citās valstīs. © DTS, Inc. un/vai tā saistītie uzņēmumi. Visas tiesības paturētas.



**LV** Ja jums ir Roku TV™, vienkārši pievienojiet HDMI kabeli ARC pieslēgvietām un izpildiet ekrānā redzamos Roku TV Ready™ norādījumus.

Roku, Roku logotips, Roku TV, Roku TV Ready un Roku TV Ready logotips ir Roku, Inc. preču zīmes un/vai reģistrētas preču zīmes. Šis produkts ir Roku TV Ready atbalstīts Amerikas Savienotajās Valstīs, Kanādā, Apvienotajā Karalistē, Meksikā un Brazīlijā. Valstis var mainīties. Lai iegūtu jaunāko to valstu sarakstu, kurās šis produkts ir atbalstīts kā Roku TV Ready, lūdzu, nosūtiet e-pastu uz [rokutvready@roku.com](mailto:rokutvready@roku.com).

**FR** Si vous avez un Roku TV™, la configuration est simple. Utilisez juste le câble inclus pour brancher votre barre de son au port HDMI ARC de votre télé et suivez les instructions à l'écran.

Roku TV, Roku TV Ready et le logo Roku TV Ready sont des marques de commerce de Roku Inc. Ce produit est certifié Roku TV Ready au/en états-Unis, Canada, Royaume-Uni, Mexique et Brésil. La liste de pays peut varier. Pour obtenir la liste la plus récente des pays dans lesquels ce produit est pris en charge par Roku TV Ready, veuillez envoyer un courriel à [rokutvready@roku.com](mailto:rokutvready@roku.com).

**ES** Si tienes una Roku TV™, la configuración es fácil. Solo tienes que usar el cable incluido para conectar la barra de sonido al puerto HDMI ARC de la TV y seguir las instrucciones que aparecen en pantalla.

Roku TV, Roku TV Ready y el logotipo de Roku TV Ready son marcas comerciales de Roku, Inc. Este producto es compatible con Roku TV Ready en Estados Unidos, Canadá, reino unido, México y Brasil. Los países están sujetos a cambios. Para obtener la lista más actualizada de países en los que este producto es compatible con Roku TV, envía un correo electrónico a [rokutvready@roku.com](mailto:rokutvready@roku.com).



Specifikācijas var tikt mainītas bez iepriekšēja paziņojuma. Lūdzu, apmeklējiet [www.Philips.com/support](http://www.Philips.com/support), lai iegūtu jaunākos atjauninājumus un dokumentus. Philips un Philips vairoga logotips ir reģistrētas Koninklijke Philips N.V. preču zīmes un tiek izmantotas saskaņā ar licenci.

Šo produktu ir izgatavojis un par to ir atbildīgs MMD Hong Kong Holding Limited vai kāds no tā saistītajiem uzņēmumiem, un MMD Hong Kong Holding Limited ir garantijas devējs attiecībā uz šo produktu.

