

PHILIPS

Звучна лента

Серија 5000

TAB5201



Упатство за користење

Регистрирајте го производот и добијте поддршка на

www.philips.com/support

Содржина

1 Важни безбедносни инструкции	3
Безбедност	3
Грижа за вашиот производ	5
Грижа за животната средина	5
Декларација за усогласеност	5
Помош и поддршка	5

2 Вашата звучна лента	6
Што има во кутијата	6
Звучна лента	7
Конектори	7
Далечински управувач	8
Подготовка на далечинскиот управувач	9
Поставување	10
Монтирање на сид	11

3 Поврзување	12
Поврзување со HDMI-приклучок	12
Поврзување со оптички приклучок	12
Поврзување со аудиовлез во приклучок	13
Поврзување со струја	13

4 Користење на звучната лента	14
Преземање на апликацијата	14
Вклучување и исклучување	14
Изберете режими	15
Прилагодете ја јачината на звукот	15
Прилагодете го нивото на бас/ високи тонови	15
Бирање ефект на еквилајзер (EQ)	16
Индикатор за вклучување/ исклучување на LED-диодите	16
DTS Virtual X	16
Автоматско регулирање на јачината на звукот	17
Пуштање од Bluetooth уреди	17

Слушање од надворешен уред	18
Пуштање аудио преку USB	19
Фабричко ресетирање	19

5 Спецификации за производот	20
-------------------------------------	-----------

6 Отстранување на проблеми	21
-----------------------------------	-----------

7 Трговски марки	23
-------------------------	-----------



1 Важни безбедносни инструкции

Прочитајте ги и разберете ги сите безбедносни упатства пред да го користите производот. Ако настане оштетување поради непридржување до упатствата, гаранцијата не важи.

Безбедност

Запознајте ги овие безбедносни симболи

Информациите за означување се наоѓаат на дното или на задниот дел од производот.

	ВНИМАНИЕ РИЗИК ОД ЕЛЕКТРИЧЕН ШОК НЕ ОТВОРАЈТЕ	
ВНИМАНИЕ: ЗА ДА ГО НАМАЛИТЕ РИЗИКОТ ОД СТРУЕН УДАР, НЕ ОТСТРАНУВАЈТЕ ГО КАПАКОТ (ИЛИ ЗАДНИОТ ДЕЛ). ВНАТРЕ НЕМА ДЕЛОВИ ШТО МОЖЕ ДА СЕ СЕРВИСИРААТ ОД КОРИСНИКОТ. ПОБАРАЈТЕ СЕРВИСИРАЊЕ ОД СТРАНА НА КВАЛИФИКУВАН СЕРВИСЕР.		

 Ова е апарат од КЛАСА II со двојна изолација и без обезбедено заштитно заземјување.

 Напон на наизменична струја.

 Симболот означува еднонасочен напон

 Следете ги инструкциите во упатството за користење!

 **ПРЕДУПРЕДУВАЊЕ!**
Предупредување: ризик од електричен удар!

 Извичникот е наменет за предупредување на корисникот за присуство на важни упатства за работа.

Ризик од електричен удар или пожар!

- Пред да направите или промените какви било врски, проверете дали сите уреди се исклучени од штекер.
- Никогаш немојте да ги изложувате производот и додатоците на дожд или вода. Никогаш немојте да поставувате садови со течност, како вазни, во близина на производот. Ако се истури течност на или во производот, веднаш исклучете го од штекерот. Контакттирајте со корисничката поддршка за проверка на производот пред употреба.
- Немојте да ги поставувате производот и додатоците во близина на пламен или други извори на топлина, вклучувајќи директна сончева светлина.
- Немојте да вметнувате предмети во отворите за вентилација или во другите отвори на производот.
- Кога приклучокот за струја или спојката на апаратот се користи како уред за исклучување, уредот за исклучување треба да биде лесно достапен.
- Батеријата (батериски пакет или монтирани батерии) не смее да биде изложена на прекумерна топлина, како што е сонце, оган или слично.
- Исклучете го производот од штекерот пред невреме со грмежи.
- Кога го откачувате кабелот за струја, секогаш влечете го приклучокот, а никогаш кабелот.
- Користете го производот во тропска и/или умерена клима.

Ризик од краток спој или пожар!

- За оцените за идентификација и снабдување, видете ја табличката за тип на задниот или долниот дел на производот.
- Пред да го поврзете производот во штекерот, проверете дали напонот одговара на вредноста испечатена на задната или долната страна на производот. Никогаш не поврзувајте го производот со штекерот ако напонот е различен.

Ризик од повреда или оштетување на производов!

- За монтажа на сид, овој производ мора да биде безбедно прицврстен на сидот во согласност со упатствата за монтажа. Користете го само испорачаниот држач за на сид (ако е достапен). Неправилното монтирање на сидот може да резултира со несреќа, повреда или оштетување. Ако имате какви било прашања, контактирајте со службата за грижа за потрошувачите во вашата земја.
- Никогаш не ставајте го производот или какви било предмети врз кабли за напојување или врз друга електрична опрема.
- Ако производот се пренесува при температури под 5 °C, отпакувајте го и почекајте додека температурата на производот не ја достигне собната температура пред да го поврзете во штекер.
- Одредени делови од овој производ може да се изработени од стакло. Внимателно ракувајте за да избегнете повреда или оштетување.

Ризик од прегревање!

- Никогаш немојте да го инсталирате производов во ограничен простор. Секогаш оставајте простор од најмалку четири инчи околу производот за вентилација. Водете сметка за завеси или други предмети да не ги покриваат отворите за вентилација на производот.

ВНИМАНИЕ во врска со користењето батерија

- **ВНИМАНИЕ:** постои опасност од експлозија ако правилно не се заменат батериите. Заменете само со ист или еквивалентен тип на батерија.
- Отстранете ги батериите ако се исцрпени или ако далечинскиот управувач не треба да се користи долго време.
- Батериите содржат хемиски супстанции, тие треба да се рециклираат или да се отстранат според државните и локалните упатства.
- Инсталирајте ги сите батерии правилно, + и - како што е означено на апаратот.
- Не мешајте стари и нови батерии.
- Не мешајте алкални, стандардни (јаглерод-цинк) или батерии што се полнат (Ni-Cd, Ni-MH, итн.).
- Батеријата (батерии или батериски пакет) не смее да биде изложена на прекумерна топлина, како што е сонце, оган или слично.
- Не фрлајте ја батеријата во оган или во жешка печка и не кршете ја механички или не сечете ја.
- За да избегнете батеријата да биде подложена на екстремно низок воздушен притисок.



Забелешка

- Етикетата за класификација е залепена на долниот или задниот дел од опремата.

Грижа за вашиот производ

Користете само микрофибер крпа за чистење на производот.

Грижа за животната средина

Отстранување на стариот производ и батеријата



Вашиот производ е дизајниран и произведен со висококвалитетни материјали и компоненти кои може да се рециклираат и повторно да се употребат.



Овој симбол на производот значи дека производот е опфатен со Европската Директива 2012/19/EУ.



Овој симбол значи дека производот содржи батерии опфатени со Европската Директива 2013/56/EУ кои не можат да се отстранат со нормален отпад од домаќинството.

Запознајте се со локалниот систем за одделно собирање на електрични и електронски производи и батерии. Следете ги локалните правила и никогаш не фрлајте го производот и батериите со нормален отпад од домаќинството. Правилното отстранување на старите производи и батерии ќе ги спречи потенцијалните негативни последици за животната средина и за здравјето на луѓето.

Отстранување на батериите за еднократна употреба

За да ги отстраните батериите за еднократна употреба, видете го делот за инсталација на батериите.

Декларација за усогласеност

Овој производ е во согласност со барањата за радиопречки на Европската заедница.

TP Vision Europe B.V. со ова изјавува дека производот е во согласност со основните барања и други релевантни одредби на Директивата RED 2014/53/EУ и Регулативите за радиоопрема на Велика Британија SI 2017 Бр. 1206. Декларацијата за усогласеност може да се најде на www.philips.com/support.

Помош и поддршка

За опширна онлајн поддршка, одете на www.philips.com/support за да:

- преземете го упатството за користење и упатството за брз почеток
- гледајте видео упатства (достапни само за избрани модели)
- најдете одговори на често поставувани прашања (ЧПП)
- испратете ни прашање по е-пошта
- разговарајте со нашиот претставник за поддршка.

Следете ги упатствата на веб-страницата за да го изберете јазикот, а потоа внесете го бројот на моделот на производот.

Алтернативно, може да контактирате со службата за грижа за потрошувачите во вашата земја. Пред да контактирате, забележете го бројот на моделот и сервискиот број на вашиот производ. Овие информации може да ги најдете на задната или долната страна на производот.

2 Вашата звучна лента

Честитки за купувањето и добре дојдовте во Philips! За целосно да ја искористите поддршката што ја нуди Philips, регистрирајте ја вашата звучна лента на www.philips.com/support.

Што има во кутијата

Проверете ги и идентификувајте ги предметите во пакетот:

- Звучна лента X 1
- Далечински управувач (AAA батерии x 2) X 1
- Кабел за напојување * X 1
- Комплет за монтирање на сид X 1
- Водич за брз почеток/Гаранциска картичка / Лист за безбедност X 1
- Шаблон за монтирање на сид X 1

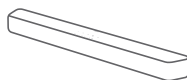

Звучна лента



Комплет за монтирање на сид
(носачи x2 / завртки за носачите x4 / гумена заштита x4)

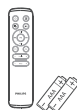

Далечински управувач
(AAA батерии x 2)



Водич за брз почеток
Гарантна картичка/безбедносен лист



Шаблон за монтирање на сид

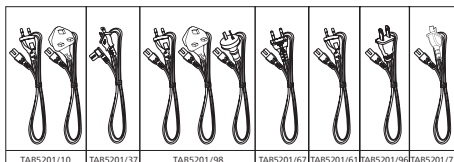

- Количината на кабелот за напојување и видот на приклучокот се разликуваат зависно од регионот.

- Сликите, илустрациите и цртежите прикажани во ова Упатство за користење се само за референца, вистинскиот производ може да варира во изгледот.

Звучна лента

Овој дел вклучува преглед на звучната лента.

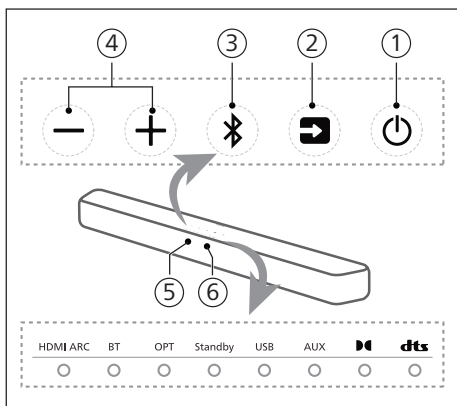

- 1** (Подготвеност-Вклучено)

 - Вклучете ја звучната лента или ставете ја на чекање.
 - Долго притискајте 8 секунди во состојба на вклученост за да овозможите или оневозможите автоматско подготвеност (15 минути автоматска подготвеност).
- 2** (Извор)

Изберете влезен извор за звучната лента.
- 3** (Bluetooth)

 - Притиснете за да изберете режим Bluetooth.
 - Долго држете 3 секунди за да влезете во режим на спарување со Bluetooth.

- Долго држете 8 секунди за да ги исклучите сите уреди и да ја избришете листата на историја на поврзување преку BT, а потоа влезете во режим на спарување.

- 4** (Јачина на звук)





Зголемување или намалување на јачината на звукот.
- 5** Сензор на далечинскиот управувач
- 6** LED-индикатор за звучната лента

LED-состојба	Статус	
HDMI ARC	Полна бела	Режим HDMI ARC
BT	Полна сина Полна бела	Режим Bluetooth (Classic) Режим Bluetooth (LE Audio)
OPT	Полна бела	ОПТИЧКИ режим
Standby	Полна црвена	Режим на мирување
USB	Полна бела	Режим USB
AUX	Полна бела	Режим AUX
	Полна бела	Dolby Audio
	Полна бела	DTS Audio

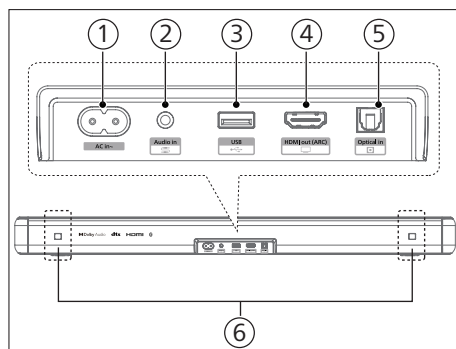
Конектори



Овој дел вклучува преглед на конекторите достапни на звучната лента.



- ① **AC~ приклучок**
Поврзете со напојувањето.
 - ② **Приклучок за Audio in (аудио влез)**
Аудиовлез од, на пример, MP3 плеер (3,5 mm приклучок).
 - ③ **USB**
 - Поврзете со USB-меморија за репродукција на аудиосоджини.
 - Надградба на софтверот на овој производ.
 - ④ **HDMI ARC приклучок**
Приклучокот ја поддржува функцијата ARC HDMI, поврзете се со HDMI-влезот (eARC/ARC) на телевизорот.
 - ⑤ **Приклучок за Optical in (оптички влез)**
Поврзете со оптички аудиоизлез на телевизорот или дигитален уред.
 - ⑥ **Отвор за држач на сид**
-
- ③ **Vol + / Vol - (Јачина на звук +/-) (јачина на звук на звучна лента)**
Зголемување/намалување на јачината на звукот на звучната лента.
 - ④ **EQ (Еквилајзер)**
Бирање ефект на еквилајзер (EQ).
 - ⑤ **Treble +/- (Високи тонови)**
Прилагодете го нивото на високите тонови.
 - ⑥ **Бас +/- (Јачина на сабвуферот)**
Прилагодете ја јачината на звукот на сабвуферот.
 - ⑦ ** (Извор)**
Притиснете за да изберете влезен извор за звучната лента.
 - ⑧ ** (Исклучен звук)**
Исклучете или вратете ја јачината на звукот.
 - ⑨ ** /  (Претходно/Следно)**
Прескокнете на претходната или следната песна во USB/BT режим.
 - ⑩ ** (Пушти/Паузирај)**
Започнете, паузирајте или продолжете со репродукција во USB/BT режим.
 - ⑪ **AVL**
Вклучување исклучување на автоматско регулирање на јачината на звукот и ноќен режим.

Далечински управувач

Овој дел вклучува преглед на далечинскиот управувач.

- ① ** (Чекање-Вклучено)**
 - Вклучете ја звучната лента или ставете ја во мирување.
 - Долго притискајте 8 секунди во состојба на вклученост за да овозможите или оневозможите автоматско подготвеност (15 минути автоматска подготвеност).
- ② ** (IntelliSound)**
Изберете Однонапред поставено/ Прилагоден режим.

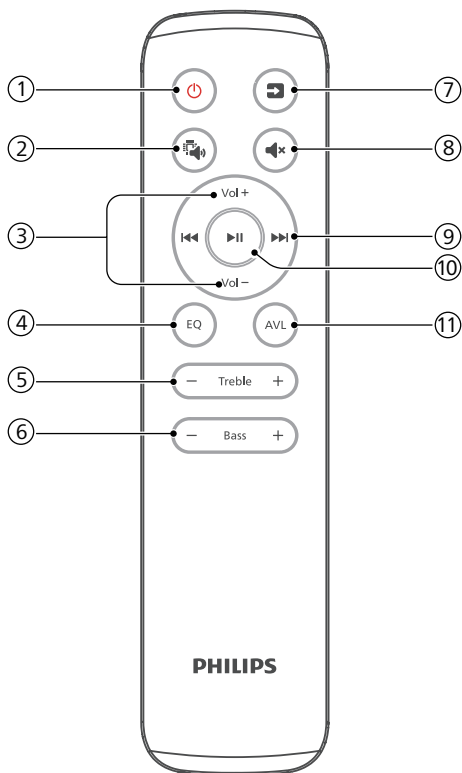

Подготовка на далечинскиот управувач

- Обезбедениот далечински управувач овозможува единицата да работи од далечина.
- Дури и ако далечинскиот управувач работи во рамките на ефективниот опсег од 19,7 стапки (6 m), управувањето со далечинскиот управувач може да биде невозможно ако има какви било пречки помеѓу единицата и далечинскиот управувач.

- Ако далечинскиот управувач работи во близина на други производи кои генерираат инфрацрвени зраци или ако во близина на единицата се користат други уреди со далечински управувач кои користат инфрацрвени зраци, може да работи неправилно. Спротивно на тоа, другите производи може да работат неправилно.

Заменете ја батеријата на далечинскиот управувач

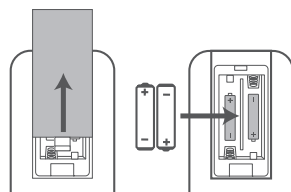

- 1 Притиснете и лизгајте го задниот капак за да го отворите одделот за батерии на далечинскиот управувач.
- 2 Ставете две батерии со големина AAA (вклучени во пакетот). Проверете дали (+) и (-) краевите на батериите се совпаѓаат со краевите (+) и (-) означени во одделот за батерии.
- 3 Затворете го капакот на одделот за батерии.

Мерки на претпазливост во врска со батериите

- Бидете сигурни дека ги ставите батериите со точни позитивни "⊕" и негативни "⊖" поларитети.
- Користете батерии од ист тип. Никогаш не користете различни видови батерии заедно.

- Може да се користат или батерии што се полнат или батерии што не се полнат. Погледнете ги мерките на претпазливост на нивните етикети.
- Внимавајте на ноктите кога ги вадите капакот на батеријата и батеријата.
- Не испуштајте го далечинскиот управувач.
- Не дозволувајте ништо да влијае на далечинскиот управувач.
- Не истурајте вода или течност на далечинскиот управувач.
- Не ставајте го далечинскиот управувач на влажен предмет.
- Не го ставајте далечинскиот управувач на директна сончева светлина или во близина на извори на прекумерна топлина.
- Извадете ја батеријата од далечинскиот управувач кога не се користи подолг временски период, бидејќи може да се појави корозија или истекување на батеријата и да резултира со физичка повреда и/или оштетување на имотот и/или пожар.
- Не користете други батерии освен наведените.
- Не мешајте нови батерии со стари.
- Никогаш не полнете ја батеријата, освен ако не е потврдено дека таа може да се полни.

Поставување

За најдобри резултати, поставете ја вашата звучна лента како што е прикажано подолу.

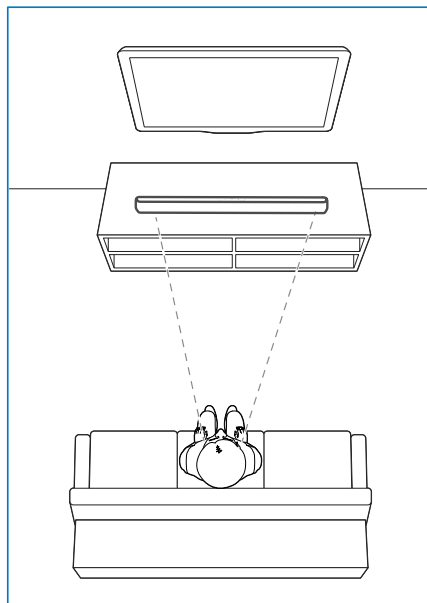

Монтирање на сид

Забелешка

- Неправилното монтирање на сидот може да резултира со несреќа, повреда или оштетување. Ако имате какви било прашања, контактирајте со службата за грижа за потрошувачите во вашата земја.
- Пред монтирањето на сидот, проверете дали сидот може да ја издржи тежината на звучната лента.
- Пред монтирањето на сидот, не треба да ги отстранувате гумените стапала на дното на звучната лента, во спротивно нема да можете да ги вратите назад.
- Во зависност од видот на монтажата на сидот, проверете дали користите завртки со соодветна должина и дијаметар.
- Проверете дали USB-портата на задната страна на звучната лента е поврзана со USB-уред. Ако се утврди дека поврзаниот USB-уред влијае на сидната монтажа, треба да користите друг USB-уред со соодветна големина.

Должина/дијаметар на завртката

Предложена висина за монтирање на сид

Препорачливо е прво да го инсталирате телевизорот пред да ја монтирате звучната лента на сидот. Со претходно инсталиран телевизор, монтирајте ја звучната лента на сид на растојание од 50 mm / 2,0" од дното на телевизорот.

⚠ ПРЕДУПРЕДУВАЊЕ!

- За да се спречи повреда, овој апарат мора да биде безбедно прикачен на подот/сидот во согласност со упатствата за монтажа.
- Предложена висина за монтирање на сид: ≤ 1,5 метри.

- 1 Направете 4 паралелни дупки (дијаметар 3-8 mm според типот на сидот) на сидот.
↳ Растојанието помеѓу дупките е: **616 mm / 24,3"**

↳ Може да го користите шаблонот за монтирање на сид предвиден за помош при позиционирањето на дупките за дупчење на сидот.

- 2 Затегнете ги држачите за монтирање на сид на сидот со завртки (вклучени во пакетот) и шрафцигер (не е вклучен во пакетот). Проверете дали се безбедно инсталирани.
- 3 Подигнете ја единицата на држачите за на сид и поставете ја на место.

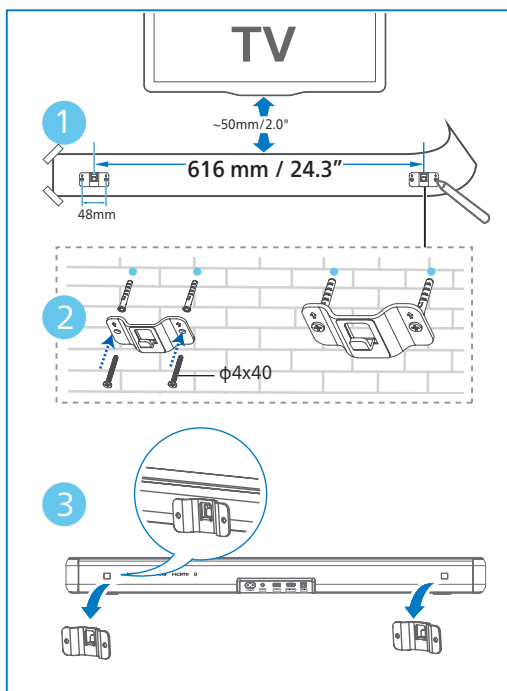

3 Поврзување

Овој дел ви помага да ја поврзете звучната лента со телевизор и други уреди, а потоа да ја поставите.

Забелешка

- За оцените за идентификација и снабдување, видете ја табличката за тип на задниот или долниот дел на производот.
- Пред да направите или промените какви било врски, проверете дали сите уреди се исклучени од штекер.

Поврзување со HDMI-приклучок

HDMI ARC (повратен аудио канал)
Вашиот долгнавест звучник поддржува HDMI со ARC (повратен аудио канал). Ако вашиот телевизор поддржува HDMI ARC, можете да го слушнете звукот на телевизорот преку долгнавестиот звучник со користење на еден HDMI-кабел.

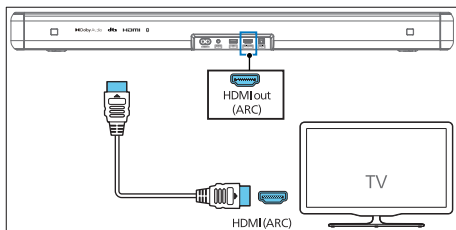

- 1 На телевизорот, вклучете ги операциите HDMI-CEC. За детали, видете го упатството за користење на телевизорот.
 - Конекторот **HDMI ARC** на телевизорот може да биде означен поинаку. За детали, видете го упатството за користење на телевизорот.

- 2 Со помош на HDMI-кабел со висока брзина, поврзете го приклучокот **HDMI ARC** на вашиот долгнавест звучник со приклучокот **HDMI ARC** на телевизорот.

Забелешка

- Вашиот телевизор мора да ја поддржува функцијата HDMI-CEC и ARC. HDMI-CEC и ARC мора да бидат поставени на „Вклучено“.
- Методот на поставување на HDMI-CEC и ARC може да се разликува во зависност од телевизорот. За детали во врска со функцијата ARC, погледнете го упатството за користење на телевизорот.
- Не заборавајте да користите HDMI-кабли кои можат да ја поддржат функцијата ARC.

Поврзување со оптички приклучок

- 1 Со помош на оптички кабел, поврзете го конекторот **Optical in (Оптички влез)** на звучната лента на конекторот **Optical out (Оптички излез)** на телевизорот или на друг уред.

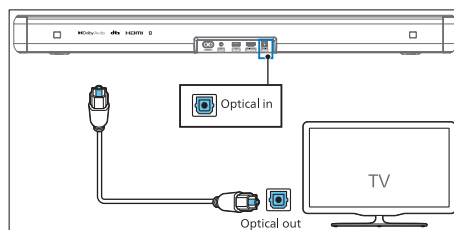

- Дигиталниот оптички конектор може да биде означен како **Spdif** или **Spdif out**.

Поврзување со аудиовлез во приклучок

а. Користете аудиокабел 3,5 mm

- Користете аудиокабел 3,5 mm до 3,5 mm за да го поврзете приклучокот за слушалки на телевизорот со приклучокот за **Audio in (аудио влез)** на звучната лента.

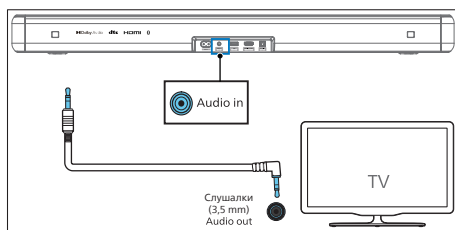

б. Користете аудио кабел 3,5 mm-RC

- Користете аудиокабел RCA до 3,5 mm за да го поврзете приклучоците за аудиозилез на телевизорот со приклучокот за **Audio in (Аудиоизлез)** на звучната лента.

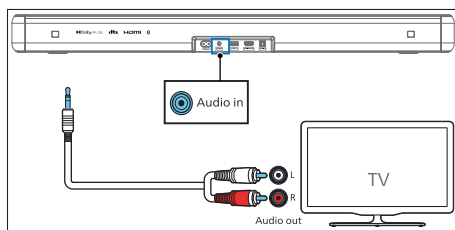

Поврзување со струја

- Пред да го поврзете кабелот за напојување со наизменична струја, проверете дали сте ги завршиле сите други поврзувања.

- Ризик од оштетување на производот! Осигурајте се дека напонот за напојување одговара на напонот отпечатен на задната или долната страна на единицата.

- 1 Поврзете го струјниот кабел во приклучокот **AC~** на долгнавестиот звучник, а потоа во штекер.

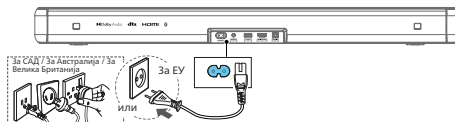

- * Количината на кабелот за напојување и видот на приклучокот се разликуваат зависно од регионот.

4 Користење на звучната лента

Овој дел ви помага да ја користите звучната лента за да репродуцирате аудио од поврзани уреди.

Пред да започнете

- Направете ги потребните поврзувања опишани во упатството за брзо стартување и во упатството за користење.
- Префрлете ја звучната лента на точниот извор за други уреди.

Преземање на апликацијата

Скенирајте го QR кодот или побарајте „**Philips Entertainment**“ во Apple App Store или Google Play за да ја преземете и инсталирате апликацијата.



Со апликацијата Philips Entertainment, можете да ги поставите нивото на јачината на звукот, IntelliSound, стилот на звукот (EQ), автоматското израмнување на јачината на звукот, AV синхронизирањето, LED светлото, изборот на извор итн.

Вклучување и исклучување

- Кога првпат ќе ја поврзете звучната лента со главниот приклучок, уредот ќе биде во режим на подготвеност.
- Притиснете го копчето ψ на далечинскиот управувач или на звучната лента за да ја ВКЛУЧИТЕ или ИСКЛУЧИТЕ звучната лента.
- Исклучете го приклучокот за струја од штекер ако сакате целосно да ја исклучите звучната лента.

Auto Standby

Звучната лента автоматски се вклучува во режим на мирување по околу 15 минути ако телевизорот или надворешната звучна лента се откачени од струја (или USB, BT функцијата за паузирање на битовите) или се исклучени.

- Долго притиснете го ψ копчето 8 секунди во состојба на вклученост за да овозможите или оневозможите автоматско мирување (15 минути автоматско мирување).



Забелешка

- Во режимот HDMI (ARC), единицата ќе влезе во режим на мирување на мрежата по околу 15 минути, ако нема репродукција на аудио.
- Во Aux in, USB, оптички и Bluetooth режим, уредот автоматски ќе премине во режим на чекање околу 15 минути, ако нема аудио репродукција.

Изберете режими

Притиснете го копчето  (Извор) повеќепати на звучната лента или на далечинското за да го изберете режимот **HDMI ARC, BT, BT (LE Audio), OPT, USB, AUX**.



- ↳ Вклучете ги изворот за емитување и предните индикаторски светла нагоре соодветно.

Прилагодете ја јачината на звукот

Приспособете ја јачината на звукот на Јачина на звук на звучната лента

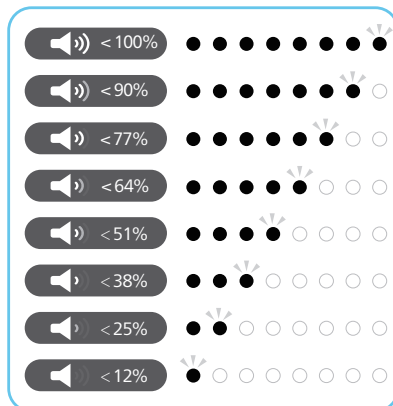
- Притиснете **Vol+/Vol-** (Јачина на звук) за да го зголемите или намалите нивото на јачина на звук.
 - ↳ При прилагодување на јачината на звукот, индикаторот ќе ја зголеми/намали количината на светлина. Според соодветниот светлосен приказ/трепкање (Слика), одредете го тековното ниво на јачина на звук.



- За да го исклучите звукот, притиснете  (Исклучи звук).
- За да го вратите звукот, притиснете  (Исклучи звук) повторно или притиснете **Vol+/Vol-** (Јачина на звукот).

Прилагодете го нивото на бас/високи тонови

- Притисни го копчето **Bass +/-** за да ја смениш ниската фреквенција (бас).
- Притиснете го копчето **Treble +/-** за да ги промените високите фреквенции (високи тонови).

Бас/високи тонови	LED-состојба
+5	
+4	
+3	
+2	
+1	
0	
-1	
-2	
-3	

-4	○ ○ ○ ○ ● ● ● ○
-5	○ ○ ● ● ● ● ● ○

Бирање ефект на еквилајзер (EQ)

Изберете однапред дефинирани режими на звук што одговараат на вашето видео или музика.

- 1 Притиснете го копчето **EQ** на далечинскиот управувач за да ги изберете саканите однапред поставени еквилајзерски ефекти.
- 2 Притиснете го копчето **EQ** за да се префрлите меѓу режимите.
 - ↳ LED-диодите светнуваат 3 секунди за да се прикаже тековниот режим на EQ според дефиницијата на режимот на EQ.

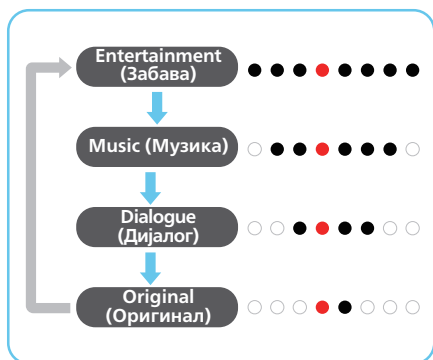

Индикатор за вклучување/исклучување на LED-диодите

- Притиснете и задржете го копчето **⏏ (Исклучи звук)** на далечинското 5 секунди за да го овозможите/оневозможите приказот на LED-светилките.
 - ↳ **ИСКЛУЧЕНО:** осветленоста на LED-диодите ќе се врати во нормала откако ќе го притиснете кое било копче. LED-диодите треба автоматски да се исклучат по мирување од 10 секунди.
 - ↳ **ON (ВКЛУЧЕНО):** Осветленоста на LED-диодите нема да се изгасне сама.



Совети



- За време на мирување, LED-индикаторот за мирување ќе се вклучи без оглед на поставката за ИСКЛУЧУВАЊЕ на LED-индикаторот.

DTS Virtual X

DTS Virtual:X ви овозможува да уживате во повеќедимензионален звук без оглед на големината на собата, распоредот или конфигурацијата на звучниците.

Технологијата **DTS Virtual:X** се одликува со сопствена виртуелна висина и виртуелна сараунд обработка на DTS за да обезбеди извонредно звучно доживување од секаков вид влезен извор и конфигурација на звучници.

Овозможете или оневозможете го DTS Virtual X виртуелизаторот во апликацијата Philips Entertainment.





Статус  LED-состојба	
ON	 (← →) (Два централни LED-диоди се шират десно/лево)
OFF	 (→ ←) (леви/десни LED-диоди блиску до центарот)

- **ON (ВКЛУЧЕНО):** Овој режим користи DTS Virtual:X со виртуелна висина и виртуелна сараунд обработка за да реализира тридимензионално звучно поле кога не се користат висинските звучници.
- **ИСКЛУЧЕНО:** Не користи „DTS Virtual:X“.

Автоматско регулирање на јачината на звукот

Комбинирање на Автоматска јачина на звукот со Ноќен режим.

Притиснете го копчето **AVL** за ВКЛУЧУВАЊЕ/ИСКЛУЧУВАЊЕ на автоматско поставување на јачината на звукот или ноќниот режим.



Статус  LED-состојба	
OFF	
ON	
NIGHT	

- **ИСКЛУЧЕНО:** Не користете „Автоматска јачина на звукот“.
- **ON (ВКЛУЧЕНО):** реагира во реално време на различни извори и видови на содржини за да одржи конзистентна гласност.

- **НОЌ:** Одржувајте рамномерна гласност за сите извори и видови содржини и засилен вокал и дијалог за полесно да се слушне во тивка слушачка средина.

Пуштање од Bluetooth уреди

Преку Bluetooth, поврзете ја звучната лента со вашиот Bluetooth уред (како што се iPad, iPhone, iPod touch, Android телефон или лаптоп), а потоа може да ги слушате аудиодатотеките зачувани на уредот преку звучниците од звучната лента.

- 1 Притиснете го  копчето на звучната лента или  (Извор) на далечинското за да го изберете **BT** (Bluetooth) режимот.
 - ↳ Индикаторот **BT** ќе трепка во сина боја.
- 2 На уредот Bluetooth, вклучете Bluetooth, пребарајте го и изберете го **Philips TAB5201** за да го започнете поврзувањето (видете го упатството за користење на Bluetooth-уредот за тоа како да овозможите Bluetooth).
 - ↳ За време на поврзувањето, индикаторот **BT** ќе трепка во сина боја.
- 3 Почекајте додека не слушнете гласовно барање од звучната лента.
 - ↳ Ако успешно се поврзе, индикаторот **BT** ќе свети непрекинато сино.
- 4 Изберете и пуштете аудиодатотеки или музика на вашиот Bluetooth уред.

- За време на пуштањето, ако примате повик, музиката ќе се паузира. Пуштањето продолжува кога ќе заврши повикот.
- Ако вашиот Bluetooth-уред го поддржува профилот AVRCP, на далечинскиот управувач можете да притиснете **◀** **◀ / ▶▶▶** за да прескокнете на песна или притиснете **▶▶▶** за да паузирате/продолжите репродукција.
- Оневозможете ја функцијата од вашиот Bluetooth уред. Или ставете го вашиот Bluetooth уред надвор од максималниот оперативен опсег. Bluetooth уредот ќе се исклучи од единицата по гласовното прашање.
- Притиснете и задржете го **⌘** копчето на звучната лента.

Ако вашиот мобилен телефон поддржува LE Audio, може да ја доживеете и да уживате во оваа нова функција.

- 1 Притиснете го копчето **⌘** на звучната лента или **↵ (Извор)** на далечинскиот управувач за да го изберете режимот **BT (LE Audio)**.
↳ Индикаторот **BT** ќе трепка во бела боја.
- 2 На уредот со LE Audio, отворете ги поставките и вклучете Bluetooth (проверете дали функцијата LE Audio е активирана на вашиот уред со), пребарајте и изберете **Philips TAB5201-LEA** за да започне поврзувањето.

LED	Статус	Име
Сина	BT	Philips TAB5201
Бела	BT (LE Audio)	Philips TAB5201-LEA

За да излезете од Bluetooth, може да го направите следново:

- Префрлете ја единицата на друг извор.

Забелешка

- На отворен простор без опструкции. Максималниот оперативен опсег помеѓу линискиот звучник и Bluetooth уредот е приближно 10 метри (30 стапки).
- Компатибилноста со сите Bluetooth уреди не е загарантирана.
- Преносот на музика може да биде прекинат од пречки помеѓу уредот и звучната лента, како што се сидот, металното кукиште што го покрива уредот или други уреди во близина што работат на иста фреквенција.

Слушање од надворешен уред

Осигурајте се дека звучната лента е поврзана со телевизорот или аудиоуредот.

- 1 Притиснете го копчето **↵ (Извор)** повеќепати на звучната лента или на далечинското за да го изберете режимот **HDMI ARC, OPT, AUX**.
↳ Индикаторот на звучната лента ќе покаже кој режим моментално се користи.
- 2 Управувајте со аудиоуредот директно за функции за репродукција.

- 3 Притиснете ги копчињата +/- (Јачина на звук) за да ја прилагодите јачината на звукот на посакуваното ниво.

Забелешка

- Додека сте во OPTICAL/HDMI ARC режим, ако нема излез на звук од уредот, можеби ќе треба да го активирате PCM или Dolby Digital Signal излезот на вашиот изворен уред (на пример, ТВ, DVD или Blu-ray плеер).

Пуштање аудио преку USB

Уживајте во аудио на USB уред за складирање, како што се MP3 плеерот и USB флеш меморијата, итн.

- 1 Вметнете го USB уредот.

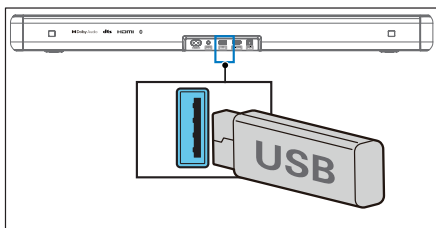

- 2 Притиснете го копче **↵** (Извор) повеќе пати на звучната лента или на далечинскиот управувач за да го изберете режимот **USB**.
- 3 За време на репродукцијата:

Копче	Дејство
▶▶	Започни, паузирај или продолжи со репродукцијата
◀◀	Прескокни на претходната песна
▶▶	Прескокни на следната песна

Забелешка

- Овој производ може да не е компатибилен со одредени видови USB уреди за складирање.
- Ако користите USB продолжен кабел, USB хаb или USB мултифункционален читач на картички, USB уредот за складирање може да не се препознае.
- Не отстранувајте го USB уредот за складирање додека читате датотеки.
- Системот може да поддржува USB уреди со меморија до 128 GB.
- Овој систем може да репродуцира MP3/wav/FLAC.
- Поддржува USB-порта: 5V === 500 mA.

Фабричко ресетирање

Ресетирајте го уредот на стандардните поставки.

- Вклучете ја звучната лента, притиснете и задржете ги копчињата **+** и **-** истовремено 8 секунди.
 - ↪ Сите LED-светла се палат 5 секунди, LED за мирување во црвено, па потоа се рестартираат.

Ставка	Стандардни поставки
EQ (Еквилајзер)	Entertainment (Забава)
Master Volume (Главна контрола за јачина на звук)	10
Бас	0
Treble (Високи тонови)	0
IntelliSound	Однапред поставено
Auto Volume (Автоматска јачина на звукот)	OFF
Night (Ноќе)	OFF
Source (Извор)	HDMI-ARC
BT pairing info (Информации за спарување со BT)	Clear (Исчисти)
AV SYNC	0
DISPLAY (Приказ)	ON
Auto Standby (Auto Power Down) (Автоматски режим на подготвеност (автоматско исклучување на напојување))	ON

5 Спецификации за производот

Забелешка

- Спецификациите и дизајнот подлежат на промени без претходна најава.

Bluetooth

Профили на Bluetooth	A2DP, AVRCP
Верзија на Bluetooth	V 5.4
Bluetooth фреквенцен опсег/моќност на предавателот (EIRP)	2402 ~ 2480 MHz < 10 dBm

Дел за засилувач

Вкупно	RMS 80 W @THD ≤ 10% Макс. 160 W
--------	------------------------------------

Звучна лента

Напојување	100-240 V~ 50/60 Hz
Потрошувачка на енергија	20 W
Потрошувачка на енергија во режим на подготвеност	Стандарден режим на подготвеност < 0,50 W Мрежен режим на подготвеност < 2.0 W
Фреквентен одговор	60 Hz - 20 KHz
Импеданса на звучниците	8Ω x 2
USB директна верзија	2.0 полна брзина
USB	5V = 500 mA
Димензија (Ш x В x Д)	766 x 67.3 x 91 mm

Тежина	1,93 kg
Работна температура	0 °C - 45 °C

Далечински управувач

Растојание/агол	6 m/30°
Тип на батерија	AAA (1,5 V X 2)

Поддржани аудио формати

HDMI ARC	LPCM 2ch, LPCM 5.1ch, Dolby Digital, Dolby Digital plus, DTS Digital surround 5.1
Optical (Оптички)	LPCM 2ch, LPCM 5.1ch, Dolby Digital, DTS Digital surround 5.1
Bluetooth	SBC
USB	MP3 / WAV / FLAC

6 Отстранување на проблеми



Предупредување

- Ризик од електричен удар или пожар. Никогаш не отстранувајте го куќиштето на производот.

За гаранцијата да остане важечка, никогаш не обидувајте се сами да го поправите производот.

Ако имате проблеми со користењето на овој производ, проверете ги следниве точки пред да побарате услуга. Ако сè уште имате проблем, побарајте поддршка на www.philips.com/support.

Главна единица

Копчињата на главната единица не работат.

- Исклучете го од напојувањето неколку минути, а потоа повторно поврзете го.

Нема напојување

- Осигурајте се дека кабелот за наизменична струја е правилно поврзан.
- Осигурајте се дека има напојување на приклучокот за наизменична струја.
- Притиснете  го копчето на далечинскиот управувач или звучната лента за да ја вклучите звучната лента.

Звук

Нема звук од звучникот на звучната лента.

- Поврзете го аудиокабелот од звучната лента со телевизорот или другите уреди. Сепак, не ви треба посебна аудиоврска кога:
 - звучната лента и телевизорот се поврзани преку HDMI ARC, или

- уредот е поврзан со HDMI во конекторот на звучната лента.
- На далечинскиот управувач, изберете го точниот аудиовлез.
- Осигурајте се дека не е исклучен звукот на звучната лента.
- При користење на кој било од дигиталните влезови, ако нема аудио:
 - Обидете се да го поставите ТВ-излезот на РСМ или
 - Поврзете се директно со вашиот Blu-ray/други извори.
 - Некои телевизори не поминуваат низ дигитален звук.
- Вашиот телевизор може да биде поставен на променлив аудиоизлез. Потврдете дека поставката за излез на аудио е поставена на ФИКСНА или СТАНДАРДНА, а не на ПРОМЕНЛИВА. Погледнете го упатството за користење на телевизорот за подетални информации.
- Ако користите Bluetooth, осигурајте се дека јачината на звукот на изворниот уред е зголемена и дека уредот не е исклучен.

Изобличен звук или ехо.

- Ако пуштате аудио од телевизорот преку овој производ, проверете дали телевизорот е исклучен.

Bluetooth

Уредот не може да се поврзе со звучната лента.

- Уредот не ги поддржува компатибилните профили потребни за звучната лента.
- Не сте ја овозможиле Bluetooth функцијата на уредот. Погледнете го упатството за користење на уредот за тоа како да ја овозможите функцијата.

- Уредот не е правилно поврзан. Поврзете го уредот правилно.
- Звучната лента е веќе поврзана со друг Bluetooth уред. Исклучете го поврзаниот уред, а потоа обидете се повторно.

Квалитетот на аудиорепродукцијата од поврзан Bluetooth уред е слаб.

- Приемот преку Bluetooth е слаб. Поместете го уредот поблиску до звучната лента или отстранете ја пречката помеѓу уредот и звучната лента.

Не можам да го најдам името на Bluetooth на оваа единица на мојот Bluetooth уред.

- Осигурајте се дека функцијата Bluetooth е активирана на вашиот Bluetooth уред.
- Повторно спојте ја единицата со вашиот Bluetooth уред.

Далечинскиот управувач не работи

- Пред да го притиснете кое било копче за контрола на репродукцијата, прво изберете го точниот извор.
- Намалете го растојанието помеѓу далечинскиот управувач и единицата.
- Вметнете ја батеријата со нејзините поларитети (+/-) усогласени како што е наведено.
- Заменете ја батеријата.
- Насочете го далечинскиот управувач директно кон сензорот на предната страна на единицата.

7 Трговски марки



Трговските марки HDMI, HDMI High-Definition Multimedia Interface, HDMI trade dress и логото HDMI се трговски марки или регистрирани трговски марки на HDMI Licensing Administrator, Inc. во Соединетите Американски Држави и други земји.

Dolby Audio

Dolby, Dolby Audio, и симболот со двојно D се заштитни знаци на Dolby Laboratories Licensing Corporation. Произведено по лиценца на Dolby Laboratories. Доверливи необјавени дела. Авторски права 1992–2019 Dolby Laboratories. Сите права се задржани.

Bluetooth®

Зборовниот знак и логоата на Bluetooth® се регистрирани трговски марки во сопственост на Bluetooth Sig, Inc. и секоја употреба на такви марки од страна на MMD Hong Kong Holding Limited е под лиценца. Други заштитни знаци и трговски имиња се во сопственост на нивните соодветни сопственици.



Произведено под лиценца од DTS, Inc. и/или нејзините филијали. За патенти, видете <https://xperi.com/dts-patents/>. DTS, логото DTS, Digital Surround, Virtual:X и логото DTS Virtual:X се трговски марки или регистрирани трговски марки на DTS, Inc. и/или нејзините филијали во САД и/или други земји. © DTS, Inc. и/или нејзините филијали. Сите права се задржани.



Ако имате Roku TV™ модел, подесувањето е лесно. Користите кабел само за да ја поврзете звучната лента со портата HDMI ARC на телевизорот и следете ги упатствата на екранот.

Roku, логото Roku, Roku TV, Roku TV Ready и логото Roku TV Ready се трговски марки и/или регистрирани трговски марки на Roku, Inc.



Спецификациите подлежат на промени без претходна најава. Одете на www.Philips.com/support за најновите ажурирања и документи. Philips и Philips Shield Emblem се регистрирани трговски марки на Koninklijke Philips N.V. и се користат под лиценца.

Овој производ е произведен од и се продава под одговорност на MMD Hong Kong Holding Limited или некоја од неговите филијали, а MMD Hong Kong Holding Limited. е налогодавачот во врска со овој производ.

