

# PHILIPS sonicare

3100

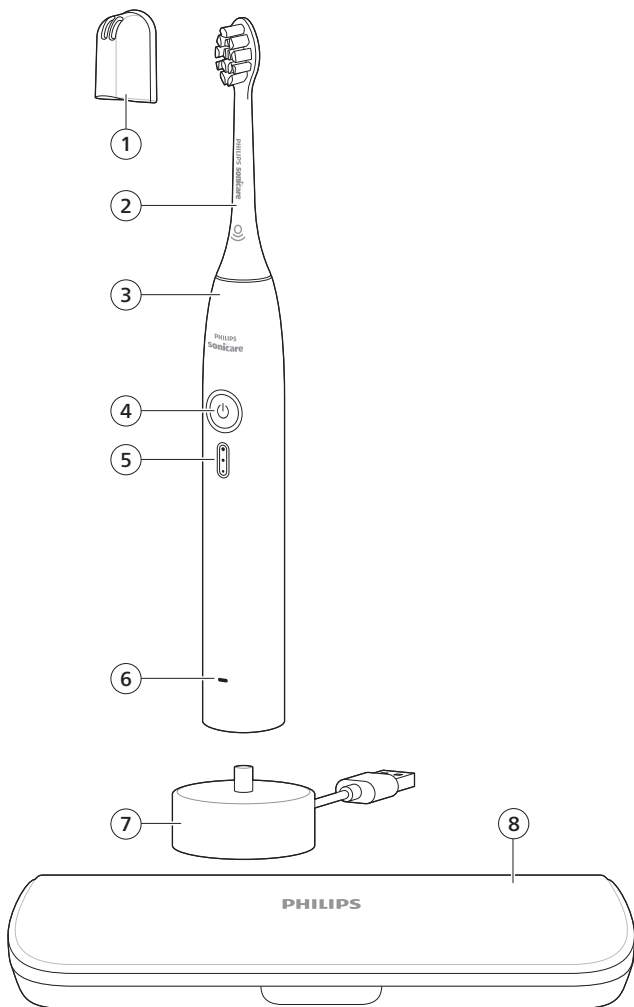

1



— |

| —

— |

| —

English 5  
Français 19  
Tiếng Việt 34  
ภาษาไทย 48  
繁體中文 66  
한국어 78  
العربية 90

## Introduction

Congratulations on your purchase and welcome to Philips! To fully benefit from the support that Philips offers, register your product at [www.philips.com/welcome](http://www.philips.com/welcome).

## Important safety information

Only use the product for its intended purpose. Read this information carefully before you use the product and its batteries and accessories, and save it for future reference. Misuse can lead to hazards or serious injuries.

Accessories supplied may vary for different products.

## Warnings

- Only use original Philips accessories or consumables. Only use the USB charger provided with the product.
- This appliance contains no user-serviceable parts. If the appliance is damaged, stop using it and contact the Consumer Care Center in your country (see 'Warranty and support').
- Keep adapters and chargers away from water.
- After cleaning, make sure the adapters, chargers, and travel cases are completely dry before connecting to power.
- This appliance can be used by children and persons with reduced physical, sensory or mental capabilities or lack of experience and knowledge if they have been given supervision or instruction concerning use of the appliance in a safe way and understand the hazards involved. Cleaning and user maintenance shall not be made by children without supervision.
- Children should be supervised to ensure that they do not play with the product.
- Do not clean any part of the product in the dishwasher unless otherwise instructed in the Cleaning section.
- Do not use adapters and chargers outdoors or near heated surfaces.
- If the power adapter, the USB charger or cable is damaged, stop using it and replace with a new one.
- This appliance has only been designed for cleaning teeth and gums.
- Replace the brush head every 3 months or sooner if signs of wear appear. Stop using a brush head with crushed or bent bristles.
- Rinse the handle, especially the brush head connection. Gently clean around the rubber seal.
- Make sure brush head and toothbrush are dry before storing in travel case.
- Avoid direct contact with products that contain essential oils or coconut oil. Contact may result in bristles dislodging.
- The maximum altitude of use is 4500 meters.

## 6 English

- Stop using the appliance and consult your dentist/doctor if excessive or prolonged bleeding occurs after use, or if you experience discomfort or pain during use.
- If you have a pacemaker or other implanted device, contact your doctor or the manufacturer of the implanted device prior to use.
- This appliance is a personal care device and is not intended to be shared by multiple users.

### Battery safety instructions

- This appliance contains non-replaceable batteries that are only to be removed by skilled persons.
- Keep product and batteries away from fire and do not expose them to direct sunlight or high temperatures.
- If the product becomes abnormally hot or smelly, changes color or if charging takes longer than usual, stop using and charging the product and contact Philips.
- Do not place products and their batteries in microwave ovens or on induction cookers.
- Do not open, modify, pierce, damage or dismantle the product or battery to prevent batteries from heating up or releasing toxic or hazardous substances. Do not short-circuit, overcharge or reverse charge batteries.
- This appliance contains batteries that are non-replaceable. When the battery is at end of life, the appliance shall be properly disposed of, see section on Recycling.
- Charge only with Philips WAA1001, WAA2001, safety approved IPX4 adapters with input ratings (100-240 V~; 50/60 Hz; 3.5 W) and output ratings (5 V dc; 2.5 W). For the list of adapters, please see **[www.philips.com/support](http://www.philips.com/support)**.
- Charge and use the product at a temperature between 0 °C and 40 °C (32 °F and 104 °F).

### Storage and transportation conditions

Temperature -20 °C to +60 °C (-4 °F to 140 °F).

### Electromagnetic fields (EMF)

This Philips appliance complies with all applicable standards and regulations regarding exposure to electromagnetic fields.

### LIST OF SYMBOLS USED

The following symbols may appear on the product:



This symbol means read the instructions for use, before using the appliance.

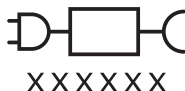

This symbol means to use the indicated power supply.

## Intended use

This Sonicare power toothbrush is intended to remove adherent plaque and food debris from the teeth to reduce tooth decay and improve and maintain oral health. This Sonicare power toothbrush is intended for consumer home use. Use by children should be with adult supervision.

## Your Philips Sonicare (Fig 1.)

- 1 Brush head cap
- 2 Brush head(s)
- 3 Handle
- 4 Power on/off button
- 5 Intensity indicator
- 6 Battery indicator
- 7 USB charger (wall adapter not included)
- 8 Travel case

Note: Accessories included may vary based on the model purchased.

## Getting started

### Attaching the brush head



- 1 Align the brush head so the bristles point in the same direction as the front of the handle.



- 2 Firmly press the brush head down onto the metal shaft until it will not go any further.

Note: It is normal to see a slight gap between the brush head and the handle.

### Using your Philips Sonicare toothbrush

If you are using your Sonicare toothbrush for the first time, it is normal to feel more vibration than when using a non-electric toothbrush. It is common for first time users to apply too much pressure. Only apply gentle pressure and let the toothbrush do the brushing for you. Please follow brushing instructions below for the best experience.

To help you transition to your new Sonicare power toothbrush, it comes with the EasyStart feature activated. This feature gradually increases the power over the first 14 brushing sessions to help you adapt to brushing with your Sonicare toothbrush.

## Brushing instructions

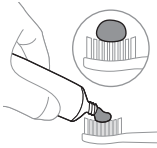

- 1 Wet the bristles and apply a small amount of toothpaste.

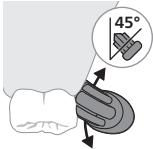

- 2 Place the toothbrush bristles against the teeth at a slight angle (45 degrees), pressing gently to make the bristles reach the gumline or slightly beneath the gumline.

Note: Keep the center of the brush in contact with the teeth at all times.

- 3 Press the power on/off button to turn on the Philips Sonicare.

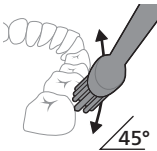

- 4 Gently keep the bristles placed on the teeth and in the gumline. Brush your teeth with small back and forth motion so the bristles reach between the teeth. Continue this motion throughout your brushing cycle.

Note: The bristles should slightly flare. It is not recommended to scrub as you would with a manual toothbrush.

Note: If you apply too much pressure, you will be alerted by a sound and change in vibration of the handle (See section 'Pressure sensor').

## 10 English

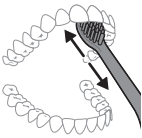

- 5 To clean the inside surfaces of the front teeth, tilt the brush handle semi-upright and make several vertical overlapping brushing strokes on each tooth.

Note: To make sure you brush evenly throughout the mouth, divide your mouth into 4 sections using the QuadPacer feature (see chapter 'Features').

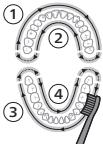

- 6 Begin brushing in section 1 (outside upper teeth) and brush for 30 seconds before you move to section 2 (inside upper teeth). Continue brushing in section 3 (outside lower teeth) and brush for 30 seconds before you move to section 4 (inside lower teeth).



- 7 After you have completed the brushing cycle, you can spend additional time brushing the chewing surfaces of your teeth and areas where staining occurs. You can also brush your tongue, with the toothbrush turned on or off, as you prefer.

Your Philips Sonicare toothbrush should be safe to use on braces (brush heads wear out sooner when used on braces) and dental restorations (fillings, crowns, veneers) if they are properly adhered and not compromised. If a problem occurs, please follow up with a dental professional.

Note: When using the Philips Sonicare toothbrush in clinical studies, operate it at high intensity setting with the handle fully charged and the EasyStart feature deactivated.

## Intensities

### Intensity settings

Your power toothbrush comes with 3 different intensity settings:

- High intensity (three lights)
- Medium intensity (two lights)
- Low intensity (one light)

Note: High intensity is recommended for best cleaning results.

To manually select your desired intensity, press the mode/intensity button when the toothbrush is on to cycle through the options. The intensity setting can only be changed when the toothbrush is on.

### Features

- Pressure sensor
- SmarTimer
- QuadPacer
- EasyStart

#### Pressure sensor

Your Philips Sonicare measures the pressure you apply while brushing to protect your gums and teeth from damage.

If you apply too much pressure, you will be alerted by a sound and change in vibration of the handle until you reduce the pressure.

Note: The Pressure Sensor comes activated with your product. To deactivate this feature, see 'Activating or deactivating features'.

#### SmarTimer

The SmarTimer indicates that your brushing cycle is complete by automatically switching off the toothbrush at the end of the brushing cycle.

Dental professionals recommend brushing no less than 2 minutes twice a day.

Note: If you press the power on/off button after you started the brushing cycle, the toothbrush pauses. If you press the on/off button within 30 seconds, the timer resumes to allow you to finish your brushing cycle. After a pause of 30 seconds, the SmarTimer resets.

## QuadPacer

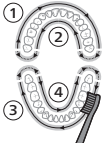

The QuadPacer is an interval timer that has a short beep and pause to remind you to brush the 4 sections of your mouth evenly and thoroughly. This Philips Sonicare toothbrush comes with the QuadPacer feature activated.

## EasyStart

This Philips Sonicare model comes with the EasyStart feature activated. The EasyStart feature gently increases the power over the first 14 brushing sessions to help you get used to brushing with the Philips Sonicare.

To deactivate EasyStart (see 'Activating or deactivating features').

## Activating or deactivating features

You can activate or deactivate the following features of your toothbrush:

- EasyStart
- Pressure sensor

### From handle:

Step 1: Place the handle on a plugged in charger.

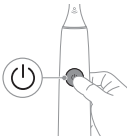

Step 2: Press and hold the power on/off button for:

EasyStart	Pressure sensor
Up to 3 seconds	Up to 7 seconds
↓	↓
Step 3: Let go of the power on/off button when you hear:	



1 beep

1 beep, 2 beeps and then 3 beeps



Together with:

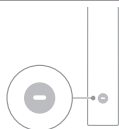

If you see the left LED for the battery indicator flash green 2 times and hear 3 tones low to high, then the feature has been activated.

OR

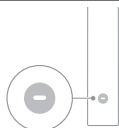

If you see the left LED for the battery indicator flash amber 1 time and hear 3 tones high to low, then the feature has been deactivated.

## Charging and battery status

This Philips Sonicare toothbrush is designed to provide on average 28 brushing sessions, each session lasting 2 minutes (14 days if used twice per day) on a fully charged battery. The battery indicator shows the battery status when you complete the 2-minute brushing session, when you pause the toothbrush, or while it is charging.

Note: It can take up to 24 hours to fully charge the battery before first use, but you can use the Philips Sonicare toothbrush before it is fully charged.

### Charging

- 1 Attach the USB charging cord to a wall adapter, plug the wall adapter into an electrical wall outlet.

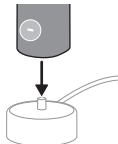

- 2 Place the handle on the charger.

## 14 English

- 3 Two short beeps are emitted to confirm that the handle is placed properly.
- 4 The flashing green light of the battery indicator shows that the toothbrush is charging.
- 5 Once the battery is fully charged, the green light remains solid for 30 seconds and then turns off.

### **Battery status (when handle is on plugged-in charger)**

When the handle is plugged into the charger, the battery indicator at the bottom of the handle shows the battery level.

<b>Battery status</b>	<b>LED color</b>
Low	Flashing green
Partially full	Flashing green
Full	Solid green for 30 seconds and then switches off

### **Battery status (when handle is not on plugged-in charger)**

When the toothbrush is awake, the battery indicator at the bottom of the handle shows the battery level.

<b>Battery status</b>	<b>LED color</b>
Full	Solid green
Partially full	Solid green
Medium low	Flashing green
Low	Flashing amber and 3 beeps after brushing
Empty	Flashing amber and 2 sets of 5 beeps

Note: To save energy, the battery indicator will switch off when no longer charging.

Note: When the battery is completely empty, the toothbrush switches off. Plug the toothbrush into the charger to charge it.

Note: To keep the battery fully charged at all times, you may keep your toothbrush plugged into the charger when not in use.

## Cleaning

### Toothbrush handle

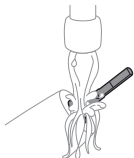

- 1 Remove the brush head and rinse the metal shaft area with warm water. Make sure you remove any residual toothpaste on the handle and around the buttons at least once a week, but preferably after each use.

**Caution: Do not push on the rubber seal on the metal shaft or around the buttons with sharp objects, as this may cause damage.**

- 2 Wipe the entire surface of the handle with a damp cloth.

**Caution: Do not tap the handle on the sink or counter to remove excess water.**

- 3 Dry the handle with a soft cloth or towel.

### Brush head

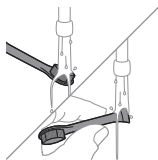

- 1 Rinse the brush head and bristles after each use and allow to air dry.
- 2 Remove the brush head from the handle and rinse the brush head connection with warm water at least once a week.

### Charger

- 1 Unplug the charger before you clean it.
- 2 Wipe the surface of the charger with a damp cloth.
- 3 Dry the charger with a soft cloth or towel.

### Travel case

Rinse with warm water and use a damp cloth to clean the travel case and allow to air dry.

## Storage

If you are not going to use the product for an extended period of time, unplug it from the electrical outlet, clean it and store it in a cool and dry place away from direct sunlight.

## Replacement

Replace Philips Sonicare brush heads every 3 months to achieve optimal results. Use only Philips Sonicare replacement brush heads.

## Locating the model number

The model number begins with "HX" (e.g. HX123A) and can be found on the bottom of your toothbrush.

## Troubleshooting

This chapter summarizes the most common problems you could encounter with the appliance. If you are unable to solve the problem with the information below, visit [www.philips.com/support](http://www.philips.com/support) and insert your model number for a list of frequently asked questions or contact the Consumer Care Center in your country.

<b>Problem</b>	<b>Possible Cause</b>	<b>Solution</b>
I cannot fully attach the brush head. There is a gap between the brush head and handle.		This gap is normal and is needed for the brush head to vibrate appropriately. The brush head must be able to move to create the right amount of vibrations.

Problem	Possible Cause	Solution
My Philips Sonicare toothbrush vibration is less powerful than before.	The brush head is too close to the body of the toothbrush or the toothbrush needs to be charged.	Remove the brush head from the handle and re-set it on the metal shaft leaving a small gap. (1-2 mm). When charging, make sure the charger is plugged into a power supply and placed on a flat surface before placing the toothbrush on the charger. Allow the toothbrush to charge for 24 hours.
I charged my toothbrush, but it only works for a short time.	The base of the toothbrush is not placed flat on the charger when attempting to charge.	Make sure the charger is plugged into a power supply and placed on a flat surface before placing the toothbrush on the charger. Allow the toothbrush to charge for 24 hours.

## Warranty and support

If you need information or support, please visit [www.philips.com/support](http://www.philips.com/support) or read the international warranty leaflet.

### Warranty exclusions

What is not covered under warranty:

- In mouth attachments including brush heads and nozzles.
- Damage caused by use of unauthorized replacement parts or unauthorized brush heads.
- Damage caused by misuse, abuse, neglect, alterations or unauthorized repair.
- Normal wear and tear, including chips, scratches, abrasions, discoloration or fading.

## Recycling



- This symbol means that electrical products and batteries shall not be disposed of with normal household waste.
- Follow your country's rules for the separate collection of electrical products and batteries.

### Removal of built-in rechargeable battery

- CONTAINS LITHIUM-ION RECHARGEABLE CELL. MUST BE RECYCLED OR DISPOSED OF PROPERLY.
- The built-in rechargeable battery must be removed by a qualified professional when the product is discarded. Before removing the battery, make sure that the battery is completely empty.
- Instructions for removal of built-in rechargeable batteries can be found on **[www.philips.com/support](http://www.philips.com/support)**. Use the Philips support home search bar to enter the toothbrush model number and find your product. The model number begins with "HX" (e.g. HX123A) and can be found on the bottom of your toothbrush. The battery removal instructions are in the Troubleshooting and Repair section of the product's support page.
- Take any necessary safety precautions when you handle tools to open the appliance and when you dispose of the rechargeable battery.
- When you handle batteries, make sure that your hands, the product and the batteries are dry.
- To avoid accidental short-circuiting of batteries after removal, do not let battery terminals come into contact with metal objects (e.g. coins, hairpins, rings). Do not wrap batteries in aluminum foil. Tape battery terminals or put batteries in a plastic bag before you discard them.
- If batteries are damaged or leaking, avoid contact with the skin or eyes. If this occurs, immediately rinse well with water and seek medical care.

## Introduction

Félicitations pour votre achat et bienvenue dans l'univers Philips ! Pour profiter pleinement de l'assistance offerte par Philips, enregistrez votre produit à l'adresse suivante : **[www.philips.com/welcome](http://www.philips.com/welcome)**.

## Informations de sécurité importantes

N'utilisez le produit que pour l'usage auquel il est destiné. Lisez attentivement ces renseignements avant d'utiliser le produit, sa batterie et ses accessoires, et conservez-les pour un usage ultérieur. Une mauvaise utilisation peut être dangereuse ou entraîner des blessures graves.

Les accessoires fournis peuvent varier selon le produit.

## Avertissements

- Utilisez exclusivement des accessoires ou des consommables Philips d'origine. Utilisez uniquement le chargeur USB fourni avec le produit.
- Cet appareil ne contient aucune pièce réparable par l'utilisateur. Si l'appareil est endommagé, cessez de l'utiliser et contactez le Service Consommateurs de votre pays (voir « Garantie et assistance »).
- Gardez les adaptateurs et chargeurs à l'écart de l'eau.
- Après les avoir nettoyés, assurez-vous que les adaptateurs, chargeurs et coffrets de voyage sont complètement secs avant de les brancher sur secteur.
- Cet appareil peut être utilisé par des enfants, des personnes dont les capacités physiques, sensorielles ou intellectuelles sont réduites ou des personnes manquant d'expérience et de connaissances, à condition que ces enfants ou personnes soient sous surveillance ou qu'ils aient reçu des instructions quant à l'utilisation sécurisée de l'appareil et qu'ils aient pris connaissance des dangers encourus. Le nettoyage et l'entretien ne doivent pas être effectués par des enfants sans surveillance.
- Les enfants doivent être surveillés pour s'assurer qu'ils ne s'amuse pas avec le produit.
- Ne nettoyez aucune pièce du produit au lave-vaisselle sauf instructions contraires dans la section « Nettoyage ».
- N'utilisez pas les adaptateurs et chargeurs à l'extérieur ou près de surfaces chauffantes.
- Si l'adaptateur secteur, le chargeur USB ou le câble est endommagé, cessez de l'utiliser et remplacez-le par un neuf.
- Cet appareil a été conçu uniquement pour le brossage des dents et des gencives.

- Remplacez la tête de brosse tous les 3 mois ou plus tôt si vous constatez des signes d'usure. Cessez d'utiliser une tête de brosse dont les brins sont écrasés ou tordus.
- Rincez le manche, en particulier la connexion de la tête de brosse. Nettoyez délicatement autour de l'anneau.
- Assurez-vous que la tête de brosse et la brosse à dents sont sèches avant de les ranger dans le coffret de voyage.
- Evitez tout contact direct avec des produits qui contiennent des huiles essentielles ou de l'huile de coprah. Ce contact peut déloger les brins de la brosse à dents.
- L'altitude d'utilisation maximale est de 4 500 mètres.
- Cessez d'utiliser l'appareil et consultez votre dentiste/médecin en cas de saignement excessif ou prolongé après utilisation, ou si vous ressentez une gêne ou une douleur pendant l'utilisation.
- Si vous portez un stimulateur cardiaque ou tout autre dispositif implanté, consultez votre médecin ou le fabricant de votre dispositif avant d'utiliser cet appareil.
- Cet appareil de soins est personnel et n'est pas destiné à être partagé par plusieurs utilisateurs.

### Consignes de sécurité relatives à la batterie

- Cet appareil contient une batterie non remplaçable qui ne peut être retirée que par du personnel qualifié.
- Tenez le produit et la batterie à l'abri du feu et ne les exposez pas directement aux rayons du soleil ou à des températures élevées.
- Si le produit devient anormalement chaud, dégage une odeur, change de couleur ou si la charge prend plus de temps que d'habitude, cessez d'utiliser et de charger le produit et contactez Philips.
- Ne placez pas le produit et sa batterie dans un four à micro-ondes ou sur une table de cuisson à induction.
- N'ouvrez pas, ne modifiez pas, ne percez pas, n'endommagez pas ou ne démontez pas le produit ou la batterie pour éviter que cette dernière ne chauffe ou ne dégage des substances toxiques ou dangereuses. Ne court-circuitez pas la batterie, ne la chargez pas trop et n'inversez pas la charge.
- Cet appareil contient une batterie non remplaçable. Lorsque la batterie est en fin de vie, l'appareil doit être mis au rebut de manière adéquate (voir la section sur le recyclage).
- Chargez votre appareil uniquement avec des adaptateurs Philips WAA1001 ou WAA2001 homologués IPX4 (valeurs nominales d'entrée : 100-240 V~ ; 50/60 Hz ; 3,5 W – valeurs nominales de sortie : 5 V cc ; 2,5 W). Pour consulter la liste des adaptateurs, rendez-vous sur **[www.philips.com/support](http://www.philips.com/support)**.

- Chargez et utilisez le produit à une température comprise entre 0 °C et 40 °C.

### Conditions de stockage et de transport :

Température : de -20 °C à +60 °C (de -4 °F à 140 °F).

### Champs électromagnétiques (CEM)

Cet appareil Philips est conforme à toutes les normes et à tous les règlements applicables relatifs à l'exposition aux champs électromagnétiques.

### LISTE DES SYMBOLES UTILISÉS

Les symboles suivants peuvent figurer sur le produit :



Ce symbole signifie que vous devez lire le mode d'emploi avant de commencer à utiliser l'appareil.

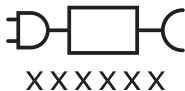

Ce symbole signifie que vous devez utiliser l'alimentation électrique indiquée.

### Usage prévu

Cette brosse à dents électrique Sonicare élimine la plaque dentaire et les résidus alimentaires pour prévenir les caries, et améliorer et préserver la santé bucco-dentaire. Cette brosse à dents électrique Sonicare est destinée à une utilisation à domicile. Leur utilisation par les enfants doit être faite sous la surveillance d'un adulte.

### Votre Philips Sonicare (Fig. 1)

- 1 Capuchon de tête de brosse

## 22 Français

- 2 Tête(s) de brosse
- 3 Manche
- 4 Bouton marche/arrêt
- 5 Indicateur d'intensité
- 6 Indicateur de charge
- 7 Chargeur USB (adaptateur mural non fourni)
- 8 Étui de voyage

Remarque : les accessoires peuvent varier selon le modèle acheté.

### Préparation

#### Fixation de la tête de brosse

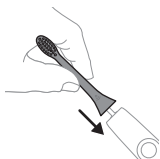

- 1 Alignez la tête de brosse afin que les poils soient dans le même axe que l'avant du manche.



- 2 Appuyez fermement la tête de brosse sur la tige de métal du manche jusqu'à ce qu'elle s'arrête.

Remarque : Le léger interstice existant entre la tête de brosse et le manche est normal.

### Utilisation de votre brosse à dents Philips Sonicare

Si vous utilisez votre brosse à dents Philips Sonicare pour la première fois, il est normal de ressentir plus de vibrations qu'avec une brosse à dents manuelle. Il est fréquent d'exercer une trop grande pression au début. N'exercez qu'une pression légère et laissez faire la brosse à dents. Pour une expérience optimale, suivez les instructions de brossage ci-dessous.

Pour vous aider dans votre transition vers la nouvelle brosse à dents électrique Philips Sonicare, celle-ci est vendue avec la fonction EasyStart activée. Cette

fonction augmente progressivement la puissance lors des 14 premiers brossages pour vous permettre de vous habituer à votre brosse à dents Sonicare.

## Instructions de brossage

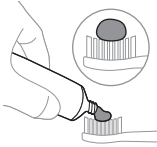

- 1 Mouillez les poils et appliquez une petite quantité de dentifrice dessus.

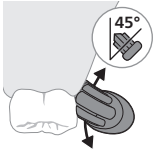

- 2 Placez les brins de la brosse sur les dents, légèrement de biais (45 degrés), en appuyant doucement pour qu'ils touchent les gencives ou se placent légèrement sous les gencives.

Remarque : Maintenez le centre de la brosse en contact avec les dents en tout temps.

- 3 Allumez la brosse à dents Philips Sonicare en appuyant sur le bouton marche/arrêt.

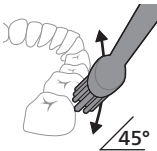

- 4 Maintenez les brins sur les dents et dans le sillon gingival. Brossez-vous les dents en faisant un léger mouvement de va-et-vient, de sorte que les brins atteignent les espaces interdentaires. Continuez ce mouvement pendant tout le cycle de brossage.

Remarque : Les brins doivent légèrement s'évaser. Il n'est pas recommandé de frotter fort comme avec une brosse à dents manuelle.

Remarque : si vous exercez une trop forte pression, le manche émet un signal sonore et change de vibration (voir « Capteur de pression »).

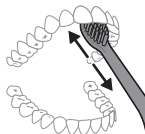

- 5 Pour nettoyer la surface intérieure des dents avant, inclinez le manche de la brosse à dents en position intermédiaire et effectuez plusieurs mouvements de brosse verticaux sur chaque dent en prenant soin de les faire se chevaucher.

Remarque : Pour assurer un brossage uniforme, divisez votre bouche en 4 sections à l'aide de la fonction QuadPacer (voir le chapitre « Caractéristiques »).



- 6 Brossez chaque section pendant 30 secondes : commencez par la section 1 (dents de la mâchoire supérieure, à l'extérieur), suivie de la section 2 (dents de la mâchoire supérieure, à l'intérieur), puis de la section 3 (dents de la mâchoire inférieure, à l'extérieur) et enfin de la section 4 (dents de la mâchoire inférieure, à l'intérieur).

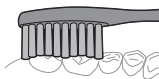

- 7 Une fois le cycle de brossage terminé, vous pouvez consacrer du temps supplémentaire au brossage de la surface de mastication des dents et insister sur les zones propices aux taches. Vous pouvez également brosser votre langue avec la brosse à dents en marche ou arrêtée. Votre brosse à dents Philips Sonicare peut être utilisée en toute sécurité sur des appareils orthodontiques (notez toutefois que les têtes de brosse s'usent alors plus rapidement) et des restaurations dentaires (amalgames,

couronnes, facettes) si celles-ci sont correctement collées et non fragilisées.  
En cas de problème, consultez un professionnel de la santé bucco-dentaire.

Remarque : Lorsque la brosse à dents Philips Sonicare est utilisée dans le cadre d'études cliniques, il convient d'utiliser le réglage haute intensité avec le manche complètement chargé et la fonction EasyStart désactivée.

## Intensités

### Réglages d'intensité

Votre brosse à dents permet trois réglages d'intensité différents :

- Intensité élevée (trois voyants)
- Intensité moyenne (deux voyants)
- Intensité faible (un voyant)

Remarque : pour un nettoyage optimal, il est recommandé d'obtenir d'utiliser le réglage haute intensité.

Pour sélectionner manuellement l'intensité souhaitée, appuyez sur le bouton de mode/intensité lorsque la brosse à dents est allumée pour faire défiler les options. Le réglage d'intensité ne peut être modifié que lorsque la brosse à dents est en marche.

### Caractéristiques

- Capteur de pression
- SmarTimer
- Fonction QuadPacer
- Fonction EasyStart

### Capteur de pression

Votre brosse à dents Philips Sonicare mesure la pression que vous exercez lors du brossage afin de protéger vos dents et vos gencives.

Si vous exercez une trop forte pression, le manche émet un signal sonore et change de vibration jusqu'à ce que vous réduisiez la pression.

Remarque : Le capteur de pression est activé lorsque vous recevez votre produit. Pour désactiver cette fonction, reportez-vous à la section « Activation ou désactivation des fonctionnalités ».

### SmarTimer

La fonction SmarTimer indique que le cycle de brossage est terminé en arrêtant automatiquement la brosse à dents à la fin du cycle.

Les professionnels de la santé bucco-dentaire recommandent un brossage d'au moins 2 minutes deux fois par jour.

Remarque : Si vous appuyez sur le bouton marche/arrêt après avoir lancé le cycle de brossage, la brosse à dents se met en pause. Si vous appuyez sur le bouton marche/arrêt dans les 30 secondes, le minuteur reprend pour vous permettre de terminer votre cycle de brossage. Après une pause de 30 secondes, la fonction SmarTimer se réinitialise.

## QuadPacer

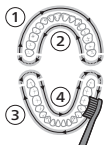

La fonction QuadPacer est un minuteur à intervalles qui émet un bref signal sonore et suspend le cycle pour vous rappeler de brosser les 4 sections de votre bouche de manière uniforme et efficace. La fonction QuadPacer est activée par défaut sur la brosse à dents Philips Sonicare.

## EasyStart

La fonction EasyStart est activée par défaut sur la brosse à dents Philips Sonicare. La fonction EasyStart augmente progressivement la puissance lors des 14 premiers brossages pour vous permettre de vous habituer à la brosse à dents Philips Sonicare.

Pour désactiver la fonction EasyStart (voir « Activation ou désactivation de fonctionnalités »).

## Activation ou désactivation de fonctionnalités

Vous pouvez activer ou désactiver les fonctionnalités suivantes de votre brosse à dents :

- Fonction EasyStart
- Capteur de pression

### Sur le manche :

Étape 1 : Placez le manche sur un chargeur branché.

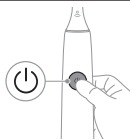

Étape 2 : Maintenez le bouton marche/arrêt enfoncé pendant les durées suivantes :

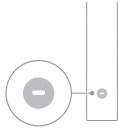
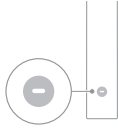
Fonction EasyStart	Capteur de pression
Jusqu'à 3 secondes	Jusqu'à 7 secondes
↓	↓
Étape 3 : Relâchez le bouton marche/arrêt lorsque vous entendez :	
1 signal sonore	1 signal sonore, 2 signaux sonores, puis 3 signaux sonores
↓	↓
Ensemble :	
	Si le voyant gauche de l'indicateur de batterie clignote 2 fois en vert et que vous entendez 3 signaux sonores de tonalité croissante, la fonction est activée.
OU	
	Si le voyant gauche de l'indicateur de batterie clignote 1 fois en orange et que vous entendez 3 signaux sonores de tonalité décroissante, la fonction est désactivée.

## Charge et niveau de la batterie

Cette brosse à dents Philips Sonicare est conçue pour fournir en moyenne 28 sessions de brossage de 2 minutes chacune (14 jours si elle est utilisée deux fois par jour) avec une batterie complètement chargée. L'indicateur de batterie indique l'état de la batterie lorsque vous terminez la séance de brossage de 2 minutes, lorsque vous mettez la brosse à dents en pause ou lorsqu'elle est en charge.

Remarque : Une charge complète peut prendre jusqu'à 24 heures avant la première utilisation, mais vous pouvez utiliser la brosse à dents Philips Sonicare avant qu'elle soit complètement chargée.

## Charge

- 1 Fixez le cordon de charge USB à un adaptateur mural, branchez l'adaptateur mural sur une prise murale électrique.

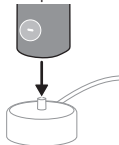

- 2 Placez le manche sur le chargeur.
- 3 2 signaux sonores brefs confirment que le manche est correctement positionné.
- 4 Le voyant de la batterie clignote en vert pour indiquer que la brosse à dents est en charge.
- 5 Lorsque la batterie est complètement chargée, le voyant reste allumé en vert pendant 30 secondes, puis s'éteint.

### État de la batterie (lorsque le manche n'est pas sur un chargeur)

Lorsque le manche est branché dans le chargeur, l'indicateur de batterie situé au bas du manche affiche l'état de la batterie.

État de la batterie	Couleur du voyant
Faible	Vert clignotant
Partiellement pleine	Vert clignotant
Pleine	Vert fixe pendant 30 secondes, puis s'éteint

### État de la batterie (lorsque le manche n'est pas sur un chargeur)

Lorsque la brosse à dents est allumée, l'indicateur de batterie situé au bas du manche affiche l'état de la batterie.

État de la batterie	Couleur du voyant
Pleine	Vert fixe
Partiellement pleine	Vert fixe
Moyen bas	Vert clignotant

Faible	Orange clignotant et 3 bips après le brossage
Vide	Orange clignotant et 2 séries de 5 bips sonores

Remarque : pour économiser de l'énergie, l'indicateur de batterie s'éteint lorsque la charge est terminée.

Remarque : Lorsque la batterie est complètement vide, la brosse à dents s'éteint. Branchez la brosse à dents sur le chargeur pour la charger.

Remarque : pour que la batterie reste chargée en permanence, vous pouvez laisser votre brosse à dents sur le chargeur lorsque vous ne l'utilisez pas.

## Nettoyage

### Manche de la brosse à dents

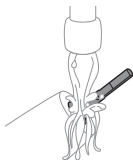

- 1 Retirez la tête de brosse et rincez la zone de la tige métallique à l'eau chaude. Veillez à éliminer tous les résidus de dentifrice sur le manche et autour des boutons au moins une fois par semaine, mais de préférence après chaque utilisation.

**Attention : N'appuyez pas sur le système de fermeture en caoutchouc sur le manche métallique ou autour des boutons avec des objets pointus, sous peine de les endommager.**

- 2 Nettoyez tout le manche à l'aide d'un chiffon humide.

**Attention : Ne tapez pas le manche sur le lavabo ou son support pour retirer l'excédent d'eau.**

- 3 Séchez le manche avec un chiffon doux ou une serviette.

## Tête de brosse

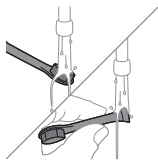

- 1 Rincez la tête de brosse et les brins après chaque utilisation et laissez-les sécher à l'air libre.
- 2 Retirez la tête de brosse du manche et rincez la base de la tête de brosse à l'eau chaude au moins une fois par semaine.

## Chargeur

- 1 Débranchez le chargeur avant de le nettoyer.
- 2 Nettoyez la surface du chargeur à l'aide d'un chiffon humide.
- 3 Séchez le chargeur avec un chiffon doux ou une serviette.

## Étui de voyage

Rincez le coffret de voyage à l'eau chaude et nettoyez-le avec un chiffon humide et laissez-le sécher à l'air libre.

## Rangement

Si vous ne comptez pas utiliser l'appareil pendant une période prolongée, débranchez-le de la prise électrique, nettoyez-le et rangez-le dans un endroit frais et sec, à l'abri de la lumière.

## Remplacement

Pour obtenir des résultats optimaux, remplacez les têtes de brosse Philips Sonicare au moins tous les 3 mois. Utilisez uniquement des têtes de brosse de rechange Philips Sonicare.

## Localisation du numéro de modèle

Le numéro de modèle commence par « HX » (par exemple, HX123A) et se trouve au bas de votre brosse à dents.

## Dépannage

Cette rubrique récapitule les problèmes les plus courants que vous pouvez rencontrer avec l'appareil. Si vous ne parvenez pas à résoudre le problème à l'aide des informations ci-dessous, rendez-vous sur le site [www.philips.com/support](http://www.philips.com/support) et indiquez la référence de votre modèle et

consultez la liste de questions fréquemment posées ou contactez le Service Consommateurs de votre pays.

<b>Problème</b>	<b>Cause possible</b>	<b>Solution</b>
Je n'arrive pas à fixer totalement la tête de brosse. Le léger interstice entre la tête de brosse et le manche est normal.		Il permet à la tête de brosse de vibrer correctement. La tête de brosse doit pouvoir bouger pour créer la quantité appropriée de vibrations.
Les vibrations de ma brosse à dents Philips Sonicare sont moins puissantes qu'auparavant.	La tête de brosse est trop proche du corps de la brosse à dents ou la brosse à dents doit être chargée.	Retirez la tête de brosse du manche et replacez-la sur la tige métallique en laissant un petit espace. (1 à 2 mm). Lors de la charge, assurez-vous que le chargeur est branché sur une alimentation électrique et situé sur une surface plane avant de placer la brosse à dents sur celui-ci. Laissez charger la brosse à dents pendant 24 heures.
J'ai chargé ma brosse à dents, mais elle ne fonctionne qu'un court laps de temps.	La base de la brosse à dents n'est pas placée à plat sur le chargeur lorsque vous essayez de la charger.	Assurez-vous que le chargeur est branché sur une alimentation électrique et situé sur une surface plane avant de placer la brosse à dents sur celui-ci. Laissez charger la brosse à dents pendant 24 heures.

## Garantie et assistance

Si vous avez besoin d'une assistance ou d'informations supplémentaires, consultez le site Web [www.philips.com/support](http://www.philips.com/support) ou lisez le dépliant sur la garantie internationale.

## Exclusions de garantie

Ne sont pas couverts par la garantie :

- Les accessoires buccaux, y compris les têtes de brosse et les canules.
- Les dommages causés par l'utilisation de pièces de rechange ou les têtes de brosse non autorisées ;
- Les dommages causés par une mauvaise utilisation, un usage abusif, une négligence ou encore des modifications ou réparations non autorisées.
- L'usure normale, incluant les ébréchures, les égratignures, les abrasions, la décoloration ou l'affadissement des couleurs.

## Recyclage



- Ce symbole signifie que les produits électriques et les piles ne doivent pas être jetés avec les ordures ménagères.
- Respectez la réglementation de votre pays concernant la collecte sélective des produits électriques et des piles.

## Retrait de la batterie rechargeable intégrée

- CONTIENT UNE BATTERIE RECHARGEABLE AU LITHIUM-ION. DOIT ÊTRE RECYCLÉE OU JETÉE CORRECTEMENT.
- La batterie rechargeable intégrée doit être retirée par un professionnel qualifié lors de la mise au rebut du produit. Avant de retirer la batterie, assurez-vous qu'elle est complètement vide.
- Les instructions de retrait de la batterie rechargeable intégrée sont disponibles à l'adresse **[www.philips.fr/support](http://www.philips.fr/support)**. Utilisez la barre de recherche de l'assistance Philips pour entrer le numéro de modèle de la brosse à dents et trouver votre produit. Le numéro de modèle commence par « HX » (par exemple, HX123A) et se trouve au bas de votre brosse à dents. Les instructions de retrait de la batterie se trouvent dans la section Dépannage et réparation de la page d'assistance du produit.
- Respectez toutes les mesures de sécurité nécessaires lorsque vous utilisez des outils pour ouvrir l'appareil ou retirer la batterie rechargeable.
- Lorsque vous manipulez une batterie, veillez à bien sécher vos mains, le produit et la batterie.

- Pour éviter tout court-circuit accidentel des piles après leur retrait, ne laissez pas les bornes des piles entrer en contact avec des objets métalliques (pièces de monnaie, épingles à cheveux, bagues, etc.). Ne les emballez pas dans du papier d'aluminium. Collez les bornes des piles avec du ruban adhésif ou mettez les piles dans un sac en plastique avant de les jeter.
- Si les piles sont endommagées ou fuient, évitez tout contact avec les yeux ou la peau. Si cela se produit, rincez immédiatement et abondamment avec de l'eau et consultez un médecin.

## Giới thiệu

Chúc mừng bạn đã mua hàng và chào mừng bạn đến với Philips! Để có được lợi ích đầy đủ từ sự hỗ trợ do Philips cung cấp, hãy đăng ký sản phẩm tại [www.philips.com/welcome](http://www.philips.com/welcome).

## Thông tin quan trọng về an toàn

Chỉ dùng sản phẩm theo đúng mục đích. Đọc kỹ thông tin này trước khi bạn sử dụng sản phẩm, pin và các phụ kiện đi kèm, sau đó giữ lại để tham khảo khi cần. Không sử dụng đúng cách có thể gây nguy hiểm hoặc thương tích nghiêm trọng.

Phụ kiện đi kèm có thể khác nhau đối với những sản phẩm khác nhau.

## Cảnh báo

- Chỉ sử dụng phụ kiện hoặc bộ phận có thể tiêu hao chính hãng của Philips. Chỉ sử dụng bộ sạc USB đi kèm sản phẩm.
- Thiết bị này không có bộ phận nào có thể sửa chữa được bởi người dùng. Nếu thiết bị bị hỏng, hãy ngừng sử dụng và liên hệ với Trung tâm Chăm sóc Khách hàng ở quốc gia của bạn (xem “Bảo hành và hỗ trợ”).
- Tránh để bộ sạc và bộ đổi nguồn gần nước.
- Sau khi vệ sinh, hãy đảm bảo bộ đổi nguồn, bộ sạc và hộp đựng du lịch hoàn toàn khô ráo trước khi kết nối với nguồn điện.
- Trẻ em và những người bị suy giảm năng lực về thể chất, giác quan hoặc tâm thần, hoặc thiếu kiến thức và kinh nghiệm có thể sử dụng thiết bị này nếu họ được giám sát hoặc hướng dẫn sử dụng thiết bị theo cách an toàn và hiểu được các mối nguy hiểm liên quan. Không nên để trẻ em vệ sinh và bảo dưỡng thiết bị khi không có sự giám sát.
- Cần giám sát trẻ em để đảm bảo trẻ không nghịch sản phẩm.
- Không được rửa bất kỳ bộ phận nào của sản phẩm trong máy rửa bát, trừ khi có hướng dẫn khác trong phần Vệ sinh.
- Không sử dụng bộ đổi nguồn và bộ sạc ngoài trời hoặc gần các bề mặt có nhiệt độ cao.
- Nếu bộ đổi nguồn, bộ sạc USB hoặc cáp bị hỏng, hãy ngừng sử dụng và thay mới.
- Thiết bị này chỉ được thiết kế để làm sạch răng và nướu.
- Thay đầu bàn chải 3 tháng một lần hoặc sớm hơn nếu có dấu hiệu bị mòn. Ngừng sử dụng đầu bàn chải có lông bị đập hoặc cong.
- Rửa sạch thân bàn chải, đặc biệt là khu vực kết nối với đầu bàn chải. Nhẹ nhàng làm sạch xung quanh miếng đệm cao su.
- Đảm bảo đầu bàn chải và thân bàn chải khô ráo trước khi cất vào hộp đựng du lịch.

- Tránh tiếp xúc trực tiếp với sản phẩm có chứa dầu thơm hoặc dầu dừa vì có thể dẫn đến tình trạng lông bàn chải bị bật xơ.
- Có thể sử dụng ở độ cao tối đa là 4.500 mét so với mực nước biển.
- Ngừng sử dụng thiết bị và tham khảo ý kiến nha sĩ/bác sĩ nếu chảy máu quá nhiều hoặc kéo dài sau khi sử dụng, hoặc nếu bạn cảm thấy khó chịu hoặc đau đớn trong khi sử dụng.
- Nếu bạn sử dụng máy tạo nhịp tim hoặc thiết bị cấy ghép khác, hãy liên hệ với bác sĩ hoặc nhà sản xuất thiết bị cấy ghép trước khi sử dụng.
- Thiết bị này là thiết bị chăm sóc cá nhân và không nên để nhiều người dùng chung.

### Hướng dẫn an toàn khi sử dụng pin

- Pin của thiết bị này là loại không thể thay thế và chỉ chuyên gia được phép tháo gỡ.
- Không để sản phẩm và pin gần nguồn lửa, đồng thời không để sản phẩm và pin tiếp xúc trực tiếp với ánh nắng mặt trời hoặc nhiệt độ cao.
- Nếu sản phẩm bị nóng hoặc có mùi bất thường, thay đổi màu sắc hoặc nếu mất nhiều thời gian hơn bình thường để sạc pin, hãy ngừng sử dụng và ngừng sạc sản phẩm, đồng thời liên hệ với Philips.
- Không để sản phẩm và pin của chúng trong lò vi sóng hoặc trên bếp cảm ứng.
- Không mở, sửa đổi, chọc thủng, làm hư hại và tháo rời sản phẩm hoặc pin để ngăn pin nóng lên hoặc ngăn pin giải phóng các chất độc hại hoặc nguy hiểm. Không làm đoản mạch pin, sạc điện quá mức hay sạc ngược chiều pin.
- Thiết bị này chứa pin loại không thể thay thế. Khi pin đã hết tuổi thọ, phải thải bỏ thiết bị đúng cách, xem phần về Tái chế.
- Chỉ sạc bằng các bộ chuyển đổi Philips mã WAA1001, WAA2001, được chứng nhận an toàn IPX4 với thông số đầu vào (100-240 V~; 50/60 Hz; 3,5 W) và thông số đầu ra (5 V dc; 2,5 W). Để biết danh sách các bộ đổi nguồn, vui lòng truy cập [www.philips.com/support](http://www.philips.com/support).
- Sạc và sử dụng sản phẩm ở nhiệt độ từ 0 °C đến 40 °C (32 °F đến 104 °F).

### Điều kiện bảo quản và vận chuyển

Nhiệt độ -20 °C đến +60 °C (-4 °F đến 140 °F).

### Điện từ trường (EMF)

Thiết bị Philips này tuân thủ tất cả các tiêu chuẩn và quy định hiện hành liên quan đến mức phơi nhiễm điện từ trường.

### DANH MỤC CÁC KÝ HIỆU SỬ DỤNG

Các biểu tượng sau đây có thể xuất hiện trên sản phẩm:



Biểu tượng này có nghĩa là hãy đọc kỹ hướng dẫn sử dụng trước khi dùng thiết bị.

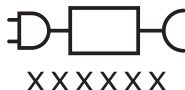

Biểu tượng này có nghĩa là sử dụng nguồn điện được chỉ định.

## Mục đích sử dụng

Bàn chải đánh răng điện Sonicare này được thiết kế để loại bỏ mảng bám và vụn thức ăn bám trên răng, giúp giảm sâu răng, đồng thời cải thiện và duy trì sức khỏe răng miệng của bạn. Bàn chải đánh răng điện Sonicare này dành cho mục đích sử dụng tại nhà của người tiêu dùng. Trẻ em sử dụng cần có sự giám sát của người lớn.

## Bàn chải đánh răng Philips Sonicare của bạn (Hình 1.)

- 1 Nắp đầu bàn chải
- 2 Đầu bàn chải
- 3 Tay cầm
- 4 Nút on/off (bật/tắt) nguồn
- 5 Chỉ báo cường độ
- 6 Chỉ báo pin
- 7 Bộ sạc USB (không bao gồm bộ đổi nguồn gắn tường)
- 8 Hộp đựng du lịch

Lưu ý: Các phụ kiện đi kèm có thể khác nhau tùy theo kiểu máy đã mua.

## Bắt đầu sử dụng

### Lắp đầu bàn chải



- 1 Đặt đầu bàn chải sao cho lông bàn chải cùng hướng với mặt trước của thân bàn chải.



- 2 Ấn chặt đầu bàn chải xuống trục kim loại cho đến khi không thể ấn được nữa.

Lưu ý: Việc có một khe hở nhỏ giữa đầu bàn chải và thân máy là hoàn toàn bình thường.

### Sử dụng bàn chải đánh răng Philips Sonicare của bạn

Nếu đây là lần đầu bạn sử dụng bàn chải Sonicare, bạn có thể cảm thấy rung nhiều hơn so với khi dùng bàn chải thông thường. Người mới dùng thường có xu hướng ấn quá mạnh. Bạn chỉ cần đặt áp lực nhẹ nhàng và để bàn chải tự làm sạch răng cho bạn. Để có trải nghiệm tốt nhất, vui lòng làm theo hướng dẫn chải răng bên dưới.

Để giúp bạn làm quen với bàn chải đánh răng điện Sonicare mới, thiết bị này được kích hoạt sẵn tính năng EasyStart. Tính năng này sẽ tăng dần cường độ rung trong 14 lần chải răng đầu tiên, giúp bạn dễ dàng thích nghi với việc sử dụng bàn chải Sonicare.

## Hướng dẫn chải

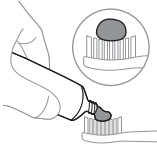

- 1 Làm ướt phần sợi cứng và bôi một lượng nhỏ thuốc đánh răng.

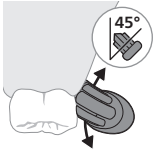

- 2 Đặt lông bàn chải tiếp xúc với răng một góc nhẹ (45 độ), ấn nhẹ để lông bàn chải chạm đến đường viền nướu hoặc hơi len lõi xuống dưới đường viền nướu một chút.

Lưu ý: Giữ phần giữa bàn chải luôn tiếp xúc với răng.

- 3 Nhấn nút on/off (bật/tắt) nguồn để bật Philips Sonicare.

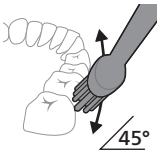

- 4 Giữ nhẹ nhàng đầu bàn chải lên răng và sát đường viền nướu. Di chuyển bàn chải nhẹ nhàng qua lại theo những chuyển động nhỏ để lông bàn chải có thể len lõi vào từng kẽ răng. Tiếp tục chuyển động này trong suốt quá trình đánh răng.

Lưu ý: Bạn nên để lông bàn chải hơi xòe nhẹ ra. Bạn không nên chải mạnh như với bàn chải thường.

Lưu ý: Bạn sẽ nhận được cảnh báo bằng âm thanh và thân bàn chải sẽ thay đổi độ rung nếu bạn tạo quá nhiều áp lực (Xem phần "Cảm biến áp lực").

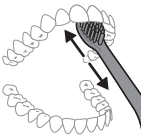

- 5 Để làm sạch mặt trong của răng cửa, hãy nghiêng tay cầm bàn chải theo hướng nửa đứng và chải vài lần theo chiều thẳng đứng chồng nhau trên từng răng.

Lưu ý: Để đảm bảo bạn chải răng đều khắp khoang miệng, hãy chia miệng thành 4 phần bằng cách sử dụng tính năng QuadPacer (xem chương "Tính năng").

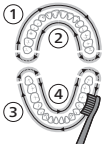

- 6 Bắt đầu chải ở phần 1 (bên ngoài răng trên) và chải trong 30 giây trước khi chuyển sang phần 2 (bên trong răng trên). Tiếp tục chải ở vùng số 3 (mặt ngoài răng hàm dưới) và chải trong 30 giây trước khi chuyển sang vùng số 4 (mặt trong răng hàm dưới).



- 7 Sau khi hoàn tất chu kỳ chải răng, bạn có thể dành thêm thời gian chải các bề mặt nhai của răng và các vùng bị ổ. Bạn có thể chải lưỡi khi bàn chải điện đang bật hoặc tắt, tùy theo sở thích của bạn.  
Bàn chải Philips Sonicare của bạn an toàn khi sử dụng cho cả niềng răng (lông bàn chải có thể mòn nhanh hơn khi dùng với niềng răng) và các phục hình nha khoa (như trám răng, mão răng hoặc mặt dán sứ) nếu chúng được gắn chặt và không bị hư hại. Nếu có bất kỳ vấn đề gì xảy ra, vui lòng tham khảo ý kiến nha sĩ.

Lưu ý: Khi sử dụng bàn chải đánh răng Philips Sonicare trong các nghiên cứu lâm sàng, vận hành bàn chải ở cài đặt cường độ cao với thân bàn chải được sạch đầy và tính năng EasyStart đã được tắt.

## Cường độ

### Cài đặt cường độ

Bàn chải điện của bạn có 3 chế độ cài đặt cường độ khác nhau:

- Cường độ cao (ba đèn)
- Cường độ trung bình (hai đèn)
- Cường độ thấp (một đèn)

Lưu ý: Chúng tôi khuyến nghị sử dụng cường độ cao để đạt được kết quả làm sạch tốt nhất.

Để chọn mức cường độ mong muốn theo cách thủ công, bạn hãy nhấn nút chế độ/cường độ khi bàn chải đang bật để chuyển đổi qua các tùy chọn. Mức cài đặt cường độ chỉ có thể thay đổi khi bàn chải đang bật.

### Đặc điểm

- Cảm biến áp lực
- SmartTimer
- QuadPacer
- EasyStart

### Cảm biến áp lực

Philips Sonicare của bạn sẽ đo lực bạn tác dụng khi chải răng để bảo vệ nướu và răng khỏi bị hư hại.

Nếu bạn tạo quá nhiều áp lực, bạn sẽ nhận được cảnh báo bằng âm thanh và thân bàn chải sẽ thay đổi độ rung cho đến khi bạn giảm áp lực.

Lưu ý: Cảm biến áp lực được kích hoạt sẵn trên sản phẩm của bạn. Để tắt tính năng này, hãy xem mục "Kích hoạt hoặc tắt các tính năng".

### SmartTimer

SmartTimer cho biết chu trình chải răng của bạn đã hoàn tất bằng cách tự động tắt bàn chải khi kết thúc chu trình.

Nha sĩ khuyến bạn nên chải răng không dưới 2 phút, hai lần mỗi ngày.

Lưu ý: Nếu bạn nhấn nút bật/tắt nguồn sau khi bắt đầu chu trình chải răng, bàn chải sẽ tạm dừng. Nếu bạn nhấn nút bật/tắt trong vòng 30 giây, bộ đếm thời gian sẽ tiếp tục để bạn hoàn thành chu trình chải răng của mình. Sau 30 giây tạm dừng, SmartTimer sẽ đặt lại.

## QuadPacer

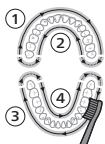

QuadPacer là bộ hẹn giờ khoảng cách, phát ra tiếng bíp ngắn và tạm dừng để nhắc nhở bạn chải đều và kỹ 4 phần trong miệng. Bàn chải đánh răng Philips Sonicare này được kích hoạt tính năng QuadPacer.

## EasyStart

Mẫu Philips Sonicare này được kích hoạt tính năng EasyStart. Tính năng EasyStart nhẹ nhàng tăng dần công suất trong 14 lần chải đầu tiên để giúp bạn làm quen với việc chải răng bằng Philips Sonicare.

Để tắt EasyStart (xem “Kích hoạt hoặc hủy kích hoạt các tính năng”).

## Kích hoạt hoặc hủy kích hoạt các tính năng

Bạn có thể dễ dàng kích hoạt hoặc hủy kích hoạt các tính năng sau đây trên bàn chải đánh răng:

- EasyStart
- Cảm biến áp lực

### Từ thân bàn chải:

Bước 1: Đặt thân bàn chải lên bộ sạc đã được cắm điện.

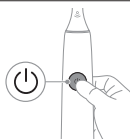

Bước 2: Nhấn và giữ nút bật/tắt nguồn trong vòng:

EasyStart

Cảm biến áp lực

Lên đến 3 giây

Lên đến 7 giây

↓

↓

Bước 3: Buông nút bật/tắt nguồn khi bạn nghe thấy:

## 42 Tiếng Việt

1 tiếng bíp

1 tiếng bíp, 2 tiếng bíp và sau đó là 3 tiếng bíp



Cùng với:

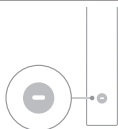

Nếu bạn thấy đèn LED bên trái của chỉ báo pin nhấp nháy màu xanh lá cây 2 lần và nghe 3 âm từ thấp đến cao, thì tính năng này đã được kích hoạt.

HOẶC

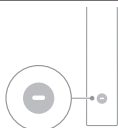

Nếu bạn thấy đèn LED bên trái của chỉ báo pin nhấp nháy màu đỏ 1 lần và nghe 3 âm từ cao đến thấp, thì tính năng này đã được tắt.

## Sạc và trạng thái pin

Bàn chải đánh răng Philips Sonicare này được thiết kế để sử dụng được trung bình 28 lần (mỗi lần 2 phút), tương đương với 14 ngày nếu bạn sử dụng hai lần mỗi ngày với pin được sạc đầy. Đèn báo pin hiển thị trạng thái pin khi bạn hoàn thành lần chải răng 2 phút, khi bạn tạm dừng bàn chải hoặc khi đang sạc.

**Lưu ý:** Có thể mất tới 24 giờ để sạc đầy pin trước lần sử dụng đầu tiên, nhưng bạn vẫn có thể sử dụng bàn chải đánh răng Philips Sonicare trước khi pin được sạc đầy.

## Sạc

- 1 Gắn cáp sạc USB vào bộ chuyển đổi cắm tường, sau đó cắm bộ chuyển đổi vào ổ cắm điện trên tường.

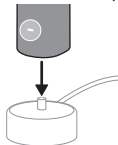

- 2 Đặt tay cầm trên bộ sạc.
- 3 Hai tiếng bíp ngắn sẽ phát ra để xác nhận thân bàn chải đã được đặt đúng vị trí.
- 4 Đèn xanh lá cây nhấp nháy của chỉ báo pin cho thấy bàn chải đang sạc.
- 5 Khi pin được sạc đầy, đèn xanh lá cây sẽ sáng liên tục trong 30 giây rồi tắt.

### Trạng thái pin (khi thân bàn chải đang cắm vào bộ sạc)

Khi thân bàn chải được cắm vào bộ sạc, chỉ báo pin ở dưới cùng của thân bàn chải sẽ hiển thị mức pin.

Trạng thái pin	Màu đèn LED
Thấp	Nhấp nháy màu xanh lá cây
Pin đầy một phần	Nhấp nháy màu xanh lá cây
Đầy	Sáng xanh lá cây trong 30 giây rồi tắt

### Trạng thái pin (khi thân bàn chải không cắm vào bộ sạc)

Khi bàn chải được kích hoạt, đèn báo pin ở dưới cùng của thân bàn chải sẽ hiển thị mức pin.

Trạng thái pin	Màu đèn LED
Đầy	Màu xanh lá cây đồng nhất
Pin đầy một phần	Màu xanh lá cây đồng nhất
Gần hết pin	Nhấp nháy màu xanh lá cây
Thấp	Nhấp nháy màu hổ phách và 3 tiếng bíp sau khi chải
Hết pin	Nhấp nháy màu hổ phách và 2 lần 5 tiếng bíp

Lưu ý: Để tiết kiệm năng lượng, đèn báo pin sẽ tắt khi không còn sạc nữa.

Lưu ý: Khi pin cạn hoàn toàn, bàn chải sẽ tự động tắt. Cắm bàn chải vào bộ sạc để sạc pin.

Lưu ý: Để pin luôn được sạc đầy, bạn có thể cắm bàn chải vào bộ sạc khi không sử dụng.

## Vệ sinh

### Thân bàn chải

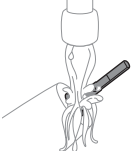

- 1 Tháo đầu bàn chải và rửa sạch phần trục kim loại dưới vòi nước ấm. Đảm bảo loại bỏ hết kem đánh răng còn sót lại trên tay cầm và quanh các nút bấm ít nhất mỗi tuần một lần, nhưng tốt nhất là sau mỗi lần sử dụng.

**Thận trọng:** Không dùng vật sắc nhọn tác động vào phần đệm cao su ở trục kim loại hoặc xung quanh các nút bấm, bởi điều này có thể làm hỏng bàn chải.

- 2 Dùng vải ẩm để lau toàn bộ bề mặt của tay cầm.

**Thận trọng:** Không gõ tay cầm bàn chải vào bồn rửa hoặc mặt bàn để loại bỏ nước thừa.

- 3 Thay vào đó, hãy lau khô tay cầm bằng vải mềm hoặc khăn bông.

### Đầu bàn chải

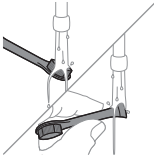

- 1 Rửa sạch đầu bàn chải và lông bàn chải, sau đó để khô tự nhiên.
- 2 Tháo đầu bàn chải ra khỏi thân máy và rửa sạch phần kết nối của đầu bàn chải bằng nước ấm ít nhất mỗi tuần một lần.

### Bộ sạc

- 1 Rút phích cắm bộ sạc trước khi vệ sinh.
- 2 Lau bề mặt bộ sạc bằng một miếng vải ẩm.
- 3 Lau khô bộ sạc bằng vải mềm hoặc khăn.

### Hộp đựng du lịch

Rửa bằng nước ấm và dùng vải ẩm để làm sạch hộp đựng du lịch, sau đó để khô tự nhiên.

## Bảo quản

Nếu bạn không sử dụng sản phẩm trong thời gian dài, hãy rút phích cắm ra khỏi ổ điện, làm sạch và bảo quản ở nơi khô ráo, thoáng mát, tránh ánh nắng trực tiếp.

## Thay thế phụ kiện

Thay đầu bàn chải Philips Sonicare 3 tháng một lần để có được kết quả tối ưu. Chỉ sử dụng các đầu bàn chải thay thế của Philips Sonicare.

## Xác định số model

Số kiểu máy bắt đầu bằng "HX" (ví dụ: HX123A) và có thể tìm thấy ở dưới đáy bàn chải đánh răng.

## Cách khắc phục sự cố

Chương này tóm tắt các sự cố thường gặp phải nhất với thiết bị này. Nếu bạn vẫn không thể khắc phục sự cố với thông tin dưới đây, hãy truy cập [www.philips.com/support](http://www.philips.com/support) và nhập số model của bạn để xem danh sách các câu hỏi thường gặp hoặc liên hệ với Trung tâm Chăm sóc Khách hàng tại quốc gia của bạn.

Sự cố	Nguyên nhân dự đoán	Giải pháp
Tôi không gắn được đầu bàn chải hoàn toàn. Có khe hở giữa đầu bàn chải và thân máy.		Khoảng trống này hoàn toàn bình thường và cần thiết để đầu bàn chải có thể rung đúng cách. Đầu bàn chải cần có khả năng di chuyển để tạo ra độ rung phù hợp.
Bàn chải Philips Sonicare rung yếu hơn trước.	Đầu bàn chải quá sát với thân máy hoặc bàn chải cần được sạc pin.	Hãy tháo đầu bàn chải ra khỏi thân máy và gắn lại vào trục kim loại, nhớ để lại một khe hở nhỏ. (1–2 mm). Khi sạc, hãy đảm bảo bộ sạc được cắm vào nguồn điện và đặt trên một bề mặt phẳng trước khi đặt bàn chải lên bộ sạc. Sau đó, bạn cần sạc bàn chải trong 24 giờ.

Sự cố	Nguyên nhân dự đoán	Giải pháp
Bàn chải đã sạc nhưng chỉ hoạt động trong thời gian ngắn.	Đảm bảo rằng đế bàn chải phải được đặt phẳng trên bộ sạc khi bạn sạc.	Hãy đảm bảo bộ sạc được cắm vào nguồn điện và đặt trên một bề mặt phẳng trước khi đặt bàn chải lên bộ sạc. Sau đó, bạn cần sạc bàn chải trong 24 giờ.

## Bảo hành và hỗ trợ

Nếu bạn cần thông tin hoặc hỗ trợ, vui lòng truy cập vào [www.philips.com/support](http://www.philips.com/support) hoặc đọc tờ bảo hành quốc tế.

### Các trường hợp loại trừ bảo hành

Những trường hợp không được bảo hành:

- Các phụ kiện đặt trong miệng bao gồm đầu bàn chải và vòi xịt.
- Hư hỏng do sử dụng các bộ phận thay thế hoặc đầu bàn chải không chính hãng.
- Hư hỏng do sử dụng sai mục đích, lạm dụng, bỏ bê, tự ý sửa đổi hoặc sửa chữa không được ủy quyền.
- Hao mòn thông thường, bao gồm sút mề, trầy xước, mài mòn, đổi màu hoặc phai màu.

### Tái chế



- Biểu tượng này có nghĩa là các sản phẩm điện và pin không được vứt bỏ cùng với rác thải gia đình thông thường.
- Tuân thủ theo quy định của quốc gia bạn về việc thu gom riêng các sản phẩm điện và pin.

### Tháo pin sạc tích hợp

- SẢN PHẨM NÀY CHỨA PIN SẠC LITHIUM-ION. PHẢI ĐƯỢC TÁI CHẾ HOẶC XỬ LÝ ĐÚNG CÁCH.

- Pin sạc tích hợp phải được chuyên gia có trình độ tháo ra khi vứt bỏ sản phẩm. Trước khi tháo pin, phải đảm bảo pin đã cạn hoàn toàn.
- Bạn có thể xem hướng dẫn tháo pin sạc tích hợp trên **[www.philips.com/support](http://www.philips.com/support)**. Sử dụng thanh tìm kiếm trên trang hỗ trợ của Philips để nhập số kiểu máy bàn chải đánh răng và tìm sản phẩm của bạn. Số kiểu máy bắt đầu bằng "HX" (ví dụ: HX123A) và có thể tìm thấy ở dưới đáy bàn chải đánh răng Hướng dẫn tháo pin nằm trong phần Xử lý sự cố và Sửa chữa trên trang hỗ trợ của sản phẩm.
- Thực hiện mọi biện pháp phòng ngừa an toàn cần thiết khi thao tác với các dụng cụ để mở thiết bị và khi vứt bỏ pin sạc.
- Khi xử lý pin, phải đảm bảo tay của bạn, sản phẩm và pin đều khô ráo.
- Để tránh gây đoản mạch pin sau khi tháo ra, không được để các cực của pin tiếp xúc với đồ vật kim loại (ví dụ: tiền xu, kẹp tóc, nhẫn). Không bọc pin trong giấy nhôm. Dán hai đầu pin hoặc cho pin vào một túi nhựa trước khi vứt bỏ.
- Nếu pin bị hư hỏng hoặc rò rỉ, phải tránh tiếp xúc với da hoặc mắt. Nếu xảy ra sự cố này, phải ngay lập tức rửa sạch bằng nước và tới cơ sở chăm sóc y tế.

## ข้อมูลเบื้องต้น

ขอแสดงความยินดีกับผลิตภัณฑ์ใหม่และต้อนรับเข้าสู่โลกของฟิลิปส์! เพื่อให้คุณได้รับประโยชน์อย่างเต็มที่จากบริการที่ Philips มอบให้ โปรดลงทะเบียนผลิตภัณฑ์ของคุณที่ [www.philips.com/welcome](http://www.philips.com/welcome)

## ข้อมูลความปลอดภัยที่สำคัญ

ใช้ผลิตภัณฑ์นี้ตามวัตถุประสงค์ที่ตั้งไว้เท่านั้น

โปรดอ่านข้อมูลนี้โดยละเอียดก่อนใช้งานผลิตภัณฑ์รวมทั้งแบตเตอรี่และอุปกรณ์เสริม และเก็บคู่มือไว้ใช้อ้างอิงในคราวต่อไป

การนำไปใช้ในทางที่ผิดอาจก่อให้เกิดอันตรายหรือการบาดเจ็บสาหัสได้ อุปกรณ์เสริมที่ให้มาอาจแตกต่างกันไปตามแต่ละผลิตภัณฑ์

## คำเตือน

- ใช้เฉพาะอุปกรณ์เสริมหรือสินค้าบริโภคร่วมที่ของแท้ของ Philips ใช้แท่นชาร์จ USB ได้ที่มาพร้อมกับผลิตภัณฑ์เท่านั้น
- เครื่องใช้นี้ไม่มีชิ้นส่วนใดที่ผู้ใช้สามารถถอดเปลี่ยนเองได้ หากเครื่องเกิดความเสียหาย โปรดหยุดใช้งานและติดต่อศูนย์บริการลูกค้าในประเทศ (ดู "การรับประกันและสนับสนุน") ของคุณ
- เก็บอะแดปเตอร์และแท่นชาร์จให้ห่างจากน้ำ
- หลังจากทำความสะอาดแล้ว ตรวจสอบให้แน่ใจว่าอะแดปเตอร์ แท่นชาร์จ และกล่องบรรจุพกพาแห้งสนิทก่อนเชื่อมต่อกับแหล่งจ่ายไฟ
- เด็กและผู้ที่มีสภาพร่างกายไม่สมบูรณ์ ประสาทสัมผัสไม่สมบูรณ์หรือสภาพจิตใจไม่ปกติ หรือขาดประสบการณ์และความรู้ความเข้าใจ สามารถใช้เครื่องนี้ได้ หากอยู่ในการควบคุมดูแลหรือได้รับคำแนะนำในการใช้งานที่ปลอดภัยและเข้าใจถึงอันตรายที่เกี่ยวข้องในการใช้งาน ไม่ควรให้เด็กทำความสะอาดและดูแลรักษา โดยไม่มีการควบคุมดูแล
- เด็กเล็กควรได้รับการดูแลเพื่อป้องกันไม่ให้เด็กนำผลิตภัณฑ์นี้ไปเล่น

- ห้ามทำความสะอาดส่วนใดส่วนหนึ่งของผลิตภัณฑ์ในเครื่องล้างจาน เว้นแต่จะได้รับการคำแนะนำเป็นอย่างอื่นในหัวข้อการทำความสะอาด
- อย่าใช้อะแดปเตอร์และแท่นชาร์จกลางแจ้งหรือใกล้พื้นผิวที่มีความร้อน
- หากอะแดปเตอร์แปลงไฟ แท่นชาร์จ USB หรือสายชาร์จเสียหาย ให้หยุดใช้และเปลี่ยนใหม่
- เครื่องนี้ออกแบบมาสำหรับการทำความสะอาดพื้นและหม้อก๋วยเตี๋ยวเท่านั้น
- เปลี่ยนหัวแปรงใหม่ทุก 3 เดือนหรือเร็วกว่านั้นเมื่อขนแปรงเริ่มเสื่อมสภาพ หยุดใช้หัวแปรงที่ถูกกดทับหรือมีขนแปรงที่โค้งงอ
- ล้างด้ามจับ โดยเฉพาะที่จุดเชื่อมต่อกับหัวแปรง ทำความสะอาดรอบๆ ซิลยางเบาๆ
- ตรวจสอบให้แน่ใจว่าหัวแปรงและแปรงสีฟันแห้งก่อนเก็บไว้ในกล่องบรรจุพกพา
- ควรหลีกเลี่ยงไม่ให้สัมผัสกับผลิตภัณฑ์ที่มีส่วนประกอบของน้ำมันหอมระเหยหรือน้ำมันมะพร้าว เพราะอาจส่งผลให้ขนแปรงแข็งผิดปกติ
- ความสูงในการใช้งานเครื่องสูงสุดอยู่ที่ 4,500 เมตร
- หยุดใช้เครื่องและปรึกษากันต์แพทย์/แพทย์ของคุณหากมีเลือดออกมากเกินไปหรือมีเลือดออกเป็นเวลานานหลังจากการใช้งาน หรือหากคุณรู้สึกไม่สบายหรือเจ็บปวดในระหว่างการใช้งาน
- หากคุณมีเครื่องกระตุ้นหัวใจหรือได้รับการฝังอุปกรณ์อื่นๆ ให้ติดต่อแพทย์หรือผู้ผลิตอุปกรณ์ที่ฝังในร่างกายก่อนใช้งาน
- เครื่องนี้เป็นอุปกรณ์ดูแลทำความสะอาดส่วนบุคคล ไม่เหมาะสำหรับใช้ร่วมกับผู้ใช้หลายๆ คน

### คำแนะนำด้านความปลอดภัยของแบตเตอรี่

- เครื่องนี้มีแบตเตอรี่ที่ไม่สามารถถอดเปลี่ยนได้ ซึ่งจะต้องถอดออกโดยผู้ที่มีความชำนาญเท่านั้น
- เก็บผลิตภัณฑ์และแบตเตอรี่ให้ห่างจากไฟไหม้ และห้ามให้ผลิตภัณฑ์และแบตเตอรี่สัมผัสแสงอาทิตย์หรือความร้อนสูง
- หากผลิตภัณฑ์ร้อนผิดปกติ มีกลิ่นแปลกๆ เปลี่ยนสี หรือใช้เวลานานปกติ ให้หยุดใช้และหยุดชาร์จผลิตภัณฑ์ แล้วติดต่อ Philips
- ห้ามวางผลิตภัณฑ์และแบตเตอรี่ไว้ในเตาไมโครเวฟหรือบนเตาแม่เหล็กไฟฟ้า

## 50 ภาษาไทย

- ห้ามเปิด ดัดแปลง เจาะ ทำให้เกิดความเสียหาย หรือถอดแยกชิ้นส่วนผลิตภัณฑ์หรือแบตเตอรี่เพื่อป้องกันไม่ให้เกิดความร้อนเกินไป หรือปล่อยสารพิษหรือสารที่เป็นอันตราย อย่าทำให้แบตเตอรี่เกิดไฟฟ้าลัดวงจร ชาร์จไฟเกิน หรือชาร์จไฟกลับด้าน
- เครื่องนี้มีแบตเตอรี่ที่ไม่สามารถถอดเปลี่ยนได้ จำเป็นต้องกำจัดเครื่องอย่างถูกต้องเมื่อแบตเตอรี่หมดอายุ สามารถดูข้อมูลได้ในหัวข้อการรีไซเคิล
- ชาร์จกับอะแดปเตอร์ Philips WAA1001, WAA2001 IPX4 ที่ได้รับการรับรองด้านความปลอดภัยซึ่งมีระดับกำลังไฟเข้า (100-240 V~; 50/60 Hz; 3.5 W) และระดับกำลังไฟส่งออก (5 V dc ; 2.5 W) เท่านั้น โปรดดูรายการอะแดปเตอร์ที่ [www.philips.com/support](http://www.philips.com/support)
- ชาร์จไฟและใช้ผลิตภัณฑ์ในอุณหภูมิระหว่าง 0 °C ถึง 40 °C (32 °F และ 104 °F)

### สภาพแวดล้อมการจัดเก็บและการขนส่ง

อุณหภูมิ -20 °C ถึง +60 °C (-4 °F ถึง 140 °F)

### Electromagnetic fields (EMF)

ผลิตภัณฑ์ของ Philips

นี้เป็นไปตามมาตรฐานและกฎข้อบังคับด้านคลื่นแม่เหล็กไฟฟ้าที่มีทุกประการ

### รายการสัญลักษณ์ที่ใช้

สัญลักษณ์ต่อไปนี้อาจปรากฏบนผลิตภัณฑ์:



สัญลักษณ์นี้หมายความว่าให้อ่านคำแนะนำการใช้งานก่อนใช้เครื่อง

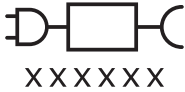

สัญลักษณ์นี้หมายความว่าให้ใช้แหล่งจ่ายไฟที่ระบุ

## วัตถุประสงค์การใช้งาน

แปรงสีฟันไฟฟ้า Sonicare

ใช้สำหรับขจัดคราบพลัคและเศษอาหารที่ติดแน่นออกจากฟันเพื่อลดฟันผุ พร้อมกับยกระดับและรักษาสุขภาพช่องปาก แปรงสีฟันไฟฟ้า Sonicare ผลิตขึ้นสำหรับการใช้งานภายในบ้านของผู้บริโภค การใช้งานของเด็กควรอยู่ภายใต้การดูแลของผู้ใหญ่

## Philips Sonicare ของคุณ (รูปที่ 1)

- 1 ฟาหัวแปรง
- 2 หัวแปรง
- 3 ด้ามจับ
- 4 ปุ่มเปิด/ปิดเครื่อง
- 5 ไฟแสดงความแรง
- 6 สัญญาณไฟแสดงแบตเตอรี่
- 7 แท่นชาร์จ USB (ไม่รวมอะแดปเตอร์ติดผนัง)
- 8 กล่องบรรจุพกพา

หมายเหตุ: อุปกรณ์เสริมที่ให้มีอาจแตกต่างกันไปตามรุ่นที่ซื้อ

## เริ่มใช้งาน

### การใส่หัวแปรง

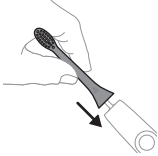

- 1 จัดตำแหน่งหัวแปรงให้ปลายขนแปรงหันไปทิศทางเดียวกับด้านหน้าของ ด้ามจับ



- 2 กดหัวแปรงลงบนแกนโลหะอย่างแน่นหนาจนกว่าจะกดต่อไม่ได้

หมายเหตุ: เป็นเรื่องปกติที่จะเห็นช่องว่างเล็กน้อยระหว่างหัวแปรงและที่จับ

## การใช้แปรงสีฟัน Philips Sonicare ของคุณ

หากคุณกำลังใช้แปรงสีฟัน Sonicare เป็นครั้งแรก

เป็นเรื่องปกติที่จะรู้สึกสั่นสะเทือนมากกว่าเมื่อใช้แปรงสีฟันที่ไม่ใช้ไฟฟ้า

เป็นเรื่องปกติที่ผู้ใช้ครั้งแรกจะใช้แรงกดมากเกินไป ใช้แรงกดเบา ๆ

และปล่อยให้แปรงสีฟันแปรงฟันให้คุณ

โปรดปฏิบัติตามคำแนะนำการแปรงฟันที่อยู่ด้านล่างนี้เพื่อการใช้งานอย่างมีประสิทธิภาพสูงสุด

แปรงสีฟันไฟฟ้า Sonicare รุ่นใหม่นี้มาพร้อมคุณสมบัติ EasyStart

ที่เปิดใช้งานเพื่อช่วยในการเปลี่ยนแปรงสีฟันของคุณ คุณสมบัตินี้จะค่อยๆ

เพิ่มความแรงขึ้นในระหว่างการแปรงฟัน 14 ครั้งแรก

เพื่อช่วยคุณในการปรับตัวกับการแปรงฟันด้วยแปรงสีฟัน Sonicare ของคุณ

## คำแนะนำในการแปรงฟัน

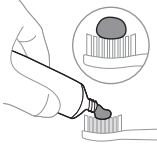

- 1 ทำขนแปรงสีฟันให้เปียกและบีบยาสีฟันออกมาเล็กน้อย

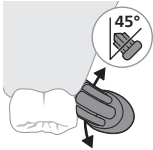

- 2 วางขนแปรงสีฟันให้ขนแปรงทำมุมเอียงกับฟันเล็กน้อย (45 องศา) กดแปรงเบาๆ เพื่อให้ขนแปรงเข้าถึงขอบเหงือก หรืออยู่ใต้ขอบเหงือกเล็กน้อย

หมายเหตุ: รักษาให้ส่วนกลางของแปรงสัมผัสกับฟันอยู่ตลอดเวลา

- 3 กดปุ่มเปิด/ปิด เพื่อเปิดสวิตช์ Philips Sonicare

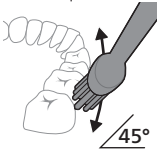

- 4 วางขนแปรงเบาๆ บนฟันและแนวเหงือก แปรงฟันด้วยการเคลื่อนไหวเข้าและออกเล็กน้อยเพื่อให้ขนแปรงเข้าถึงซอกฟัน เคลื่อนไหวในลักษณะนี้อย่างต่อเนื่องตลอดรอบการแปรงฟัน

หมายเหตุ: ขนแปรงควรบานออกเล็กน้อย

ไม่แนะนำให้แปรงเหมือนที่คุ้นทำกับแปรงสีฟันธรรมดา

หมายเหตุ: หากคุณใช้แรงกดมากเกินไป

คุณจะได้รับบาดเจ็บด้วยเสียงและการเปลี่ยนแปลงในการสั่นสะเทือนของด้ามจับ (ดูส่วน 'เซ็นเซอร์ตรวจวัดแรงกด')

## 54 ภาษาไทย

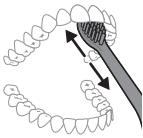

- 5 ในการทำความสะอาดด้านในของฟันหน้า ให้เอียงด้ามแปรงจับแบบตั้งตั้งขึ้น และแปรงลงในแนวตั้งซ้ำกันหลายๆ ครั้ง ทีละซี่

หมายเหตุ: เพื่อให้แน่ใจว่าคุณแปรงฟันได้ทั่วถึงทั้งช่องปาก ให้แบ่งพื้นที่ในช่องปากเป็น 4 ส่วนโดยใช้คุณสมบัติ QuadPacer (ดูที่บท 'คุณสมบัติ')

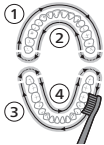

- 6 เริ่มแปรงฟันส่วนที่ 1 (ด้านนอกฟันบน) และแปรงเป็นเวลา 30 วินาทีก่อนเริ่มแปรงส่วนที่ 2 (ด้านในฟันบน) แปรงฟันส่วนที่ 3 (ด้านนอกฟันล่าง) ต่อ และแปรงเป็นเวลา 30 วินาทีก่อนเริ่มแปรงส่วนที่ 4 (ด้านใน ฟันล่าง)



- 7 หลังจากแปรงฟันเสร็จ

คุณสามารถใช้เวลาเพิ่มเติมเพื่อแปรงพื้นผิวของฟันที่จับดาเคียวและฟันที่มีรอยคราบได้ คุณยังสามารถแปรงลิ้นของคุณได้โดยเปิดหรือปิดแปรงสีฟัน ตามต้องการ แปรงสีฟัน Philips Sonicare ของคุณสามารถใช้งานบนเหล็กจัดฟัน (หัวแปรงจะเสื่อมสภาพเร็วขึ้นเมื่อใช้บนเหล็กจัดฟัน) และการบูรณะฟัน (อุดฟัน ครอบฟัน เคลือบฟัน) ได้อย่างปลอดภัย

ในกรณีที่อุปกรณ์เหล่านี้ยึดติดกับฟันอย่างแน่นหนา และไม่มีความเสี่ยงหาย หากเกิดปัญหา โปรดติดต่อทันตแพทย์ของคุณ

หมายเหตุ: เมื่อใช้แปรงสีฟัน Philips Sonicare ในการศึกษาทางคลินิก ให้ใช้แปรงที่ชาร์จเต็มแล้วโดยตั้งค่าให้มีระดับความแรงสูงและปิดใช้งานคุณสมบัติ EasyStart

## ความถี่

### ระดับความแรง

แปรงสีฟันไฟฟ้าของคุณมีการตั้งค่าความแรง 3 ระดับ:

- ความเข้มสูง (ไฟสามดวง)
- ความเข้มปานกลาง (ไฟสองดวง)
- ความเข้มต่ำ (ไฟหนึ่งดวง)

หมายเหตุ: แนะนำให้ใช้ความแรงสูงเพื่อผลลัพธ์การทำความสะอาดที่ดีที่สุด

หากต้องการเลือกความแรงที่คุณต้องการด้วยตนเอง

ให้กดปุ่มโหมด/ความแรงขณะที่เปิดใช้งานแปรงสีฟัน เพื่อวนไปตามแต่ละตัวเลือก การตั้งค่าความแรงสามารถเปลี่ยนแปลงได้เมื่อเปิดใช้งานแปรงสีฟันเท่านั้น

## คุณสมบัติ

- เซ็นเซอร์ตรวจวัดแรงกด
- SmarTimer
- QuadPacer
- EasyStart

### เซ็นเซอร์ตรวจวัดแรงกด

Philips Sonicare

ของคุณจะวัดแรงกดที่คุณใช้ในระหว่างแปรงฟันเพื่อปกป้องเหงือกและฟันไม่ให้ได้รับความเสียหาย

## 56 ภาษาไทย

หากคุณใช้แรงกดมากเกินไป

คุณจะได้รับอาการเจ็บตื้อด้วยเสียงและการเปลี่ยนแปลงในการสัมผัสของด้ามจับจะกว่าว่าคุณจะลดแรงกดลง

หมายเหตุ:

เซ็นเซอร์ตรวจวัดแรงกดที่มาพร้อมกับผลิตภัณฑ์ของคุณจะเปิดการใช้งานไว้

หากต้องการปิดใช้งานคุณสมบัตินี้ ให้ดูที่ 'การเปิดหรือปิดใช้งานคุณสมบัติต่างๆ'

### SmarTimer

SmarTimer

บ่งชี้ว่ารอบการแปรงฟันของคุณเสร็จสมบูรณ์โดยการปิดแปรงสีฟันโดยอัตโนมัติเมื่อสิ้นสุดรอบการแปรงฟัน

ผู้เชี่ยวชาญด้านทันตกรรมแนะนำให้แปรงฟันอย่างน้อย 2 นาทีวันละสองครั้ง

หมายเหตุ: หากคุณกดปุ่มเปิด/ปิดหลังจากที่คุณเริ่มรอบการแปรงฟัน

แปรงสีฟันจะหยุดชั่วคราว หากคุณกดปุ่มเปิด/ปิดภายใน 30 วินาที

ตัวจับเวลาจะกลับมาทำงานต่อเพื่อให้คุณแปรงฟันให้จบรอบการแปรงฟัน

หลังจากหยุดชั่วคราว 30 วินาที SmarTimer จะรีเซ็ต

### QuadPacer

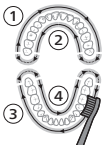

QuadPacer เป็นตัวตั้งเวลาที่มีเสียงสัญญาณบีพสั้นๆ

และหยุดชั่วคราวเพื่อเตือนให้คุณแปรงทั้ง 4

ส่วนของช่องปากอย่างสม่ำเสมอและทั่วถึง แปรงสีฟัน Philips Sonicare

มาพร้อมกับคุณสมบัติ QuadPacer ที่เปิดใช้งานอยู่แล้ว

## EasyStart

Philips Sonicare รุ่นนี้มาพร้อมกับคุณสมบัติ EasyStart ที่เปิดใช้งานอยู่แล้ว  
คุณสมบัติ EasyStart จะเพิ่มพลังอย่างนุ่มนวลในการแปรงฟัน 14 รอบแรก  
เพื่อช่วยให้คุณคุ้นเคยกับการแปรงฟันด้วย Philips Sonicare  
วิธีปิดใช้งาน EasyStart (ดู "การเปิดหรือปิดใช้งานคุณสมบัติต่างๆ")

## การเปิดหรือปิดใช้งานคุณสมบัติต่างๆ

คุณสามารถเปิดหรือปิดคุณสมบัติต่อไปนี้ของแปรงสีฟันได้:

- EasyStart
- เซ็นเซอร์ตรวจวัดแรงกด

### จากด้ามจับ:

ขั้นตอนที่ 1: วางด้ามจับบนแท่นชาร์จที่เสียบปลั๊กไฟอยู่

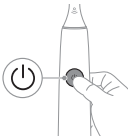

ขั้นตอนที่ 2: กดปุ่มเปิด/ปิดค้างไว้สำหรับ:

EasyStart

เซ็นเซอร์ตรวจวัดแรงกด

สูงสุด 3 วินาที

สูงสุด 7 วินาที



ขั้นตอนที่ 3: ปล่อยปุ่มเปิด/ปิดเครื่องเมื่อคุณได้ยิน:

เสียงบี๊ฟ 1 ครั้ง

เสียงบี๊ฟ 1 ครั้ง 2 ครั้งและ 3 ครั้ง



พร้อมกับ:

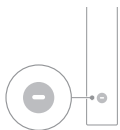

หากคุณเห็นไฟ LED  
แสดงสถานะแบตเตอรี่ด้านซ้ายมือกะพริบเป็นสีเขียว 2  
ครั้งและได้ยินเสียง 3 ระดับจากต่ำไปสูง  
แสดงว่าคุณสมบัตินี้เปิดใช้งานแล้ว

หรือ

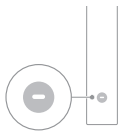

หากคุณเห็นไฟ LED  
แสดงสถานะแบตเตอรี่ด้านซ้ายมือกะพริบเป็นสีเหลือง 1  
ครั้งและได้ยินเสียง 3 ระดับจากสูงไปต่ำ  
แสดงว่าคุณสมบัตินี้ปิดใช้งานแล้ว

## การชาร์จและสถานะแบตเตอรี่

แปรงสีฟัน Philips Sonicare นี้ออกแบบมาให้มีรอบการแปรงฟันเฉลี่ย 28 ครั้ง โดยแต่ละครั้งจะใช้เวลา 2 นาที (14 วันหากใช้วันละสองครั้ง) ด้วยแบตเตอรี่ที่ชาร์จจนเต็ม

ไฟแสดงสถานะแบตเตอรี่จะแสดงสถานะแบตเตอรี่เมื่อคุณแปรงฟันครบ 2 นาที เมื่อคุณหยุดแปรงสีฟันชั่วคราว หรือขณะกำลังชาร์จ

หมายเหตุ: อาจใช้เวลาถึง 24 ชั่วโมงในการชาร์จแบตเตอรี่จนเต็มก่อนใช้งานครั้งแรก แต่คุณสามารถใช้แปรงสีฟัน Philips Sonicare ได้ก่อนที่จะชาร์จจนเต็ม

## การชาร์จ

- 1 ต่อด้านชาร์จ USB เข้ากับอะแดปเตอร์ตัดผนัง  
เสียบอะแดปเตอร์ตัดผนังเข้ากับเต้ารับไฟฟ้าบนผนัง

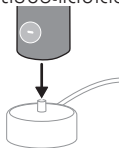

- 2 วางด้านจับบนที่ชาร์จ

- 3 โดยจะส่งเสียงบีพ 2 ครั้งสั้นๆ เพื่อยืนยันว่าการวางด้ามจับถูกต้อง
- 4 แสงสีเขียวกะพริบของไฟแสดงสถานะแบตเตอรี่แสดงว่าประตีสัมผัสกำลังชาร์จ
- 5 เมื่อชาร์จแบตเตอรี่จนเต็มแล้ว ไฟสีเขียวจะยังคงติดอยู่เป็นเวลา 30 วินาทีแล้วดับลง

### สถานะแบตเตอรี่ (เมื่อด้ามจับอยู่บนแท่นชาร์จที่เสียบปลั๊กไฟอยู่)

เมื่อเสียบด้ามจับเข้ากับแท่นชาร์จ

ไฟแสดงสถานะแบตเตอรี่ที่ด้านล่างของด้ามจับจะแสดงระดับแบตเตอรี่

สถานะของแบตเตอรี่	สีไฟ LED
ต่ำ	สีเขียวกะพริบ
เต็มบางส่วน	สีเขียวกะพริบ
เต็ม	สีเขียวนาน 30 วินาทีแล้วดับลง

### สถานะแบตเตอรี่ (เมื่อด้ามจับไม่ได้อยู่บนแท่นชาร์จที่เสียบปลั๊กไฟอยู่)

เมื่อประตีสัมผัส

ไฟแสดงสถานะแบตเตอรี่ที่ด้านล่างของด้ามจับจะแสดงระดับแบตเตอรี่

สถานะของแบตเตอรี่	สีไฟ LED
เต็ม	สีเขียวส่องสว่าง
เต็มบางส่วน	สีเขียวส่องสว่าง
ต่ำปานกลาง	สีเขียวกะพริบ
ต่ำ	สีเหลืองกะพริบและเสียงบีพ 3 ครั้งหลังการประตีสัมผัส
ว่าง	สีเหลืองกะพริบและเสียงบีพ 5 ครั้ง 2 ชุด

หมายเหตุ: เพื่อประหยัดพลังงาน ไฟแสดงสถานะแบตเตอรี่จะปิดเมื่อไม่มีการชาร์จอีก

หมายเหตุ: เมื่อแบตเตอรี่หมด แปรงสีพื้นจะปิด วางแปรงสีพื้นบนแท่นชาร์จเพื่อชาร์จ

หมายเหตุ: หากต้องการชาร์จแบตเตอรี่ให้เต็มตลอดเวลา  
คุณอาจวางแปรงสีพื้นไว้บนแท่นชาร์จเมื่อไม่ใช้งาน

## การทำความสะอาด

### ด้ามแปรงสีพื้น

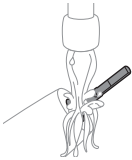

- 1 ถอดหัวแปรงและล้างทำความสะอาดบริเวณด้ามโลหะด้วยน้ำอุ่น  
ตรวจสอบให้แน่ใจว่าคุณได้ขจัดยาสีพื้นที่ตกค้างในด้ามจับและรอบปุ่มอย่างน้อยสัปดาห์ละครั้ง แนะนำให้ทำทุกครั้งหลังใช้

**ข้อควรระวัง:** ห้ามใช้วัตถุมีคมกดที่ซี่ยางบนด้ามหลักหรือรอบๆ ปุ่ม  
เพราะอาจทำให้เกิดความเสียหายได้

- 2 เช็ดพื้นผิวทั้งหมดของด้ามจับด้วยผ้าชุบน้ำพอหมาด

**ข้อควรระวัง:** ห้ามเคาะด้ามจับบนอ่างน้ำหรือเคาน์เตอร์เพื่อขจัดน้ำส่วนเกิน

- 3 เช็ดด้ามจับด้วยผ้าที่อ่อนนุ่มหรือผ้าขนหนู

### หัวแปรง

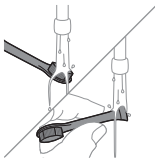

- 1 ล้างทำความสะอาดหัวแปรงและขนแปรงหลังการใช้ทุกครั้ง และผึ่งลมให้แห้ง

- 2 ถอดหัวแปรงออกจากด้ามจับและล้างข้อต่อหัวแปรงด้วยน้ำอุ่นอย่างน้อยสัปดาห์ละครั้ง

## แท่นชาร์จ

- 1 ถอดปลั๊กแท่นชาร์จก่อนทำความสะอาด
- 2 เช็ดพื้นผิวของแท่นชาร์จด้วยผ้าชุบน้ำพอหมาด
- 3 เช็ดแท่นชาร์จด้วยผ้านุ่มหรือผ้าขนหนูให้แห้ง

## กล่องบรรจุพอกพา

ล้างด้วยน้ำอุ่นและใช้ผ้าชุบน้ำหมาดๆ

เพื่อทำความสะอาดกล่องบรรจุพอกพาและผึ่งลมให้แห้ง

## การจัดเก็บ

หากคุณจะไม่ใช้ผลิตภัณฑ์เป็นเวลานาน ให้ถอดปลั๊กออกจากเต้ารับไฟฟ้า ทำความสะอาดและเก็บไว้ในที่แห้ง เย็น และห่างจากการสัมผัสโดยตรงกับแสงแดด

## การเปลี่ยนอะไหล่

เปลี่ยนหัวแปรง Philips Sonicare ทุกๆ 3

เดือนเพื่อให้ได้ผลลัพธ์การแปรงฟันที่ดีที่สุด ใช้เฉพาะหัวแปรงสำหรับเปลี่ยน Philips Sonicare เท่านั้น

## ค้นหาหมายเลขรุ่น

หมายเลขรุ่นขึ้นต้นด้วย "HX" (เช่น HX123A)

และระบุไว้ที่ด้านล่างของแปรงสีฟันของคุณ

## การแก้ปัญหา

บทนี้ได้รวบรวมปัญหาทั่วไปเกี่ยวกับเครื่องซึ่งคุณอาจพบได้

หากยังไม่สามารถแก้ไขปัญหาดตามข้อมูลด้านล่างได้

โปรดดูรายการคำถามที่พบบ่อยที่ [www.philips.com/support](http://www.philips.com/support)

และใส่หมายเลขรุ่นของคุณ หรือติดต่อศูนย์บริการลูกค้าในประเทศของคุณ

ปัญหา	สาเหตุที่เป็นไปได้	การแก้ปัญหา
ฉันไม่สามารถสวมหัวแปรงได้สุด มีช่องว่างระหว่างหัวแปรงและด้ามจับ		ช่องว่างนี้เป็นเรื่องปกติและจำเป็นสำหรับหัวแปรงเพื่อให้สามารถสั่นได้อย่างเหมาะสม หัวแปรงต้องสามารถเคลื่อนที่ได้เพื่อสร้างการสั่นสะเทือนในปริมาณที่เหมาะสม
การสั่นของแปรงสีฟัน Philips Sonicare ของฉันมีพลังน้อยกว่าเมื่อก่อน	หัวแปรงอยู่ใกล้กับตัวด้ามแปรงสีฟันมากเกินไป หรือจำเป็นต้องชาร์จแปรงสีฟัน	ถอดหัวแปรงออกจากด้ามจับแล้วตั้งใหม่บนแกนโลหะโดยเว้นช่องว่างเล็กๆ (1-2 มม.) เมื่อชาร์จ ตรวจสอบให้แน่ใจว่าได้เสียบแท่นชาร์จเข้ากับแหล่งจ่ายไฟและวางบนพื้นผิวเรียบก่อนวางแปรงสีฟันบนแท่นชาร์จ ชาร์จแปรงสีฟันทิ้งไว้เป็นเวลา 24 ชั่วโมง

ปัญหา	สาเหตุที่เป็นไปได้	การแก้ปัญหา
จันชาร์จแปรองสีฟันแล้วแต่ใช้งานได้ในช่วงเวลาสั้นๆ เท่านั้น	ฐานของด้ามจับแปรองสีฟันไม่ถูกวางในแนวราบบนแท่นชาร์จเมื่อพยายามชาร์จ	ตรวจสอบให้แน่ใจว่าได้เสียบแท่นชาร์จเข้ากับแหล่งจ่ายไฟและวางบนพื้นผิวเรียบก่อนวางแปรองสีฟันบนแท่นชาร์จ ชาร์จแปรองสีฟันทิ้งไว้เป็นเวลา 24 ชั่วโมง

## การรับประกันและสนับสนุน

หากคุณต้องการข้อมูลหรือการสนับสนุน โปรดเข้าชมเว็บไซต์

**[www.philips.com/support](http://www.philips.com/support)**

หรืออ่านข้อมูลจากเอกสารแผ่นพับที่แยกเฉพาะเกี่ยวกับการรับประกันทั่วโลก

## ข้อยกเว้นการรับประกัน

สิ่งที่ไม่อยู่ภายใต้การรับประกัน:

- เครื่องมือที่อยู่ในช่องปาก มารวมทั้งหัวแปรองและหัวฉีด
- ความเสียหายที่เกิดจากการใช้ชิ้นส่วนอะไหล่ที่ไม่ได้รับอนุญาตหรือหัวแปรองที่ไม่ได้รับอนุญาต
- ความเสียหายที่เกิดจากการใช้ในทางที่ผิด การใช้ผิดวิธี การละเลย การเปลี่ยนแปลงหรือการซ่อมแซมโดยไม่ได้รับอนุญาต
- การชำรุดและการสึกขาดที่เกิดขึ้นโดยปกติ ซึ่งรวมถึงการแตกกระเทาะ รอยขีด รอยขีดข่วน สีเปลี่ยนหรือสีซีดจาง

## การรีไซเคิล



- สัญลักษณ์นี้หมายความว่า  
คุณจะต้องไม่นำผลิตภัณฑ์ไฟฟ้าและแบตเตอรี่ไปทิ้งรวมกับขยะภายในบ้านทั่วไป
- ปฏิบัติตามกฎหมายภายในประเทศของคุณสำหรับการคัดแยกผลิตภัณฑ์ไฟฟ้าและแบตเตอรี่

## การถอดแบตเตอรี่แบบชาร์จไฟใหม่ได้ในตัว

- ประกอบด้วยเซลล์ลิเธียมไอออนแบบชาร์จใหม่ได้  
ต้องรีไซเคิลหรือกำจัดอย่างเหมาะสม
- ต้องถอดแบตเตอรี่แบบชาร์จไฟใหม่ได้ในตัวโดยผู้เชี่ยวชาญที่มีคุณสมบัติเหมาะสม  
เมื่อถึงผลิตภัณฑ์ ก่อนที่จะถอดแบตเตอรี่  
โปรดตรวจสอบให้แน่ใจว่าแบตเตอรี่ไม่มีประจุไฟหลงเหลืออยู่
- สามารถดูคำแนะนำสำหรับการถอดแบตเตอรี่แบบชาร์จไฟใหม่ได้ในตัวได้ที่  
**[www.philips.com/support](http://www.philips.com/support)** ใช้แถบค้นหาในหน้าแรกของฝ่ายสนับสนุนของ  
Philips เพื่อกรอกหมายเลขรุ่นแปรงสีฟันและค้นหาผลิตภัณฑ์ของคุณ  
หมายเลขรุ่นขึ้นต้นด้วย "HX" (เช่น HX123A)  
และระบุไว้ที่ด้านล่างของแปรงสีฟันของคุณ  
คำแนะนำในการถอดแบตเตอรี่อยู่ในส่วนการแก้ไขปัญหาและการซ่อมแซมในหน้าสม-  
ับสนุนของผลิตภัณฑ์
- ดำเนินการด้วยความระมัดระวังเมื่อคุณหยิบจับเครื่องมือเพื่อเปิดตัวเครื่อง  
รวมถึงขณะที่ถึงแบตเตอรี่แบบชาร์จใหม่ได้
- เมื่อคุณจัดการกับแบตเตอรี่ ตรวจสอบให้แน่ใจว่ามีมือ ผลิตภัณฑ์ และแบตเตอรี่แห้ง

- เพื่อหลีกเลี่ยงการลัดวงจรของแบตเตอรี่โดยไม่ตั้งใจหลังการถอด  
อย่าให้ขั้วแบตเตอรี่สัมผัสกับวัตถุที่เป็นโลหะ (เช่น เหรียญ ที่หนีบผม แหวน)  
ห้ามห่อแบตเตอรี่ด้วยแผ่นฟอยล์อลูมิเนียม  
ควรพันขั้วแบตเตอรี่หรือใส่แบตเตอรี่ในถุงพลาสติกก่อนทิ้ง
- หากแบตเตอรี่เสียหายหรือรั่ว ให้หลีกเลี่ยงการสัมผัสกับผิวหนังหรือดวงตา  
หากเกิดเหตุการณ์เช่นนี้ ให้ล้างออกด้วยน้ำเปล่าทันที และไปพบแพทย์

## 簡介

感謝您購買本產品。歡迎來到Philips世界！為充分享受Philips為您提供的好處，請至下列位址註冊產品：

[www.philips.com/welcome](http://www.philips.com/welcome)

## 重要安全資訊

請依產品指定用途使用本產品。使用本產品、其電池與配件前，請先仔細閱讀本資訊，並保留說明以供日後參考。不當使用可能導致危險或嚴重受傷。

提供的配件可能隨產品而異。

### 警示

- 僅能搭配 Philips 原裝零件或消耗零件使用。請只使用隨產品提供的 USB 充電器。
- 本產品未包含使用者可使用的零件。本產品如有損壞，請停止使用，並聯絡您所在國家/地區（見「保固與支援」）的客戶服務中心。
- 請勿讓轉換器和充電器沾到水。
- 清潔後，請確定轉換器、充電器和旅行盒完全乾燥之後，再連接電源。
- 兒童及身體功能或心智能力退化者，或是經驗與使用知識缺乏者，可在有人從旁監督或適當指示如何安全使用本產品，以及瞭解潛在危險的狀況下使用本產品。不要讓兒童在無人監督的情況下對本產品進行清潔和保養。
- 請看管孩童，避免他們將本產品當成玩具。
- 請勿使用洗碗機清洗產品中的任何零件，除非「清潔」一節另有說明。
- 請勿在室外或靠近高熱表面的地方使用轉換器和充電器。
- 如果電源轉換器、USB 充電器或充電線損壞，請停止使用並以新品更換。
- 本用品只適用於清潔牙齒與牙齦，
- 刷頭請每 3 個月更換，如果有磨損跡象應提前更換。若刷頭的刷毛斷裂或彎折，請勿再使用。
- 每次刷牙後清洗握柄，尤其注意刷頭連接處的清潔。輕輕清潔橡膠套周圍。
- 確定刷頭和牙刷已乾燥，再將刷頭和牙刷收納到旅行盒。
- 避免直接接觸含精油或椰子油的產品，接觸後可能導致刷毛脫落。
- 最高使用海拔高度為 4500 公尺。
- 如果使用後出現過多或長時間出血，或在使用期間感到不適或疼痛，請停止使用本產品並諮詢您的牙醫/醫師。
- 若您裝有心律調節器或其他植入裝置，使用本產品之前，請務必先諮詢醫生或植入裝置製造商。
- 本產品為個人護理裝置，不適合由多名使用者共用。

### 電池安全說明

- 本產品內含不可更換且必須由技術人員拆卸的電池。
- 本產品和電池應放置遠離火源位置，且不要暴露在直射陽光或高溫下。

- 如果產品異常發熱或散發異味、變色或充電時間比平時長，請停止使用產品或為其充電，並與飛利浦聯絡。
- 請勿將產品及其電池放進微波爐或放到電磁爐上。
- 請勿打開、改裝、刺穿、損壞或拆解本產品或電池，以防止電池升溫或釋放有毒或有害物質。請避免讓電池發生短路、過度充電或反向充電。
- 本產品包含無法更換的電池。當電池使用壽命將屆時，本產品必須採用正確方式丟棄，詳情請參閱回收相關內容。
- 只能使用 Philips WAA1001、WAA2001、經過安全認證的 IPX4 轉換器 (輸入額定值 (100-240 V~; 50/60 Hz; 3.5 W); 輸出額定值 (5 V dc; 2.5 W)) 來充電。如需轉換器清單，請參閱 [www.philips.com/support](http://www.philips.com/support)。
- 本產品充電與使用時的溫度必須介於 0° C 到 40° C 之間。

### 存放與攜帶條件

溫度 -20° C 至 +60° C (-4° F 至 140° F)。

### 電磁波 (EMF)

本飛利浦產品符合所有電磁波暴露的相關適用標準和法規。

### 使用的符號清單

下面列出可能出現在產品上的符號：



此符號表示在使用裝置之前請先閱讀使用說明。



X X X X X X

此符號表示使用指定的電源。

## 設計用途

這套 Sonicare 電動牙刷專供清除黏附在牙齒的牙菌斑和食物殘渣，可大幅減少蛀牙，並改善和維持口腔健康。這套 Sonicare 電動牙刷的設計可供消費者居家使用。兒童應在成人監督下使用。

## 您的 Philips Sonicare (圖 1)

- 1 刷頭蓋
- 2 刷頭
- 3 握柄
- 4 電源開關按鈕
- 5 強度指示燈
- 6 電池指示燈
- 7 USB 充電器 (不含牆上電源轉換器)
- 8 旅行盒

注意：隨附的配件可能因購買型號而異。

## 使用指南

### 安裝刷頭



- 1 將刷頭對齊，使刷毛朝向刷柄正面。



- 2 將刷頭用力下壓插到握柄的金屬軸上，持續到底為止。

注意：如果刷頭和握柄之間有些微空隙，此屬正常現象。

## 使用 Philips Sonicare 牙刷

如果您是第一次使用 Sonicare 牙刷，通常會覺得比使用非電動牙刷時震動更強。初次使用的使用者通常會過度施力。請輕微施加壓力，讓牙刷清潔您的牙齒。請遵照下列刷牙指示操作，以獲得最佳的體驗。

為協助您順利改用新的 Sonicare 電動牙刷，EasyStart 功能預設為啟用。這個功能會在前 14 次刷牙時段中逐漸增加力道，讓您逐漸適應使用 Sonicare 牙刷刷牙。

### 刷牙方法



- 1 沾濕刷毛，擠上少量牙膏。

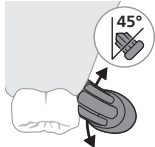

- 2 牙刷刷毛以 45 度略為傾斜靠置牙齒表面，刷毛稍微下壓並接觸牙齦線或略近牙齦線下方。

注意：隨時讓牙刷中央與牙齒保持接觸。

- 3 按下電源開關按鈕，開啟 Philips Sonicare 牙刷。

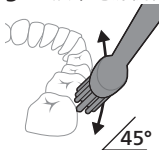

- 4 輕輕讓刷毛置於牙齒表面及牙齦上，以小幅動作在牙齒表面來回刷動，讓刷毛能深入牙齒間細縫。刷牙週期當中，請全程持續此動作。

注意：刷毛應稍微展開。我們不建議您以手動牙刷的方式用力刷牙。

注意：如果您刷得太用力，牙刷將會發出聲音，握柄會發生震動等警示 (請參閱「壓力感測器」章節)。

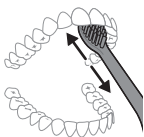

- 5 如要清潔門齒內側表面，請直握刷柄，使其呈半傾斜，在每顆牙齒上反覆垂直震動。

注意：為確保牙刷能均衡地清潔整個口腔，請利用四分象限計時器 QuadPacer 功能將牙齒劃分為 4 個區域（請參閱「功能」章節）。

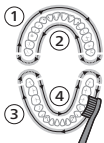

- 6 從第 1 區（上方外側牙齒）開始刷牙，刷 30 秒，再移到第 2 區（上方內側牙齒）。繼續在第 3 區（下方外側牙齒）刷牙，並刷 30 秒，再移到第 4 區（下方內側牙齒）。

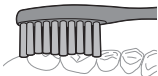

- 7 完成刷牙週期後，可多花些時間刷洗牙齒咬合面及齒垢堆積處。也可隨個人喜好，在牙刷電源啟動或關閉之下刷洗舌頭。  
若您的口中有牙齒矯正器（如果裝有矯正器，牙刷刷毛會較快磨損）或牙齒補綴物（填補、牙套、牙面鑲嵌），只要這些裝置牢固附著且未鬆脫，您就可以安全地使用飛利浦 Sonicare 牙刷刷牙。若發生問題，請與牙科專業人士聯繫。

注意：若在臨床研究中使用 Philips Sonicare 牙刷，請以高強度設定進行使用操作，握柄應充飽電，且 EasyStart 功能應停用。

## 強度

### 強度設定

電動牙刷具有 3 種不同的強度設定：

- 高強度（3 格指示燈號）

- 中強度 (2 格指示燈號)
- 低強度 (1 格指示燈號)

注意：建議使用高強度以獲得最佳清潔效果。

若要手動選取所需的強度，請在牙刷開啟時按下模式/強度按鈕，以循環瀏覽選項。強度設定只能在牙刷開啟時進行變更。

## 功能

- 壓力感測器
- SmarTimer 智慧計時器
- QuadPacer 時段計時器
- EasyStart

### 壓力感測器

Philips Sonicare 會測量您刷牙時施加的壓力，保護您的牙齦與牙齒避免傷害。如果您刷得太用力，牙刷將會發出聲音，握柄會發生震動等警示，直到您減輕力道為止。

注意：本產品預設啟動壓力感測器。若要關閉此功能，請參閱「啟動或關閉功能」。

### SmarTimer 智慧計時器

SmarTimer 能在刷牙週期結束時自動關閉牙刷的電源，指出您的刷牙週期已經完成。

牙科專業人士建議，每日應刷牙兩次，每次 2 分鐘以上。

注意：如果您在刷牙週期開始後按下電源開關按鈕，牙刷便會暫停。如果您在 30 秒內按下開/關按鈕，計時器將恢復繼續，以便您完成刷牙週期。暫停 30 秒後，兩分鐘計時器 SmarTimer 將重設。

### QuadPacer 時段計時器

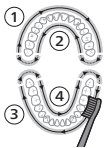

QuadPacer 時段計時器是區間計時器，會發出短嗶聲並暫停，以提醒您平均且充分地刷洗您口腔的 4 個區域。此 Philips Sonicare 牙刷預設啟動 QuadPacer 功能。

## EasyStart

此 Philips Sonicare 牙刷型號預設啟用 EasyStart 功能。EasyStart 功能會在前 14 次刷牙時段緩慢增強力道，讓您在逐漸適應使用 Philips Sonicare 牙刷刷牙。

如何停用 EasyStart (見「啟動或關閉功能」)。

## 啟動或關閉功能

您可以啟動或關閉牙刷的下列功能：

- EasyStart
- 壓力感測器

從握柄：

步驟 1：將握柄放到已經插入電源的充電器上。

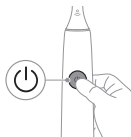

步驟 2：按住電源開/關按鈕：

EasyStart

壓力感測器

最多 3 秒鐘

最多 7 秒鐘



步驟 3：當您聽到嗶聲時，放開電源開關按鈕：

1 次嗶聲

1 次嗶聲、2 次嗶聲，然後 3 次嗶聲



同時搭配：

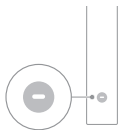

如果您看到電池指示燈左側 LED 燈閃爍綠燈 2 次，並聽見由低至高的 3 聲音效，代表功能已啟動。

或者

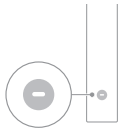

如果您看到電池指示燈左側 LED 燈閃爍琥珀色 1 次，並聽見由高至低的 3 聲音效，代表功能已停用。

## 充電與電池狀態

本 Philips Sonicare 牙刷的電池一次充滿電可供應平均 28 次刷牙時段的電力，每階段持續 2 分鐘 (如果每天使用兩次，則為 14 天)。電池指示燈會在完成 2 分鐘刷牙時段、暫停牙刷或是正在充電時顯示電池狀態。

注意：Philips Sonicare 牙刷在第一次使用前，需要長達 24 小時的時間才能充滿電，但是在充飽電之前即可使用產品。

### 充電

- 1 將 USB 充電線連接至牆上電源轉換器，將牆上電源轉換器插入牆上電源插座。

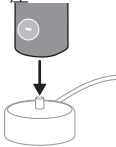

- 2 將握柄置於充電器上。
- 3 將會發出兩次短嗶聲，表示握柄放置正確。
- 4 若電池指示燈閃爍綠燈，表示牙刷正在充電中。
- 5 電池充滿電後，綠燈將持續亮 30 秒，然後熄滅。

### 電池狀態 (當握柄插在充電器上時)

當握柄插入充電器時，握柄底部的電池指示燈會顯示電池電量。

電池狀態	LED 顏色
低度	閃爍綠燈
部分充滿電	閃爍綠燈
已滿	綠燈持續亮 30 秒，然後熄滅

### 電池狀態 (當握柄並未插在充電器上時)

若牙刷已經啟動，握柄底部的電池指示燈會顯示電池電量。

電池狀態	LED 顏色
已滿	綠燈持續亮起
部分充滿電	綠燈持續亮起
中低	閃爍綠燈
低度	刷牙後閃爍琥珀色並發出 3 次嗶聲
熄滅	閃爍琥珀色並發出 2 段 5 次嗶聲

注意：為了節省能源，如果接著不繼續充電，電池指示燈將熄滅。

注意：電池電力完全耗盡時，牙刷會關閉電源，這時將牙刷插入充電器即可充電。

注意：若要讓電池隨時充飽電力，可在不使用時將牙刷插入充電器。

## 清潔

### 牙刷握柄

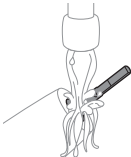

- 1 取下刷頭，用溫水沖洗金屬軸部分。確保每週至少清除一次握柄上和按鈕周圍殘留的牙膏，但最好在每次使用後清除。

注意：請勿使用尖銳物體按壓金屬軸上或按鈕周圍的橡膠套，否則可能會造成牙刷損壞。

- 2 用濕布擦拭整個刷柄的表面。

注意：請勿在水槽或檯面上輕敲握柄以去除多餘水分。

- 3 使用軟布或毛巾擦乾握柄。

## 刷頭

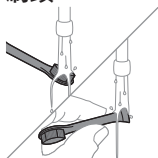

- 1 每次使用後，請沖洗刷頭和刷毛，並讓其風乾。
- 2 每週至少一次將刷頭從握柄取下，用溫水沖洗刷頭連接部位。

## 充電器

- 1 進行清潔前，請先拔下充電器電源。
- 2 用濕布擦拭整個充電器的表面。
- 3 使用軟布或毛巾擦乾充電器。

## 旅行盒

使用溫水沖洗，然後用濕布清潔旅行盒並風乾。

## 收納

如果您預計較長時間不會使用本產品，請將他從電源插座拔出並清潔乾淨，並存放在無陽光直射的乾燥陰涼區域。

## 更換

至少每隔 3 個月更換一次 Philips Sonicare 刷頭，以獲得最佳的清潔效果。僅限使用 Philips Sonicare 的替換刷頭。

## 尋找型號

型號以「HX」開頭 (例如 HX123A)，可以在牙刷底部找到。

## 疑難排解

本章概述了使用本產品最常遇到的問題。如果遇到下列資訊無法解決的問題，請參閱 [www.philips.com/support](http://www.philips.com/support) 並插入型號以瀏覽常見問題清單，或聯絡您所在國家/地區的客戶服務中心。

問題	可能原因	解決方法
刷頭無法完全裝上。刷頭與握柄之間有間隙。		此為供刷頭適當振動所需的正常間隙。刷頭必須能夠移動才能產生適量的震動。

問題	可能原因	解決方法
我的飛利浦 Sonicare 牙刷震動力道比以前微弱。	刷頭距離牙刷本體太近或牙刷需要充電。	請從握柄取下刷頭，然後將其重新裝到金屬軸上，並留下較小間隙。(1 至 2 公釐)。 充電時，請確保充電器已插入電源並放置在平坦的表面上，然後再將牙刷放在充電器上。讓牙刷充電 24 小時。
我已為牙刷充電，但仍只能使用一小段時間。	嘗試充電時，牙刷底座沒有平放在充電器上。	確保充電器已插入電源並放置在平坦的表面上，然後再將牙刷放在充電器上。讓牙刷充電 24 小時。

## 保固與支援

如需資訊或支援，請造訪 [www.philips.com/support](http://www.philips.com/support)，或參閱保固說明書。

## 保固排除條件

非保固範圍者：

- 口腔配件包括刷頭和噴嘴。
- 使用未經授權之更換零件或刷頭所造成的損害。
- 因不當使用、濫用、疏忽、改裝或未經授權的維修所造成之損害。
- 一般磨損與破損，包括剝落、刮痕、磨損、變色或褪色。

## 回收



- 此符號表示電子產品及電池，不得與一般家用廢棄物一併丟棄。
- 請按照您所在國家/地區的規定，分類與回收電子產品與電池。

## 取出內建充電式電池

- 包含鋰離子充電式電池。必須回收或正確處理。

- 丟棄本產品時，必須由合格的專業人員取出內建充電式電池。取出電池前，請確認其電力已完全耗盡。
- 如需取出內建充電式電池的說明，請參閱 **www.philips.com/support**。使用 Philips 支援首頁搜尋列輸入牙刷型號並找出您的產品。型號以「HX」開頭 (例如 HX123A)，可以在牙刷底部找到 電池拆卸說明位於產品支援頁面的「故障排除與維修」章節。
- 使用工具打開裝置或棄置充電式電池時，請採取任何必要的安全預防措施。
- 拿取電池時，請務必讓雙手、本產品和電池都處於乾燥狀態。
- 為避免電池在取出後意外發生短路，請勿讓電池端子接觸到金屬物體 (例如硬幣、髮夾、戒指)。請勿以鋁箔紙包裹電池。丟棄電池之前，請用膠帶黏住電池端子，或將電池放進塑膠袋。
- 如果電池損壞或漏液，請避免電池接觸到皮膚或眼睛。如果不慎接觸到皮膚或眼睛，請立即用水沖洗乾淨並就醫。

## 소개

필립스 제품을 구입해 주셔서 감사합니다! 필립스가 드리는 지원 혜택을 최대한 누리시려면 [www.philips.com/welcome](http://www.philips.com/welcome)에서 제품을 등록하십시오.

## 중요 안전 정보

본래 용도로만 제품을 사용하십시오. 본 제품과 배터리, 액세서리를 사용하기 전에 이 정보를 주의 깊게 읽고 나중에 참조할 수 있도록 잘 보관하십시오. 제품을 오용하면 위험한 상황이 발생하거나 심각한 부상을 입을 수 있습니다.

제공되는 액세서리는 제품에 따라 다를 수 있습니다.

## 경고

- 필립스에서 제공하는 정품 액세서리 또는 소모품만 사용하십시오. 제품과 함께 제공된 USB 충전기만 사용하십시오.
- 본 제품에는 서비스 가능한 부품이 없습니다. 제품에 손상된 부분이 있으면 사용을 중단하고 해당 국가의 고객 상담실에 문의하십시오 (보기 "품질 보증 및 지원").
- 어댑터와 충전기를 물기가 있는 곳에 두지 마십시오.
- 세척 후에는 어댑터와 충전기, 휴대용 케이스를 완전히 건조시킨 다음 전원에 연결하십시오.
- 본 장비를 어린이 및 신체적인 감각 및 정신적인 능력이 떨어지거나 경험과 지식이 풍부하지 않은 사람이 사용하려면 제품 사용과 관련하여 안전하게 사용할 수 있도록 지시사항을 충분히 숙지한 사람의 도움을 받아야 합니다. 또한 어린이가 어른의 감독없이 제품의 세척과 관리를해서는 안 됩니다.
- 어린이가 이 제품을 가지고 놀지 못하도록 지도해 주십시오.
- 세척 섹션에 별도의 지시가 없는 한 식기세척기로 제품의 부품을 세척하지 마십시오.
- 어댑터와 충전기를 실외 또는 가열된 표면 근처에서 사용하지 마십시오.
- 전원 어댑터, USB 충전기 또는 케이블이 손상된 경우 사용을 중지하고 새 것으로 교체하십시오.
- 본 제품은 치아, 잇몸 세정 전용 목적으로 설계된 제품입니다.
- 3개월마다 또는 마모의 흔적이 보이면 그 전이라도 칫솔모를 교체하십시오. 칫솔모의 모가 눕거나 휘면 사용을 중단하십시오.
- 핸들, 특히 칫솔모 연결 부분을 물로 잘 행구십시오. 고무 씬 주변을 조심스럽게 세척합니다.
- 여행용 케이스에 보관하기 전에 칫솔모 및 칫솔이 건조 상태여야 합니다.
- 에센셜 오일 또는 코코넛 오일이 함유된 제품과 직접적으로 닿지 않도록 하십시오. 닿을 경우 칫솔모가 빠질 수 있습니다.
- 최대 사용 고도는 4,500미터입니다.
- 본 제품 사용 후 출혈이 심하거나 장시간 지속되는 경우, 또는 사용 중 불편감이나 통증이 있는 경우 제품 사용을 중단하고 치과 의사/의사와 상의하십시오.

- 심장 박동 보조기 등 보조 기기를 이식받은 경우에는, 사용하기 전에 의사나 이식한 해당 기기의 제조업체에 문의한 후 사용하십시오.
- 이 제품은 개인 위생용품이며 여러 사용자가 공용으로 사용해서는 안 됩니다.

### 배터리 안전 지침

- 본 제품에는 기술자만 분리할 수 있는 교체 불가형 배터리가 포함되어 있습니다.
- 제품과 배터리를 불에서 멀리 떨어진 곳에 두고 직사광선이나 고온에 노출되지 않도록 하십시오.
- 제품이 이상 수준으로 뜨거워지거나 냄새가 나거나 색이 변하거나 충전 시간이 평소보다 훨씬 오래 걸리면 제품의 사용 및 충전을 중단하고 필립스 대리점에 문의하십시오.
- 제품과 배터리를 전자레인지 또는 인덕션 조리기구에 넣지 마십시오.
- 배터리가 가열되거나 유독 또는 유해 물질이 방출되지 않도록 제품 또는 배터리를 열거나 개조하거나 구멍을 내거나 손상시키거나 분해하지 마십시오. 배터리를 누전시키거나 과충전하거나 역충전하지 마십시오.
- 본 제품에는 교체 불가형 배터리가 포함되어 있습니다. 배터리 수명이 다한 경우 제품은 적절한 방법으로 폐기해야 합니다. 재활용 섹션을 참조하십시오.
- 안전성이 승인된 입력 정격(100~240 V~, 50/60 Hz, 3.5 W) 및 출력 정격(5 V dc, 2.5 W)의 필립스 WAA1001, WAA2001 IPX4 어댑터로만 충전하십시오. 어댑터 목록은 [www.philips.com/support](http://www.philips.com/support)에서 확인하실 수 있습니다.
- 제품은 0 °C~40 °C(32 °F~104 °F) 사이의 온도에서 충전 및 사용하는 것이 좋습니다.

### 보관 및 운송 조건

온도 -20 °C~+60 °C

### EMF(전자기장)

이 제품은 EMF(전자기장)와 관련된 모든 기준 및 규정을 준수합니다.

### 사용된 기호 목록

해당 제품에 다음과 같은 기호가 표시될 수 있습니다.



이 기호는 제품을 사용하기 전에 사용 지침을 읽어야 한다는 의미입니다.

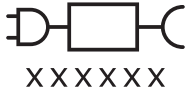

이 기호는 표시된 전원 공급 장치를 사용해야 한다는 의미입니다.

## 용도

본 소닉케어 전동칫솔의 용도는 치아에 붙어 있는 플라그 및 음식 찌꺼기를 제거하여 충치 발생 위험을 줄이고 구강 건강을 개선하고 유지하는 것입니다. 본 소닉케어 전동칫솔은 가정에서 사용하는 고객을 위한 제품입니다. 어린이는 성인의 감독 하에 제품을 사용해야 합니다.

## 필립스 소닉케어(그림 1.)

- 1 칫솔모 캡
- 2 칫솔모
- 3 핸들
- 4 전원 버튼
- 5 강도 표시등
- 6 배터리 표시등
- 7 USB 충전기(벽면 어댑터 미포함)
- 8 여행용 케이스

참고: 제품과 함께 제공되는 액세서리는 구입한 모델에 따라 다를 수 있습니다.

## 시작하기

### 칫솔모 부착



- 1 칫솔모가 핸들 앞부분을 향하도록 맞춥니다.



- 2 칫솔모를 금속 샤프트에 꼭 눌러 움직이지 않도록 고정시킵니다.

참고: 칫솔모와 핸들 사이에 약간의 이격이 생기는 것은 정상입니다.

## 필립스 소닉케어 칫솔 사용

소닉케어 칫솔을 처음 사용하는 경우 전동식이 아닌 칫솔을 사용할 때보다 진동이 심하게 느껴지는 것은 정상입니다. 보통 처음 사용할 때는 지나치게 세게 누르는 경향이 있습니다. 가볍게 누르면서 칫솔이 움직이는 대로 따라가십시오. 좋은 결과를 얻으려면 아래에 있는 칫솔질 지침을 따르십시오.

새로운 소닉케어 전동칫솔로 바꾸는 데 도움이 되도록 이지스타트 기능이 활성화된 상태로 제공됩니다. 이 기능은 최초 14회 칫솔질하는 동안 단계적으로 출력을 높여 소닉케어 전동칫솔을 이용한 양치질에 적응하실 수 있게 도와드립니다.

## 칫솔질 방법



- 1 칫솔모에 소량의 치약을 바르십시오.

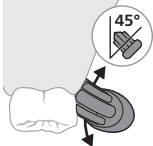

- 2 칫솔모를 치아에 45도 정도로 살짝 비스듬하게 대고 잇몸 경계 부분이나 잇몸 경계선 약간 아래에 칫솔모가 닿도록 부드럽게 누릅니다.

참고: 항상 칫솔모 중앙이 치아에 닿아야 합니다.

- 3 전원 버튼을 눌러 필립스 소닉케어를 켜십시오.

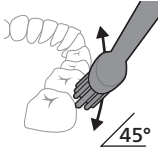

- 4 치아와 잇몸에 칫솔모를 가볍게 올려 놓습니다. 칫솔모가 치간을 닦을 수 있도록 앞뒤로 작게 움직이면서 치아를 닦습니다. 이 방식으로 치아 전체를 닦습니다.

참고: 칫솔모가 살짝 퍼지도록 해야 합니다. 일반 칫솔로 양치할 때와 같이 문지르지 않는 것이 좋습니다.

참고: 너무 많이 압력을 가하면 소리와 핸들의 진동 변화로 이를 알려줍니다('압력 센서' 섹션 참조).

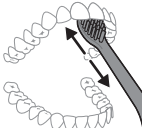

- 5 앞니의 안쪽 표면을 닦으려면 칫솔 손잡이를 수직 상태에서 살짝 기울인 후 각 치아에 수직으로 여러 번 반복하여 칫솔질을 합니다.

참고: 입 안을 골고루 양치질할 수 있도록 쿼드페이서 기능을 사용하여 입안을 네 구역으로 나누십시오('기능' 장 참조).



- 6 1구역(윗니 바깥쪽)부터 칫솔질을 시작하여 30초 동안 닦은 후 2구역(윗니 안쪽)을 닦습니다. 그런 다음에는 3구역(아랫니 바깥쪽)을 30초 동안 닦고 4구역(아랫니 안쪽)을 닦습니다.

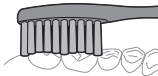

- 7 칫솔질이 모두 끝나면 치아의 씹는 면과 착색이 있는 부분을 추가로 닦습니다. 혀도 닦을 수 있습니다. 혀를 닦을 때는 칫솔을 켜거나 끈 상태 중 선호하는 방법을 선택하십시오.

필립스 소닉케어 칫솔은 치아에 제대로 부착되어 있고 손상 부위가 없는 치과 보철물(레진, 세라믹, 아말감 등 충전, 크라운, 라미네이트) 및 치아 교정기에 사용해도 안전합니다. 단, 교정기에 사용하는 경우 칫솔모가 빨리 마모될 수 있습니다. 문제가 발생하는 경우 치과전문인에게 문의하십시오.

참고: 임상 연구에 필립스 소닉케어 칫솔을 사용할 때는 핸들을 완전히 충전하고 이지스타트 기능을 해제한 상태에서 높은 강도로 작동하십시오.

## 강도

### 강도 설정

전동칫솔에는 다음과 같은 3가지 강도 설정이 있습니다.

- 높은 강도(표시등 3개)
- 중간 강도(표시등 2개)
- 약한 강도(표시등 1개)

참고: 최상의 세정 결과를 위해서는 높은 강도를 권장합니다.

원하는 강도를 수동으로 선택하려면 칫솔 전원이 켜진 상태에서 모드/강도 조절 버튼을 눌러 원하는 옵션을 선택합니다. 강도 설정은 칫솔 전원이 켜져 있을 때만 변경할 수 있습니다.

## 기능

- 압력 센서
- 스마트타이머
- 쿼드페이서
- 이지스타트

### 압력 센서

필립스 소닉케어에는 잇몸과 치아를 손상되지 않도록 보호하기 위해 칫솔질하는 동안 가해지는 압력을 측정합니다.

압력 정도가 지나친 경우 압력을 적당히 낮출 수 있도록 압력이 충분히 낮아질 때까지 소리와 핸들의 진동 변화로 이를 알려줍니다.

참고: 압력 센서는 제품에 활성화되어 있습니다. 이 기능을 해제하려면 '기능 설정 또는 해제'를 참조하십시오.

### 스마트타이머

스마트 타이머는 칫솔질 종료 시에 칫솔의 전원이 자동으로 꺼져 칫솔질 완료를 알립니다.

치과 전문의는 하루에 두 번씩 2분 이상 칫솔질 하는 것을 권장합니다.

참고: 양치질 주기를 시작한 다음 전원 버튼을 누르면 칫솔이 일시 중지됩니다. 30초 이내에 전원 버튼을 누르면 타이머가 다시 시작되어 양치질 주기를 마칠 수 있습니다. 30초간 중지된 후 스마트타이머가 초기화됩니다.

## 쿼드페이서



쿼드페이서는 구강의 4부분을 균등하고 꼼꼼하게 양치질할 수 있도록 짧은 신호음과 함께 일시 중지하는 간격 타이머입니다. 본 필립스 소니케어 칫솔은 쿼드페이서 기능이 설정된 상태로 제공됩니다.

## 이지스타트

이 필립스 소니케어 모델에는 이지스타트 기능이 있습니다. 이지스타트 기능은 최초 14회 양치질하는 동안 서서히 세기를 높여 필립스 소니케어를 이용한 칫솔질에 익숙해지도록 도와줍니다.

이지스타트 기능 해제 방법 (보기 "기능 설정 또는 해제").

## 기능 설정 또는 해제

칫솔의 다음 기능을 설정 또는 해제할 수 있습니다.

- 이지스타트
- 압력 센서

### 핸들에서:

1단계: 전원이 연결된 충전기에 핸들을 꽂습니다.

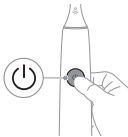

2단계: 전원 버튼을 다음 시간 동안 길게 누릅니다.

이지스타트

압력 센서

최대 3초

최대 7초



3단계: 신호음을 들으면 전원 버튼에서 손을 뗍니다.

신호음 1회

신호음 1회, 2회 후 3회



추가 기능:

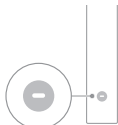

배터리 표시등의 왼쪽 LED가 녹색으로 2회 깜박이고 낮은 신호음에서 높은 신호음이 3회가 들리면 기능이 설정된 것입니다.

또는

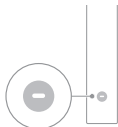

배터리 표시등의 왼쪽 LED가 황색으로 1회 깜박이고 높은 신호음에서 낮은 신호음이 3회가 들리면 기능이 해제된 것입니다.

## 충전 및 배터리 잔량

필립스 소닉케어 칫솔은 배터리를 완전히 충전한 경우 한 번에 2분간 양치질 기준으로 평균 28회(하루에 두 번 사용할 경우 14일) 양치질할 수 있도록 설계되었습니다.

배터리 표시등에는 2분간의 양치질 시간이 완료된 경우, 칫솔을 일시 중지한 경우, 충전 중인 경우에 배터리 상태가 표시됩니다.

참고: 첫 사용 전에 배터리가 완전히 충전되려면 최대 24시간이 걸리지만 필립스 소닉케어 칫솔은 완전히 충전되지 않아도 사용할 수 있습니다.

## 충전하기

- 1 벽면 어댑터에 USB 충전 코드를 연결한 다음 벽면 전원 콘센트에 꽂습니다.

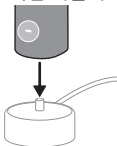

- 2 충전기에 핸들을 꽂습니다.
- 3 짧은 신호음이 2회 울려 핸들이 올바르게 놓였음을 알려줍니다.
- 4 배터리 표시등이 녹색으로 깜박이면 칫솔이 충전되고 있다는 표시입니다.
- 5 배터리가 완전히 충전되면 녹색등이 30초 동안 켜져 있다가 꺼집니다.

**배터리 잔량(핸들을 충전기에 꽂은 경우)**

핸들을 충전기에 꽂으면 핸들 하단의 배터리 표시등에 배터리의 잔량이 표시됩니다.

배터리 잔량	LED 색상
낮음	녹색 깜박임
일부 충전	녹색 깜박임
완전 충전	30초 동안 녹색등이 켜져 있다가 꺼짐

**배터리 잔량(핸들을 충전기에 꽂지 않은 경우)**

칫솔을 켜면 핸들 하단의 배터리 표시등에 배터리의 잔량이 표시됩니다.

배터리 잔량	LED 색상
완전 충전	녹색
일부 충전	녹색
중간 낮음	녹색 깜박임
낮음	양치질 후 황색으로 깜박이고 신호음이 세 번 울림
방전	황색으로 깜박이고 신호음이 5번씩 2세트 울림

참고: 에너지 절약을 위해 더 이상 충전하지 않을 때는 배터리 표시등이 꺼집니다.

참고: 배터리가 완전히 방전되면 칫솔의 전원이 꺼집니다. 칫솔을 충전기에 꽂고 충전하십시오.

참고: 배터리를 항상 완전히 충전된 상태로 유지하려면 칫솔을 사용하지 않을 때에도 충전기에 꽂아 두십시오.

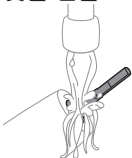
**세척****칫솔 핸들**

- 1 칫솔모를 분리한 다음, 금속 몸체 부분을 따뜻한 물로 헹굽니다. 핸들이나 버튼 주변에 남아 있는 치약은 되도록이면 매번 칫솔 사용 후, 그렇게 하기 힘든 경우 최소 일주일에 한 번 정도 제거해 주십시오.

**주의: 금속 샤프트의 고무 씬이나 버튼 주변을 날카로운 물체로 누르지 마십시오. 손상될 위험이 있습니다.**

- 2 젖은 천으로 손잡이의 표면을 전체적으로 닦으십시오.

**주의: 남은 물기를 없애려고 세면대나 카운터에 대고 핸들을 두드리지 마십시오.**

- 3 핸들은 부드러운 천이나 수건으로 말려 줍니다.

## 칫솔모

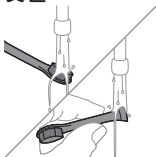

- 1 칫솔모와 칫솔은 매번 사용 후 헹군 다음 공기 중에 말려 줍니다.
- 2 핸들에서 칫솔모를 분리하여 적어도 일주일에 한 번 칫솔모와 핸들 사이 연결 부분을 따뜻한 물로 헹귀서 세척합니다.

## 충전기

- 1 청소하기 전에 항상 충전기의 전원 코드를 뽑으십시오.
- 2 젖은 천으로 충전기의 표면을 닦으십시오.
- 3 충전기를 부드러운 천이나 수건으로 말려 줍니다.

## 여행용 케이스

따뜻한 물로 헹군 다음 물에 적신 천으로 여행용 케이스를 청소하고 공기 중에 말려 줍니다.

## 보관

제품을 장기간 사용하지 않을 경우, 전기 콘센트에서 코드를 뽑고 깨끗하게 닦은 다음 직사광선이 닿지 않는 시원하고 건조한 장소에 보관하십시오.

## 교체

최적의 결과를 얻으려면 3개월에 한 번씩 필립스 소닉케어 칫솔모로 교체하십시오. 필립스 소닉케어 교체용 칫솔모만 사용하십시오.

## 모델 번호 찾기

모델 번호는 'HX'(예: HX123A)로 시작하며 칫솔 바닥에서 찾을 수 있습니다.

## 문제 해결

이 장에서는 제품을 사용하면서 접할 수 있는 가장 일반적인 문제를 다룹니다. 아래 방법으로 문제가 해결되지 않는 경우 [www.philips.com/support](http://www.philips.com/support)를 방문해 사용하고 계신 제품 모델 번호를 입력해서 FAQ(자주 묻는 질문) 목록을 확인하거나 해당 국가의 필립스 고객 상담실로 문의해 주십시오.

문제점	가능한 원인	해결 방법
칫솔모를 완전히 부착할 수 없습니다. 칫솔모와 핸들 사이에 약간의 이격이 있습니다.		이 등은 정상이며 칫솔모가 적절하게 진동하는 데 필요합니다. 칫솔모가 움직일 수 있는 틈이 있어야 적절한 진동을 만들어낼 수 있습니다.
필립스 소닉케어 칫솔의 진동이 이전보다 약합니다.	칫솔모가 칫솔 본체에 너무 가깝거나 칫솔을 충전해야 합니다.	핸들에서 칫솔모를 분리했다가 작은 틈(1~2mm)을 남겨 두고 금속 샤프트에 다시 끼웁니다. 충전할 때는 칫솔을 충전기에 꽂기 전에 충전기 플러그가 전원 공급 장치에 연결되어 있고 평평한 장소에 편안하게 놓여 있는지 확인해야 합니다. 칫솔은 24시간 동안 충전하십시오.
칫솔을 충전했지만 잠시 동안만 작동합니다.	충전할 때 칫솔의 바닥 부분이 충전기에 평평하게 놓이지 않았습니다.	칫솔을 충전기에 꽂기 전에 충전기 플러그가 전원 공급 장치에 연결되어 있고 평평한 장소에 편안하게 놓여 있는지 확인하십시오. 칫솔은 24시간 동안 충전하십시오.

## 품질 보증 및 지원

보다 자세한 정보나 지원이 필요한 경우에는 필립스 웹사이트([www.philips.com/support](http://www.philips.com/support))를 방문하거나 국제 보증 리플릿을 참조하십시오.

## 보증 제외

보증이 적용되지 않는 품목:

- 칫솔모와 노즐을 포함한 입 안용 액세서리
- 정품이 아닌 교체품 또는 칫솔모 사용으로 인한 손상

- 오용, 남용, 부주의, 개조 또는 무단 수리로 인한 손상
- 쪼개짐, 긁힘, 마모, 변색, 탈색 등 일반적인 마모 및 손상

## 재활용



- 이 기호는 전기 제품 및 배터리를 일반 가정용 쓰레기 와 함께 폐기하면 안 된다는 것을 의미합니다.
- 전기 제품 및 배터리의 분리 수거에 대한 해당 국가의 규정을 준수하십시오.

## 내장 충전식 배터리 분리

- 제품에 리튬-이온 충전식 셀이 포함되어 있습니다. 재활용하거나 적절히 폐기해야 합니다.
- 제품을 폐기할 때는 자격을 갖춘 전문가가 내장 충전식 배터리를 분리해야 합니다. 배터리를 분리하기 전에 배터리가 완전히 비어있는지 확인하십시오.
- 내장 충전식 배터리 분리에 대한 지침은 [www.philips.com/support](http://www.philips.com/support)에서 찾을 수 있습니다. 필립스 지원 홈페이지 검색 창을 사용하여 칫솔 모델 번호를 입력하고 제품을 찾습니다. 모델 번호는 'HX'(예: HX123A)로 시작하며 칫솔 바닥에서 찾을 수 있습니다. 배터리 분리 지침은 제품 지원 페이지의 문제 해결 및 수리 섹션에 있습니다.
- 도구를 사용하여 제품을 분해하고 충전식 배터리를 폐기할 때 필요한 안전 주의 사항을 준수하십시오.
- 배터리를 다룰 때는 손, 제품 및 배터리가 물기가 없는 건조한 상태인지 확인하십시오.
- 배터리를 분리한 후 실수로 배터리가 단락되는 것을 방지하려면 배터리 단자가 금속 물체(예: 동전, 머리핀, 고리)에 닿지 않도록 하십시오. 배터리를 알루미늄 포일로 감싸지 마십시오. 배터리 단자에 테이프를 붙이거나 비닐 봉지에 넣어 폐기하십시오.
- 배터리가 손상되거나 누액이 발생한 경우 피부 또는 눈에 닿지 않도록 하십시오. 이 경우 즉시 물로 잘 헹구고 치료를 받으십시오.

## مقدمة

تهانينا على شرائك من Philips ومرحباً بك إليها! لتستفيد بشكل كامل من الدعم الذي تقدمه Philips، سجل منتجك على [www.philips.com/welcome](http://www.philips.com/welcome).

## معلومات مهمة حول السلامة

استخدم المنتج للغرض المقصود فقط. اقرأ هذه المعلومات بعناية قبل استخدام المنتج والبطاريات والملحقات الخاصة به، واحفظها للرجوع إليها في المستقبل. يمكن أن يؤدي سوء الاستخدام إلى مخاطر أو حدوث إصابات خطيرة. قد تختلف الملحقات المتوفرة لمنتجات مختلفة.

## تحذيرات

- استخدم فقط ملحقات Philips الأصلية أو المواد الاستهلاكية. استخدم فقط شاحن USB المرفق مع المنتج.
- لا يحتوي هذا الجهاز على أجزاء يمكن للمستخدم صيانتها. في حالة تلف الجهاز، توقف عن استخدامه واتصل بمركز رعاية المستهلك في دولتك (انظر 'الضمان والدعم').
- احتفظ بالمحولات والشواحن بعيداً عن الماء.
- بعد التنظيف، تأكد من أن المحولات والشواحن وحقائب النقل جافة تماماً قبل التوصيل بالطاقة.
- يمكن استخدام هذا الجهاز بواسطة الأطفال والأشخاص ذوي القدرات البدنية أو الحسية أو العقلية، أو نقص الخبرة والمعرفة بشرط الإشراف عليهم أو تزويدهم بالتعليمات اللازمة بشأن استخدام الجهاز بطريقة آمنة وفهم المخاطر التي ينطوي عليها. ولا يجوز إجراء عمليات التنظيف وصيانة المستخدم بواسطة الأطفال إلا إذا كان تحت الإشراف.
- يجب الإشراف على الأطفال للتأكد من أنهم لا يعبتون بالمنتج.
- لا تقم بتنظيف أي جزء من المنتج في غسالة الأطباق ما لم يُطلب منك خلاف ذلك في قسم التنظيف.
- لا تستخدم المحولات والشواحن في الأماكن المفتوحة أو بالقرب من الأسطح الساخنة.
- في حالة تلف محول الطاقة أو شاحن USB أو الكابل، أوقف استخدامه واستبدله بواحد جديد.
- تم تصميم هذا الجهاز فقط لتنظيف الأسنان واللثة.
- استبدل رأس الفرشاة كل 3 أشهر أو أقل إذا ظهرت علامات البلى. توقف عن استخدام رأس الفرشاة التي تحتوي على شعيرات مسحوقة أو منحنية.
- اشطف المقبض، خاصة وصلة رأس الفرشاة، نظف برفق حول السداة المطاطية.
- تأكد من جفاف رأس الفرشاة وفرشاة الأسنان قبل تخزينهما في علبة السفر.
- تجنب التلامس المباشر مع المنتجات التي تحتوي على زيوت عطرية أو زيت جوز الهند. يمكن أن يؤدي التلامس إلى إزاحة الشعيرات.
- أقصى ارتفاع للاستخدام 4500 متراً.
- يجب الإبلاغ عن أي حادث خطير حدث فيما يتعلق بالجهاز إلى الشركة المصنعة والسلطة المختصة في الدولة العضو التي يقيم فيها. المستخدم و/أو المريض
- توقف عن استخدام الجهاز واستشر طبيب الأسنان/الطبيب لديك إذا حدث نزيف حاد أو لفترة طويلة بعد الاستخدام، أو إذا شعرت بعدم الراحة أو الألم أثناء الاستخدام.

- إذا كان لديك جهاز تنظيم ضربات القلب أو أي جهاز آخر مزروع، فاتصل بطبيبك أو الشركة المصنعة للجهاز المزروع قبل الاستخدام.
- هذا الجهاز هو جهاز للعناية الشخصية وغير مخصص للمشاركة بين عدة مستخدمين.

### تعليمات سلامة البطارية

- يحتوي هذا الجهاز على بطاريات غير قابلة للاستبدال، لا يمكن إزالتها إلا بواسطة الأشخاص المهرة.
- احتفظ بالمنتج والبطاريات بعيداً عن النار ولا تعرضها لأشعة الشمس المباشرة أو درجات الحرارة المرتفعة.
- إذا أصبح المنتج ساخناً أو كربه الرائحة أو تغير لونه أو إذا استغرق الشحن وقتاً أطول من المعتاد، فتوقف عن استخدام المنتج وشحنه واتصل بشركة Philips.
- لا تضع المنتجات وبطارياتها في أفران الميكروويف أو على البوتجاز المسطح.
- لا تفتح المنتج ولا البطارية، أو تعدلها، أو تثقبها، أو تتلفها، أو تفككها لمنع تعرض البطاريات للسخونة أو انبعاث المواد المسممة أو الخطرة منها. تجنب تقصير الدائرة الكهربائية للبطاريات، أو تبالغ في شحنها، أو تشحنها عكسياً.
- يحتوي هذا الجهاز على بطاريات غير قابلة للاستبدال. عندما تصل البطارية إلى نهاية عمرها الافتراضي، يجب التخلص من الجهاز بشكل صحيح، راجع القسم الخاص بإعادة التدوير.
- لا تشحن إلا بمحولات WAA1001 أو WAA2001 أو IPX4 المعتمدة من حيث السلامة من Philips و ذات تقديرات الإدخال 100-240 فولت-؛ 50/60 هرتز؛ 3.5 واط) وتقديرات الإخراج (5 فولت تيار مستمر؛ 2.5 واط). للحصول على قائمة المحولات، يرجى الاطلاع على [www.philips.com/support](http://www.philips.com/support).
- اشحن المنتج واستخدمه في درجة حرارة تتراوح بين 0 درجة مئوية و40 درجة مئوية.

### ظروف التخزين والنقل

- درجة الحرارة - 20 درجة مئوية إلى 60 درجة مئوية .

### المجالات الكهرومغناطيسية (EMF)

هذا الجهاز الذي تقدمه Philips يتوافق مع جميع المعايير واللوائح المعمول بها فيما يتعلق بالتعرض للمجالات الكهرومغناطيسية.

### قائمة الرموز المستخدمة

قد تظهر الرموز التالية على المنتج:



يعني هذا الرمز قراءة تعليمات الاستخدام، قبل استخدام الجهاز.

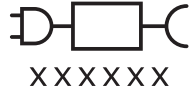

يعني هذا الرمز استخدام مصدر الطاقة المشار إليه.

### الاستخدام المقصود

فرش الأسنان Sonicare Power مخصصة لإزالة البلاك وبقايا الطعام من بين الأسنان لتقليل تسوس الأسنان وتحسين صحة الفم والحفاظ عليها. صممت فرش الأسنان الكهربائية من Sonicare للاستخدام المنزلي للمستهلكين. ويجب أن يكون استخدام الأطفال للفرشاة تحت إشراف شخص بالغ.

### فرشاة Philips Sonicare الخاصة بك (الشكل 1)

- 1 غطاء رأس الفرشاة
- 2 رأس (رؤوس) الفرشاة
- 3 مقبض
- 4 زر تشغيل/إيقاف تشغيل الطاقة
- 5 مؤشر الشدة
- 6 مؤشر البطارية الضوئي
- 7 شاحن USB (مهايئ حائطي غير مضمن)
- 8 حقيبة السفر

ملاحظة: قد تختلف الملحقات المضمنة باختلاف الطراز الذي تم شراؤه.

### بدء الاستخدام

#### إرفاق رأس الفرشاة



- 1 قم بمحاذاة رأس الفرشاة بحيث تكون نقطة الشعيرات في نفس اتجاه الجزء الأمامي من المقبض.



- 2 اضغط بقوة على رأس الفرشاة لأسفل على العمود المعدني حتى تتوقف.  
ملاحظة: من الطبيعي أن ترى فجوة صغيرة بين رأس الفرشاة والمقبض.

### استخدام فرشاة أسنان Philips Sonicare

إذا كنت تستخدم فرشاة الأسنان Sonicare للمرة الأولى، فمن الطبيعي أن تشعر باهتزاز أكثر من استخدام فرشاة الأسنان غير الكهربائية. من الشائع أن يقوم مستخدمو المرة الأولى بالضغط كثيراً. فقط قم بالضغط برفق ودع فرشاة الأسنان تقوم لك بالتنظيف. يرجى اتباع تعليمات التنظيف بالفرشاة أدناه للحصول على أفضل تجربة.

لمساعدتك على الانتقال إلى فرشاة الأسنان الكهربائية الجديدة Sonicare، تأتي مع ميزة EasyStart النشطة. تزيده هذه الميزة بشكل تدريجي من القوة خلال مرات الغسيل بالفرشاة الأربعة عشر مرة الأولى لمساعدتك على التكيف مع استخدام فرشاة Sonicare.

### تعليمات التفريش

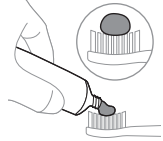

- 1 قم بترطيب الشعيرات وضع كمية صغيرة من معجون الأسنان.

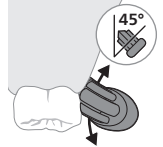

- 2 ضع شعيرات فرشاة الأسنان على الأسنان بزاوية طفيفة (45 درجة)، واضغط برفق لجعل الشعيرات تصل إلى خط اللثة أو أسفل خط اللثة قليلاً.

ملاحظة: حافظ على مركز الفرشاة متصلاً بالأسنان طوال الوقت.

- 3 اضغط على زر التشغيل/إيقاف التشغيل لتشغيل فرشاة أسنان Sonicare من Philips.

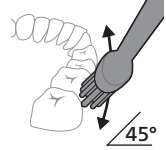

4 حافظ على وضع الشعيرات على الأسنان واللثة بلطف. قم بتفريش أسنانك عن طريق التحريك بحركة صغيرة نهاباً وإياباً حتى تصل الشعيرات لما بين الأسنان. استمر في تنفيذ هذه الحركة طوال دورة التفريش.

ملاحظة: يجب أن تتوهج الشعيرات قليلاً. لا ينصح بالفرك كما تفعل بفرشاة الأسنان اليدوية.

ملاحظة: إذا كنت تضغط بقوة كبيرة، فسيتم تنبيهك بصور صوت وتغيّر في اهتزاز المقبض (انظر القسم "مستشعر الضغط").



5 لتنظيف الأسطح الداخلية للأسنان الأمامية، قم بإمالة مقبض الفرشاة بشكل شبه عمودي وقم بالتحريك عمودياً عدة مرات فوق كل سن.

ملاحظة: للتأكد من قيامك بتفريش الأسنان بشكل متساو في جميع أنحاء الفم، قم بتقسيم فمك إلى 4 أقسام باستخدام ميزة QuadPacer (راجع الفصل "الميزات").

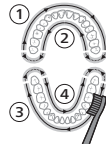

6 ابدأ بتفريش القسم 1 (الجزء الخارجي للأسنان العلوية) وقم بالتفريش لمدة 30 ثانية قبل الانتقال إلى القسم 2 (الجزء الداخلي للأسنان العلوية). استمر باستخدام الفرشاة في القسم 3 (الأسنان السفلية الخارجية) ونظف أسنانك لمدة 30 ثانية قبل أن تنتقل إلى القسم 4 (الأسنان الداخلية السفلية).



7 بعد الانتهاء من دورة التفريش، يمكنك قضاء بعض الوقت في تفريش أسطح المضغ والمناطق التي يوجد بها ثلوث. يمكنك أيضاً تفريش لسانك، سواء كانت فرشاة الأسنان قيد التشغيل أو متوقفة، كما تفضل.

يُفترض أن تكون فرشاة أسنان Philips Sonicare الخاصة بك آمنة للاستخدام على الدعام (تتآكل رؤوس الفرشاة ميكراً عند استخدامها على تقويم الأسنان) وترميم الأسنان (الحشوات، والتيجان، والتليبيسات) إذا تم تثبيتها بشكل صحيح ولم تتعرض للبلل. في حالة حدوث مشكلة، يرجى المتابعة مع طبيب الأسنان.

ملاحظة: عند استخدام فرشاة أسنان Sonicare من Philips في الدراسات السريرية، قم بتشغيلها بإعداد شدة مرتفعة مع كون المقبض مشحوناً بالكامل وميزة EasyStart معطلة.

## درجات الشدة

### إعدادات الشدة

تأتي فرشاة الأسنان الكهربائية الخاصة بك بثلاثة إعدادات مختلفة للشدة:

- شدة عالية (ثلاثة أضواء)
- شدة متوسطة (ضوئان)
- شدة منخفضة (ضوء واحد)

ملاحظة: يوصى بالشدة المرتفعة للحصول على نتائج تنظيف أفضل.

لتحديد الشدة المرغوب فيها لديك يدوياً، اضغط على زر الوضع/الشدة عندما تكون فرشاة الأسنان في وضع التشغيل للتبديل بين الخيارات. يمكن تغيير إعداد الشدة فقط عندما تكون فرشاة الأسنان في وضع التشغيل.

## الميزات

- مستشعر الضغط
- SmarTimer
- QuadPacer
- EasyStart

### مستشعر الضغط

تقيس فرشاة Philips Sonicare الضغط الذي تستخدمه أثناء التنظيف لحماية اللثة والأسنان من الضرر. إذا كنت تضغط بقوة كبيرة، فسيتم تنبيهك بصدور صوت وتغيّر في اهتزاز المقبض حتى تقلل الضغط.

ملاحظة: يأتي مستشعر الضغط مفعلاً مع منتجك. لإلغاء تنشيط هذه الميزة، راجع "تنشيط الميزات أو إلغاء تنشيطها".

### SmarTimer

يشير SmarTimer إلى أن دورة التنظيف بالفرشاة قد اكتملت عن طريق إيقاف تشغيل فرشاة الأسنان تلقائياً في نهاية دورة التنظيف بالفرشاة.

ينصح أخصائيو الأسنان بتنظيف الأسنان بالفرشاة لمدة لا تقل عن دقيقتين مرتين في اليوم. ملاحظة: إذا ضغطت على زر التشغيل/الإيقاف بعد بدء دورة التنظيف بالفرشاة، تتوقف فرشاة الأسنان مؤقتاً. إذا ضغطت على زر تشغيل/إيقاف التشغيل في غضون 30 ثانية، فإن العداد يستأنف العمل للسماح لك بإنهاء دورة استخدام الفرشاة. بعد توقف مؤقت لمدة 30 ثانية، تتم إعادة ضبط SmarTimer.

### QuadPacer



QuadPacer عبارة عن مؤقت مرحلي يصدر صغيراً قصيراً ويتوقف مؤقتاً لتذكيرك بتنظيف الأقسام الأربعة لفمك بشكل متساوٍ وشامل. تأتي فرشاة الأسنان Philips Sonicare وميزة QuadPacer هذه مفعلة.

### EasyStart

يأتي موديل Philips Sonicare هنا مع تنشيط ميزة EasyStart. تعمل ميزة EasyStart على زيادة القوة في أول 14 عملية جلسة للتنظيف بالفرشاة لمساعدتك على التعود على غسل الأسنان باستخدام Philips Sonicare.

لإلغاء تنشيط EasyStart (انظر 'تنشيط أو إلغاء تنشيط الميزات').

### تنشيط أو إلغاء تنشيط الميزات

يمكنك تفعيل الميزات التالية لفرشاة أسنانك أو إلغاء تفعيلها:

- EasyStart
- مستشعر الضغط
- من المقبض:

الخطوة 1: ضع المقبض على شاحن موصل.

الخطوة 2: اضغط مع الاستمرار على زر تشغيل/إيقاف تشغيل الطاقة لـ:

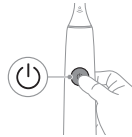

مستشعر الضغط	EasyStart
حتى 7 ثوان	حتى 3 ثوان
↓	↓
الخطوة 3: اترك زر تشغيل/إيقاف تشغيل عندما تسمع:	
صفارة واحدة وصفارتان ثم ثلاث صفارات	صفارة واحدة
↓	↓
مع:	
<p>إذا رأيت مصباح LED الأبيض لمؤشر البطارية يومض باللون الأخضر لمدة مرتين وسمعت 3 نغمات منخفضة إلى مرتفعة، فحينها تكون الميزة قد تم تفعيلها.</p>	
	
أو	
<p>إذا رأيت مصباح LED الأبيض لمؤشر البطارية يومض باللون الكهرماني لمرة واحدة وسمعت 3 نغمات مرتفعة إلى منخفضة، فحينها تكون الميزة قد تم إلغاء تفعيلها.</p>	
	

## الشحن وحالة البطارية

تم تصميم فرشاة الأسنان Philips Sonicare هذه لتوفير 28 جلسة تنظيف بفرشاة الأسنان في المتوسط، وتستمر كل جلسة لمدة دقيقتين (14 يومًا في حالة الاستخدام مرتين يوميًا) على بطارية مشحونة بالكامل. يظهر مؤشر البطارية حالة البطارية عند إتمام جلسة التنظيف لمدة دقيقتين، أو عند إيقاف فرشاة الأسنان مؤقتًا، أو أثناء الشحن.

ملاحظة: قد يستغرق شحن البطارية بالكامل مدة تصل إلى 24 ساعة قبل أول استخدام، ولكن يمكنك استخدام فرشاة أسنان Philips Sonicare قبل شحنها بالكامل.

## الشحن

1 قم بتوصيل سلك شحن USB بالمهايئ الحائطي، وقم بتوصيل المهايئ الحائطي بمأخذ التيار الكهربائي بالحائط.

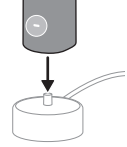

- 2 ضع المقبض على الشاحن.
- 3 تصدر صفارتين قصيرتين للتأكد من وضع المقبض بشكل صحيح.
- 4 يشير الضوء الأخضر الواضح لمؤشر البطارية إلى شحن فرشاة الأسنان.
- 5 بمجرد شحن البطارية بالكامل، يبقى الضوء الأخضر ثابتًا لمدة 30 ثانية ثم ينطفئ.

#### حالة البطارية (عند توصيل المقبض في الشاحن)

عند توصيل المقبض بالشاحن، يظهر مؤشر البطارية الموجود أسفل المقبض مستوى البطارية.

حالة البطارية	لون مصباح LED
منخفضة	الوميض باللون الأخضر
ممتلئة جزئيًا	الوميض باللون الأخضر
ممتلئة	ضوء أخضر ثابت لمدة 30 ثانية ثم ينطفئ

#### حالة البطارية (عند عدم توصيل المقبض في الشاحن)

عندما تكون فرشاة الأسنان نشطة، يُظهر مؤشر البطارية في الجزء السفلي من المقبض مستوى البطارية.

حالة البطارية	لون مصباح LED
ممتلئة	أخضر ثابت
ممتلئة جزئيًا	أخضر ثابت
منخفض متوسط	الوميض باللون الأخضر
منخفضة	وميض كهربائي و3 صفارات بعد التنظيف بالفرشاة
فارغة	وميض كهربائي ومجموعتين من 5 صفارات

ملاحظة: لتوفير الطاقة، سيتم إيقاف مؤشر البطارية عندما لا تعد تشحن.

ملاحظة: عند نفاذ البطارية تمامًا، يتم إيقاف تشغيل فرشاة الأسنان. وصِل فرشاة الأسنان في الشاحن لشحنها.

ملاحظة: للحفاظ على البطارية مشحونة بالكامل في جميع الأوقات، يمكنك ترك فرشاة الأسنان الخاصة بك متصلة في الشاحن عند عدم الاستخدام.

## التنظيف

### مقبض فرشاة الأسنان

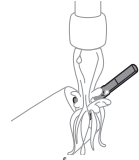

- 1 قم بإزالة رأس الفرشاة وشطف منطقة العمود المعدني بماء دافئ. تأكد من إزالة أي معجون أسنان متبقي من المقبض وحول الأزرار مرة واحدة على الأقل في الأسبوع، ويفضل بعد كل استخدام.

**تنبيه:** لا تدفع الغطاء المطاطي الموجود بالعمود المعدني حول الأزرار باستخدام أجسام حادة، لأن ذلك قد يسبب التلف.

- 2 امسح سطح المقبض بالكامل باستخدام قطعة قماش مبللة.

**تنبيه:** لا تدقر اليد على المغطس أو المنضدة لإزالة الماء الزائد.

- 3 قم بتجفيف المقبض باستخدام منشفة أو قطعة قماش ناعمة.

### رأس الفرشاة

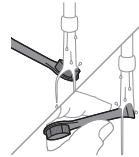

- 1 اشطف رأس الفرشاة والشعيرات بعد كل استخدام واتركها لتجف في الهواء.
- 2 قم بإزالة رأس الفرشاة عن المقبض واشطف وصلة رأس الفرشاة بماء دافئ مرة أسبوعياً على الأقل.

### الشاحن

- 1 افصل الشاحن قبل تنظيفها.
- 2 امسح سطح الشاحن باستخدام قطعة قماش مبللة.
- 3 جفف الشاحن باستخدام قطعة قماش ناعمة أو منشفة.

### حقيبة السفر

اغسله بماء دافئ واستخدم قطعة قماش رطبة لتنظيف علبة النقل واتركه حتى يجف.

## التخزين

إذا لم تنوي استخدام المنتج لفترة طويلة، فقم بفصله عن مأخذ التيار الكهربائي، وتنظيفه وتخزينه في مكان بارد وجاف بعيداً عن أشعة الشمس المباشرة.

## الاستبدال

قم باستبدال رؤوس فرشاة Sonicare من Philips كل 3 أشهر لتحقيق أفضل النتائج. لا تستخدم سوى رؤوس فرشاة Philips Sonicare عند الاستبدال.

## تحديد رقم الموديل

يبدأ رقم الطراز بالحرفين "HX" (على سبيل المثال، HX123A) ويمكن العثور عليه في الجزء السفلي من فرشاة الأسنان الخاصة بك.

## استكشاف الأخطاء وإصلاحها

يلخص هذا الفصل المشكلات الأكثر شيوعاً التي قد تواجهها مع الجهاز. إذا تعذر عليك حل المشكلة باستخدام المعلومات الواردة أدناه، فقم بزيارة الموقع [www.philips.com/support](http://www.philips.com/support) وأدخل رقم الموديل للحصول على قائمة بالأسئلة المتداولة أو اتصل بمركز رعاية المستهلك التابع لبلدك.

المشكلة	السبب المحتمل	الحل
لا يمكنني إرفاق رأس الفرشاة بالكامل. توجد فجوة بين رأس الفرشاة والمقبض.		هذه الفجوة طبيعية ومطلوبة حتى يهتز رأس الفرشاة بشكل مناسب. يجب أن يكون رأس الفرشاة قادراً على التحرك لإنتشاء الكمية المناسبة من الاهتزازات.
اهتزاز فرشاة الأسنان Sonicare من Philips أقل قوة من ذي قبل.	رأس الفرشاة قريب جداً من هيكل فرشاة الأسنان أو تحتاج فرشاة الأسنان إلى الشحن.	قم بإزالة رأس الفرشاة من المقبض وأعد ضبطه على العمود المعدني مع ترك فجوة صغيرة. (2-1 مم). عند الشحن، تأكد من توصيل الشاحن بمصدر الطاقة ووضعه على سطح مستو قبل وضع فرشاة الأسنان على الشاحن. اترك فرشاة الأسنان تشحن لمدة 24 ساعة.
قمت بشحن فرشاة أسناني، ولكنها تعمل لفترة قصيرة فقط.	لا يتم وضع قاعدة فرشاة الأسنان بشكل مسطح على الشاحن عند محاولة الشحن.	تأكد من توصيل الشاحن بمصدر الطاقة ووضعه على سطح مستو قبل وضع فرشاة الأسنان على الشاحن. اترك فرشاة الأسنان تشحن لمدة 24 ساعة.

## الضمان والدعم

إننا ننتج بحاجة إلى معلومات أو دعم، يُرجي زيارة [www.philips.com/support](http://www.philips.com/support) أو قراءة كتيب الضمان العالمي.

## استثناءات الضمان

ما لا يغطيه الضمان:

- المرفقات في الفم بما في ذلك رؤوس الفرشاة والفوهات.
- التلف الناتج عن استخدام قطع غيار غير مصرح بها أو رؤوس فراشي غير مصرح بها.
- التلف الناتج عن سوء الاستخدام أو الإساءة أو الإهمال أو التعديل أو الإصلاح غير المصرح به.
- التآكل والتمزق العادي، بما في ذلك التشوه أو الخدوش أو الكشوط أو تغير اللون أو تلاشي.

## إعادة التدوير



- يعني هذا الرمز أنه لا يجوز التخلص من المنتجات الكهربائية والبطاريات مع النفايات المنزلية العادية.
- اتبع قواعد بلدك الخاصة بالتجميع المنفصل للمنتجات الكهربائية والبطاريات.

## إزالة البطارية المدمجة القابلة لإعادة الشحن

- تحتوي على خلية ليثيوم أيون قابلة لإعادة الشحن. يجب إعادة تدويرها أو التخلص منها بشكل صحيح.
- يجب إزالة البطارية المدمجة القابلة لإعادة الشحن بواسطة متخصص مؤهل عند التخلص من المنتج.
- قبل نزع البطارية، تأكد من أن البطارية فارغة تمامًا.
- يمكن العثور على تعليمات إزالة البطاريات المدمجة القابلة لإعادة الشحن على [www.philips.com/support](http://www.philips.com/support). استخدم بشرط البحث في الصفحة الرئيسية لدعم Philips من أجل إدخال رقم طراز فرشاة الأسنان والعتور على منتجك. يبدأ رقم الطراز بالحرفين "HX" (على سبيل المثال، HX123A) ويمكن العثور عليه في الجزء السفلي من فرشاة الأسنان الخاصة بك. توجد تعليمات خلع البطارية في قسم استكشاف الأخطاء وإصلاحها والإصلاح في صفحة دعم المنتج.
- اتخذ أي احتياطات سلامة ضرورية عند التعامل مع الأدوات اللازمة لفتح الجهاز وعند التخلص من البطارية القابلة لإعادة الشحن.
- عند التعامل مع البطاريات، تأكد من أن يديك والمنتج والبطاريات جافة.
- لتجنب تعريض البطاريات لقصر في الدارة الكهربائية بعد الإزالة، لا تدع أطراف البطاريات تتلامس مع أجسام معدنية (مثل العملات المعدنية، ودبابيس الشعر، والخواتم). لا تقم بتغليف البطاريات في ورق الألومنيوم. ألصق أطراف البطارية بشرط لاصق أو قم بوضع البطاريات في كيس بلاستيكي قبل التخلص منها.

- في حالة تلف البطاريات أو وجود تسرب بها، فتجنب ملامستها للجلد أو العينين. وإذا حدث هذا، فعليك الشطف جيداً بالماء وطلب الرعاية الطبية.

Complies with  
IMDA Standards  
DB100486

# R-NZ

[www.philips.com/Sonicare](http://www.philips.com/Sonicare)

© 2025 Koninklijke Philips N.V. (KPNV). All rights reserved. Philips and the Philips shield are trademarks of KPNV.  
Sonicare and the Sonicare logo are trademarks of Philips Oral Healthcare, LLC and/or KPNV.

300015772401 (2025/11/04)

