

PHILIPS

سماعات الرأس

سلسلة 2000

TAH2209



دليل المستخدم

سجل منتجك واحصل على الدعم على الموقع الإلكتروني:

www.philips.com/support

المحتويات

2	1	تعليمات السلامة المهمة
2		سلامة السمع
2		معلومات عامة
4	2	سماعات لاسلكية فوق الأذن
4		محتويات الصندوق
4		الأجهزة الأخرى
5		نظرة عامة على سماعات الرأس اللاسلكية
6	3	البدء
6		شحن البطاريات
6		عليك إقران سماعات الأذن مع جهاز البلوتوث الخاص بك للمرة الأولى
7		عليك إقران سماعات الرأس بجهاز آخر مزود بتقنية البلوتوث.
8	4	استخدام سماعات الرأس
8		توصيل سماعات الرأس بجهاز بلوتوث
8		اتصال متعدد النقاط
8		تشغيل/إيقاف
9		إدارة المكالمات والموسيقى
9		المساعد الصوتي
9		حالة مؤشر LED لسماعات الرأس
10	5	إعادة ضبط سماعات الرأس
10	6	البيانات الفنية
11	7	إشعار
11		إقرار المطابقة
11		التخلص من المنتج والبطارية القديمة
11		إزالة البطارية المدمجة
11		التوافق مع EMF
12		المعلومات البيئية
12		إشعار الامتثال
13	8	العلامات التجارية
13	9	الأسئلة المتكررة

1 تعليمات السلامة المهمة

معلومات عامة

لتجنب إحداث ضرر أو تعطل السماع:



سلامة السمع



خطر

- لتجنب إحداث ضرر بسمعك، يرجى تقليل وقت استخدام سماعات الرأس بصوت عالي وإعداد مستوى الصوت على مستوى آمن. فكلما زاد مستوى الصوت، قل وقت الاستماع الآمن.

تأكد من اتباع الإرشادات التالية عند استخدام سماعات الرأس.

- استمع بمستويات صوت مناسبة لفترات مناسبة من الوقت.
- احرص على عدم ضبط مستوى الصوت على مستويات عالية بشكل متواصل حيث يؤثر ذلك على سمعك.
- لا ترفع مستوى الصوت عاليًا جدًا بحيث لا تسمع ما يدور حولك.
- يجب توخي الحذر أو التوقف مؤقتًا عن استخدام سماعات الرأس في المواقف التي يحتمل أن تكون خطيرة.
- يمكن أن يتسبب ضغط الصوت الزائد الناتج عن سماعات الأذن وسماعات الرأس في فقدان السمع.
- لا يُنصح باستخدام سماعات الرأس مع تغطية كلتا الأذنين أثناء القيادة وقد يكون ذلك غير قانوني في بعض المناطق.
- من أجل سلامتك، تجنب أي مشتتات ناتجة عن الموسيقى أو المكالمات الهاتفية أثناء قيادة سيارتك أو في البيئات الأخرى التي يحتمل أن تكون خطيرة.

- لا تُعرض سماعات الرأس لحرارة زائدة.
- لا تترك سماعات الرأس تسقط.
- يجب ألا تتعرض سماعات الرأس لتقطير المياه أو تناثرها. (راجع تقييم IP للمنتج المحدد)
- لا تترك سماعات الرأس تُغمر في المياه.
- لا تسجم سماعات الرأس عندما يكون الموصل أو المقبس مبللًا.
- لا تستخدم أي مواد تنظيف تحتوي على الكحول أو الأمونيا أو البنزين أو مواد كاشطة.
- استخدم قطعة قماش مبللة ونظيفة لتنظيف سماعات الرأس - خاصة قنوات الصوت وفتحات الميكروفون - بانتظام وتجنب تراكم المواد مثل العرق أو شمع الأذن.
- في حالة ترك أي عرق أو قطرات ماء في قنوات الصوت أو فتحات الهواء أو فتحات الميكروفون، سينخفض مستوى الصوت مؤقتًا أو ينقطع تمامًا.
- لا يُعد هذا عيبًا. استخدم قطعة قماش ناعمة ومبللة لتجفيف سماعات الرأس جيدًا. أو بدلًا من ذلك، أزل أطراف سماعة الأذن، وقم بقلب قنوات الصوت للأسفل وانقر برفق على سماعات الرأس خمس مرات على قطعة قماش جافة أو ما شابه ذلك لإزالة أي ماء متجمّع بالداخل.
- تأكد من جفاف سماعات الرأس تمامًا قبل شحنها واستخدامها. تجنب استخدام الضمادات الكحولية التي يتم التخلص منها أو مواد تنظيف أخرى.
- يجب ألا تتعرض البطارية المُدمجة إلى حرارة شديدة مثل ضوء الشمس المباشر، أو حريق، أو شيء مشابه.
- في حالة تركيب البطارية بطريقة غير صحيحة، فقد يؤدي ذلك إلى خطر الانفجار. استبدلها ببطاريات من النوع نفسه أو من نوع مماثل فقط.
- للوصول إلى تقييم IP المُحدد، يجب إغلاق غطاء فتحة الشحن.
- يمكن أن يؤدي التخلص من البطارية في نار أو فرن ساخن أو سحقها ميكانيكيًا أو قطعها، إلى حدوث انفجار.
- قد يؤدي ترك البطارية في بيئة محيطة ذات درجة حرارة عالية للغاية إلى حدوث انفجار أو تسرب سائل أو غاز قابل للاشتعال.
- قد ينتج عن تعريض البطارية لضغط هواء منخفض للغاية حدوث انفجار أو تسرب سائل أو غاز قابل للاشتعال.
- قد يؤدي استبدال البطارية بنوع غير مناسب إلى إلحاق أضرار جسيمة بسماعات الرأس والبطارية (على سبيل المثال، في حالة بعض أنواع بطاريات الليثيوم).
- في حالة عدم استخدام سماعة الرأس لفترة طويلة، فستبدأ البطارية القابلة لإعادة الشحن في فقد شحنتها. ولتجنب هذا الفقد، يُرجى شحن البطارية بالكامل مرة واحدة على الأقل كل ثلاثة أشهر.

- لتجنب خطر نشوب حريق، لا يتم تزويد السماعات بالطاقة إلا من خلال مصدر طاقة خارجي ويجب أن يتوافق الخرج مع PS1 (بقدره خرج أقل من أو يساوي 15 وات).

- درجات حرارة التشغيل والتخزين والرطوبة
- يرجى تخزين سماعة الرأس في مكان تتراوح درجة حرارته بين -20 درجة مئوية و50 درجة مئوية مع رطوبة نسبية تصل إلى 90%.
 - يرجى تشغيل سماعة الرأس في مكان تتراوح درجة حرارته بين 0 درجة مئوية و45 درجة مئوية مع رطوبة نسبية تصل إلى 90%.
 - قد يكون عمر البطارية أقصر في ظروف درجات الحرارة المرتفعة أو المنخفضة.



كابل شحن USB (للسحن فقط)



دليل التشغيل السريع



ضمان عالمي



كتيب السلامة

2 سماعات لاسلكية فوق الأذن

تهانينا على شرائك، ومرحبًا بك في Philips! لتحقيق أقصى استفادة من الدعم الذي توفره شركة Philips، يرجى تسجيل منتجك على الموقع الإلكتروني www.philips.com/support. باستخدام سماعات الرأس فوق الأذن هذه من Philips، يمكنك:

- استمتع بإجراء مكالمات لاسلكيًا دون استخدام يديك بطريقة مريحة
- الاستمتاع والتحكم بالموسيقى لاسلكيًا
- التبديل بين المكالمات والموسيقى

محتويات الصندوق

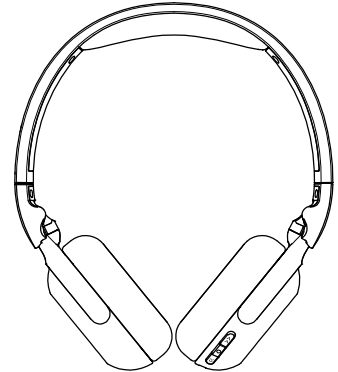

سماعات الرأس اللاسلكية بتقنية البلوتوث
من Philips
Philips TAH2209

الأجهزة الأخرى

هاتف أو جهاز محمول (على سبيل المثال كمبيوتر محمول، جهاز لوحي، محولات Bluetooth، مشغلات MP3، وما إلى ذلك) التي تدعم Bluetooth ومتوافقة مع سماعات الرأس (راجع "البيانات الفنية" في صفحة 10).

نظرة عامة على سماعات الرأس اللاسلكية

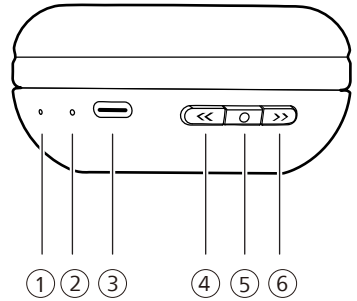
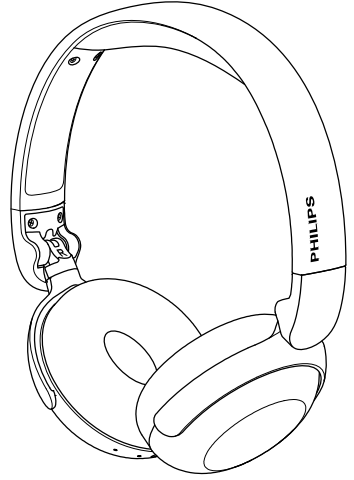

- ① ميكروفون
- ② مؤشّر LED
- ③ منفذ شحن USB-C
- ④ خفض مستوى الصوت / المسار السابق
- ⑤ زر متعدد الوظائف (MFB)/الطاقة
- ⑥ زيادة مستوى الصوت / المسار التالي

3 البدء

عليك إقران سماعات الأذن مع جهاز البلوتوث الخاص بك للمرة الأولى

شحن البطاريات

ملاحظة

- قبل استخدام سماعات الرأس، يرجى شحن البطارية لمدة ساعتين للاستمتاع بسعة البطارية المثالية وفترة استخدام أفضل.
- لا تستخدم سوى كابل شحن USB-C الأصلي لتجنب إحداث أي ضرر.
- يُرجى إنهاء مكالمتك قبل الشحن. حيث سيؤدي توصيل سماعات الرأس لشحنها إلى إيقاف تشغيلها.
- في حالة عدم استخدام سماعة الرأس لفترة طويلة، فستبدأ البطارية القابلة لإعادة الشحن في فقد شحناتها. ولتجنب هذا الفقد، يُرجى شحن البطارية بالكامل مرة واحدة على الأقل كل ثلاثة أشهر.

شحن سماعات الرأس

عليك توصيل أحد طرفي كابل USB-C بسماعات الرأس والطرف الآخر بمصدر الطاقة.

← يتحول مؤشر LED إلى اللون الأبيض أثناء الشحن وينطفئ عندما تكون سماعات الرأس مشحونة بالكامل.

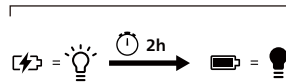
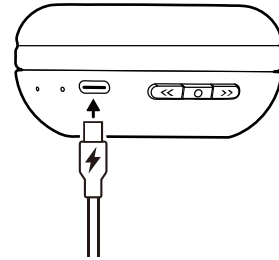

تلميح

- عادة ما تستغرق عملية الشحن الكاملة ساعتين.

1 تأكد من أن سماعات الرأس مشحونة بالكامل وقيد إيقاف التشغيل.

2 اضغط مع الاستمرار على زر الطاقة لمدة ثانيتين، وستدخل سماعة الرأس في وضع الإقران وتكون جاهزة للاتصال.

← يومض مؤشر LED الموجود على سماعات الرأس باللون الأبيض والأزرق بالتناوب.

← سماعات الأذن الآن في وضع الإقران وجاهزة للإقران مع جهاز البلوتوث (على سبيل المثال هاتف محمول).

3 شغل وظيفة البلوتوث على جهاز البلوتوث الذي لديك.

4 يرجى إقران سماعات الأذن مع جهاز البلوتوث الذي لديك، ومراجعة دليل مستخدم جهاز البلوتوث الخاص بك.

ملاحظة

- بعد التشغيل، إذا تعذر على سماعات الرأس العثور على جهاز بلوتوث تم الاتصال به من قبل، فيرجى وضعها في وضع الإقران (اضغط على زر الطاقة لمدة 5 ثوانٍ مرة أخرى بعد إيقافه).



- يُمكن أن تخزن سماعات الرأس 4 أجهزة في الذاكرة. إذا كنت تحاول إقران أكثر من 4 أجهزة، فسيتم استبدال الجهاز الجديد مكان أول جهاز مقترن.

يوضح المثال التالي كيفية إقران سماعات الأذن مع جهاز البلوتوث الذي لديك.

1 شغل وظيفة البلوتوث على جهاز البلوتوث الذي لديك، وحدد Philips TAH2209.

2 أدخل كلمة مرور سماعات الرأس "0000" (أربعة أصفار) إذا طلب منك ذلك. بالنسبة إلى الأجهزة التي تعمل بـ Bluetooth 3.0 أو أعلى، فلن تحتاج إلى إدخال كلمة مرور.



Philips TAH2209

عليك إقران سماعات الرأس بجهاز آخر مزود بتقنية البلوتوث.

إذا كنت ترغب في إقران جهاز بلوتوث آخر مع سماعات الرأس، يرجى إيقاف تشغيل سماعات الرأس، اضغط على زر الطاقة لمدة 5 ثوان، ومن ثم ابحث عن الجهاز الثاني باستخدام طريقة الإقران العادية.

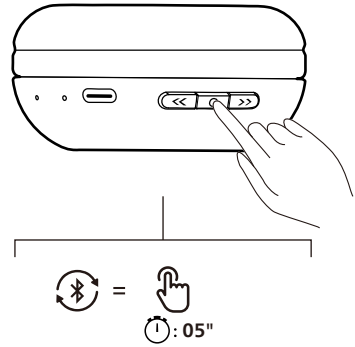

4 استخدام سماعات الرأس

اتصال متعدد النقاط

اللاقتران

- إقران سماعات الرأس مع جهازين، على سبيل المثال هاتف محمول وكمبيوتر محمول.

التبديل بين الأجهزة

- يمكنك في أي وقت الاستماع إلى الموسيقى من جهاز واحد فقط. وسيستخدم الجهاز الآخر لتلقي المكالمات الهاتفية.
- أوقف الصوت مؤقتًا على أحد الأجهزة ومن ثم ابدأ تشغيل الصوت من الجهاز الآخر.

ملاحظة

- عند بث الصوت من الجهاز رقم 1، سيؤدي تلقي مكالمة من الجهاز 2 إلى إيقاف تشغيل الجهاز رقم واحد مؤقتًا تلقائيًا. وسيتم تحويل المكالمة تلقائيًا إلى سماعات الرأس.
- وسيؤدي إنهاء المكالمة إلى استئناف التشغيل من الجهاز الأول تلقائيًا.

تشغيل/إيقاف

المهمة	الزر	التشغيل
تشغيل سماعات الرأس	الطاقة	اضغط مع الاستمرار لمدة 2 ثواني
إيقاف تشغيل سماعات الرأس	الطاقة	اضغط مع الاستمرار لمدة 4 ثواني

توصيل سماعات الرأس بجهاز بلوتوث

- 1 شغل وظيفة البلوتوث على جهاز البلوتوث الذي لديك.
- 2 اضغط مع الاستمرار على زر MFB لتشغيل سماعة الرأس.
 - ← يضيء مؤشر LED باللون الأبيض لمدة ثابنتين
 - ← تتم إعادة توصيل سماعات الرأس بجهاز الهاتف المحمول/جهاز البلوتوث الأخير الذي تم الاتصال به تلقائيًا

تلميح

- في حالة تشغيل وظيفة البلوتوث على جهاز البلوتوث الذي لديك، بعد تشغيل سماعات الرأس، فعليك الانتقال إلى قائمة البلوتوث على الجهاز ومن ثم الاتصال بسماعات الرأس على الجهاز يدويًا.

ملاحظة

- في بعض أجهزة البلوتوث، قد لا يكون الاتصال تلقائيًا. في هذه الحالة، عليك الانتقال إلى قائمة البلوتوث على جهازك وتوصيل سماعات الرأس بجهاز البلوتوث يدويًا.

اضغط مع الاستمرار لمدة ثانية واحدة	MFB	إيقاف المكالمات الحالية ورفض المكالمات الواردة
اضغط مرة واحدة	MFB	بدل بين مكالمات ثنائية الاتجاه ومكالمات ثلاثية الاتجاه

المساعد الصوتي

التشغيل	الزر	المهمة
اضغط مع الاستمرار لمدة ثانية واحدة	MFB	تشغيل المساعد الصوتي (Siri/Google)
اضغط مرة واحدة	MFB	إيقاف المساعد الصوتي

حالة مؤشر LED لساعات الرأس

المؤشر	حالة ساعات الرأس
سيضيء مؤشر LED باللون الأزرق لمدة ثانية واحدة	ساعات الرأس متصلة بجهاز البلوتوث
يوميض مؤشر LED باللون الأزرق والأبيض على التناوب	ساعات الرأس جاهزة للاقتراح
يوميض مؤشر LED الأبيض (يتوقف تلقائياً بعد 5 دقائق)	ساعات الرأس قيد التشغيل وليست متصلة بجهاز بلوتوث
يوميض مؤشر LED الأبيض مرة واحدة كل ثانية	مستوى البطارية منخفض

إدارة المكالمات والموسيقى

التحكم في الموسيقى

المهمة	الزر	التشغيل
تشغيل الموسيقى أو إيقافها مؤقتاً	MFB	اضغط مرة واحدة
المسار التالي	»	اضغط مع الاستمرار لمدة ثانية واحدة
المسار السابق	«	اضغط مع الاستمرار لمدة ثانية واحدة
تعديل مستوى الصوت +	»	اضغط مرة واحدة
تعديل مستوى الصوت -	«	اضغط مرة واحدة
الدخول إلى وضع الجهير	MFB	الضغط مرتان
الخروج من وضع الجهير	MFB	الضغط مرتان

التحكم في المكالمات

المهمة	الزر	التشغيل
التقط	MFB	اضغط مرة واحدة
تعليق مكالمات/ رفض مكالمات	MFB	اضغط مع الاستمرار لمدة ثانية واحدة

اتصال بين ثلاثة أفراد

المهمة	الزر	التشغيل
إيقاف المكالمات الحالية وقبول المكالمات الواردة	MFB	اضغط مرة واحدة

5 إعادة ضبط سماعات الرأس

إذا واجهت مشكلة في عملية الإقران أو الاتصال، فيمكنك اتباع الإجراء التالي لإعادة ضبط سماعات الرأس الخاصة بك على الإعدادات الافتراضية للمصنع.

- 1 على جهاز البلوتوث الذي لديك، انتقل إلى قائمة البلوتوث واحذف **Philips TAH2209** من قائمة الأجهزة.
- 2 أوقف تشغيل وظيفة البلوتوث على جهاز البلوتوث الذي لديك.
- 3 قم بتشغيل سماعات الرأس.
- 4 اضغط مع الاستمرار على Vol+ و Vol- لمدة 4 ثوانٍ في الوقت نفسه.
- 5 اتبع الخطوات الموضحة في "استخدام سماعات الرأس - توصيل سماعات الرأس بجهاز البلوتوث الذي لديك".
- 6 أقرن سماعات الرأس مع جهاز البلوتوث الذي لديك، واختر **Philips TAH2209**.

6 البيانات الفنية

- وقت تشغيل الموسيقى: 25 ساعات
- وقت الشحن: 2 ساعات
- بطارية ليثيوم أيون قابلة لإعادة الشحن (250 مللي أمبير/الساعة)
- إصدار البلوتوث: 5.4
- ملفات تعريف البلوتوث المتوافقة:
 - HFP (ملف تعريف الاستخدام حر اليدين)
 - A2DP (ملف تعريف التوزيع المتقدم للصوت)
 - AVRCP (ملف تعريف التحكم عن بُعد في الصوت والفيديو)
- ترميزات الصوت المدعومة: SBC
- نطاق التردد: 2.480-2.402 جيجا هرتز
- طاقة البث: > 10 ديسيبل ميلي وات
- نطاق التشغيل: ما يصل إلى 10 أمتار
- إيقاف التشغيل التلقائي
- منفذ USB-C للشحن
- جهير إضافي
- اتصال متعدد النقاط

ملاحظة

- المواصفات عرضة للتغيير دون إخطار.
- عمر البطارية لوقت التشغيل تقريبي وقد يختلف حسب حالة الاستخدام.

إزالة البطارية المدمجة

إذا لم يكن هناك نظام تجميع/إعادة تدوير للمنتجات الإلكترونية في بلدك، فيمكنك حماية البيئة عن طريق إزالة البطارية وإعادة تدويرها قبل التخلص من سماعات الرأس.

- تأكد من أن سماعات الرأس غير متصلة قبل إزالة البطارية.

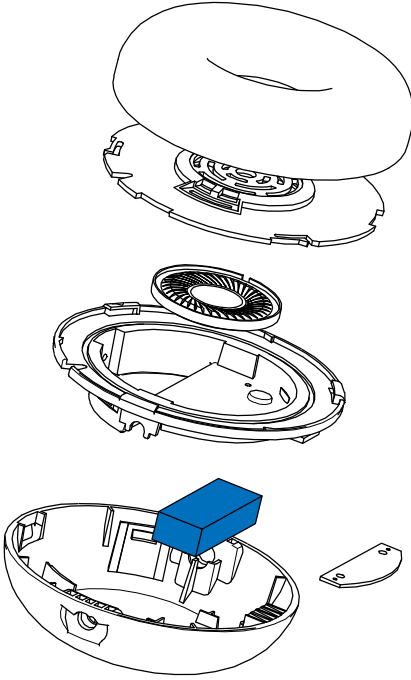

التوافق مع EMF

يتوافق هذا المنتج مع جميع المعايير واللوائح المعمول بها فيما يتعلق بالتعرض للمجالات الكهرومغناطيسية.

إقرار المطابقة

بموجب هذا، تعلن شركة TP Vision Europe B.V. أن هذا المنتج متوافق مع المتطلبات الأساسية والأحكام الأخرى ذات الصلة من توجيه الأجهزة اللاسلكية EU/2014/53 و UK Radio Equipment Regulations SI 2017 No 1206. يمكنك العثور على إعلان المطابقة على www.philips.com/support.

التخلص من المنتج والبطارية القديمة



تم تصميم منتجك وتصنيعه باستخدام مواد ومكونات عالية الجودة يمكن إعادة تدويرها وإعادة استخدامها.



يعني هذا الرمز الموجود على المنتج أن التوجيه الأوروبي 2012/19/EU يشمل هذا المنتج.



يعني هذا الرمز أن المنتج يحتوي على بطارية مدمجة قابلة لإعادة الشحن ويغطيها التوجيه الأوروبي (EU) 2023/1542 ولا يمكن التخلص منها مع النفايات المنزلية العادية. تعرف على نظام التجميع المنفصل المحلي للمنتجات الكهربائية والإلكترونية والبطاريات. واتباع القواعد المحلية ولا تتخلص من المنتج والبطاريات مع النفايات المنزلية العادية. يساعد التخلص الصحيح من المنتجات القديمة والبطاريات على تجنب النتائج السلبية على البيئة وصحة الإنسان.

المعلومات البيئية

تم التخلص من جميع مواد التعبئة غير الضرورية. يتكون نظامك من مواد يمكن إعادة تدويرها وإعادة استخدامها إذا قامت شركة متخصصة بتفكيكها. يرجى مراعاة اللوائح المحلية المتعلقة بالتخلص من مواد التعبئة والتغليف والبطاريات المستنفدة والأجهزة القديمة.

إشعار الامتثال

يتوافق الجهاز مع لوائح لجنة الاتصالات الفيدرالية (FCC)، الفقرة 15. يخضع التشغيل إلى الشرطين التاليين:

1. لا يجوز أن يتسبب هذا الجهاز في حدوث تداخل ضار، و
2. يجب أن يقبل هذا الجهاز أي تداخل يتم استقباله، بما في ذلك التداخل الذي قد يؤدي إلى تشغيل غير مرغوب فيه.

لوائح لجنة الاتصالات الفيدرالية

تم اختبار هذا الجهاز وثبتت توافقه مع قيود الأجهزة الرقمية من الفئة ب بموجب الفقرة 15 من لوائح لجنة الاتصالات الفيدرالية. وقد تم وضع هذه الحدود لتوفير قدر معقول من الحماية ضد التداخل الضار عند تشغيل الجهاز في بيئة سكنية. ويقوم هذا الجهاز بتوليد طاقة ترددات لاسلكية واستخدامها ومن الممكن أن يشعها، وإذا لم يتم تركيبه واستخدامه وفقاً لدليل الإرشادات، فإنها قد تؤدي إلى حدوث تداخلات ضارة للاتصالات اللاسلكية.

ومع ذلك، لا يوجد ضمان بعدم حدوث التداخل في حالة التركيب في ظروف معينة. وفي حال تسبب هذا الجهاز في حدوث تداخل ضار لاستقبال أجهزة الراديو أو التلفاز، وهو ما يمكن تحديده من خلال إيقاف تشغيل الجهاز ومن ثم تشغيله، فيفضل أن يقوم المستخدم بمحاولة تصحيح التداخل باتباع واحد أو أكثر من الإجراءات التالية:

- إعادة توجيه هوائي الاستقبال أو تغيير مكانه.

- زيادة المسافة الفاصلة بين الجهاز وجهاز الاستقبال.
- توصيل الجهاز بمقبس تيار كهربائي على دائرة مختلفة عن تلك المتصل بها جهاز الاستقبال.
- استشارة الموزع أو فني راديو/تلفاز متخصص للحصول على المساعدة.

بيان التعرض للإشعاع من لجنة الاتصالات الفيدرالية:

يتوافق هذا الجهاز مع حدود التعرض للإشعاع التي حددتها لجنة الاتصالات الفيدرالية (FCC) في بيئة غير خاضعة للرقابة. يجب ألا يتم وضع جهاز الإرسال هذا في الموقع نفسه أو تشغيله بالاقتران مع أي هوائي أو جهاز إرسال آخر.

تنبيه: يتم تحذير المستخدم من أن التغييرات أو التعديلات التي لم تتم الموافقة عليها صراحة من قبل الطرف المسؤول عن الامتثال يمكن أن تبطل سلطة المستخدم في تشغيل الجهاز.

كندا:

يحتوي هذا الجهاز على جهاز (أجهزة) إرسال / مستقبل (مستقبلات) معفاة من الترخيص وتتوافق مع خدمة RSS المعفاة من الترخيص الخاصة بمؤسسة الابتكار والعلوم والتنمية الاقتصادية في كندا. يخضع التشغيل إلى الشرطين التاليين: (1) لا يجوز أن يتسبب هذا الجهاز في حدوث تداخل. (2) يجب أن يقبل هذا الجهاز أي تداخل، بما في ذلك التداخل الذي قد يؤدي إلى تشغيل غير مرغوب فيه.

CAN ICES-(B)/NMB-(B)

بيان التعرض للإشعاع من لجنة الاتصالات الفيدرالية:

في كندا:

يتوافق هذا الجهاز مع حدود التعرض للإشعاع التي حددتها لجنة الاتصالات في كندا في بيئات غير خاضعة للرقابة. يجب ألا يتم وضع جهاز الإرسال هذا في الموقع نفسه أو تشغيله بالاقتران مع أي هوائي أو جهاز إرسال آخر.

8 العلامات التجارية

بلوتوث

تُعد علامة كلمة بلوتوث والشعارات علامات تجارية مُسجلة مملوكة لشركة Bluetooth SIG، Inc. وأي استخدام لمثل تلك العلامات من قبل شركة MMD Hong Kong Holding Limited هو بموجب ترخيص. تُعد العلامات التجارية الأخرى والأسماء التجارية مملوكة لمالكيها المعنيين.

Siri

Siri هي علامة تجارية لصالح شركة Apple Inc. المُسجلة في الولايات المتحدة وبلدان أخرى.

Google

Google Play وGoogle علامات تجارية لصالح شركة Google LLC.

9 الأسئلة المتكررة

يتعذر تشغيل سماعات الرأس التي تعمل بالبلوتوث.

مستوى البطارية منخفض. اشحن سماعات الرأس.

يتعذر إقران سماعات الرأس التي تعمل بالبلوتوث مع جهاز البلوتوث الخاص بي.

خاصية البلوتوث مُعطلة. يرجى تفعيل خاصية البلوتوث على جهاز البلوتوث الذي لديك وتشغيل جهاز البلوتوث قبل تشغيل سماعات الرأس.

كيفية إعادة ضبط الإقران.

اترك سماعة الرأس في وضع الإقران (يومض الضوء الأبيض والأزرق بالتناوب)، واضغط مع الاستمرار على زر "زيادة مستوى الصوت" و"خفض مستوى الصوت" معاً لأكثر من أربع ثوانٍ حتى يضيء ضوء LED الأزرق.

يمكنني السماع ولكن لا يمكنني التحكم في الموسيقى على جهاز البلوتوث الخاص بي (على سبيل المثال تشغيل/إيقاف مؤقت/تخطي/تقديم/ترجيع).

تأكد من أن مصدر صوت البلوتوث يدعم AVRCP (راجع "البيانات الفنية" في الصفحة 10).

مستوى صوت سماعات الرأس منخفض للغاية.

يتعذر على بعض أجهزة البلوتوث مزامنة مستوى الصوت مع سماعتني الرأس من خلال مزامنة الصوت. وفي هذه الحالة، اضبط مستوى الصوت على جهاز البلوتوث الذي لديك بشكل منفصل للوصول إلى مستوى الصوت المناسب.

يتعذر على جهاز البلوتوث العثور على سماعات الرأس.

- قد تكون سماعات الرأس متصلة بجهاز مقترن مسبقًا. أوقف تشغيل الجهاز المتصل أو انقله خارج النطاق.
- ربما تمت إعادة ضبط عملية الاقتران أو تم إقران سماعات الرأس مسبقًا بجهاز آخر. عليك إقران سماعات الرأس بجهاز البلوتوث مرة أخرى كما هو موضح في دليل المستخدم. (راجع "عليك إقران سماعات الأذن مع جهاز البلوتوث الخاص بك للمرة الأولى" في صفحة 6).

يتم توصيل سماعات الرأس التي تعمل بتقنية البلوتوث بهاتف محمول مزود بتقنية البلوتوث، ولكن يتم تشغيل الموسيقى فقط على مكبر صوت الهاتف المحمول.

- راجع دليل المستخدم على هاتفك المحمول. حدد الاستماع إلى الموسيقى من خلال سماعات الرأس.

جودة الصوت رديئة ويمكن سماع ضوضاء عالية.

- جهاز البلوتوث خارج النطاق. قلل المسافة بين سماعات الرأس وجهاز البلوتوث، أو أزل العوائق الموجودة بينهما.
- اشحن سماعات الرأس.

يرجى تنظيف سماعات الرأس بانتظام.

- استخدم قطعة قماش مبللة ونظيفة لتنظيف سماعات الرأس - خاصة قنوات الصوت وفتحات الميكروفون - بانتظام وتجنب تراكم المواد مثل العرق أو شمع الأذن.
- في حالة ترك أي عرق أو قطرات ماء في قنوات الصوت أو فتحات الهواء أو فتحات الميكروفون، سينخفض مستوى الصوت مؤقتًا أو ينقطع تمامًا. لا يُعد هذا عيبًا. استخدم قطعة قماش ناعمة ومبللة لتنظيف سماعات الرأس جيدًا. أو بدلا من ذلك، بالنسبة لسماعات الرأس التي تحتوي على أطراف داخل الأذن، أزل أطراف سماعة الأذن، واقلب قنوات الصوت للأسفل وانقر برفق على سماعات الرأس خمس مرات على قطعة قماش جافة أو ما شابه ذلك لإزالة أي ماء متجمع بالداخل.
- تأكد من جفاف سماعات الرأس تمامًا قبل شحنها واستخدامها. تجنب استخدام الضمادات الكحولية التي يتم التخلص منها أو مواد تنظيف أخرى.

يرجى شحن سماعات الرأس بانتظام.

- في حالة عدم استخدام سماعة الرأس لفترة طويلة، فستبدأ البطارية القابلة لإعادة الشحن في فقد شحنها. وتجنب هذا الفقد، يُرجى شحن البطارية بالكامل مرة واحدة على الأقل كل ثلاثة أشهر.

للحصول على مزيد من الدعم، يرجى زيارة www.philips.com/support



MMD Hong Kong Holding Limited © 2024. جميع الحقوق محفوظة. المواصفات عرضة للتغيير دون إخطار.
Philips Shield Emblem و Philips علامات تجارية لصالح شركة Koninklijke Philips N.V. وتستخدم بموجب ترخيص. تم تصنيع هذا المنتج وبيعه من خلال شركة MMD Hong Kong Holding Limited أو إحدى الشركات التابعة لها، ومملوكة MMD Hong Kong Holding Limited هي الضامن فيما يتعلق بهذا المنتج. قد تكون جميع أسماء الشركات والمنتجات الأخرى علامات تجارية لشركاتها المعنية.

