

PHILIPS

Slušalice

Seriya 2000

TAQ2000



Priručnik za korisnike

Registrujte svoj proizvod i potražite podršku na
www.philips.com/support

Sadržaj

1	Važne sigurnosne upute	2
	Zaštita sluha	2
	Opće informacije	2
2	Vaše istinski bežične slušalice za otvoreno uho	4
	Šta je u kutiji	4
	Drugi uređaji	4
	Pregled istinski bežičnih slušalica za umetanje u uho za otvoreno uho	5
3	Započnite	6
	Napunite bateriju	6
	Kako ih nositi	7
	Preuzimanje aplikacije	7
	Uparite slušalice za umetanje u uho s Bluetooth uređajem prvi put	7
	Uparite slušalice za umetanje u uho s drugim Bluetooth uređajem	8
4	Koristite slušalice za umetanje u uho	10
	Spojite slušalice za umetanje u uho na vaš Bluetooth uređaj	10
	Uključite/isključite napajanje	10
	Upravljajte pozivima i muzikom	11
	Glasovni asistent	11
	Status LED indikatora kućišta za punjenje	12
	Način rada za igranje (režim niske latencije)	12
5	Resetujte slušalice za umetanje u uho	13
6	Tehnički podaci	13
7	Obavijest	14
	Deklaracija o usaglašenosti	14
	Odlaganje starog proizvoda i baterije	14
	Vađenje ugrađene baterije	14
	Uskladenost sa EMF	15
	Informacije o životnoj sredini	15
	Obavijest o usaglašenosti	15
8	Zaštitne oznake	17
9	Česta pitanja	18

1 Važne sigurnosne upute

Zaštita sluha



Opasnost

- Kako bi ste izbjegli oštećenje sluha, ograničite vrijeme korištenja slušalica za umetanje u uho na velikim jačinama zvuka, i postavite jačinu zvuka na siguran nivo. Što je veća jačina zvuka, to je kraće vrijeme sigurnog slušanja.

Uvijek se pridržavajte sljedećih uputa kada koristite svoje slušalice za umetanje u uho.

- Koristite slušalice za slušanje pri razumnoj jačini zvuka, te u razumnom vremenskom trajanju.
- Vodite računa da prestano ne povećavate jačinu zvuka kako se vaš sluh bude prilagođavao.
- Nemojte toliko povećati jačinu zvuka tako da ne možete čuti šta se dešava oko vas.
- Budite oprezni ili privremeno obustavite upotrebu uređaja u mogućim opasnim situacijama.
- Preveliki pritisak zvuka iz slušalica za umetanje u uho i naglavnih slušalica može dovesti do gubitka sluha.
- Korištenje slušalica za umetanje u uho na oba uha u toku vožnje nije preporučljivo, a u nekim područjima može biti i nezakonito tokom vožnje.

- Zbog vlastite sigurnosti, izbjegavajte ometanja muzikom ili telefonskim pozivima dok ste u prometu, ili u drugim potencijalno opasnim okruženjima.

Opće informacije

Kako biste izbjegli oštećenja ili kvarove:

Oprez

- Ne izlažite slušalice za umetanje u uho prekomjernoj toploti.
- Ne bacajte slušalice za umetanje u uho.
- Slušalice za umetanje u uho ne smiju biti izložene kapanju ili prskanju. (Pogledajte IP rejting za ovaj proizvod)
- Ne dopustite da vam slušalice za umetanje u uho budu potopljene u vodi.
- Ne punite slušalice za umetanje u uho ako su utikač ili utičnica mokri.
- Ne koristite sredstva za čišćenje koja sadrže alkohol, amonijak, benzen ili abrazive.
- Slušalice za umetanje u uho redovno čistite čistom, vlažnom krpom – posebno zvučne kanale i rupe mikrofona – i izbjegavajte nakupljanje tvari poput znoja ili ušne masti.
- Ako u zvučnim kanalima, otvorima za zrak ili rupama mikrofona ostanu kapljice znoja ili vode, nivo zvuka će privremeno pasti ili će se u potpunosti isključiti. Ovo nije kvar. Upotrijebite mekanu, vlažnu krpu da temeljno osušite slušalice za umetanje u uho. Alternativno, uklonite vrhove slušalica, okrenite zvučne kanale prema dolje i lagano lupkajte slušalicama za umetanje u uho oko pet puta o suhu krpu ili slično kako biste uklonili svu vodu koja se nakupila u unutrašnjosti.
- Prije punjenja i korištenja se uvjerite da su slušalice za umetanje u uho potpuno suhe. Izbjegavajte korištenje jednokratnih alkoholnih jastučića ili drugih sredstava za čišćenje.
- Integrirana baterija ne smije biti izložena prekomjernoj toploti, poput sunčevih zraka, požara ili slično.
- Postoji opasnost od eksplozije ukoliko se baterija nepropisno zamijeni. Bateriju zamijenite samo istom ili ekvivalentnom baterijom.
- Kako bi ostvarili specifičan IP rejting, ulaz za punjenje slušalica mora biti zatvoren.
- Odlaganje baterije u vatru ili vruću peć, mehaničko lomljenje ili rezanje baterije može dovesti do eksplozije;
- Ostavljanje baterije na mjestima sa ekstremno visokim temperaturama može rezultirati eksplozijom ili curenjem zapaljive tečnosti ili gasa.

- Baterija izložena ekstremno niskom zračnom pritisku može rezultirati eksplozijom ili curenjem zapaljive tečnosti ili gasa.
- Ukoliko se baterija zamijeni neispravnom baterijom, rizikuje se ozbiljno oštećenje slušalice za umetanje u uho i baterije (na primjer, u slučaju nekih tipova litijumskih baterija).
- Ako se slušalice s mikrofonom ne koriste duže vrijeme, punjiva baterija će početi da gubi svoju napunjenost. Da biste izbjegli ovaj gubitak, napunite bateriju u potpunosti barem jednom svaka tri mjeseca.
- Da biste izbjegli rizik od požara, oprema se napaja samo vanjskim izvorom napajanja čiji izlaz mora biti u skladu sa PS1 (izlaznim kapacitetom manjim ili jednakim 15W).

Temperature rada i skladištenja, te vlažnost zraka

- Čuvajte proizvod na mjestima sa temperaturom između -20°C i 50°C , te sa do 90% relativne vlažnosti.
- Koristite proizvod na mjestima sa temperaturom između 0°C i 45°C , te sa do 90% relativne vlažnosti.
- Vijek trajanja baterije može biti kraći kada se koristi pri visokim ili niskim temperaturama.

2 Vaše istinski bežične slušalice za otvoreno uho



Brzi vodič



Garancija



Sigurnosni letak

Čestitamo na kupovini, dobro došli u Philips! Kako biste u potpunosti iskoristili podršku koju nudi Philips, registrujte svoj proizvod na www.philips.com/support. S ovim Philipsovim istinski bežičnim slušalicama za umetanje u uho za otvoreno uho možete:

- Uživati u bežičnim pozivima, bez da držite telefon (hands-free)
- Bežično slušati i upravljati muzikom
- Prebacivati uređaj sa poziva na slušanje muzike

Drugi uređaji

Mobilni telefon ili uređaj (npr. prijenosni računar, tablet, Bluetooth adapteri, MP3 playeri itd.) koji podržava Bluetooth i kompatibilan je sa slušalicama za umetanje u uho.

Šta je u kutiji



Istinski bežične slušalice za umetanje u uho za otvoreno uho TAQ2000

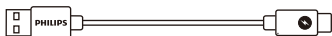

USB-C kabl za punjenje
(samo za punjenje)

Pregled istinski bežičnih slušalica za umetanje u uho za otvoreno uho

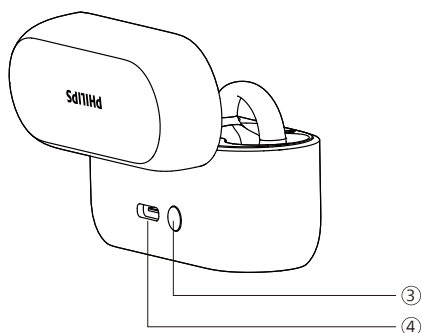
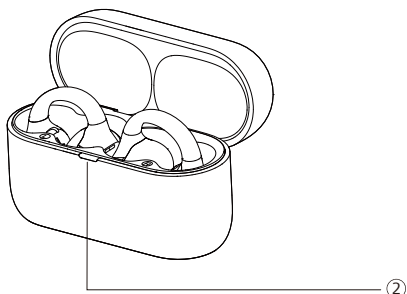
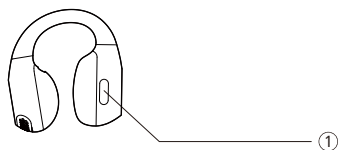

- ① Multifunkcionalno dugme (MFB)
- ② LED indikator (prikaz stanja ili punjenja baterije)
- ③ Dugme za resetovanje / Dugme za uparivanje putem Bluetootha
- ④ USB-C ulaz za punjenje

3 Započnite

Napunite bateriju

Napomena

- Prije prvog korištenja slušalica za umetanje u uho, stavite ih u kućište za punjenje i punite bateriju 2 sata za optimalan kapacitet i životni vijek baterije
- Koristite samo originalni USB kabl za punjenje tipa C da biste izbjegli eventualna oštećenja.
- Ako se slušalice s mikrofonom ne koriste duže vrijeme, punjiva baterija će početi da gubi svoju napunjenost. Da biste izbjegli ovaj gubitak, napunite bateriju u potpunosti barem jednom svaka tri mjeseca.

Kućište za punjenje

Jedan kraj USB kabla povežite u kućište za punjenje, a drugi kraj u izvor napajanja.

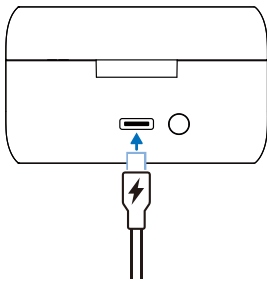

Savjet

- Kućište za punjenje služi kao prenosiva rezervna baterija za punjenje slušalica za umetanje u uho. Kada je kućište za punjenje potpuno napunjeno, ono podržava 3 puta ciklusa slušalica za umetanje u uho.

Slušalice za umetanje u uho

Izvadite izolirajuće folije ispod slušalica za umetanje u uho i vratite slušalice u kućište za punjenje.

- LED lampica indikatora na kućištu za punjenje treperi bijelo.
- Zatvorite poklopac kućišta za punjenje, kućište za punjenje počinje puniti slušalice.

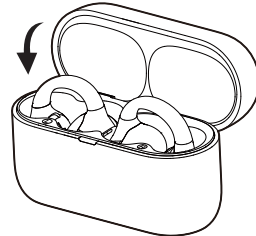
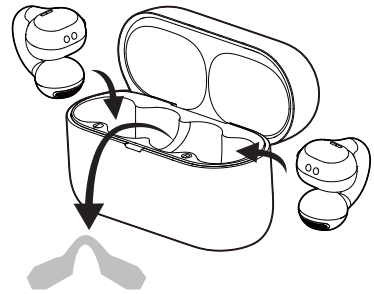

Savjet

- Za potpuno punjenje obično je potrebno 2 sata (za slušalice za umetanje u uho ili kućište za punjenje) pomoću USB kabla.

Kako ih nositi

- 1 Provjerite lijevu ili desnu orijentaciju slušalica za umetanje u uho.
- 2 Pričvrstite na uši slušalice za umetanje u uho s kopčom za uho i lagano ih okrećite sve dok sigurno ne pristanju u uši

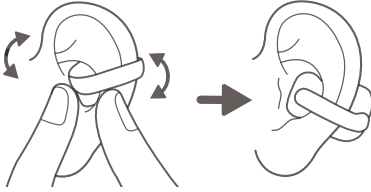

Preuzimanje aplikacije

Skenirajte QR kod/pritisnite dugme "Preuzmi" ili pretražite "Philips Headphones" u Apple App Storeu ili Google Play kako bi preuzeli aplikaciju.

Povežite se



philips.to/headapp

Philips Headphones aplikacija zadužuje vas za muziku koju slušate. Možete prilagoditi zvuk tako da vaše iskustvo muzike i pozivanja uvijek najbolje odgovaraju vašim potrebama.

Uparite slušalice za umetanje u uho s Bluetooth uređajem prvi put

- 1 Uvjerite se da su slušalice za umetanje u uho potpuno napunjene i isključene.
- 2 Otvorite poklopac kućišta za punjenje, slušalice za umetanje u uho će biti u načinu uparivanja i spremne za povezivanje.
 - ↳ Bijelo i plavo LED svjetlo naizmjenično treperi na obje slušalice za umetanje u uho
 - ↳ Slušalice za umetanje u uho su sada nalaze u modusu uparivanja i spremne su za uparivanje s Bluetooth uređajem (npr. mobilnim telefonom).

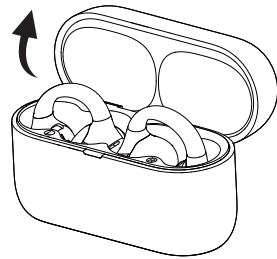

- 3 Uključite Bluetooth funkciju vašeg Bluetooth uređaja.

- 4 Uparite slušalice za umetanje u uho sa svojim Bluetooth uređajem, pogledajte uputstvo za upotrebu vašeg Bluetooth uređaja.

Napomena

- Nakon uključivanja, ako slušalice za umetanje u uho ne mogu pronaći prethodno spojene Bluetooth uređaje, automatski će se prebaciti u način uparivanja.

Naredni primjer prikazuje vam kako upariti slušalice za umetanje u uho sa Bluetooth uređajem.

- 1 Uključite funkciju Bluetootha na svom Bluetooth uređaju, izaberite **Philips TAQ2000**.
- 2 Unesite lozinku slušalica za umetanje u uho: "0000" (4 nule) ako se to bude tražilo. Za uređaje s Bluetooth verzijom 3.0 ili više, nije potrebno unositi lozinku.



Philips TAQ2000

Jedna slušalica za umetanje u uho (mono način rada)

Izvadite desnu ili lijevu slušalicu za umetanje u uho iz kućišta za punjenje za Mono način upotrebe. Slušalica za umetanje u uho će se automatski uključiti.

Napomena

- Izvadite drugu slušalicu za umetanje u uho iz kućišta za punjenje i one će se automatski upariti jedna s drugom

Uparite slušalice za umetanje u uho s drugim Bluetooth uređajem

Ako želite da uparite drugi Bluetooth uređaj sa slušalicama za umetanje u uho, samo ih postavite u način uparivanja (pritisnite dugme resetovanje na kutiji za punjenje na 3 sekunde dok su obje slušalice za umetanje u uho unutra i dok je poklopac otvoren), a zatim pronađite drugi uređaj koristeći uobičajeni način uparivanja.

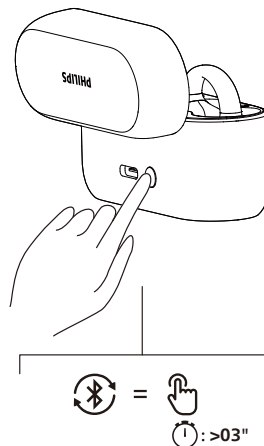

Napomena

- Slušalice za umetanje u uho pohranjuju 4 uređaja u memoriju. Ako pokušate upariti više od 4 uređaja, najraniji upareni uređaj zamjenjuje se novim.

Veza na višestrukim tačkama

Uparivanje

- Uparivanje slušalice za umetanje u uho na 2 uređaja, npr. mobilni telefon i notebook.

Prebacujte između uređaja

- U bilo kojem trenutku možete sušati muziku samo s 1 uređaja. Drugi uređaj će se koristiti za telefonski poziv.
- Pausirajte zvuk s 1 uređaja i zatim pokrenite reprodukciju zvuka s drugog uređaja.



Napomena

- Prilikom streaminga zvuka s uređaja 1, primanje poziva s uređaja 2 automatski će pauzirati reprodukciju na uređaju 1. A poziv će biti automatski usmjeren na slušalice za umetanje u uho.
- Završetkom poziva automatski se nastavlja reprodukcija s uređaja 1.

4 Koristite slušalice za umetanje u uho

Spojite slušalice za umetanje u uho na vaš Bluetooth uređaj

- 1 Uključite Bluetooth funkciju vašeg Bluetooth uređaja.
- 2 Otvorite poklopac kućišta za punjenje.
 - ↳ Bijela LED lampica treperi.
 - ↳ Slušalice za umetanje u uho će tražiti zadnji povezani Bluetooth uređaj i automatski ih spojiti. Ako zadnji povezani nije dostupan, slušalice za umetanje u uho će pretražiti i ponovo se povezati s drugim posljednjim povezanim uređajem.



Savjet

- Ako uključite Bluetooth funkciju vašeg Bluetooth uređaja nakon uključivanja slušalica za umetanje u uho, morate pregledati Bluetooth izbornik uređaja i ručno spojiti slušalice na uređaj.



Napomena

- U nekim Bluetooth uređajima moguće je da spajanje neće biti automatsko. U ovom slučaju morate pregledati Bluetooth izbornik vašeg uređaja i ručno spojiti slušalice za umetanje u uho na Bluetooth uređaj.

Uključite/isključite napajanje

S kućištem za punjenje

Zadatak	MFB	Operacija
Uključite slušalice za umetanje u uho		Otvorite poklopac kućišta za punjenje za uključivanje
Isključite slušalice za umetanje u uho		Zatvorite poklopac kućišta za punjenje za isključivanje

Bez kućišta za punjenje

Zadatak	MFB	Operacija
Uključite slušalice za umetanje u uho	Lijevo + desno	Pritisnite na 5 sekundi da uključite slušalice za umetanje u uho bez kućišta
Isključite slušalice za umetanje u uho	Lijevo + desno	Pritisnite na 5 sekundi da isključite slušalice za umetanje u uho bez kućišta

Upravljajte pozivima i muzikom

Kontrola muzike

Zadatak	MFB	Operacija
Puštajte ili pauzirajte muziku	Desna slušalica za umetanje u uho	Jednom pritisnite
Sljedeća numera	Desna slušalica za umetanje u uho	Pritisnite dva puta
Prethodna numera	Lijeva slušalica za umetanje u uho	Pritisnite dva puta
Uključivanje/isključivanje dinamičnog basa	Lijeva slušalica za umetanje u uho	Pritisnite i zadržite tokom 2 sekunde

Napomena

- Čut ćete ton koji označava kada je jačina zvuka dostigla maksimalan nivo.

Kontrola poziva

Zadatak	MFB	Operacija
Javite se/ Završite poziv	Desna/ lijeva slušalica za umetanje u uho	Jednom pritisnite
Prekinite poziv/Odbijte poziv	Desna/ lijeva slušalica za umetanje u uho	Pritisnite dva puta

Glasovni asistent

Zadatak	MFB	Operacija
Pokrenite glasovnog asistenta (Siri/Google)	Desna slušalica za umetanje u uho	Pritisnite i zadržite tokom 2 sekunde
Zaustavite glasovnog asistenta	Desna slušalica za umetanje u uho	Jednom pritisnite

Status LED indikatora kućišta za punjenje

Prilikom punjenja	Indikator
Niska razina baterije	Jantarna LED lampica se pali
Relativno odgovarajuća baterija	Bijela LED lampica se pali

Vratite slušalice za umetanje u uho	Indikator
Niska razina baterije	Žuta LED lampica polako treperi u 4 ciklusa
Relativno odgovarajuća baterija	Bijela LED lampica se pali 2 sekundi

Način rada za igranje (režim niske latencije)

Zadatak	MFB	Operacija
Uključivanje/isključivanje načina rada za igranje	Lijeva slušalica za umetanje u uho	Trostruki dodir

5 Resetujte slušalice za umetanje u uho

Ako naiđete na problem kod uparivanja ili povezivanja, slijedite sljedeću proceduru da vratite slušalice za umetanje u uho na tvorničke postavke.

- 1 Na svom Bluetooth uređaju idite na Bluetooth izbornik, i uklonite **Philips TAQ2000** sa spiska uređaja.
- 2 Isključite Bluetooth funkciju vašeg Bluetooth uređaja.
- 3 Vratite slušalice za umetanje u uho u kućište za punjenje i otvorite poklopac.
- 4 Pritisnite tipku na kućištu dva puta.
- 5 Pratite korake u "Koristite svoje slušalice za umetanje u uho - spojite ih na vaš Bluetooth uređaj".
- 6 Uparite slušalice za umetanje u uho sa vašim Bluetooth uređajem, izaberite **Philips TAQ2000**.

6 Tehnički podaci

- Trajanje reprodukcije muzike: do 28 sati (7 + 21)
- Vrijeme punjenja: 2 sata
- Litijsko-ionska baterija 51 mAh u svakoj slušalici za umetanje u uho, litijsko-ionska baterija 450 mAh na kućištu za punjenje
- Opcija sa Bluetooth-om: 5.4
- Kompatibilni Bluetooth profili:
 - HFP (profil bez korištenja ruku)
 - A2DP (napredni profil distribucije zvuka)
 - AVRCP (profil daljinskog upravljanja zvukom i videom)
- Podržani audio kodeci: SBC
- Domet frekvencija: 2,402-2,480 GHz
- Snaga predajnika: < 10 dBm
- Radni raspon: Do 10 metara
- USB priključak tipa C za punjenje
- Upozorenje o niskoj bateriji: dostupno
- Vrijeme brzog punjenja: 15 min punjenja daje sat vremena reproduciranja



Napomena

- Kompanija zadržava pravo promjene specifikacija bez prethodne najave.

7 Obavijest

Deklaracija o usaglašenosti

Ovim, dokumentom, TP Vision Europe B.V. izjavljuje da je proizvod usklađen sa osnovnim zahtjevima i drugim relevantnim odredbama RED direktive 2014/53/EU i UK Radio Equipment Regulations SI 2017 No 1206. Izjavu o usklađenosti možete pronaći na webstranici: www.philips.com/support.

Odlaganje starog proizvoda i baterije



Vaš je proizvod dizajniran i proizveden od visokokvalitetnih materijala i dijelova, koji se mogu reciklirati i ponovo upotrijebiti.



Ovaj simbol na proizvodu znači da je proizvod obuhvaćen Evropskom direktivom 2012/19/EU.



Ovaj simbol znači da proizvod sadrži bateriju koja je obuhvaćena Evropskom uredbom (EU) 2023/1542, te se ne smije odlagati zajedno s običnim kućnim otpadom. Informišite se o pravilima za odvojeno odlaganje električnih i elektronskih proizvoda i punjivih baterija u vašoj sredini. Pridržavajte se lokalnih propisa i nikada nemojte odlagati proizvod i baterije zajedno s običnim kućnim otpadom. Pravilno odlaganje starih proizvoda i baterija pomaže spriječiti negativne posljedice po okoliš i zdravlje ljudi.

Vađenje ugrađene baterije

Ako u vašoj zemlji ne postoji sistem za prikupljanje/reciklažu elektroničkih uređaja, možete zaštititi okoliš uklanjanjem i reciklažom baterije prije nego što odložite slušalice za umetanje u uho u smeće.

- Uvjerite se da su slušalice za umetanje u uho isključene iz kućišta za punjenje prije uklanjanja baterije.

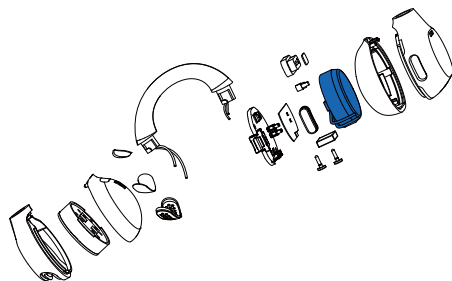

- Prije uklanjanja baterije, provjerite da li je postolje za punjenje isključeno iz USB kabela za punjenje.

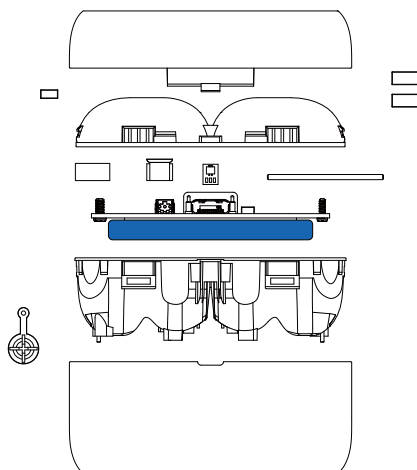

Usklađenost sa EMF

Ovaj proizvod je u skladu sa svim važećim standardima i propisima koji se odnose na izlaganje elektromagnetnim poljima.

Informacije o životnoj sredini

Sve nepotrebno pakovanje je izostavljeno. Vaš sistem se sastoji od materijala koji se mogu reciklirati i ponovo koristiti pod uslovom da ih rastavlja specijalizovano preduzeće. Pridržavajte se lokalnih propisa o odlaganju ambalažnog materijala, istrošenih baterija i stare opreme.

Obavijest o usaglašenosti

Ovaj uređaj je u skladu s FCC pravilima, Dio 15. Njegov rad zavisi od slijedeća dva uslova:

1. **Da neće uzrokovati štetne smetnje i**
2. **Da mora prihvatiti svaku primljenu smetnju, uključujući smetnje koje mogu uzrokovati neželjeni rad.**

FCC Pravila

Ova oprema je testirana, te je utvrđeno da je usklađena sa ograničenjima za digitalne uređaje Klase B, u skladu sa Dijelom 15 FCC Pravila. Ova ograničenja su osmišljena da pruže dobru zaštitu od štetnih smetnji u stambenim objektima. Ova oprema proizvodi, koristi i može da zrači radiofrekvencijsku energiju te, ako se ne instalira i ne koristi u skladu sa Priručnikom za korisnike, može uzrokovati štetne smetnje radio-komunikacijama. Međutim, ne postoji garancija da do smetnji neće doći u određenoj instalaciji.

Ako ova oprema uzrokuje štetne smetnje u radio ili televizijskom prijemu, što se može odrediti isključivanjem i uključivanjem opreme, korisniku se savjetuje da pokuša da popravi smetnje koristeći jednu ili više ovih mjera:

- Preusmjerite ili premjestite prijemnu antenu.
- Povećajte razmak između opreme i prijemnika.
- Uključite opremu u utičnicu na strujno kolo koje se razlikuje od onoga na koje je priključen prijemnik.
- Za pomoć se obratite prodavaču ili iskusnom radio/TV tehničaru.

FCC Izjava o izloženosti zračenju:

Ova oprema je u skladu sa ograničenjima za izlaganje zračenju Savezne komisije za komunikacije (FCC) utvrđenim za nekontrolisana okruženja. Ovaj predajnik ne postavljajte u blizini, niti ga uključujte da radi zajedno sa drugom antenom ili predajnikom.

Oppez: Upozoravamo korisnike da bilo kakve promjene ili modifikacije opreme koje nije izričito odobrila strana odgovorna za usklađenost mogu poništiti korisnikovo ovlašteno pravo na korištenje opreme.

Kanada:

Ovaj uređaj sadrži predajnik(e) / prijemnik(e) koji su izuzeti od licenci, a koji su u skladu sa Standardima za izloženost radiofrekvencijskom zračenju (RSS) Kanadske agencije za inovacije, nauku i ekonomski razvoj. Njegov rad zavisi od slijedeća dva uslova: (1) Ovaj uređaj ne smije uzrokovati štetne smetnje i (2) ovaj uređaj mora da prihvati sve primljene smetnje, uključujući i smetnje koje mogu uzrokovati neželjeni rad uređaja. CAN ICES-(B)/NMB-(B)

**Izjava o izlaganju zračenju kroz
integrisana kola (IC):**

Ova oprema je u skladu sa ograničenjima
za izlaganje zračenju Kanade, utvrđenim
za nekontrolisana okruženja.

Ovaj predajnik ne postavljajte u blizini,
niti ga uključujte da radi zajedno sa
drugom antenom ili predajnikom.

8 Zaštitne oznake

Bluetooth

Riječ Bluetooth® i logotipi su registrovani zaštitni znakovi u vlasništvu kompanije Bluetooth SIG, Inc. Svako korištenje takvih znakova od strane kompanije MMD Hong Kong Holding Limited je uređeno licencom. Ostali zaštitni znakovi i trgovački nazivi pripadaju odgovarajućim vlasnicima.

Siri

Siri je zaštitni znak kompanije Apple Inc., registrovane u SAD-u i drugim zemljama.

Google

Google i Google Play su zaštitni znakovi kompanije Google LLC.

9 Česta pitanja

Moje Bluetooth slušalice za umetanje u uho se ne ukljućuju.

Nivo baterije je nizak. Napunite slušalice za umetanje u uho.

Ne mogu upariti Bluetooth slušalice za umetanje u uho sa svojim Bluetooth uređajem.

Bluetooth je iskljućen. Omogućite Bluetooth opciju na svom Bluetooth uređaju i ukljućite Bluetooth uređaj prije nego što ukljućite vaše slušalice za umetanje u uho.

Uparivanje nije moguće.

- Objе slušalice za umetanje u uho stavite u kućište za punjenje.
- Provjerite da ste onemogućili Bluetooth opcije bilo kojeg prethodno spojenog Bluetooth uređaja.
- Na Bluetooth uređaju izbrišite "Philips TAQ2000" sa spiska Bluetooth uređaja.
- Uparite slušalice za umetanje u uho (pogledajte dio 'Uparite slušalice za umetanje u uho s Bluetooth uređajem prvi put' na stranici 7).

Bluetooth uređaj ne može naći slušalice za umetanje u uho.

- Slušalice za umetanje u uho mogu biti povezane sa prethodno uparenim uređajem. Iskljućite upareni uređaj ili ga pomjerite van dometa.

- Uparivanje je možda resetovano, ili su slušalice za umetanje u uho prethodno bile uparene sa drugim uređajem. Ponovo uparite slušalice za umetanje u uho s Bluetooth uređajem, kako je opisano u priručniku za korisnike. (pogledajte 'Uparite slušalice za umetanje u uho s drugim Bluetooth uređajem' na stranici 8).

Moje Bluetooth slušalice za umetanje u uho povezane su sa Bluetooth stereo mobilnim telefonom, ali muzika se čuje samo sa zvućnika mobilnog telefona.

Pogledajte korisnički priručnik svog mobilnog telefona. Odaberite slušanje muzike pomoću slušalica za umetanje u uho.

Kvalitet zvuka je loš i čuje se pucketanje.

- Bluetooth uređaj je izvan dometa. Smanjite udaljenost između slušalica za umetanje u uho i Bluetooth uređaja ili uklonite prepreke između njih.
- Napunite slušalice za umetanje u uho.

Kvalitet zvuka je loš kada se prenosi sa mobilnog telefona, prijenos je veoma spor ili uopšte ne funkcioniše.

Provjerite da li vaš mobilni telefon podržava (mono) HFP, ali i A2DP, i da li je kompatibilan sa BT4.0x (ili novijom verzijom) (vidi 'Tehnički podaci' na strani 13).

Redovno čistite slušalice za umetanje u uho.

- Slušalice za umetanje u uho redovno čistite čistom, vlažnom krpom – posebno zvućne kanale i rupe mikrofona – i izbjegavajte nakupljanje tvari poput znojila ili ušne masti.

- Ako u zvučnim kanalima, otvorima za zrak ili rupama mikrofona ostanu kapljice znoja ili vode, nivo zvuka će privremeno pasti ili će se u potpunosti isključiti. Ovo nije kvar. Upotrijebite mekanu, vlažnu krpu da temeljno osušite slušalice za umetanje u uho. Alternativno, za slušalice za umetanje u uši uklonite vrhove slušalica, okrenite kanale za zvuk prema dolje i lagano lupkajte slušalicama za umetanje u uho oko pet puta o suhu krpu ili nešto slično kako biste uklonili svu vodu koja se nakupila u unutrašnjosti.
- Prije punjenja i korištenja se uvjerite da su slušalice za umetanje u uho potpuno suhe. Izbjegavajte korištenje jednokratnih alkoholnih jastučića ili drugih sredstava za čišćenje.

Redovno punite slušalice za umetanje u uho.

Ako se slušalice za umetanje u uho ne koriste duže vrijeme, punjiva baterija će početi da gubi svoju napunjenost. Da biste izbjegli ovaj gubitak, napunite bateriju u potpunosti barem jednom svaka tri mjeseca.



2025 © MMD Hong Kong Holding Limited.

Sva prava pridržana Kompanija zadržava pravo promjene specifikacija bez prethodne najave.

Philips i grb Philips Shield su registrovani zaštitni znakovi Koninklijke Philips N.V. i koriste se pod licencom Ovaj proizvod je proizvela kompanija MMD Hong Kong Holding Limited ili jedna od njenih podružnica, a MMD Hong Kong Holding Limited pruža garanciju u vezi sa ovim proizvodom. Sva druga imena kompanija i proizvoda mogu predstavljati zaštitne znakove svojih kompanija, sa kojima su povezani.

UM_TAQ2000_00_BS_V1.0

