

PHILIPS

Casques

Série 2000

TAQ2000



Mode d'emploi

Enregistrez votre produit pour recevoir une assistance à l'adresse
www.philips.com/support

Tables des matières

1	Instructions de sécurité importantes	2
	Sécurité auditive	2
	Informations générales	2

2	Écouteurs ouverts True Wireless	4
	Contenu de la boîte	4
	Autres appareils	4
	Présentation des écouteurs ouverts True Wireless	5

3	Mise en route	6
	Recharger la batterie	6
	Comment les porter	7
	Téléchargement de l'application	7
	Appairage des écouteurs avec votre appareil Bluetooth pour la première fois	7
	Appairage des écouteurs avec un autre appareil Bluetooth	8

4	Utilisation de vos écouteurs	10
	Connexion des écouteurs à votre appareil Bluetooth	10
	Mise sous tension/hors tension	10
	Gestion de vos appels et de votre musique	11
	Assistant vocal	11
	État du voyant LED de l'étui de charge	11
	Mode jeu (mode à faible latence)	12

5	Réinitialisation des écouteurs	13
---	--------------------------------	----

6	Données techniques	13
---	--------------------	----

7	Avis	14
	Déclaration de conformité	14
	Mise au rebut de votre ancien produit et de vos piles	14
	Retrait de la batterie intégrée	14
	Conformité aux CEM	15
	Informations environnementales	15
	Avis de conformité	15

8	Marques commerciales	17
---	----------------------	----

9	Foire aux questions	18
---	---------------------	----

1 Instructions de sécurité importantes

Sécurité auditive



Danger

- Pour éviter tout dommage auditif, limitez le temps d'utilisation des écouteurs à un volume élevé et réglez le volume à un niveau sûr. Plus le volume est élevé, plus le temps d'écoute sécurisé est réduit.

Veillez à respecter les consignes suivantes lors de l'utilisation de vos écouteurs.

- Écoutez à un volume raisonnable pendant une durée raisonnable.
- Veillez à ne pas augmenter le volume de façon continue à mesure que votre audition s'adapte.
- Ne mettez pas le volume trop élevé de sorte que vous ne puissiez pas entendre les sons environnants.
- Vous devez utiliser avec prudence ou arrêter temporairement l'utilisation dans des situations potentiellement dangereuses.
- Une pression sonore excessive des écouteurs ou du casque peut entraîner une perte auditive.
- L'utilisation des écouteurs avec les deux oreilles bouchées pendant la conduite est déconseillée et peut être interdite dans certaines régions.

- Pour votre sécurité, évitez les distractions en raison de la musique ou des appels téléphoniques pendant la conduite ou dans d'autres environnements potentiellement dangereux.

Informations générales

Pour éviter tout dommage ou dysfonctionnement :

Attention

- N'exposez pas les écouteurs à une chaleur excessive.
- Ne laissez pas tomber vos écouteurs.
- Les écouteurs ne doivent pas être exposés à des gouttes ou à des éclaboussures. (Reportez-vous à l'indice IP du produit spécifique)
- Ne laissez pas vos écouteurs être submergés dans l'eau.
- Ne chargez pas vos écouteurs lorsque le connecteur ou la prise est mouillé.
- N'utilisez pas de produits de nettoyage contenant de l'alcool, de l'ammoniac, du benzène ou des abrasifs.
- Utilisez un chiffon propre et humide pour nettoyer régulièrement vos écouteurs – en particulier les conduits acoustiques et les trous du microphone – et évitez l'accumulation de substances telles que la sueur ou le cérumen.
- Si des gouttes de sueur ou d'eau se déposent dans les conduits acoustiques, les trous d'aération ou les trous de microphone, le niveau sonore diminuera temporairement ou s'interrompra complètement. Ceci ne constitue pas un dysfonctionnement. Utilisez un chiffon doux et humide pour sécher complètement les écouteurs. Vous pouvez également retirer les embouts, tourner les conduits sonores vers le bas et tapoter doucement les écouteurs environ cinq fois sur un chiffon sec ou similaire pour éliminer l'eau qui s'est accumulée à l'intérieur.
- Assurez-vous que les écouteurs sont complètement secs avant de les charger et de les utiliser. Évitez d'utiliser des tampons d'alcool jetables ou d'autres substances pour le nettoyage.
- La batterie intégrée ne doit pas être exposée à une chaleur excessive telle que le soleil, le feu ou une source similaire.
- Danger d'explosion si la batterie est remplacée de manière incorrecte. Remplacez-la uniquement avec le même type ou équivalent.

- Pour atteindre l'indice IP spécifique, le couvercle du port de charge doit être fermé.
- La mise d'une batterie au feu ou dans un four chaud, ou l'écrasement ou la coupure mécanique d'une batterie peut entraîner une explosion.
- Laisser une batterie dans un environnement à température extrêmement élevée peut entraîner une explosion ou une fuite de liquide ou de gaz inflammable.
- Une batterie soumise à une pression d'air extrêmement basse peut entraîner une explosion ou une fuite de liquide ou de gaz inflammable.
- Le remplacement d'une batterie par un type incorrect risque de compromettre les écouteurs et la batterie (par exemple, dans le cas de certains types de batteries au lithium).
- Si les oreillettes ne sont pas utilisées pendant une longue période, la batterie rechargeable commencera à perdre sa charge. Pour éviter cette perte, veuillez charger complètement la batterie au moins une fois tous les trois mois.
- Pour éviter tout risque d'incendie, l'équipement est alimenté uniquement par une source d'alimentation externe dont la sortie doit être conforme à la norme PS1 (avec une capacité de sortie inférieure ou égale à 15 W)

Température et humidité de fonctionnement et de stockage

- Stockez dans un endroit où la température est comprise entre -20 °C et 50 °C avec une humidité relative allant jusqu'à 90 %.
- Utilisez dans un endroit où la température est comprise entre 0 °C et 45 °C avec une humidité relative allant jusqu'à 90 %.
- L'autonomie de la batterie peut être réduite dans des conditions de température élevée ou basse.

2 Écouteurs ouverts True Wireless

Félicitations pour votre achat et bienvenue chez Philips ! Pour profiter pleinement de l'assistance offerte par Philips, enregistrez votre produit sur www.philips.com/support.

Avec ces écouteurs Philips ouverts True Wireless, vous pouvez :

- Profiter d'appels mains libres sans fil pratiques
- Profiter et contrôler la musique sans fil
- Alternier entre les appels et la musique



Guide de démarrage rapide



Garantie



Notice de sécurité

Autres appareils

Un téléphone portable ou un appareil (par exemple, ordinateur portable, tablette, adaptateurs Bluetooth, lecteurs MP3, etc.) qui prend en charge Bluetooth et est compatible avec les écouteurs.

Contenu de la boîte



Écouteurs ouverts True Wireless TAQ2000



Câble de charge USB-C
(pour la charge uniquement)

Présentation des écouteurs ouverts True Wireless

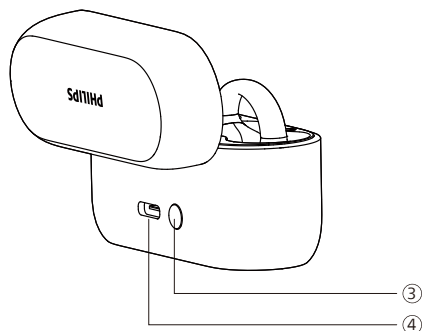
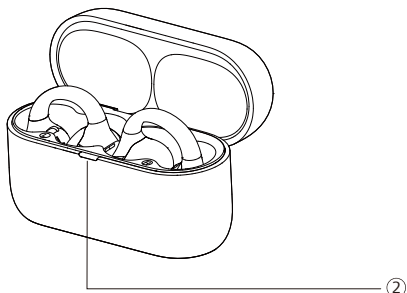
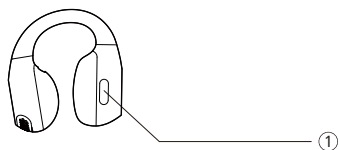

- ① Bouton multifonction (MFB)
- ② Voyant LED (état de la batterie ou état de la charge)
- ③ Bouton de réinitialisation / Bouton d'appairage Bluetooth
- ④ Port de charge USB-C

3 Mise en route

Recharger la batterie

Remarque

- Avant d'utiliser vos écouteurs, placez-les dans l'étui de charge et chargez la batterie pendant 2 heures pour obtenir une autonomie et une durée de vie optimales.
- Utilisez uniquement le câble de charge USB type-C d'origine pour éviter tout dommage.
- Si les oreillettes ne sont pas utilisées pendant une longue période, la batterie rechargeable commencera à perdre sa charge. Pour éviter cette perte, veuillez charger complètement la batterie au moins une fois tous les trois mois.

Étui de chargement

Branchez une extrémité du câble USB-C dans l'étui de charge et l'autre extrémité dans la source d'alimentation.

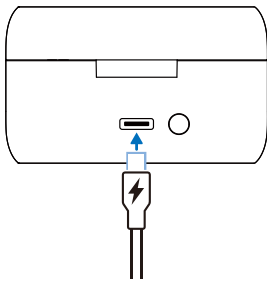

Conseil

- L'étui de charge sert de batterie de secours portable pour charger les écouteurs. Lorsque l'étui de charge est complètement chargé, il recharge complètement les écouteurs 3 fois.

Écouteurs

Retirez les films isolants des écouteurs et remettez ces dernières dans l'étui de charge.

- Le voyant LED de l'étui de chargement clignote en blanc.
- Fermez le couvercle de l'étui de chargement, l'étui commence à charger les écouteurs.

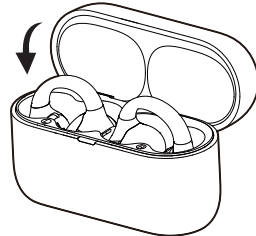
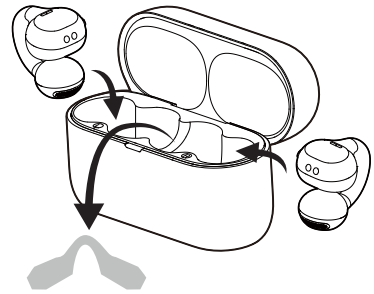

Conseil

- Normalement, une charge complète prend 2 heures (pour les écouteurs ou l'étui de charge) par câble USB.

Comment les porter

- 1 Vérifiez l'orientation gauche ou droite des écouteurs.
- 2 Clipsez les écouteurs sur les oreilles et tournez-les légèrement jusqu'à obtenir un ajustement sûr et confortable.

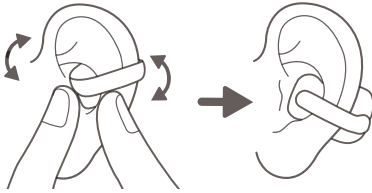

Téléchargement de l'application

Scannez le code QR/appuyez sur le bouton « Télécharger » ou recherchez « Philips Headphones » sur l'Apple App Store ou Google Play pour télécharger l'application.

Connectez-vous



philips.to/headapp

L'application Philips Headphones vous met en charge de la musique que vous écoutez. Vous pouvez personnaliser le son afin que votre expérience en matière de musique et d'appel réponde toujours au mieux à vos besoins.

Appairage des écouteurs avec votre appareil Bluetooth pour la première fois

- 1 Assurez-vous que les écouteurs sont complètement chargés et éteints.
- 2 Ouvrez le couvercle de l'étui de charge, les écouteurs seront en mode d'appairage et prêts à être connectés.
 - ↳ Les voyants des deux écouteurs clignotent en blanc et bleu en alternance.
 - ↳ Les écouteurs sont maintenant en mode d'appairage et sont prêts à être appairés avec un appareil Bluetooth (par exemple, un téléphone portable).

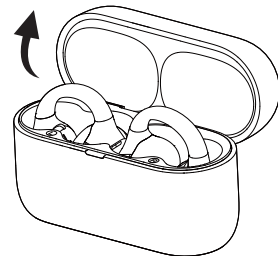

- 3 Activez la fonction Bluetooth de votre appareil Bluetooth.
- 4 Appairez les écouteurs avec votre appareil Bluetooth, reportez-vous au manuel d'utilisation de votre appareil Bluetooth.

Remarque

- Après la mise sous tension, si les écouteurs ne trouvent aucun appareil Bluetooth précédemment connecté, ils passent automatiquement en mode d'appairage.

L'exemple suivant vous montre comment appairer les écouteurs avec votre appareil Bluetooth.

- 1 Activez la fonction Bluetooth de votre appareil Bluetooth, sélectionnez **Philips TAQ2000**.
- 2 Saisissez le mot de passe des écouteurs « **0000** » (4 zéros) si vous y êtes invité. Pour les appareils dotés de Bluetooth 3.0 ou version ultérieure, il n'est pas nécessaire de saisir un mot de passe.



Philips TAQ2000

Un seul écouteur (mode Mono)

Retirez l'écouteur droit ou gauche de l'étui de charge pour une utilisation Mono. L'écouteur s'allumera automatiquement.

Remarque

- Retirez le second écouteur de l'étui de charge et ils s'appaireront automatiquement.

Appairage des écouteurs avec un autre appareil Bluetooth

Si vous souhaitez appairer un autre appareil Bluetooth avec les écouteurs, mettez-les simplement en mode appairage (appuyez sur le bouton de Réinitialisation de l'étui de charge pendant 3 secondes avec les deux écouteurs à l'intérieur et l'étui ouvert), puis découvrez le second appareil selon la procédure d'appairage normale.

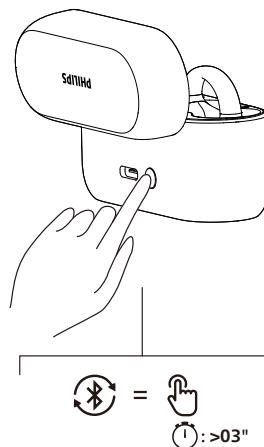

Remarque

- Les écouteurs peut avoir jusqu'à 4 appareils en mémoire. Si vous essayez d'appairer plus de 4 appareils, le premier appareil appairé sera remplacé par le nouveau.

Connexion multipoint

Appairage

- Appairage des écouteurs à 2 appareils, e.g. téléphone portable et ordinateur portable.

Basculement entre appareils

- Vous ne pouvez écouter de la musique que sur seul appareil à un moment donné. Un autre appareil servira aux appels téléphoniques.
- Interrompez l'audio sur le premier appareil, puis lancez la lecture audio sur l'autre appareil.



Remarque

- Lors de la diffusion audio en continu depuis l'appareil 1, la réception d'un appel depuis l'appareil 2 interrompt automatiquement la lecture sur l'appareil 1. Et l'appel sera automatiquement acheminé vers les écouteurs.
- La fin de l'appel relance automatiquement la lecture sur l'appareil 1.

4 Utilisation de vos écouteurs

Connexion des écouteurs à votre appareil Bluetooth

- 1 Activez la fonction Bluetooth de votre appareil Bluetooth.
- 2 Ouvrez le couvercle de l'étui de charge.
 - ↳ Le voyant LED blanc clignote.
 - ↳ Les écouteurs recherchent le dernier appareil Bluetooth connecté et se reconnectent à celui-ci automatiquement. Si le dernier appareil connecté n'est pas disponible, les écouteurs rechercheront et se reconnecteront au deuxième appareil connecté.



Conseil

- Si vous activez la fonction Bluetooth de votre appareil Bluetooth après avoir allumé les écouteurs, vous devez accéder au menu Bluetooth de l'appareil et connecter manuellement les écouteurs à l'appareil.



Remarque

- Sur certains appareils Bluetooth, la connexion peut ne pas être automatique. Dans ce cas, vous devez accéder au menu Bluetooth de votre appareil et connecter manuellement les écouteurs à l'appareil Bluetooth.

Mise sous tension/hors tension

Avec étui de charge

Tâche	MFB	Utilisation
Allumer les écouteurs		Ouvrir le couvercle de l'étui de charge pour l'allumer
Éteindre les écouteurs		Fermer le couvercle de l'étui de charge pour éteindre

Sans étui de charge

Tâche	MFB	Utilisation
Allumer les écouteurs	Gauche + droite	Appuyez dessus pendant 5 secondes pour allumer les écouteurs sans étui
Éteindre les écouteurs	Gauche + droite	Appuyez dessus pendant 5 secondes pour éteindre les écouteurs sans étui

Gestion de vos appels et de votre musique

Contrôle de la musique

Tâche	MFB	Utilisation
Lire ou suspendre la musique	Écouteur droit	Une pression
Piste suivante	Écouteur droit	Double pression
Piste précédente	Écouteur gauche	Double pression
Basses dynamiques activées/désactivées	Écouteur gauche	Maintenez le doigt appuyé pendant 2 secondes



Remarque

- Vous entendrez une tonalité indiquant que le volume a atteint le niveau maximum.

Contrôle d'appel

Tâche	MFB	Utilisation
Décrocher/raccrocher l'appel	Écouteur droit/gauche	Une pression
Raccrocher/Rejeter l'appel	Écouteur droit/gauche	Double pression

Assistant vocal

Tâche	MFB	Utilisation
Déclencher l'assistant vocal (Siri/Google)	Écouteur droit	Maintenez le doigt appuyé pendant 2 secondes
Arrêter l'assistant vocal	Écouteur droit	Une pression

État du voyant LED de l'étui de charge

Lors de la charge	Voyant
Batterie faible	Le voyant LED orange s'allume
Batterie relativement adéquate	Le voyant LED blanc s'allume

Remettre les écouteurs en place	Voyant
Batterie faible	Le voyant LED orange clignote lentement pendant 4 cycles
Batterie relativement adéquate	Le voyant LED blanc s'allume pendant 2 secondes

Mode jeu (mode à faible latence)

Tâche	MFB	Utilisation
Mode jeu activé/désactivé	Écouteur gauche	Triple pression

5 Réinitialisation des écouteurs

Si vous rencontrez un problème d'appairage ou de connexion, vous pouvez suivre la procédure suivante pour réinitialiser vos écouteurs.

- 1 Sur votre appareil Bluetooth, accédez au menu Bluetooth et supprimez **Philips TAQ2000** de la liste des appareils.
- 2 Désactivez la fonction Bluetooth de votre appareil Bluetooth.
- 3 Remettez les écouteurs dans l'étui de charge et ouvrez le couvercle.
- 4 Appuyez à deux reprises sur le bouton de l'étui.
- 5 Suivez les étapes de la section « Utilisation de vos écouteurs - Connexion des écouteurs à votre appareil Bluetooth ».
- 6 Appairez les écouteurs à votre appareil Bluetooth et sélectionnez **Philips TAQ2000**.

6 Données techniques

- Durée de lecture de la musique : jusqu'à 28 heures (7 + 21)
- Temps de charge : 2 heures
- Batterie lithium-ion 51 mAh sur chaque écouteur, batterie lithium-ion 450 mAh sur l'étui de charge
- Version Bluetooth : 5.4
- Profils Bluetooth compatibles :
 - HFP (Profil mains libres)
 - A2DP (Profil de distribution audio avancée)
 - AVRCP (Profil de télécommande audio-vidéo)
- Codecs audio pris en charge : SBC
- Gamme de fréquences : 2,402-2,480 GHz
- Puissance de l'émetteur : < 10 dBm
- Plage de fonctionnement : Jusqu'à 10 mètres
- Port USB-C pour la charge
- Avertissement de batterie faible : disponible
- Temps de charge rapide : 15 minutes de charge permettent de jouer pendant une heure



Remarque

- Les spécifications peuvent changer sans notification.

7 Avis

Déclaration de conformité

Par la présente, TP Vision Europe B.V. déclare que le produit est conforme aux exigences essentielles et aux autres dispositions pertinentes de la directive RED 2014/53/EU et UK Radio Equipment Regulations SI 2017 No. 1206.

Vous pouvez trouver la Déclaration de conformité sur

www.philips.com/support.

Mise au rebut de votre ancien produit et de vos piles



Votre produit a été conçu et fabriqué avec des matériaux et des composants de haute qualité pouvant être recyclés et réutilisés.



Ce symbole sur un produit signifie que le produit est couvert par la directive européenne 2012/19/EU.



Ce symbole signifie que le produit contient des piles couvertes par le règlement européen (EU) 2023/1542 qui ne peuvent pas être jetées avec des déchets ménagers normaux. Renseignez-vous sur le système local de collecte séparée des piles et des produits électriques et électroniques. Suivez les règles locales et ne jetez jamais le produit et les piles avec les ordures ménagères normales. L'élimination correcte des vieux produits et des piles permet de préserver l'environnement et de réduire les risques sur la santé humaine.

Retrait de la batterie intégrée

S'il n'y a pas de système de collecte/recyclage des produits électroniques dans votre pays, vous pouvez protéger l'environnement en retirant et en recyclant la batterie avant de jeter les écouteurs.

- Assurez-vous que les écouteurs sont déconnectés de l'étui de charge avant de retirer la batterie.

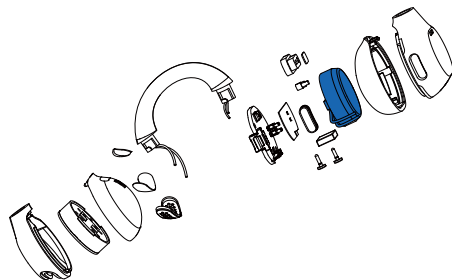

- Assurez-vous que l'étui de charge est débranché du câble de charge USB avant de retirer la batterie.

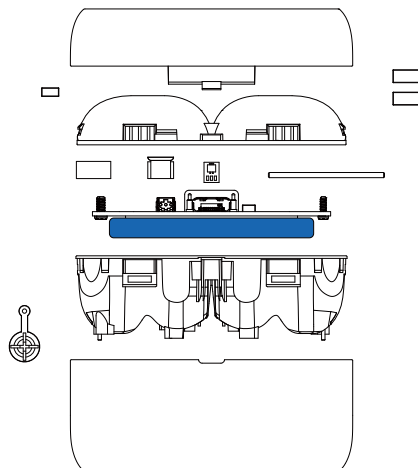

Conformité aux CEM

Ce produit est conforme à toutes les normes et réglementations applicables en matière d'exposition aux champs électromagnétiques.

Informations environnementales

Tout emballage inutile a été négligé. Votre système est constitué de matériaux qui peuvent être recyclés et réutilisés s'ils sont démontés par une entreprise spécialisée. Veuillez respecter les réglementations locales concernant la mise au rebut des matériaux d'emballage, des piles usagées et des équipements obsolètes.

Avis de conformité

Cet appareil satisfait aux règlements de la FCC partie 15 du Code of Federal Regulations. Son fonctionnement est assujéti aux deux conditions suivantes :

- 1. Cet appareil ne doit pas causer d'interférence préjudiciable et**
- 2. l'appareil doit accepter toute interférence reçue, y compris les interférences qui peuvent causer un fonctionnement non désiré.**

Règlement de la FCC

Cet équipement a été testé et jugé compatible avec les limites s'appliquant aux appareils numériques de la classe B, conformément à l'article 15 du règlement de la FCC. Ces limites ont été définies pour fournir une protection raisonnable contre les interférences nuisibles dans le cadre d'une installation résidentielle.

Cet équipement génère, utilise et peut émettre de l'énergie radiofréquence et, s'il n'est pas installé ni utilisé conformément aux instructions, peut causer des interférences gênantes pour les communications radio.

Rien ne garantit toutefois que des interférences ne surviendront pas dans une installation particulière. Si cet équipement cause des interférences nuisibles pour la réception de la radio ou de la télévision, ce qui peut être déterminé en mettant l'équipement hors tension puis sous tension, l'utilisateur devra essayer de corriger ces interférences en effectuant une ou plusieurs des opérations suivantes :

- Déplacez l'antenne de réception.
- Augmentez la distance entre l'équipement et le récepteur.
- Branchez l'équipement à une prise d'un circuit autre que celui sur lequel le récepteur est branché.
- Consultez le détaillant ou un technicien de radiotélévision expérimenté.

Déclaration de la FCC sur l'exposition aux rayonnements :

Cet équipement est conforme aux limites d'exposition aux rayonnements de la FCC pour un environnement non contrôlé. Cet émetteur ne doit pas coexister ou fonctionner avec une autre antenne ou un autre émetteur.

Mise en garde : L'utilisateur est averti que des changements ou des modifications non expressément approuvés par la partie responsable de la conformité pourraient annuler son droit à utiliser l'équipement.

Canada :

Le présent appareil est conforme aux CNR d'Industrie Canada applicables aux appareils radio exempts de licence.

L'exploitation est autorisée aux deux conditions suivantes : (1) l'appareil ne doit pas produire de brouillage, et (2) l'utilisateur de l'appareil doit accepter tout brouillage radioélectrique subi, même si le brouillage est susceptible d'en compromettre le fonctionnement.

CAN ICES-(B)/NMB-(B)

Déclaration d'IC sur l'exposition aux radiations :

Cet équipement est conforme aux limites d'exposition aux radiations définies par le Canada pour des environnements non contrôlés.

Cet émetteur ne doit pas être installé au même endroit ni utilisé avec une autre antenne ou un autre émetteur.

8 Marques commerciales

Bluetooth

La marque et les logos Bluetooth® sont des marques commerciales déposées appartenant à Bluetooth SIG, Inc. et toute utilisation de ces marques par MMD Hong Kong Holding Limited est sous licence. Les autres marques et noms commerciaux appartiennent à leurs propriétaires respectifs.

Siri

Siri est une marque commerciale d'Apple Inc., déposée aux États-Unis et dans d'autres pays.

Google

Google et Google Play sont des marques commerciales de Google LLC.

9 Foire aux questions

Mes écouteurs Bluetooth ne s'allument pas.

Le niveau de la batterie est faible.
Chargez les écouteurs.

Je ne parviens pas à appairer mes écouteurs Bluetooth avec mon appareil Bluetooth.

Le Bluetooth est désactivé. Activez la fonction Bluetooth sur votre appareil Bluetooth et allumez l'appareil Bluetooth avant d'allumer les écouteurs.

L'appairage ne fonctionne pas.

- Mettez les deux écouteurs dans l'étui de charge.
- Assurez-vous d'avoir désactivé la fonction Bluetooth de tout appareil Bluetooth précédemment connecté.
- Sur votre appareil Bluetooth, supprimez « Philips TAQ2000 » de la liste Bluetooth.
- Appairez vos écouteurs (voir « Appairage des écouteurs avec votre appareil Bluetooth pour la première fois » à la page 7).

L'appareil Bluetooth ne peut pas trouver les écouteurs.

- Les écouteurs peuvent être connectés à un appareil préalablement appairé. Éteignez l'appareil connecté ou déplacez-le hors de portée.

- L'appairage peut avoir été réinitialisé ou les écouteurs ont été préalablement appairés à un autre appareil. Appairez à nouveau les écouteurs à l'appareil Bluetooth comme décrit dans le manuel d'utilisation. (reportez-vous à la section « Appairage des écouteurs avec un autre appareil Bluetooth » à la page 8).

Mes écouteurs Bluetooth sont connectés à un téléphone portable compatible Bluetooth stéréo, mais la musique ne peut être lue que sur le haut-parleur du téléphone portable.

Reportez-vous au mode d'emploi de votre téléphone portable. Sélectionnez pour écouter de la musique via les écouteurs.

La qualité audio est médiocre et vous pouvez entendre un craquement.

- L'appareil Bluetooth est hors de portée. Réduisez la distance entre vos écouteurs et votre appareil Bluetooth, ou enlevez les obstacles entre eux.
- Chargez vos écouteurs.

La qualité audio est médiocre lorsque la diffusion à partir du téléphone portable est très lente ou que la diffusion audio ne fonctionne pas du tout.

Assurez-vous que votre téléphone portable prend non seulement en charge HFP (mono), mais également A2DP et est compatible avec la version BT4.0x (ou supérieure) (reportez-vous à la section « Données techniques » à la page 13).

Nettoyez régulièrement vos écouteurs.

- Utilisez un chiffon propre et humide pour nettoyer régulièrement vos écouteurs – en particulier les conduits acoustiques et les trous du microphone – et évitez l'accumulation de substances telles que la sueur ou le cérumen.
- Si des gouttes de sueur ou d'eau se déposent dans les conduits acoustiques, les trous d'aération ou les trous de microphone, le niveau sonore diminuera temporairement ou s'interrompra complètement. Ceci ne constitue pas un dysfonctionnement. Utilisez un chiffon doux et humide pour sécher complètement les écouteurs. Pour le casque intra-auriculaire, vous pouvez également retirer les embouts, tourner les conduits sonores vers le bas et tapoter doucement les écouteurs environ cinq fois sur un chiffon sec ou similaire pour éliminer l'eau qui s'est accumulée à l'intérieur.
- Assurez-vous que les écouteurs sont complètement secs avant de les charger et de les utiliser. Évitez d'utiliser des tampons d'alcool jetables ou d'autres substances pour le nettoyage.

Chargez vos écouteurs de manière régulière.

Si les écouteurs ne sont pas utilisés pendant une longue période, la batterie rechargeable commencera à perdre sa charge. Pour éviter cette perte, veuillez charger complètement la batterie au moins une fois tous les trois mois.



2025 © MMD Hong Kong Holding Limited. Tous droits réservés. Les spécifications peuvent changer sans notification. Philips et l'emblème du bouclier Philips sont des marques commerciales déposées de Koninklijke Philips N.V. et utilisées sous licence. Ce produit a été fabriqué par et est vendu sous la responsabilité de MMD Hong Kong Holding Limited ou de l'une de ses filiales, et MMD Hong Kong Holding Limited est le garant de ce produit. Tous les noms de sociétés et de produits peuvent être des marques commerciales des sociétés respectives avec lesquelles ils sont associés.

