

# PHILIPS

## Slušalice

### Seriya 2000

TAQ2000



# Upute za uporabu

Registrirajte svoj proizvod i dobijte podršku na  
[www.philips.com/support](http://www.philips.com/support)

# Sadržaj

1	Važne sigurnosne upute	2	8	Robni žigovi	16
	Slušna sigurnost	2	9	Često postavljana pitanja	17
	Opće informacije	2			
2	Vaše True wireless slušalice s kvačicama za uši	4			
	Što se nalazi u kutiji	4			
	Drugi uređaji	4			
	Pregled vaših True wireless slušalica s kvačicama za uši	5			
3	Počnimo	6			
	Napunite bateriju	6			
	Kako ih nositi	7			
	Preuzimanje aplikacije	7			
	Prvi puta uparite slušalice s vašim Bluetooth uređajem	7			
	Uparite slušalice s drugim Bluetooth uređajem	8			
4	Korištenje vaših slušalica	9			
	Spojite slušalice s Bluetooth uređajem	9			
	Napajanje uključeno/isključeno	9			
	Upravljajte svojim pozivima i glazbom	10			
	Glasovni asistent	10			
	Status indikatora LED svjetla punjenja	10			
	Način za igru (način niske latencije)	11			
5	Ponovno postavite slušalice	12			
6	Tehnički podaci	12			
7	Obavijest	13			
	Izjava o sukladnosti	13			
	Zbrinjavanje vašeg starog proizvoda i baterija	13			
	Uklanjanje ugrađene baterije	13			
	Sukladnost s EMF	14			
	Ekološke informacije	14			
	Obavijest o sukladnosti	14			

# 1 Važne sigurnosne upute

## Slušna sigurnost



### Opasnost

- Ograničite vrijeme uporabe slušalica za umetanje u uši pri velikoj glasnoći kako biste izbjegli oštećenje sluha te ostavite glasnoću na sigurnu razinu. Što je veća glasnoća to je kraće vrijeme slušanja.

Pazite da se pridržavate sljedećih smjernica kada koristite slušalice a umetanje u uši.

- Slušajte pri razumnim glasnoćama te na razumnim vremenskim razdobljima.
- Pazite da ne prilagođavate glasnoću stalno prema gore dok se vaš sluh prilagođava.
- Nemojte pojačavati glasnoću tako jako da ne možete čuti što se događa oko vas.
- Morate biti oprezni ili privremeno prekinuti uporabu u potencijalno opasnim situacijama.
- Prekomjerni pritisak zvuka iz slušalica za umetanje u uši može uzrokovati gubitak sluha.
- Ne preporučuje se uporaba slušalica umetnuta u oba uha tijekom vožnje, a u nekim zemljama može biti protuzakonita.

- Zbog vaše vlastite sigurnosti izbjegavajte odvlačenja pozornosti od glazbe ili telefonskih poziva dok vozite ili u drugim potencijalno opasnim situacijama.

## Opće informacije

Za izbjegavanje štete ili kvara:

### Oprez

- Nemojte izlagati slušalice prekomjernoj toplini.
- Nemojte ispuštati slušalice na pod.
- Slušalice ne smiju biti izložene kapanju ili prskanju. (Proučite IP standard specifičnog proizvoda)
- Nemojte dozvoliti da se slušalice uranjaju u vodu.
- Nemojte puniti slušalice kada su priključak ili utičnica mokri.
- Nemojte koristiti sredstva za čišćenje koja sadrže alkohol, amonijak, benzen ili abrazive.
- Slušalice redovito čistite čistom i vlažnom krpom, posebice zvučne vodove i otvore mikrofona, kako biste izbjegli nakupljanje tvari poput znoja i ušnog voska.
- Ako u zvučnim vodovima, otvorima za zrak i otvorima mikrofona ostane znoj ili kapljice vode, razina zvuka privremeno će se smanjiti ili će se zvuk u potpunosti prekinuti. Ovo nije kvar. Mekom i vlažnom krpom temeljito osušite slušalice. Isto tako možete ukloniti nastavke slušalica, okrenuti zvučne vodove prema dolje i nježno pet puta lupiti slušalice na suhu krpu ili slično kako biste uklonili vodu koja se nakupila unutra.
- Slušalice moraju biti potpuno suhe prije punjenja i upotrebe. Nemojte upotrebljavati jednokratne alkoholne blazinice ili druga sredstva za čišćenje.
- Ugrađenu bateriju ne smije se izlagati prekomjernoj toplini poput sunčeve svjetlosti, požara ili nečega sličnog.
- Opasnost od eksplozije ako je baterija neispravno postavljena. Zamijenite samo istim ili ekvivalentnim tipom baterija.
- Za postizanje specifičnog IP standarda poklopac utora za punjenje mora biti zatvoren.
- Zbrinjavanje baterija u vatri ili u vrućoj pećnici ili mehaničko drobljenje ili rezanje baterije može dovesti do eksplozije.
- Ostavljanje baterije u okruženju ekstremno visoke temperature može dovesti do eksplozije ili curenja zapaljive tekućine ili plina.

- Baterija podvrgnuta iznimno niskom tlaku zraka može uzrokovati eksploziju ili curenje zapaljive tekućine ili plina.
- Zamjena baterije neispravnim tipom stvara rizik od teškog oštećenja slušalica i baterije (primjerice, u slučaju litijevih baterija).
- Ako se slušalice ne upotrebljavaju dulje vrijeme, punjiva baterija počat će se prazniti. Kako biste izbjegli pražnjenje, napunite bateriju barem jednom svaka tri mjeseca.
- Kako se smanjila opasnost od požara, opremu napaja samo vanjski izvor napajanja čiji izlaz će biti usklađen s PS1 (s izlaznim kapacitetom manjim ili jednakim 15 W).

#### Radna i temperatura čuvanja te vlažnost

- Čuvati na mjestu gdje je temperatura između  $-20\text{ }^{\circ}\text{C}$  ( $-4\text{ }^{\circ}\text{F}$ ) i  $50\text{ }^{\circ}\text{C}$  ( $122\text{ }^{\circ}\text{F}$ ) s do 90 % relativne vlage.
- Koristite na mjestu na kojem je temperatura između  $0\text{ }^{\circ}\text{C}$  i  $45\text{ }^{\circ}\text{C}$  s do 90 % relativne vlage.
- Vijek trajanja baterije može biti kraći na višim ili nižim temperaturama.

## 2 Vaše True wireless slušalice s kvačicama za uši

Čestitamo na kupnji i dobrodošli u Philips! Za potpunu koristi od podrške koju Philips nudi, registrirajte svoj proizvod na [www.philips.com/support](http://www.philips.com/support). S ovim Philips True wireless slušalicama s kvačicama za uši možete:

- Uživajte prikladne bežične pozive
- Uživajte u glazbi i kontrolirajte je na bežični način
- Prebacujte se između poziva i glazbe

### Što se nalazi u kutiji



True wireless slušalice s kvačicama za uši  
TAQ2000



USB-C kabel za punjenje  
(samo za punjenje)



Kratki vodič za početnike



Jamstvo



Sigurnosni list

---

### Drugi uređaji

Mobilni telefon ili uređaj (npr. prijenosnik, tablet, Bluetooth adapteri, MP3 playeri itd.) koji podržava Bluetooth te je kompatibilan sa slušalicama.

---

## Pregled vaših True wireless slušalica s kvačicama za uši

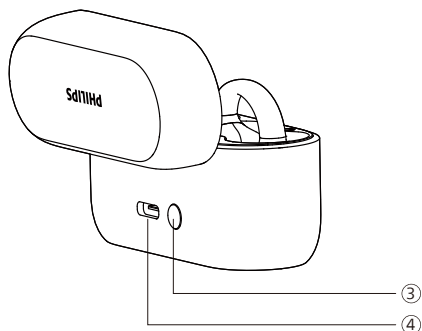
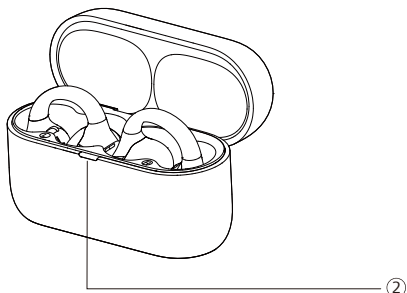
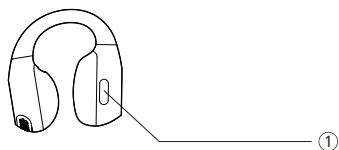

- ① Multifunkcionalni gumb (MFB)
- ② LED indikator (status baterije ili status punjenja)
- ③ Gumb za ponovno postavljanje / Gumb za uparivanje
- ④ USB-C utor za punjenje

# 3 Počnimo

## Napunite bateriju

### Napomena

- Prije uporabe vaših slušalica postavite ih u kutiju za punjenje i napunite bateriju tijekom 2 sata za optimalni kapacitet baterije i vijek trajanja.
- Upotrijebite samo izvorni USB-C kabel za punjenje kako biste izbjegli bilo kakvo oštećenje.
- Ako se slušalice ne upotrebljavaju dulje vrijeme, punjiva baterija počet će se prazniti. Kako biste izbjegli pražnjenje, napunite bateriju barem jednom svaka tri mjeseca.

## Kutija za punjenje

Ukopčajte jedan kraj USB-C kabela u kutiju za punjenje te drugi kraj u izvor napajanja.

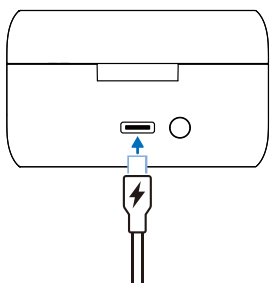

### Savjet

- Kutija za punjenje služi kao prijenosna pričuvna baterija za punjenje slušalica. Kada je kutija za punjenje napunjena do kraja napuniti će slušalice do kraja 3 puta.

## Slušalice

Uklonite izolacijske folije ispod slušalica i stavite slušalice natrag u kutiju za punjenje.

- LED indikator na kućištu za punjenje treperi u bijeloj boji.
- Zatvorite poklopac kućišta za punjenje, a kućište će započeti punjenje slušalica.

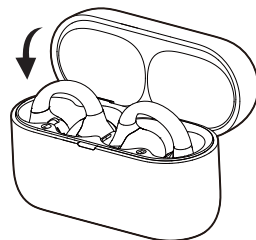
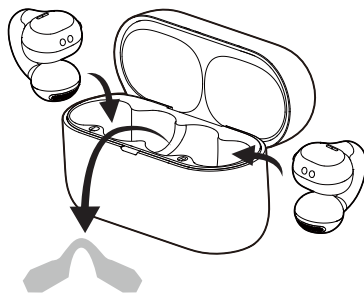

### Savjet

- Inače potpuno punjenje USB kabelom traje 2 sata (za slušalice ili kutiju s punjenjem).

---

## Kako ih nositi

- 1 Provjerite lijevu ili desnu orijentaciju slušalica.
- 2 Slušalice zakačite za uši i lagano ih zavrnite dok ne budu sigurno pristajale.

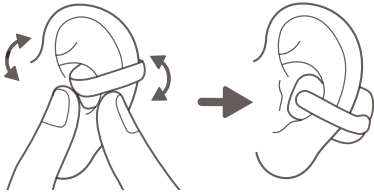

---

## Preuzimanje aplikacije

Skenirajte QR kod/pritisnite gumb „Preuzimanje“ ili pretražite „Philips Headphones“ u Apple trgovini aplikaciji ili Google Play za preuzimanje aplikacije.

Povežite se



[philips.to/headapp](https://philips.to/headapp)

Aplikacija Philips Headphones daje vam kontrolu nad glazbom koju slušate. Možete prilagoditi zvuk tako da će iskustvo slušanja glazbe i poziva uvijek najbolje odgovarati vašim potrebama.

---

## Prvi puta uparite slušalice s vašim Bluetooth uređajem

- 1 Pazite da su slušalice napunjeni do kraja te isključene.
- 2 Otvorite poklopac kutije za punjenje, a slušalice će prijeći u način uparivanja i biti spremne za povezivanje.
  - ↳ LED svjetla na obje slušalice izmjenično trepere bijelo i plavo
  - ↳ Slušalice su sada u načinu uparivanja te su spremne za uparivanje s Bluetooth uređajem (npr. mobilnim telefonom).

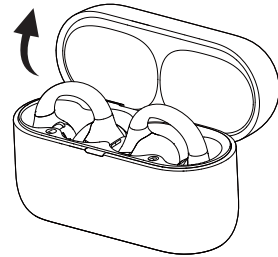

- 3 Uključite Bluetooth funkciju na svom Bluetooth uređaju.
- 4 Uparite slušalice s Bluetooth uređajem, a upute potražite u korisničkom priručniku Bluetooth uređaja.

---

### Napomena

- Nakon uključivanja, ako se slušalice ne mogu naći te je prethodno spojen Bluetooth uređaj, automatski će se prebaciti u način uparivanja.



Sljedeći primjer pokazuje kako upariti slušalice s vašim Bluetooth uređajem.

- 1 Uključite funkciju Bluetooth na vašem Bluetooth uređaju, odaberite **Philips TAQ2000**.
- 2 Na upit unesite lozinku slušalica „0000“ (4 nule), ako se to od vas zatraži. Za te uređaje koji karakteriziraju Bluetooth 3.0 ili noviju verziju, nema potrebe unositi lozinku.



Philips TAQ2000

## Pojedinačna slušalica (način rada Mono)

Uzmite ili desnu ili lijevu slušalicu iz kutije za punjenje za uporabu s funkcijom Mono. Slušalica će se automatski uključiti.

### Napomena

- Izvadite drugu slušalicu iz kutije za punjenje pa će se automatski upariti s drugom.

## Uparite slušalice s drugim Bluetooth uređajem

Ako želite upariti drugi Bluetooth uređaj sa slušalicama, samo ih stavite u način rada uparivanja (pritisnite gumb resetiranje na kutiji za punjenje na 3 sekunde s obje slušalice unutar kutije s otvorenim poklopcem), a potom otkrijte drugi uređaj prema normalnom uparivanju.

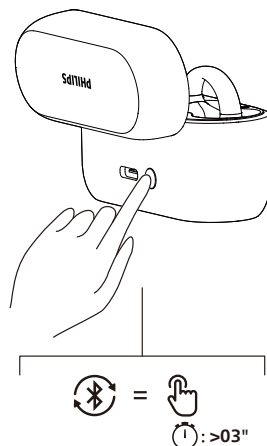

### Napomena

- Slušalice u memoriji pohranjuju 4 uređaja. Ako pokušate upariti više od 4 uređaja, najranije upareni uređaj zamjenjuje se novim.

## Povezivanje s više točaka

Uparivanje

- Uparivanje slušalica s 2 uređaja, npr. mobilnim telefonom i prijenosnim računalom.

Prebacivanje između uređaja

- U bilo kojem trenutku možete slušati glazbu sam s 1 uređaja. Drugi uređaj služi za telefonske pozive.
- Pauzirajte zvuk s 1 uređaja, a zatim započnite reprodukciju zvuka s drugog uređaja.

### Napomena

- Kad emitirate zvuk s 1. uređaja i primite poziv s 2. uređaja, to će automatski pauzirati reprodukciju na 1. uređaju. Poziv će automatski biti preusmjeren na slušalice.
- Prekidom poziva automatski će se nastaviti reprodukcija s 1. uređaja.

## 4 Korištenje vaših slušalica

### Spojite slušalice s Bluetooth uređajem

- 1 Uključite Bluetooth funkciju na svom Bluetooth uređaju.
- 2 Otvorite poklopac kutije za punjenje.
  - ↳ Bijelo LED svjetlo treperi.
  - ↳ Slušalice će pretraživati posljednji povezani Bluetooth uređaj i ponovno ga automatski spojiti. Ako posljednji spojeni uređaj nije dostupan, slušalice će potražiti i ponovno se spojiti na uređaj koji je bio spojen prije prethodnog.



#### Savjet

- Ako uključite funkciju Bluetootha vašeg Bluetooth uređaja nakon uključivanja slušalica, morate otići na izbornik Bluetooth uređaja i ručno spojiti slušalice s uređajem.



#### Napomena

- Kod nekih slušnih uređaja spajanje može biti automatsko. U tom slučaju morate otići na Bluetooth izbornik vašeg uređaja i ručno spojiti slušalice s Bluetooth uređajem.

### Napajanje uključeno/isključeno

S kutijom za punjenje

Zadatak	MFB	Rad
Uključite slušalice		Za uključivanje otvorite kutiju za punjenje
Isključite slušalice		Za isključivanje zatvorite kutiju za punjenje

Bez kutije za punjenje

Zadatak	MFB	Rad
Uključite slušalice	Lijeva + desna	Pritisnite 5 sekundi za uključivanje slušalica bez kućišta
Isključite slušalice	Lijeva + desna	Pritisnite 5 sekundi za isključivanje slušalica bez kućišta

## Upravlajte svojim pozivima i glazbom

### Kontrola glazbe

Zadatak	MFB	Rad
Sviraj ili pauziraj glazbu	Desna slušalica	Pritisnite jednom
Sljedeća pjesma	Desna slušalica	Pritisnite dva puta
Prethodna pjesma	Lijeve slušalica	Pritisnite dva puta
Dinamički bas uključen/ isključen	Lijeve slušalica	Pritisnite i držite na 2 sekunde



### Napomena

- Čut ćete zvuk koji označava da je dosegnuta maksimalna glasnoća zvuka.

### Kontrola poziva

Zadatak	MFB	Rad
Preuzmite/ prekinite poziv	Desna/ Lijeve slušalica	Pritisnite jednom
Poklopi poziv/ Odbij poziv	Desna/ Lijeve slušalica	Pritisnite dva puta

## Glasovni asistent

Zadatak	MFB	Rad
Asistent za glasovno pokretanje (Siri/Google)	Desna slušalica	Pritisnite i držite na 2 sekunde
Prekinite glasovnog asistenta	Desna slušalica	Pritisnite jednom

## Status indikatora LED svjetla punjenja

Prilikom punjenja	Indikator
Slaba baterija	Žut LED svjetlo svijetli
Relativno odgovarajuća baterija	Bijeli LED svijetli

Vratite slušalice natrag	Indikator
Slaba baterija	Žuto LED svjetlo sporo će treperiti 4 ciklusa
Relativno odgovarajuća baterija	Bijelo LED svjetlo svijetlit će 2 sekundi

---

## Način za igru (način niske latencije)

Zadatak	MFB	Rad
Način za igru uključen/ isključen	Lijeva slušalica	Trostruki dodir

## 5 Ponovno postavite slušalice

Ako iskusite probleme s uparivanjem ili povezivanjem možete se pridržavati sljedećeg postupka kako biste vratili svoje slušalice na tvorničke postavke.

- 1 Na vašem Bluetooth uređaju idite na izbornik Bluetooth i uklonite **Philips TAQ2000** s popisa uređaja.
- 2 Isključite funkciju Bluetooth vašeg Bluetooth uređaja.
- 3 Vratite slušalice u kutiju za punjenje i otvorite poklopac.
- 4 Dva puta pritisnite gumb na kućištu.
- 5 Pridržavajte se koraka u „Upotrijebite svoje slušalice – spojite slušalice na vaš Bluetooth uređaj.“
- 6 Uparite slušne nastavke sa svojim Bluetooth uređajem, odaberite **Philips TAQ2000**.

## 6 Tehnički podaci

- Vrijeme reprodukcije glazbe: do 28 sati (7 + 21)
- Vrijeme punjenja: 2 sata
- Litij-ionska baterija s 51 mAh na svakoj slušalici, litij-ionska baterija s 450 mAh na kutiji za punjenje
- Verzija Bluetootha: 5.4
- Kompatibilni Bluetooth profili:
  - HFP (bežični profil)
  - A2DP (napredni profil distribucije zvuka)
  - AVRCP (profil daljinskog upravljanja zvukom i videom)
- Podržane zvučne kodek datoteke: SBC
- Raspon frekvencije: 2,402 – 2,480 GHz
- Snaga odašiljača: < 10 dBm
- Radni raspon: Do 10 metara
- USB-C priključak za punjenje
- Upozorenje za slabu bateriju: dostupno
- Brzo vrijeme punjenja: 15 minuta punjenja omogućuje vam sat reprodukcije



### Napomena

- Specifikacije su podložne promjeni bez prethodne obavijesti.

# 7 Obavijest

## Izjava o sukladnosti

Ovime TP Vision Europe B.V. izjavljuje da je proizvod u skladu s bitnim zahtjevima i drugim relevantnim uredbama direktive RED 2014/53/EU i UK Radio Equipment Regulations SI 2017 No 1206. Možete naći Izjavu o sukladnosti na [www.philips.com/support](http://www.philips.com/support).

## Zbrinjavanje vašeg starog proizvoda i baterija



Vaš proizvod je osmišljen i proizveden s visoko kvalitetnim materijalima te dijelovima koji se mogu reciklirati i ponovno upotrijebiti.



Ovaj simbol na proizvodu znači da je proizvod pokriven Europskom direktivom 2012/19/EU.



Ovaj simbol znači da proizvod sadrži baterije pokrivene Europskim propisom (EU) 2023/1542 koje se ne mogu zbrinuti s normalnim kućnim otpadom. Informirajte se o lokalnom zasebnom sustavu prikupljanju električnih i elektronskih proizvoda i baterija. Pridržavajte se lokalnih pravila i nikada ne zbrinjavajte proizvod i baterije s normalnim kućnim otpadom. Ispravno zbrinjavanje starih proizvoda i baterija pomaže spriječiti negativne posljedice za okoliš i ljudsko zdravlje.

## Uklanjanje ugrađene baterije

Ako nema sustava za prikupljanje/recikliranje za elektronske proizvode u vašoj zemlji, okoliš možete zaštititi uklanjanjem i recikliranjem baterije prije zbrinjavanja slušalice.

- Pazite da su slušalice odspojeni s kutije za punjenje prije vađenja baterija.

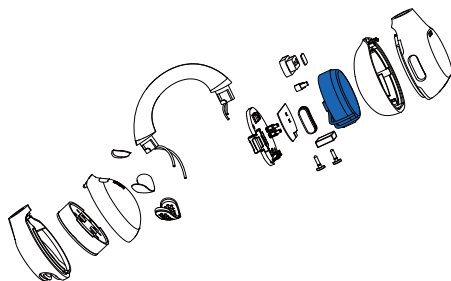

- Pazite da je kutija za punjenje odspojena od USB kabela za punjenje prije uklanjanja baterije.

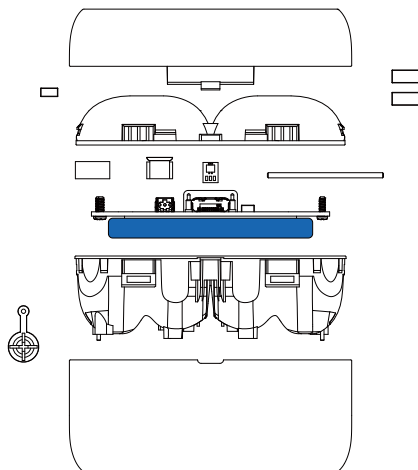

---

## Sukladnost s EMF

Ovaj proizvod sukladan je sa svim primjenjivim standardima i uredbama u vezi izlaganja elektromagnetskim poljima.

---

## Ekološke informacije

Proizvod ne sadrži nikakvu nepotrebnu ambalažu. Vaš sustav sastoji se od materijala koji se mogu reciklirati i ponovno upotrijebiti ako ih rastavi specijalizirana tvrtka. Pridržavajte se lokalnih uredbi u vezi zbrinjavanja ambalažnih materijala, istrošenih baterija te stare opreme.

---

## Obavijest o sukladnosti

Uređaj je sukladan s pravilima FCC, Dio 15. Rad je podložan dvama uvjetima:

- 1. Ovaj uređaj ne može uzrokovati štetnu interferenciju te**
- 2. Ovaj uređaj mora prihvatiti bilo koju primljenu interferenciju uključujući interferenciju koja može uzrokovati neželjeni rad.**

### Pravila FCC

Ova oprema testirana je te je sukladna s granicama za klasu B digitalnih uređaja sukladno dijelu 15 pravila FCC. Te su granice osmišljene kako bi osigurale razumnu zaštitu od štetnih interferencija u kućnim instalacijama. Ova oprema generira, koristi te može zračiti radiofrekvencijsku energiju te ako nije instalirana te ako se ne koristi u skladu s priručnikom s uputama, može uzrokovati štetnu interferenciju radio komunikacijama.

Međutim, nema jamstva da se interferencija neće dogoditi u određenoj instalaciji. Ako ova oprema uzrokuje štetnu interferenciju radio ili televizijskom prijemu što se može odrediti uključivanjem ili isključivanjem opreme, korisnik može pokušati korigirati interferenciju na jedan ili više od sljedećih načina:

- Preusmjeriti ili premjestiti prijamnu antenu.
- Povećati razmak između opreme i prijemnika.
- Uključiti opremu u utičnicu na kruh različit od onoga na koji je spojen prijemnik.
- Obratite se dobavljaču ili iskusnom radio/TV tehničaru za pomoć.

### Izjava o izlaganju FCC zračenju:

Ova oprema sukladna je s granicama o izlaganju FCC zračenju postavljenim za nekontrolirani okoliš.

Ovaj se odašiljač ne smije smještati istovremeno ili na njemu raditi istovremeno u kombinaciji s bilo kojom drugom antenom ili odašiljačem.

**Oprez:** Korisnika se upozorava da promjene ili izmjene koje nisu izričito odobrene od strane odgovorne za sukladnost mogu poništiti pravo korisnika da upravlja uređajem.

### Kanada:

Ovaj uređaj sadrži odašiljač(odašiljače) / prijemnik(prijemnike) s izuzećem licencije koji su sukladni s Innovation, Science and Economic Development Canada's licence-exempt RSS(s). Rad je podložan dvama uvjetima: (1) ovaj uređaj neće uzrokovati štetne interferencije i (2) ovaj uređaj mora prihvatiti bilo koju primljenu interferenciju uključujući interferenciju koja može uzrokovati neželjeni rad. CAN ICES-(B)/NMB-(B)

**Izjava o izlaganju IC zračenju:**

Ova oprema sukladna je s kanadskim ograničenjima izlaganja zračenju određenim za nekontrolirana okruženja. Ovaj se odašiljač ne smije smještati istovremeno ili na njemu raditi istovremeno u kombinaciji s bilo kojom drugom antenom ili odašiljačem.



# 8 Robni žigovi

---

## Bluetooth

Robni žig Bluetooth® i logotipi registrirani su robni žigovi u vlasništvu tvrtke Bluetooth SIG, Inc. i bilo koja takva marka tvrtke MMD Hong Kong Holding Limited zaštićeni su licencijom. Ostali robni žigovi i trgovačke marke pripadaju svojim vlasnicima.

---

## Siri

Siri je robni žig tvrtke Apple Inc., registrirane u SAD-u i drugim zemljama.

---

## Google

Google i Google Play su robni žigovi tvrtke Google LLC.

# 9 Često postavljana pitanja

## Moje Bluetooth slušalice se ne uključuju.

Razina baterije je niska. Napunite slušalice.

## Ne mogu upariti moje slušalice s Bluetooth uređajem.

Bluetooth je onemogućen. Omogućite Bluetooth značajku na vašem Bluetooth uređaju te uključite Bluetooth uređaj prije uključivanja slušalice.

## Uparivanje ne funkcionira.

- Stavite obje slušalice u kutiju za punjenje.
- Pazite da onemogućite Bluetooth funkciju prethodno spojenih Bluetooth uređaja.
- Na vašem Bluetooth uređaju izbrišite "Philips TAQ2000" s Bluetooth popisa.
- Uparite slušalice (pogledajte „Prvi puta uparite slušalice s vašim Bluetooth uređajem“ na stranici 7).

## Bluetooth uređaj ne može pronaći slušalice.

- Slušalice mogu se spojiti s prethodno uparenim uređajem. Uključite spojeni uređaj ili ga pomaknite van raspona.
- Uparivanje je možda poništeno ili su slušalice prethodno uparene s drugim uređajem. Ponovno uparite slušalice s uređajem Bluetooth kako je to opisano u korisničkom priručniku. (pogledajte „Uparite slušalice s drugim Bluetooth uređajem“ na stranici 8).

## Moje Bluetooth slušalice spojene su na mobilni telefon koji podržava Bluetooth stereo ali glazba svira samo na zvučniku mobitela.

Proučite korisnički priručnik za vaš mobilni telefon. Odaberite slušanje glazbe kroz slušalice.

## Kvaliteta zvuka je slaba te se može čuti krckanje.

- Uređaj Bluetooth je izvan dometa. Smanjite udaljenost između vaših slušalice i Bluetooth uređaja ili uklonite prepreke između njih.
- Napunite slušalice.

## Kvaliteta zvuka je slaba kad se čuje iz mobitela, vrlo je spora ili ne radi uopće.

Pazite da vaš mobitel ne podržava samo (mono) HFP već i A2DP te da je BT4.0x (ili više) kompatibilan (pogledajte „Tehnički podaci“ na stranici 12).

## Redovito čistite slušalice.

- Slušalice redovito čistite čistom i vlažnom krpom, posebice zvučne vodove i otvore mikrofona, kako biste izbjegli nakupljanje tvari poput znoja i ušnog voska.
- Ako u zvučnim vodovima, otvorima za zrak i otvorima mikrofona ostane znoj ili kapljice vode, razina zvuka privremeno će se smanjiti ili će se zvuk u potpunosti prekinuti. Ovo nije kvar. Mekom i vlažnom krpom temeljito osušite slušalice. Isto tako, kod slušalice koje se umeću u uši možete ukloniti nastavke slušalice, okrenuti zvučne vodove prema dolje i nježno pet puta lupiti slušalice na suhu krpu ili slično kako biste uklonili vodu koja se nakupila unutra.
- Slušalice moraju biti potpuno suhe prije punjenja i upotrebe. Nemojte upotrebljavati jednokratne alkoholne blazinice ili druga sredstva za čišćenje.

**Redovito punite slušalice.**

Ako slušalice ne upotrebljavate dulje vrijeme, punjiva baterija počet će se prazniti. Kako biste izbjegli pražnjenje, napunite bateriju barem jednom svaka tri mjeseca.



2025 © MMD Hong Kong Holding Limited. Sva prava pridržana. Specifikacije su podložne promjeni bez prethodne obavijesti. Philips i Philips Shield Emblem odobrene su zaštitne marke tvrtke Koninklijke Philips N.V.te se koriste pod njihovom licencijom. Ovaj proizvod se proizvodi i prodaje pod odgovornošću tvrtke MMD Hong Kong Holding Limited ili jedna od njezinih podružnica, a MMD Hong Kong Holding Limited pruža jamstvo u vezi ovog proizvoda. Sve druge tvrtke i nazivi proizvoda mogu biti robni žigovi svojih tvrtki s kojima su povezani.

UM\_TAQ2000\_00\_HR\_V1.0

