

PHILIPS

CD ljudmaskin

5000-serien

TAZ5000



Bruksanvisning

Registrera din produkt och få stöd på:
www.philips.com/support

Innehåll

1 Viktigt	3
Säkerhet	3
Obs	4

2 Din CD-ljudmaskin	5
Vad finns i lådan	5
Översikt över huvudenheten	6

3 Gå igång	7
Anslut ström	7
Slå på/Standby	7
Appnedladdning	7

4 Spela från CD	8
Spela en CD	8
Använd CD-menyn	8
Programspår	8

5 Lyssna på radio	9
Lyssna på FM-radio	9
Förinställning av stationer till favoritradiostationer	10

6 Spela från bluetooth	11
Spela från klassisk bluetooth	11
Använd BT-menyn	11
Spela från Auracast	12

7 Spela från USB	13
Använd USB-menyn	13

8 Lyssna på en extern enhet	13
Använd AUDIO IN-menyn	13

9 Anslut med hörlurar	14
------------------------------	-----------

10 Produktspecifikation	14
--------------------------------	-----------

11 Felsökning	16
----------------------	-----------

12 Varumärken	17
----------------------	-----------

1 Viktigt

Säkerhet

Läs och förstå alla anvisningar innan du börjar använda denna CD-ljudmaskin. Om skadan orsakats av att anvisningarna inte följts gäller inte garantin.



Denna "blix"-varning är en indikation på att oisolerat material inuti enheten kan vara en källa till elektriska stötar. Av säkerhetsskäl för alla i ditt hushåll ska du inte ta bort skyddet.

'Utropstecknet' indikerar funktioner för vilka du bör läsa den medföljande litteraturen noggrant för att undvika drifts- och underhållsproblem.

WARNING: För att minska risken för brand eller elektriska stötar får enheten inte utsättas för regn eller fukt och föremål som innehåller vätskor, t.ex. vaser, får inte placeras på enheten.

VAR FÖRSIKTIG: För att undvika elektriska stötar, sätt i stickkontakten helt. (För regioner med polariserade stickproppar: För att förhindra elektriska stötar, matcha breda blad till breda spår.)

Varning

- Ta aldrig bort höljet på denna apparat.
 - Smörj aldrig någon del av denna apparat.
 - Titta aldrig in i laserstrålen inuti apparaten.
 - Placera aldrig denna utrustning på annan elektrisk utrustning.
 - Håll apparaten borta från direkt solljus, öppen eld eller värme.
 - Se till att du alltid har lätt tillgång till nätsladden, kontakten eller adaptern för att koppla bort apparaten från elnätet
-
- Se till att det finns tillräckligt med utrymme runt produkten för ventilation.
 - Använd endast tillbehör angivna av tillverkaren.
 - Batterianvändning FÖRSIKTIGHET -för att förhindra batteriläckage som kan leda till personskada, egendomsskada eller skada på produkten:
 - Sätt i batteriet på rätt sätt, + och - enligt märkningen på produkten.
 - Batteriet (förpackat eller installerat) får inte utsättas för överdriven värme, t.ex. solsken, eld eller liknande.
 - Ta ur batteriet när produkten inte ska användas under en längre tid.
 - Produkten får inte utsättas för dropp eller stänk.
 - Placera inga riskkällor på produkten (t.ex. vätskefyllda föremål eller tända ljus).
 - Om MAINS-kontakten eller en apparatkoppling används som fränskiljningsanordning, ska fränskiljningsanordningen vara lätt att använda.
 - Använd produkten på ett säkert sätt i en miljö med en temperatur mellan 0 °C och 40 °C.

Obs

Eventuella ändringar eller modifieringar av denna utrustning som inte uttryckligen godkänts av MMD Hong Kong Holding Limited kan upphäva användarens behörighet att använda utrustningen.

Överensstämmelse

TP Vision Europe B.V. förkunnar härmed att denna apparat uppfyller de väsentliga kraven och andra relevanta bestämmelser i direktiv 2014/53/EU. Du kan hitta deklARATION om överensstämmelse på www.philips.com/support.

Ta hand om miljön

Kassering av din gamla produkt och batterier



Din produkt har designats och tillverkats med material och komponenter i hög kvalitet, som kan återvinnas och återanvändas.



Denna symbol på produkten betyder att produkten täcks av Europeiska direktivet 2012/19/EU.



Denna symbol betyder att produkten innehåller batterier som omfattas av europeisk förordning (EU) 2023/1542 och som inte kan kastas med vanligt hushållsavfall.

Informera dig själv om lokala uppsamlingsystem för elektriska och elektroniska produkter och batterier. Följ lokala regler och kassera aldrig produkten och batterier tillsammans med normalt hushållsavfall. Korrekt kassering av gamla produkter och batterier hjälper förhindra negativa konsekvenser för miljön och mänsklig hälsa.

Borttagning av engångsbatterierna

Se avsnittet om installation av batterier för information om hur de tas bort.

Miljöinformation

All onödig förpackning har utelämnats. Ditt system består av material som kan återvinnas och återanvändas om de tas isär av ett specialiserat företag. Följ de lokala bestämmelserna om kassering av förpackningsmaterial, uttömda batterier och gammal utrustning.

Ta hand om produkten

- För inte in andra föremål än skivor i skivfacket.
- För inte in skeva eller trasiga skivor i skivfacket.
- Ta ut skivorna ur skivfacket om du inte ska använda produkten under en längre tid.
- Använd endast mikrofibertrasa för att rengöra produkten.

Denna apparat innehåller denna etikett:



Observera

- Typskylten är placerad på undersidan av produkten.

2 Din CD-ljudmaskin

Grattis till ditt köp och välkommen till Philips! För att få det fullständiga stödet som Philips erbjuder, registrera din produkt på www.philips.com/support.

Introduktion

Med denna CD Sound-maskin kan du:

- Lyssna på FM-radio;
- Njut av ljud från skivor, Bluetooth och andra externa ljudenheter.

Vad finns i lådan

Kontrollera och identifiera innehållet i ditt paket:

- | | |
|--------------------|----|
| • Huvudenhet | ×1 |
| • Nätsladdar | ×2 |
| • Snabbstartsguide | ×1 |
| • Säkerhetsblad | ×1 |
| • Garantikort | ×1 |



Huvudenhet

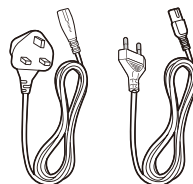

Nätsladdar

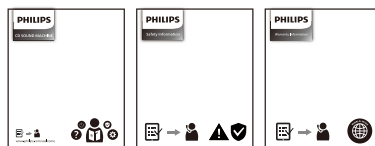

Snabbstartsguide
Säkerhetsblad/ Garantikort

- Antalet nätsladdar och typ av kontakt varierar beroende på region.
- Bilder, illustrationer och ritningar som visas i denna bruksanvisning är endast för referens, den faktiska produkten kan se annorlunda ut.

Översikt över huvudenheten

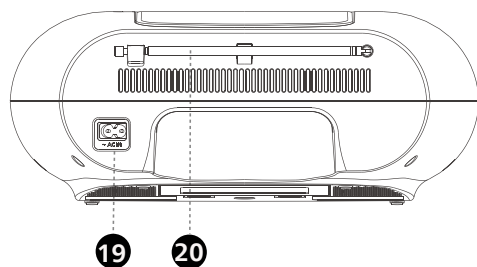
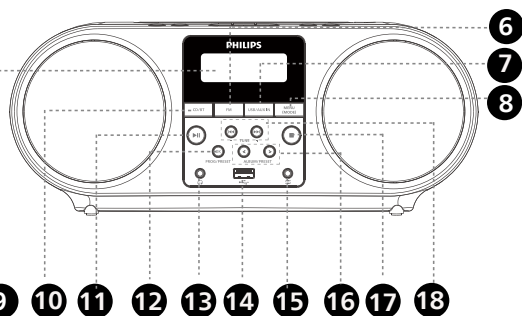
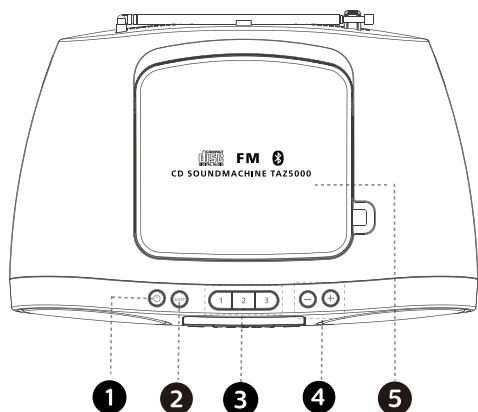

1.
 - Vrid på eller till standby.
2.
 - Välj en insomningstimer när du går in i standby.
3.
 - Välj den förinställda favoritstationen.
4.
 - Minska volymen/öka volymen.
5. Skivfack
 - Skivfack.
6.
 - Gå till FM-läge.
7.
 - Växla mellan USB/AUX IN-läge.
8.
 - Inställning av meny för åtkomstkälla.
9. Displayskärm
 - Visa spelinformation.
10.
 - Växla mellan CD/BT-läge.
11.
 - Starta och pausa uppspelningen.
12.
 - Bekräfta valet/Programspår/Lagra radiostationer.
13.
 - Koppla till den externa hörlursenheten.
14.
 - Anslut med USB-lagringsenhet.
15.
 - Anslut med extern ljudenhet.
16.
 - Skippa föregående/nästa album/navigera förinställd station.
17.
 - Stoppa spelet.
18.
 - Finjustera (öka/minska) frekvensen för en FM-radiostation i radiokällan.
 - Skippa nästa/förra spåret.
19. AC IN
 - Sätt i strömkabelns kontakt i AC IN-uttaget.
20. ANTENNA
 - FM-antenn.

3 Gå igång

! Var försiktig

- Användning av andra reglage eller justeringar eller utförande av andra procedurer än de som beskrivs här kan leda till farlig strålningsexponering eller annan osäker drift.

Följ alltid instruktionerna i detta kapitel i ordning.

Anslut ström

Växelström eller batterier kan användas för att driva enheten.

Alternativ 1: Växelström

! Varning

- Risk för skada på produkten! Kontrollera att spänningen i strömförsörjning överensstämmer med den spänning som anges på enhetens baksida eller undersida.
- Fara för elektrisk stöt! När du kopplar bort Växelström ska du alltid dra ut kontakten ur vägguttaget. Dra aldrig i sladden.

Anslut Växelström till vägguttaget.

Observera

- Stäng av enheten efter användning för att spara energi.

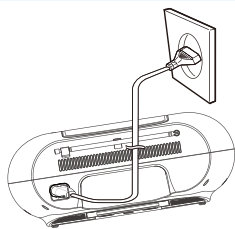

Alternativ 2: Batteriets strömförsörjning

! Var försiktig

- Batterier innehåller kemiska ämnen, så de bör kasseras på ett korrekt sätt.

- 1 Öppna batterifacket.
- 2 Sätt i 6 batterier (typ: 1,5 V R14/UM2/CELL) med korrekt polaritet (+/-) enligt anvisningarna.
- 3 Stäng batterifacket.

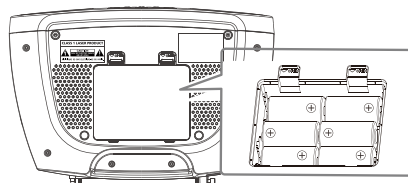

Observera

- Batterierna medföljer inte, användaren måste köpa dem själv.

Slå på/Standby

Tryck på enhetens Standby-knapp för att slå på och växla till den senaste källan, tryck på den igen för att stänga av.

Växla till standby-läge

- Produkten växlar automatiskt till standby-läge när inget ljud har registrerats på över 15 minuter.
- Tryck på Standby-knappen för att väcka produkten från standby-läge.

Appnedladdning

Skanna QR-koden och tryck på "Download"-knappen eller sök efter "Philips Entertainment" i Apple App Store eller Google Play för att ladda ner appen.

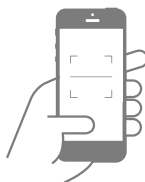

philips.to/entapp

Philips Entertainment-appen ger dig kontroll över den musik du lyssnar på. Du kan använda din smarta enhet för att enkelt styra den produkt du vill ha, växla mellan källor och mycket mer.

4 Spela från CD

Spela en CD



Observera

- Du kan inte spela CD-skivor som är kodade med teknik för skydd av upphovsrätt.

Du kan spela upp vanliga audio-CD-skivor:

- CD-skivbara produkter (CD-R)
- CD-återskrivbara enheter (CD-RW)
- CD-MP3-skivor

1 Sätt källväljaren i läge CD.

↳ CD visas på skärmen.

2 Öppna CD-facket.

3 Sätt in en CD-skiva med utskriftssidan uppåt. Stäng försiktigt CD-luckan.

↳ Din CD-spelare börjar spela automatiskt.

- Välj ett spår genom att trycka på ◀◀ / ▶▶.
- Om du vill pausa CD-spelningen trycker du på ▶||.
- Tryck ▶|| igen för att återuppta CD-spelningen.
- Stoppa CD-spelningen genom att trycka på ■.

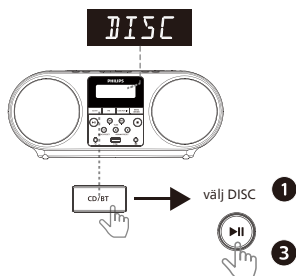
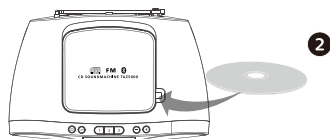

Använd CD-menyn

- 1 I CD-läge, tryck på **MENU (MODE)** för att komma till menyinställningen.
- 2 Tryck på ◀ ▶ **OK**, för att välja och öppna motsvarande menyalternativ.
 - **[MODE]:** Välj REP ONE, REP ALL, REP ALM, SHUF ON och OFF. (Endast stöd för REP ALM CD-MP3)
 - **[DBB]:** Välj DBB2/DBB1/OFF.
 - **[INFO]:** Visa spårinformationen.
 - **[DIM]:** Justera de olika ljusstyrkorna på displayen (HIGH/MED/LOW/OFF).
 - **[SYSTEM]:** Åtkomst till systeminställningar.

Programspår

I CD-läget kan du programmera maximalt 20 spår på en CD-skiva eller 99 spår på en mp3-skiva.

- 1 Tryck ■ för att stoppa uppspelningen.
- 2 Tryck på **PROG** för att aktivera programmeringsläget.
- 3 Tryck på ◀◀ / ▶▶ för att välja ett spårnummer, tryck sedan på **OK** för att bekräfta.
- 4 Upprepa steg 3 om du vill programmera fler spår.
- 5 Tryck på ▶|| för att spela upp de programmerade spåren.
 - ↳ Under uppspelning visas **PROG** (program).
 - Om du vill radera programmet trycker ■ du på två gånger.

5 Lyssna på radio

Med denna produkt kan du lyssna på FM-radio.

Observera

- Placera antennen så långt bort som möjligt från TV:n eller annan strålningskälla.
- För optimal mottagning, dra ut antennen helt och hållet och justera dess position.

Lyssna på FM-radio

Ställa in en FM-radiostation

- 1 Tryck på **FM**-knappen för att välja FM-källa.
- 2 Tryck på **◀** / **▶** och håll in i tre sekunder.
 - ↳ Radion ställer automatiskt in sig på en station med stark mottagning.
- 3 Upprepa steg 2 om du vill ställa in fler stationer

Så här ställer du in en svag station:

Tryck på **◀** / **▶** upprepade gånger tills du hittar optimal mottagning.

Lagra automatiskt FM-radiostationer

Observera

- Du kan lagra högst 30 FM-radiostationer.

- 1 Tryck på **FM**-knappen för att välja FM-källa.
- 2 Tryck och håll ner **PROG/PRESET** i tre sekunder.
 - ↳ Alla tillgängliga radiostationer sparas automatiskt och den första sparade radiostationen sänds när 30 förinställda radiostationer har sparats.

Lagra FM-radiostationer manuellt

- 1 Ställ in en FM-radiostation.
- 2 Tryck på **PROG/PRESET** för att aktivera programmeringsläge.
 - ↳ **[P01]** visas på displayen.
- 3 Tryck på **◀** **▶** för att tilldela ett nummer från 1-30 till den här radiostationen och tryck sedan på för **OK** att bekräfta.
- 4 Upprepa steg 1-3 för att programmera fler kanaler.

Observera

- Lagra en annan station på dess plats för att skriva över en programmerad station.

Välj en förinställd FM-radiostation

I FM-läge, tryck på **◀** **▶** för att välja ett förinställt nummer.

- När du lyssnar på FM-radio kan du växla mellan stereo och mono ljud i menyn.

Använd FM-menyn

- 1 I FM-läge, tryck på **MENU (MODE)** för att komma till menyinställningen.
- 2 Tryck på **◀** **▶** **OK**, för att välja och öppna motsvarande menyalternativ.
 - **[SCAN SET]:** Öppna inställningen för skanning.
 - **[MODE]:** Välj STEREO eller MONO.
 - **[DBB]:** Välj DBB2/DBB1/OFF.
 - **[RDS INFO]:** Visa RDS-information.
 - **[DIM]:** Justera de olika ljusstyrkorna på displayen (HIGH/MED/LOW/OFF).
 - **[SYSTEM]:** Åtkomst till systeminställningar.

Visa RDS-information

RDS (Radio Datasystem) är en tjänst som gör det möjligt för FM-stationer att visa ytterligare information.

- 1 Ställ in en FM-radiostation.
- 2 Växla **INFO**-menyn för att visa olika RDS-information (om sådan finns), t.ex. stationsnamn, programtyp, tid etc.

Förinställning av stationer till favoritradiostationer

Du kan förinställa upp till tre favoritstationer på FAVORITE RADIO STATIONS (1-3)-knapparna.

Tilldela ett FM-program till varje knapp.

- 1 Tryck upprepade gånger på FM för att slå på radiofunktionen och välja bandet "FM".
- 2 Ställ in den station som du vill förinställa.
- 3 Håll knapp **1**, **2** eller **3** intryckt tills FAVRT 1/2/3 visas på skärmen.

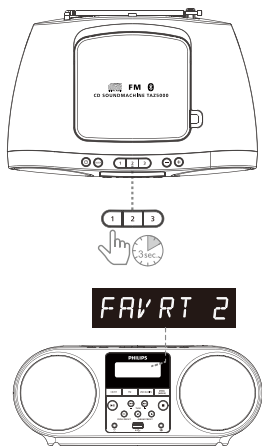

Så här ändrar du den förinställda stationen

Upprepa steg 1-3.

Den förinställda stationen på knappen ersätts med den nya.

Lyssnar på förinställda stationer med favoritradiokanaler.



Observera

- För att förhindra att förinställningen ändras av misstag ska du inte hålla knappen intryckt. Om du gör det kommer förinställningen på knappen att ersättas av den station som för närvarande är inställd.

6 Spela från bluetooth

Spela från klassisk bluetooth



Observera

- Kompatibilitet med alla Bluetooth-enheter garanteras inte.
- Ett hinder mellan enheten och apparaten kan minska räckvidden.
- Den effektiva räckvidden mellan den här enheten och din Bluetooth aktiverade enhet är cirka 10 meter (30 fot).
- Enheten kan lagra upp till 8 tidigare anslutna Bluetooth-enheter.

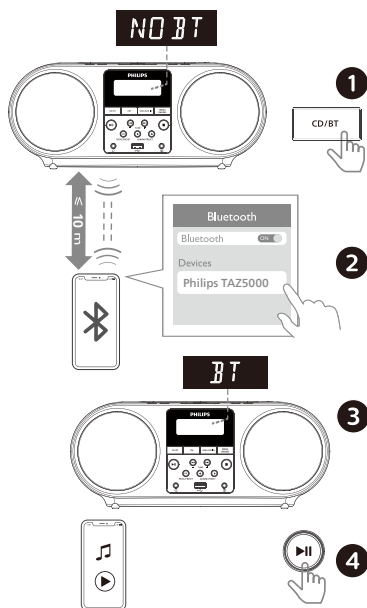

- 1 Tryck på **CD/BT** på huvudenheten för att välja källan Bluetooth.
↳ **[NO BT]** (Bluetooth) visas.

- 2 På din enhet som stöder A2DP (Advanced Audio Distribution Profile) aktiverar du Bluetooth och söker efter Bluetooth enheter som kan paras ihop (se enhetens användarhandbok). Välj "**Philips TAZ5000**" på din Bluetooth aktiverade enhet.
- 3 När parkopplingen och anslutningen har lyckats visas **[BT]** och du hör startljudet från enheten.
- 4 Spela upp ljud på den anslutna enheten.
↳ Ljud strömmar från din Bluetooth aktiverade enhet till den här produkten.

För att koppla bort Bluetooth-aktiverad enhet:

- Avaktivera Bluetooth på din enhet.
- Tryck och håll in **CD/BT** på produkten i 3 sekunder för att aktivera parkopplingsläget.

Använd BT-menyn

- 1 I BT-läge, tryck på **MENU (MODE)** för att komma till menyinställningen.
- 2 Tryck på **◀ ▶ OK**, för att välja och öppna motsvarande menyalternativ.
 - **[BT PAIR]**: Få tillgång till partillståndet.
 - **[DBB]**: Välj DBB2/DBB1/OFF.
 - **[DIM]**: Justera de olika ljusstyrkorna på displayen (HIGH/MED/LOW/OFF).
 - **[SYSTEM]**: Åtkomst till systeminställningar.

Spela från Auracast



Observera

- Auracast kommer snart, den senaste firmware för enheten måste installeras för att använda Auracast-funktionen.

Hämta och installera Philips Entertainment-appen. Följ instruktionerna från Philips Entertainment-appen för att utföra en programuppggradering.



Du kan spela musik på denna CD ljudmaskin från flera Auracast-kompatibla sändare runt om i huset.

- 1 I BT-läge, tryck kort på "CD/BT"-knappen för att växla till Auracast-källan. Displayen visar **[AURACAST RCV]**.
- 2 Enheten söker automatiskt efter Auracast-sändningar i närheten och hittar de kostnadsfria sändningskanalerna.
- 3 Spela din favoritmusik från din Auracast-aktiverade mobilenhet eller dongel.

Att säga upp Auracast :

Byt till andra källor och lämna Auracast. Avaktivera Auracast-sändningen på din mobila enhet eller dongel.

Skanna Auracast sändningskanal

Håll PROG/PRESET intryckt i mer än 3 sekunder. Enheten söker automatiskt igenom alla Auracast-sändningar. Den första tillgängliga Auracast-kanalen sänds efter skanningen.

Välj Auracast sändningskanal

Tryck för ◀◀ / ▶▶ att välja en Auracast-sändningskanal.

7 Spela från USB



Observera

- Kontrollera att USB-enheten innehåller uppspelningsbart ljudinnehåll.
- Stödjer filformatet FAT16/FAT32. Stöd ≤ 128 G.

- 1 Tryck upprepade gånger på **USB/AUX IN**-knappen på apparaten för att välja USB-läge.
- 2 Sätt i en USB-enhet i uttaget.
- 3 Uppspelning startar automatiskt. Om inte, tryck på **▶||**.

Använd USB-meny

- 1 I USB-läge, tryck på för att komma till menyinställningen.
- 2 Tryck på , för att välja och öppna motsvarande menyalternativ.
 - **[MODE]**: Välj REP ONE, REP ALM, REP ALL, SHUF ON och OFF.
 - **[DBB]**: Välj DBB2/DBB1/OFF.
 - **[DIM]**: Justera de olika ljusstyrkorna på displayen (HIGH/MED/LOW/OFF).
 - **[SYSTEM]**: Åtkomst till systeminställningar.

8 Lyssna på en extern enhet

Du kan lyssna på en extern enhet via den här enheten med en ljudkabel.

- 1 Tryck upprepade gånger på **USB/AUX IN** för att välja **AUDIO IN**-källa.
- 2 Anslut till AUDIO-IN-jacket på produkten med en ljudkabel (3,5 mm, medföljer ej).
- 3 Börja spela upp enheten.



Observera

- Uttaget AUDIO-IN är inte avsett för hörlurar.

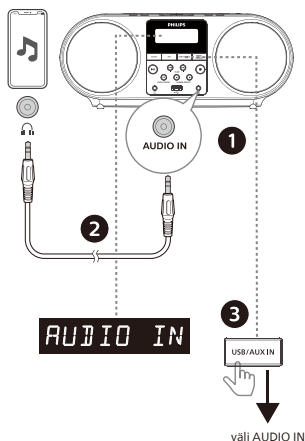

Använd AUDIO IN-meny

- 1 I läget AUDIO IN, tryck på för att öppna menyinställningen.
- 2 Tryck på , för att välja och öppna motsvarande menyalternativ.
 - **[DBB]**: Välj DBB2/DBB1/OFF.
 - **[DIM]**: Justera de olika ljusstyrkorna på displayen (HIGH/MED/LOW/OFF).
 - **[SYSTEM]**: Åtkomst till systeminställningar.

9 Anslut med hörlurar

För att lyssna via hörlurar 
Anslut hörlurar till uttaget (hörlurar).



10 Produktspecifikation



Observera

- Produktinformationen kan ändras utan föregående meddelande.

Bluetooth

Bluetooth-profiler	A2DP, AVRCP
Bluetooth-version	V 5.4
Bluetooth frekvensomfång / sändareffekt (EIRP)	2402-2480 MHz < 9 dBm

CD ljudmaskin

Ström:	100-240 V~, 50/60 Hz (AC-ingång)
Nominell uteffekt:	Totalt 4 W (RMS)
Akustik frekvenssvar:	125 Hz-20 kHz
Högtalare drivrutin:	2 x 3" fullt område, 4 Ω
Driftenergiförbrukning:	12 W
Energiförbrukning i vänteläge:	< 0,5 W (Displayen släckt)
Ingångsnivå för AUDIO IN:	500 mV
Tunerns frekvensområde:	FM 87,5-108 MHz
Mått (B x H x D):	310 x 128 x 210 mm (Huvudenhet)
Vikt:	1,25 kg (Huvudenhet)

Ljudformat som stöds

Uppspeling via USB:	Typ A, USB Direct 2.0, MSC-filformat, FAT16/32
---------------------	--

Skiva

Lasertyp:	Halvledare
Skivans diameter:	12 cm/8 cm
Stöd för skiva:	CD-DA, CD-R CD-RW, CD-MP3
Ljud-DAC:	24 Bits/44,1 kHz
Total Harmonisk Distorsion:	< 1%
Frekvensåtergivning:	125-16000 Hz (-3 dB)
Signal-/brusförhållande:	> 55 dBA

Batteriets livslängd

- Uppspelning av CD ca 13 timmar
- Uppspelning av FM-mottagning Ca 35 timmar
- Uppspelning av USB-enhet Ca 24 timmar
- Uppspelning av BT ca 35 timmar
- Uppspelning av AUX ca 30 timmar

Mätt enligt Philips standard, Philips batteri C LR14 1,5 V, kan den faktiska batteritiden variera beroende på enhetens omständigheter eller driftsförhållanden.

Information om USB-spelbarhet

Förlängning	Codec	Samplings-frekvens	Bithastighet
.mp3	MPEG 1 Lager 1	32-48 kHz	48-320 kbps
	MPEG 1 Lager 2	32-48 kHz	48-320 kbps
	MPEG 1 Lager 3	32-48 kHz	48-320 kbps
.wav	WAV	8-48 kHz	Upp till 1536 kbps

Kompatibla USB-enheter:

- USB-flashminne (USB2.0 eller USB1.1)
- USB-flashspelare (USB2.0 eller USB1.1)
- minneskort (kräver en extra kortläsare för att fungera med denna enhet)

USB-format som stöds:

- USB eller minnesflaskformat: FAT12, FAT16, FAT32 (sektorstorlek: 512 byte)
- MP3 bithastighet (datahastighet): 48-320 kbps och variabel bithastighet
- WAV bithastighet (datahastighet): Upp till 1536 kbps
- Nästning av kataloger upp till maximalt 8 nivåer
- Antal album/mappar: max 99
Antal spår/titlar: max 999
Filnamn i Unicode UTF8
(maximal längd: 32 byte)

USB-format som inte stöds:

- Empty albums: ett tomt album är ett album som inte innehåller MP3-filer och som inte visas i displayen.
- Filformat som inte stöds kommer att hoppas över. Exempelvis Word-filer (.doc) eller MP3-filer med tillägget dif ignoreras och spelas inte upp.
- Ljudfiler av typen WMA, AAC, WAV, PCM: DRM-skyddade WMA-filer. (Obs: stöder endast vissa wav-ljudfiler).
- WMA-filer i förlustfritt format.

Stöd för MP3-skivformat

- IS09660, Joliet
- Maximalt antal titlar: 128 (beroende på filnamnets längd)
- Maximalt antal album: 99
- Samplingsfrekvenser som stöds: 44,1 kHz, 48 kHz
- Bit-rates som stöds: 48-256 (kbps), variabel bithastighet

11 Felsökning



Varning

- Ta aldrig bort höljet på den här enheten.

För att garantin ska fortsätta att gälla får du aldrig försöka reparera systemet själv.

Om du stöter på problem när du använder den här enheten bör du kontrollera följande punkter innan du begär service. Om problemet inte kan lösas kan du gå till Philips webbsida (www.philips.com/support). När du kontaktar Philips ska du se till att enheten finns i närheten och att modellnummer och serienummer finns tillgängliga.

Ingen ström

- Kontrollera att enhetens Växelström är ordentligt ansluten.
- Kontrollera att det finns ström i AC-uttaget.
- Som en energisparande funktion stängs systemet av automatiskt 15 minuter efter att spårspelningen har avslutats och ingen kontroll manövreras.

Inget ljud eller dåligt ljud

- Justera volymen.
- Kontrollera att högtalarna är anslutna på rätt sätt.
- Kontrollera att de avskalade högtalarkablarna är fastklämda.

Inget svar från enheten

- Koppla ur och sätt i Växelström och slå sedan på enheten igen.
- Som en energisparande funktion stängs systemet av automatiskt 15 minuter efter att spårspelningen har avslutats och ingen kontroll manövreras.

Ingen disk detekterad

- Lägg i en skiva.
- Kontrollera om skivan är isatt upp och ner.
- Vänta tills kondensvattnet på linsen har försvunnit.
- Byt ut eller rengör skivan.
- Använd en färdigställd CD eller en skiva i rätt format.

Det går inte att visa några filer på USB-enheten

- Antalet mappar eller filer på USB-enheten har överskridit en viss gräns. Detta fenomen är inte ett funktionsfel.
- Formaten för dessa filer stöds inte.

USB-enhet stöds inte

- USB-enheten är inte kompatibel med enheten. Försök med en annan.

Dålig radiomottagning

- Öka avståndet mellan apparaten och TV:n eller andra strålningskällor.
- Fäll ut radioantennen helt och hållet.
- Anslut en utomhusantenn för radio. Du kan köpa en ersättningsantennkabel med en L-formad kontakt i ena änden, enligt bilden nedan.
 - Anslut den L-formade kontakten till den här produkten och sätt in kontakten i den andra änden i vägguttaget.

Musikuppspelning är inte möjlig på den här enheten även efter en lyckad Bluetooth anslutning.

- Denna enhet kan inte användas för trådlös musikuppspelning.

Ljudkvaliteten är dålig efter anslutning till en Bluetooth -kompatibel enhet.

- Bluetooth-mottagningen är dålig. Flytta apparaten närmare den här enheten eller avlägsna eventuella hinder mellan dem.

Bluetooth kan inte anslutas till den här enheten.

- Enheten har inte stöd för de profiler som krävs för den här enheten.
- Bluetooth funktionen för enheten är inte aktiverad. Se användarhandboken för enheten för att ta reda på hur du aktiverar funktionen.
- Den här enheten är inte i parningsläge.
- Denna enhet är redan ansluten till en annan Bluetooth -aktiverad enhet. Koppla bort den enheten och försök sedan igen.

Den ihopkopplade mobila enheten ansluts och kopplas bort hela tiden.

- Bluetooth-mottagningen är dålig. Flytta apparaten närmare den här enheten eller avlägsna eventuella hinder mellan dem.
- Vissa mobiltelefoner kan kopplas in och ur hela tiden när du ringer eller avslutar samtal. Detta betyder inte att det är något fel på enheten.

12 Varumärken



Ordmärket Auracast™ och logotyperna är varumärken som tillhör Bluetooth SIG, Inc. och all användning av sådana märken av MMD Hong Kong Holding Limited sker under licens. Andra varumärken och varunamn tillhör sina respektive ägare.



Bluetooth® ordmärket och logotyperna är registrerade varumärken som ägs av Bluetooth SIG, Inc. och eventuell användning av sådana märken av MMD Hong Kong Holding Limited är licensierad.



Framställning av otillåtna kopior av kopieringsskyddat material, inklusive datorprogram, flugor, sändningar och ljudinspelningar, kan vara ett intrång i upphovsrätten och utgöra en brottslig handling. Denna utrustning får inte användas för sådana ändamål.



Specifikationer kan ändras utan föregående meddelande.

2024 © Philips och Philips Shield Emblem är registrerade varumärken tillhörande Koninklijke Philips N.V. och används under licens. Denna produkt har tillverkats av och säljs under ansvar av MMD Hong Kong Holding Limited, eller ett av dess dotterbolag, och MMD Hong Kong Holding Limited som står för garantin i denna.

TAZ5000_10_UM_V1.0

