

PHILIPS

Micro sistema de
música

Gama **3000**

TAM3205M2



Manual do utilizador

Registe o seu produto e obtenha suporte em:
www.philips.com/support

Índice

1 Importante	2
Segurança	2
Aviso	3
Marcas comerciais	4
2 O seu Micro sistema de música	4
Conteúdo da caixa	4
Descrição geral da unidade principal	6
Descrição geral do telecomando	7
3 Começar	9
Ligar altifalantes	9
Ligar à alimentação	9
Preparar o telecomando	10
Energia ligada	10
Acertar o relógio	10
4 Reproduzir	11
Reproduzir a partir do disco	11
Reproduzir a partir do USB	11
Controlar a reprodução	12
Saltar faixas	12
Programar faixas	12
Reproduzir a partir de dispositivos com Bluetooth	12
Reproduzir a partir do Auracast	13
5 Para ouvir rádio FM	15
Sintonizar uma estação de rádio	15
Memorizar estações de rádio automaticamente	15
Memorizar estações de rádio manualmente	15
Selecionar uma estação de rádio predefinida	16
Apresentar informações RDS	16
6 Ajustar o som	16
Selecionar um efeito de som predefinido	16
Ajustar o nível do volume	16
Silenciar o som	16
7 Outras funcionalidades	17
Definir o temporizador do alarme	17
Definir o temporizador de espera	17
Ouvir um dispositivo externo	18
Repor os dados de fábrica	18
8 Aplicação Philips Entertainment	19
Descarregar a aplicação	19
Emparelhar a aplicação com o seu micro sistema	19
Escolher o seu som	20
Selecionar a Fonte	20
Definição do relógio	23
Guia do utilizador	24
Atualizar o firmware	25
9 Informação sobre o produto	26
Especificações	26
Informações de reprodução USB	26
Formatos de disco MP3 suportados	27
10 Resolução de problemas	27

1 Importante

Segurança

Leia e compreenda todas as instruções antes de utilizar este micro sistema de música. Em caso de danos decorrentes do não seguimento das instruções, a garantia não se aplica.



Este "raio" indica que o material não isolado no interior do aparelho pode provocar um choque elétrico. Para segurança de todos em sua casa, não remova a cobertura.

O "ponto de exclamação" chama a atenção para funcionalidades para as quais deve ler atentamente a literatura incluída para evitar problemas de funcionamento e manutenção.

AVISO: Para reduzir o risco de incêndio ou choque elétrico, o aparelho não deve ser exposto à chuva ou humidade e não devem ser colocados objetos cheios de líquidos, como vasos, em cima do aparelho.

CUIDADO: Para evitar choques elétricos, insira totalmente a ficha. (Para regiões com fichas polarizadas: para evitar choques elétricos, faça corresponder a lâmina larga à ranhura larga).

Aviso

- Nunca retire a caixa do aparelho.
 - Nunca lubrifique qualquer parte do aparelho.
 - Nunca olhe para o raio laser no interior deste aparelho.
 - Nunca coloque este aparelho sobre outro equipamento elétrico.
 - Manter este aparelho afastado da luz solar direta, de chamas ou de calor.
 - Certifique-se de que tem sempre fácil acesso ao cabo de alimentação, à ficha ou ao adaptador para desligar o aparelho da corrente elétrica.
-
- Certifique-se de que existe espaço livre suficiente à volta do produto para ventilação.
 - Utilize apenas peças/acessórios indicados pelo fabricante.
 - **CUIDADO** de utilização da pilha - Para evitar fugas da pilha que possam resultar em lesões corporais, danos materiais ou danos na unidade:
 - Instale a pilha corretamente, + e - como indicado no produto.
 - A pilha (conjunto de bateria ou pilhas instaladas) não deve ser exposta ao calor excessivo, tal como à luz solar, ao fogo ou afins.
 - Retire a pilha quando o produto não for utilizado durante um longo período de tempo.
 - O produto não deve ser exposto a pingos ou salpicos.
 - Não coloque qualquer fonte de perigo sobre o produto (por exemplo, objetos cheios de líquido, velas acesas).
 - Sempre que for utilizada uma ficha de alimentação ou um conector como dispositivo de desligamento, este deverá permanecer sempre operacional.
 - Utilize o produto em segurança em ambientes com temperaturas entre 0 °C e 45 °C.

Aviso

Quaisquer alterações ou modificações feitas neste aparelho que não sejam expressamente autorizadas pela MMD Hong Kong Holding Limited poderão anular a autorização de utilização do utilizador do produto.

Conformidade

A TP Vision Europe B.V. declara por este meio que este produto está em conformidade com os requisitos fundamentais e outras disposições relevantes da diretiva 2014/53/EU. Pode aceder à Declaração de Conformidade em www.philips.com/support.

Cuidados com o ambiente

Eliminação do seu produto e pilha usados



O seu produto foi concebido e fabricado com materiais e componentes de elevada qualidade, que podem ser reciclados e reutilizados.



Este símbolo num produto significa que o produto é abrangido pela diretiva europeia 2012/19/EU.



Este símbolo significa que o produto contém pilhas abrangidas pela Regulamentação Europeia (EU) 2023/1542, as quais não podem ser eliminadas juntamente com resíduos domésticos normais.

Informe-se sobre o sistema de recolha separada de produtos elétricos e eletrónicos e pilhas em vigor no seu município.

Siga os regulamentos locais e nunca elimine o produto e as pilhas juntamente com resíduos domésticos normais. A eliminação correta de produtos e pilhas usados ajuda a evitar consequências negativas para o ambiente e para a saúde humana.

Retirar as pilhas descartáveis

Para retirar as pilhas descartáveis, consulte a secção de instalação da pilha.

Informação ambiental

Todas as embalagens desnecessárias foram omitidas.

O seu sistema é composto por materiais que podem ser reciclados e reutilizados, se for desmontado por uma empresa especializada. Respeite os regulamentos locais relativos à eliminação de materiais de embalagem, baterias gastas e equipamento usado.

Cuidados com o seu produto

- Não introduza quaisquer objetos que não sejam discos no compartimento dos discos.
- Não insira discos deformados ou rachados no compartimento de discos.
- Retire os discos do compartimento de discos se não utilizar o produto durante um longo período de tempo.
- Utilize apenas um pano de microfibras para limpar o produto.

Este aparelho inclui esta etiqueta:





Nota

- A placa de especificações está localizada na parte de trás do produto.

Marcas comerciais

AURACAST

A marca nominativa e os logótipos Auracast™ são marcas comerciais propriedade da Bluetooth SIG, Inc. e qualquer utilização dessas marcas pela MMD Hong Kong Holding Limited é feita sob licença. Outras marcas e nomes comerciais são da propriedade dos respetivos proprietários.

Bluetooth®

O nome e os logótipos Bluetooth® são marcas comerciais registadas da Bluetooth SIG, Inc. e qualquer utilização destas marcas pela MMD Hong Kong Holding Limited é feita ao abrigo de licença.



Be responsible
Respect copyrights

A realização de cópias não autorizadas de material protegido contra cópia, incluindo programas de computador, ficheiros, transmissões e gravações de som, pode constituir uma infração aos direitos de autor e uma ofensa criminal. Este equipamento não deve ser usado para tais fins.

2 O seu Micro sistema de música

Parabéns pela sua compra e bem-vindo(a) à Philips! Para poder tirar o máximo partido da assistência oferecida pela Philips, registe o seu produto em www.philips.com/support.

Conteúdo da caixa

Verifique e identifique o conteúdo da sua embalagem:

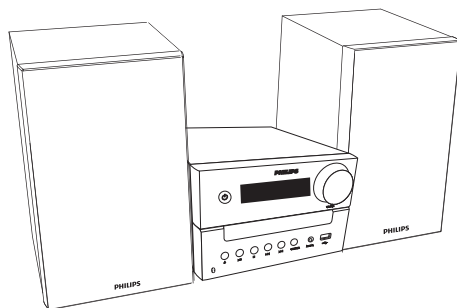

- Unidade principal
- Caixas de altifalante (x2)

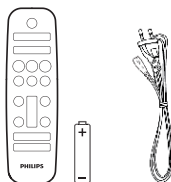

- Telecomando (com uma pilha AAA)
- Cabo de alimentação (A quantidade do cabo de alimentação e o tipo de ficha poderá variar consoante a região)

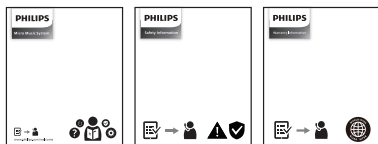

- Guia de início rápido/Cartão de garantia/Ficha de segurança
- As imagens, ilustrações e diagramas apresentadas neste manual do utilizador servem apenas como referência. O aspeto real do produto poderá variar.

Descrição geral da unidade principal

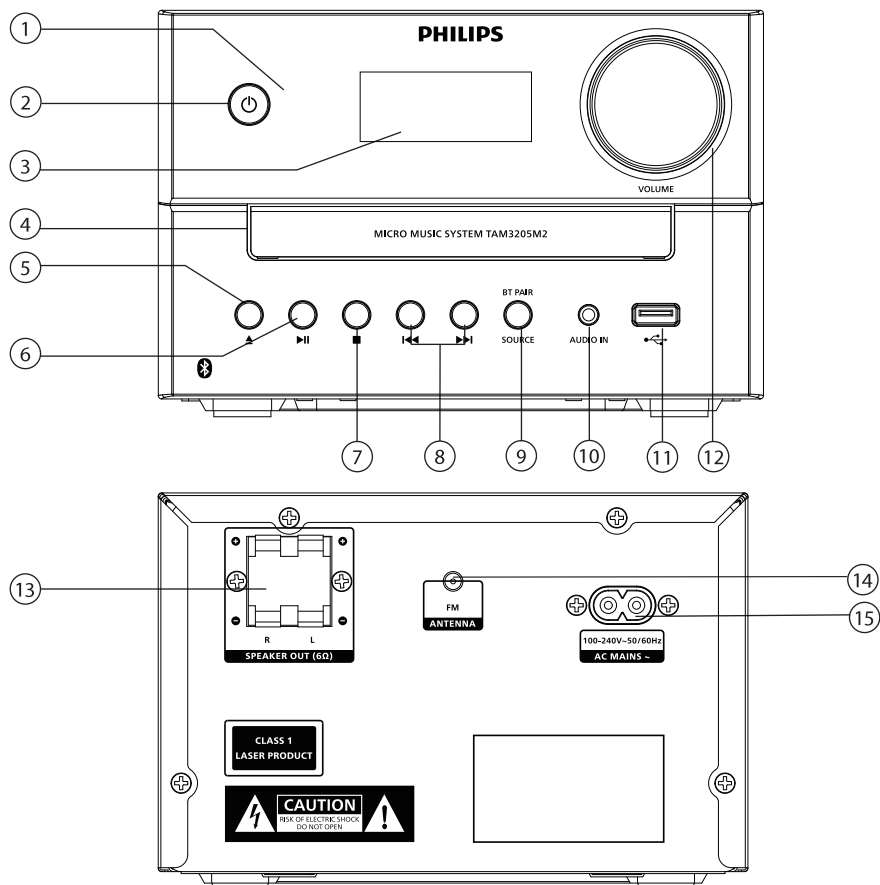

① Indicador LED

- Indicador de espera: fica vermelho quando este produto é colocado em espera.
- Indicador Bluetooth/Auracast: fica azul para indicar o estado da ligação Bluetooth/Auracast.

②

- Ligar este produto ou colocá-lo em modo de espera.

③ Visor

- Mostra o estado atual.

④ Compartimento do disco

⑤

- Abrir ou fechar o compartimento do disco.

⑥

- Iniciar ou pausar a reprodução.

⑦

- Parar a reprodução.
- Apagar um programa.

8 | ⏪ / ⏩

- Ir para a faixa anterior/seguinte.
- Procurar numa faixa ou no disco.
- Sintonizar uma estação de rádio.
- Acertar a hora.

9 | SOURCE/BT PAIR (FONTE/EMPARELHAMENTO BLUETOOTH)

- Prima para selecionar uma fonte: DISC (DISCO), BT, AURACAST, FM, USB, AUDIO IN (ENTRADA DE ÁUDIO).
- No modo de Bluetooth, prima sem soltar durante mais de 2 segundos para desligar o dispositivo que se encontra ligado e entrar no modo de emparelhamento.

10 | AUDIO IN (ENTRADA DE ÁUDIO)

- Ligue dispositivos de áudio externos.

11 | 📶

- Ligue dispositivos de armazenamento USB.

12 | Botão de volume

- Ajuste o volume.

13 | Tomada de SPEAKER OUT (SAÍDA DE ALTIFALANTE)

- Para ligar os altifalantes.

14 | FM antenna (Antena FM)

- Para melhorar a receção de rádio FM.

15 | AC MAINS ~ (ALIMENTAÇÃO CA)

Descrição geral do telecomando

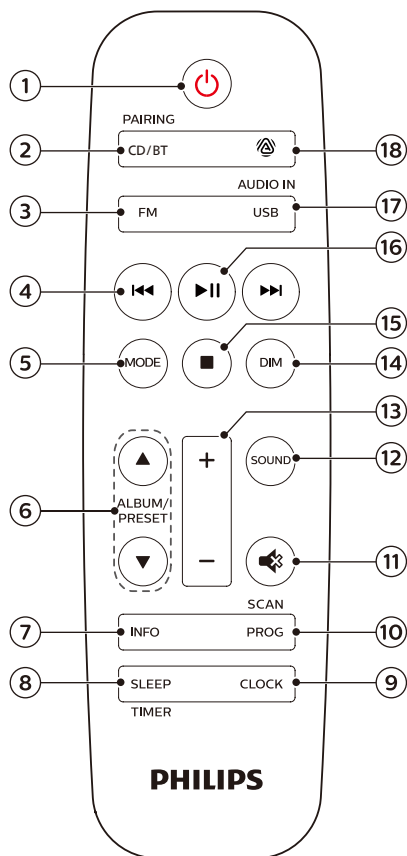

1 | ⏻

- Ligar este produto ou colocá-lo em modo de espera.

2 | CD/BT PAIRING (CD/EMPARELHAMENTO BLUETOOTH)

- Selecionar a fonte de CD.
- Selecione a fonte de Bluetooth.
- No modo Bluetooth, prima sem soltar durante mais de 2 segundos para entrar no modo de emparelhamento ou desligar o dispositivo atualmente ligado.

- ③ **FM**
- Selecionar a fonte de FM.
- ④ **◀◀ / ▶▶**
- Saltar para a faixa anterior/ seguinte.
 - Procurar numa faixa, no disco ou no USB.
 - Sintonizar uma estação de FM.
 - Acertar a hora.
- ⑤ **MODE (MODO)**
- Selecione o modo aleatório para reproduzir faixas aleatoriamente.
 - Selecione o modo de repetição para reproduzir uma faixa ou todas as faixas repetidamente.
 - Selecionar o som Estéreo e Mono.
- ⑥ **ALBUM/PRESET (ÁLBUM/PREDEFINIÇÃO) ▲ / ▼**
- Selecione uma estação de rádio predefinida.
 - Salte para o álbum anterior/ seguinte.
- ⑦ **INFO (INFORMAÇÃO)**
- Apresenta a informação do álbum.
- ⑧ **SLEEP/TIMER (SUSPENDER/TEMPORIZADOR)**
- Defina o temporizador de suspensão.
 - Defina o temporizador do alarme.
- ⑨ **CLOCK (RELÓGIO)**
- Acerte o relógio.
 - Veja a informação do relógio.
 - No modo de espera, prima sem soltar para ligar ou desligar a apresentação do relógio.
- ⑩ **PROG/SCAN (PROGRAMAR/PROCURAR)**
- Programe faixas.
 - Programe estações de rádio.
 - Guarde automaticamente estações de rádio.
- ⑪ **🔊**
- Desligue ou ligue o som.
- ⑫ **SOUND (SOM)**
- Selecione um efeito de som predefinido.
- ⑬ **+/- (VOLUME)**
- Ajuste o volume.
- ⑭ **DIM (BRILHO)**
- Ajuste o brilho do ecrã.
- ⑮ **■**
- Parar a reprodução ou apagar um programa.
- ⑯ **▶||**
- Premir para iniciar, colocar em pausa ou retomar a reprodução.
- ⑰ **USB/AUDIO IN (USB/ENTRADA DE ÁUDIO)**
- Selecione a fonte de USB.
 - Selecione a fonte de AUDIO IN.
- ⑱ **📶**
- Selecione a fonte Auracast.

3 Começar

! Atenção

- A utilização de controlos ou ajustes ou a execução de procedimentos diferentes dos aqui descritos pode resultar em exposição perigosa a radiações ou outras operações inseguras

Siga sempre as instruções deste capítulo em sequência.

Ligar altifalantes

☰ Nota

- Insira completamente a parte descarnada de cada fio de altifalante na tomada.
- Para uma melhor qualidade de som, utilize apenas os altifalantes fornecidos

- 1 Para ligar um altifalante, encontre as tomadas na parte de trás da unidade principal marcadas com "R".
- 2 Insira o fio vermelho na tomada vermelha (+) e o fio preto na tomada preta (-).
- 3 Para ligar outro altifalante, procure as tomadas na unidade principal marcadas com "L".
- 4 Repita o passo 2 para inserir o fio do altifalante esquerdo.

Para inserir o fio de cada altifalante:

- 1 Segure a aba da tomada.
- 2 Insira totalmente o fio do altifalante.
- 3 Solte a aba da tomada.

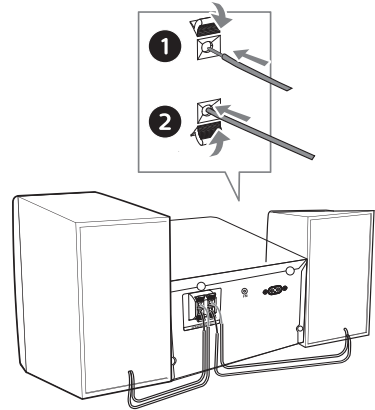

Ligar à alimentação

! Atenção

- Risco de danos ao produto! Certifique-se de que a tensão de alimentação corresponde à tensão impressa na parte de trás ou de baixo do produto.
- Risco de choque elétrico! Antes de ligar o cabo de alimentação CA, certifique-se de que a ficha está bem fixa; quando desligar o cabo de alimentação CA, puxe sempre a ficha, nunca puxe o cabo.
- Antes de ligar o cabo de alimentação CA, certifique-se de que completou todas as outras ligações.

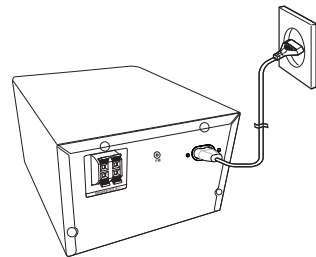

Ligue o cabo de alimentação à tomada de parede.

Preparar o telecomando

Atenção

- Risco de danos ao produto! Quando o telecomando não for utilizado durante períodos prolongados, retire as pilhas.
- As pilhas contêm substâncias químicas e devem ser devidamente eliminadas.

Para inserir a pilha do telecomando:

- 1 Abra o compartimento das pilhas.
- 2 Insira a pilha AAA fornecida com a polaridade correta (+/-), conforme indicado.
- 3 Feche o compartimento das pilhas.

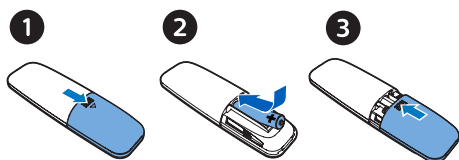

Energia ligada

Prima ϕ .

- ↳ O produto muda para a fonte que selecionou em último.

Mudar para o modo de Espera

Volte a premir ϕ para colocar o produto no modo de espera sem apresentação do relógio ou no modo de espera com apresentação do relógio.

- ↳ A luz vermelha do indicador de espera acende.
- No modo de espera, pode premir sem soltar o botão **CLOCK** para ligar ou desligar a apresentação do relógio.

Nota

- O produto passa para o modo de espera após 15 minutos de inatividade.
- Para obter um desempenho eficaz em termos de poupança de energia, desligue qualquer dispositivo eletrônico externo da porta USB quando o dispositivo não estiver a ser utilizado.

Acertar o relógio

- 1 No modo ligado, prima sem soltar o botão **CLOCK** durante mais de 2 segundos para entrar no modo para acertar o relógio.
 - ↳ É apresentado **[24H]** ou **[12H]**.
- 2 Prima o botão **◀◀ / ▶▶** para selecionar o formato de hora de **24H** ou **12H** e, em seguida, prima **CLOCK**.
 - ↳ Os números da hora começam a piscar.
- 3 Prima o botão **◀◀ / ▶▶** para acertar a hora e, em seguida, prima **CLOCK**.
 - ↳ Os números dos minutos começam a piscar.
- 4 Prima o botão **◀◀ / ▶▶** para acertar os minutos e, em seguida, prima **CLOCK**.
 - ↳ O relógio está acertado.

Para cancelar o acerto da hora e sair sem guardar

Prima o botão \blacksquare ou não prima qualquer botão durante 30 segundos.

Nota

- Para ver o relógio no modo ligado, prima brevemente o botão **CLOCK**.
- No modo de espera, pode premir sem soltar o botão **CLOCK** para ligar ou desligar a apresentação do relógio.
- Se a apresentação do relógio estiver ligada no modo de espera, o consumo de energia aumenta.

4 Reproduzir

Reproduzir a partir do disco

- 1 Prima o botão **CD/BT** para selecionar a fonte de CD, ou prima o botão de Source na unidade principal para mudar para a fonte DISC.
- 2 Prima o botão **▲** para abrir o compartimento do disco.
- 3 Insira um disco com o rótulo para cima.
- 4 Prima o botão **▲** para fechar o compartimento do disco.
↳ A reprodução começa automaticamente. Caso contrário, premir **▶||**.

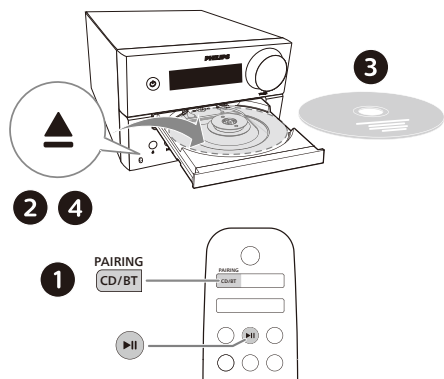

Reproduzir a partir do USB





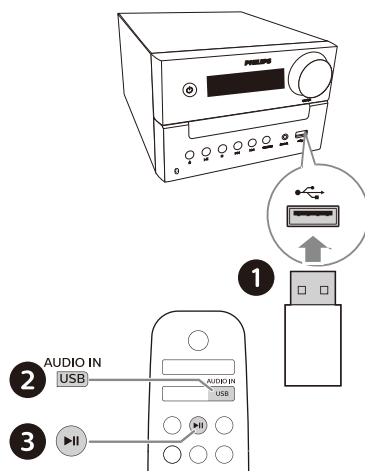

Nota

- Certifique-se de que o dispositivo USB contém conteúdo de áudio reproduzível.

- 1 Insira um dispositivo USB na tomada **↔**.
- 2 Prima o botão **USB** para selecionar a fonte de USB, ou prima o botão de Source na unidade principal para mudar para a fonte USB.
- 3 A reprodução começa automaticamente. Caso contrário, premir **▶||**.



Controlar a reprodução



	Inicie, coloque em pausa ou retome a reprodução.
	Parar a reprodução.
	Selecione um álbum ou uma pasta.
	Prim para saltar para a faixa anterior ou seguinte. Prima sem soltar para procurar para a frente ou para trás numa faixa.
MODE	Repita a reprodução de uma faixa ou de todas as faixas. Reproduza as faixas aleatoriamente.
	Aumente ou diminua o volume.
	Retire o som ou volte a colocá-lo.
SOUND	Selecione um equalizador de som predefinido.
DIM	Ajuste o brilho do ecrã.
INFO	Mostrar a informação da reprodução.

Saltar faixas

Para o CD:



Prima  para selecionar faixas.

Para o disco MP3 e o USB:

- 1 Prima  para selecionar um álbum ou uma pasta.
- 2 Prima  para selecionar uma faixa ou um ficheiro.

Programar faixas

Esta função permite-lhe programar 20 faixas na sequência pretendida.

- 1 No modo sem reprodução, prima **PROG/SCAN** para ativar o modo de programação.
↳ É apresentado **[P01]**.
- 2 Para as faixas de MP3, prima  para selecionar um álbum.
- 3 Prima  para selecionar uma faixa e, em seguida, prima **PROG/SCAN** para confirmar.
- 4 Repita os passos 2 e 3 para programar mais faixas.
- 5 Prima  para reproduzir as faixas programadas.

Para apagar a programação

Prima duas vezes .

Reproduzir a partir de dispositivos com Bluetooth



Nota

- A compatibilidade com todos os dispositivos Bluetooth não é garantida.
- Qualquer obstáculo entre a unidade e o dispositivo pode reduzir o alcance operacional.
- O alcance efetivo de funcionamento entre esta unidade e o seu dispositivo com Bluetooth é de aproximadamente 30 metros.
- A unidade pode memorizar até 8 dispositivos Bluetooth previamente ligados.

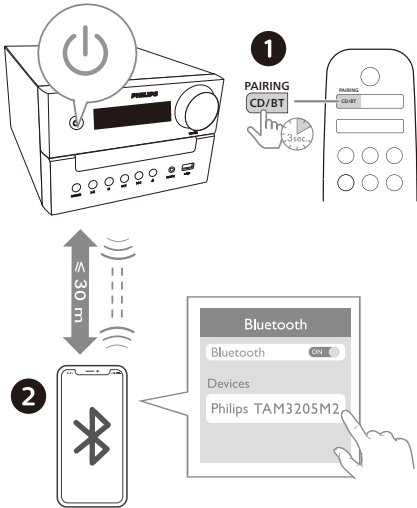

- 1 Prima **CD/BT** para seleccionar a fonte Bluetooth, ou prima o botão de Source na unidade principal para mudar para a fonte BT.
 - ↳ É apresentado **[BT]** (Bluetooth).
 - ↳ O indicador Bluetooth pisca a azul.
- 2 No seu dispositivo que suporta o perfil de distribuição de áudio avançado (A2DP), ative o Bluetooth e procure dispositivos Bluetooth que possam ser emparelhados (consulte o manual do utilizador do dispositivo).
- 3 Selecione "**Philips TAM3205M2**" no seu dispositivo com Bluetooth.
 - Se não conseguir encontrar "**Philips TAM3205M2**" ou não conseguir emparelhar com este produto, prima sem soltar **BT PAIR** no produto ou **PAIRING** no telecomando durante mais de 2 segundos para entrar no modo de emparelhamento.
 - ↳ Após o emparelhamento e a ligação bem sucedidos, o indicador Bluetooth fica azul sólido e ouve-se o som de aviso da unidade.

- 4 Reproduza áudio no dispositivo ligado.
 - ↳ O áudio é transmitido do seu dispositivo com Bluetooth para este produto.

Para desligar o dispositivo com Bluetooth:

- Desative o Bluetooth no seu dispositivo.
- Prima sem soltar **BT PAIR** no produto ou **PAIRING** no telecomando durante 2 segundos para entrar no modo de emparelhamento.

Reproduzir a partir do Auracast

Pode transmitir a sua música para este produto ou para quaisquer outros produtos compatíveis com Auracast.

- 1 Prima  para seleccionar a fonte Auracast, ou prima o botão de Source na unidade principal para mudar para a fonte Auracast.
 - É apresentado **[AURACAST RCV]**.
 - O indicador azul fica intermitente.
- 2 Se entrar na fonte Auracast pela primeira vez ou se a lista de estações estiver vazia, o produto efetua automaticamente uma pesquisa completa.
 - É apresentado **[Scanning]**.

- O micro sistema procura automaticamente as emissões Auracast próximas e liga-se à emissão não encriptada com o sinal mais forte.

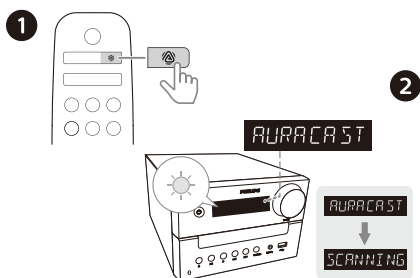

- 3 No seu dispositivo móvel ou dongle que suporta Auracast, siga as instruções para ativar a transmissão Auracast.
- 4 Após uma ligação bem sucedida, o indicador azul fica sólido e ouvirá o som de aviso do micro sistema.
- 5 O nome da fonte Auracast é apresentado.
- 6 Selecione e reproduza áudio do seu dispositivo móvel ou dongle compatível com Auracast para este produto.
- 7 Siga a ligação Auracast em quaisquer produtos adicionais compatíveis com Auracast que pretenda incluir.

Para desligar o Auracast, pode:

- Mudar o produto para outra fonte.
- Desativar a transmissão Auracast no seu dispositivo móvel ou dongle.

Procurar manualmente a transmissão Auracast

Prima sem soltar **PROG/SCAN** durante mais de 3 segundos. O micro sistema procura todas as emissões Auracast nas proximidades. Após a pesquisa, o sinal Auracast mais forte é transmitido.

Selecionar a emissão Auracast

Prima **◀◀ / ▶▶** para selecionar uma emissão Auracast.



Nota

- Apenas a transmissão não encriptada é selecionada e a transmissão encriptada é ignorada.

5 Para ouvir rádio FM

Sintonizar uma estação de rádio



Sugestão

- Posicione a antena FM o mais longe possível da TV ou de outra fonte de radiação.
- Para uma receção perfeita, estenda totalmente e ajuste a posição da antena FM.

- 1 Prima **FM** para seleccionar a fonte de FM.
- 2 Prima sem soltar **◀◀ / ▶▶** durante mais de 2 segundos.
 - ↳ O rádio sintoniza automaticamente uma estação com receção forte.
- 3 Repita o passo 2 para sintonizar mais estações.

Para sintonizar uma estação fraca:

Prima repetidamente **◀◀ / ▶▶** até encontrar uma receção melhor.

Memorizar estações de rádio automaticamente



Nota

- Pode guardar um máximo de 20 estações de rádio FM.

- 1 Prima **FM** para seleccionar a fonte de FM.
- 2 Prima sem soltar **PROG/SCAN** durante mais de 2 segundos.
 - ↳ Todas as estações disponíveis são programadas por ordem de intensidade de receção da banda de ondas.
 - ↳ A primeira estação de rádio programada é transmitida automaticamente.

Memorizar estações de rádio manualmente

- 1 Sintonize uma estação de rádio FM.
- 2 Prima **PROG/SCAN** para ativar o modo de programação.
 - ↳ É apresentado **[P01]**.
- 3 Prima **▲ / ▼** para atribuir um número de 1 a 20 a esta estação de rádio e, em seguida, prima **PROG/SCAN** para confirmar.
- 4 Repita os passos 1-3 para programar mais estações.



Nota

- Para substituir uma estação programada, guarde outra estação no seu lugar.

Selecionar uma estação de rádio predefinida

No modo FM, prima ▲/▼ para selecionar um número predefinido.

- Enquanto ouve rádio FM, pode premir **MODE** para alternar entre som estéreo e mono.

Apresentar informações RDS

O RDS (Radio Data System) é um serviço que permite que as estações FM apresentem informações adicionais.

- 1 Sintonize uma estação de rádio FM.
- 2 Prima repetidamente INFO para visualizar várias informações RDS (se disponíveis), tais como o nome da estação, o tipo de programa, a hora, etc.

6 Ajustar o som

As operações a seguir aplicam-se a todos os suportes multimédia compatíveis.

Selecionar um efeito de som predefinido

- Prima repetidamente **SOUND** para selecionar um efeito de som predefinido.

Ajustar o nível do volume

- No telecomando, prima repetidamente +/- (volume).
- Na unidade principal, rode o botão de volume.

Silenciar o som

- Prima  para silenciar ou não o som.

7 Outras funcionalidades

Definir o temporizador do alarme

Este produto pode ser utilizado como um despertador. Pode selecionar o disco, o rádio ou ficheiros .mp3 num dispositivo de armazenamento USB como fonte de alarme.



Nota

- O temporizador do alarme não está disponível no modo AUDIO IN.
- Se a fonte CD/USB for selecionada, mas não for colocado nenhum disco ou não estiver ligado nenhum dispositivo USB, a fonte de rádio é selecionada automaticamente.

- 1 Certifique-se de que acertou o relógio.
- 2 No modo de espera, prima sem soltar **SLEEP/TIMER** durante mais de 2 segundos.
 - ↳ Os números das horas ficam intermitentes.
- 3 Prima repetidamente **◀◀/▶▶** para definir a hora e, em seguida, prima **SLEEP/TIMER** para confirmar.
 - ↳ Os números dos minutos ficam intermitentes.
- 4 Prima **◀◀/▶▶** para definir os minutos e, em seguida, prima **SLEEP/TIMER** para confirmar.
 - ↳ A última fonte de alarme selecionada fica intermitente.

- 5 Prima **◀◀/▶▶** para selecionar uma fonte de alarme (disco, USB ou rádio FM) e, em seguida, prima **SLEEP/TIMER** para confirmar.
 - ↳ **XX** fica intermitente (XX indica o nível do volume do alarme).
- 6 Prima **◀◀/▶▶** para definir o volume do alarme e, em seguida, prima **SLEEP/TIMER** para confirmar.

Ativar/desativar o temporizador do alarme

No modo de espera, prima repetidamente **SLEEP/TIMER** para ativar ou desativar o temporizador.

- ↳ Se o temporizador estiver ativado, é apresentado **TIMER**.
- No modo de espera, pode premir sem soltar o botão **CLOCK** para ligar ou desligar a apresentação do relógio.

Definir o temporizador de espera

Este sistema de música pode passar automaticamente para o modo de espera após um período de tempo definido.

- Quando o sistema de música estiver ligado, prima repetidamente **SLEEP/TIMER** para selecionar um período de tempo definido (em minutos).
 - ↳ Quando o temporizador de espera está ativado, **SLEEP** é apresentado.

Para desativar o temporizador de espera

- Prima repetidamente **SLEEP/TIMER** até ser apresentado [**OFF**] (desativar o modo de espera).
 - ↳ Quando o temporizador de espera é desativado, **SLEEP** desaparece.

Ouvir um dispositivo externo

Pode ouvir um dispositivo externo através desta unidade com um cabo de ligação MP3.

- 1 Ligue um cabo de ligação MP3 (não fornecido) entre:
 - A tomada **AUDIO IN** (3,5 mm) no produto.
 - E a tomada de auscultadores de um dispositivo externo.
- 2 Prima repetidamente **AUDIO IN** para seleccionar a fonte **AUDIO IN**.
- 3 Comece a reproduzir o dispositivo (consulte o manual do utilizador do dispositivo).

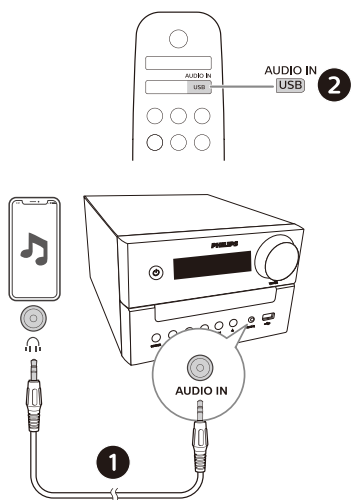

Repor os dados de fábrica

Reponha as predefinições do dispositivo.

Quando o dispositivo estiver ligado, prima sem soltar o botão ►|| durante 5 segundos na fonte **AUDIO IN** no **VOLUME 2**.

O aparelho é restaurado para as predefinições de fábrica e entra no modo de espera.

8 Aplicação Philips Entertainment

Descarregar a aplicação

Digitalize o código QR e prima o botão "Descarregar" ou procure "Philips Entertainment" na Apple App Store ou no Google Play para transferir a aplicação.

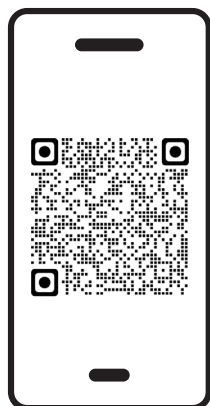

philips.to/entapp

A aplicação Philips Entertainment permite-lhe controlar a música que está a ouvir. Pode utilizar o seu dispositivo inteligente para escolher facilmente o estilo de som que pretende, alternar entre fontes e muito mais.

Emparelhar a aplicação com o seu micro sistema

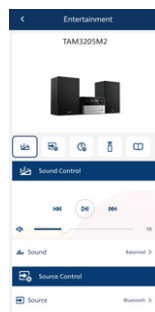
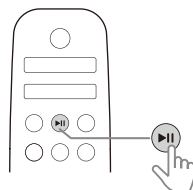
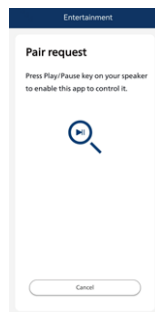

- 1 Inicie a aplicação Philips Entertainment no seu dispositivo móvel.
- 2 Certifique-se de que o seu dispositivo móvel tem a definição Bluetooth ativada.
- 3 Se ligar a aplicação Philips Entertainment ao seu micro sistema pela primeira vez, é-lhe pedido que emparelhe a aplicação com o seu micro sistema.
- 4 Prima a tecla Reproduzir/Pausar no seu micro sistema para permitir que a aplicação o descubra e controle.

Escolher o seu som

Pode escolher o som ideal para a sua música.

Selecionar o efeito Equalizador (EQ)

Prima o ícone  na Aplicação para selecionar modos de som predefinidos adequados à sua música: **BALANCED/WARM/BRIGHT/POWERFUL/CLEAR**.

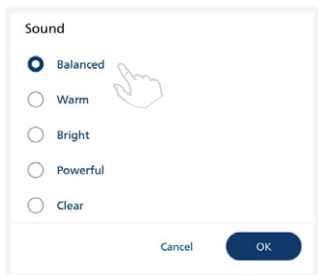
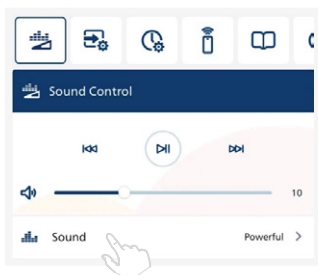

Selecionar a Fonte

Prima o ícone  na Aplicação para selecionar **CD/BLUETOOTH/AURACAST/FM/USB/AUDIO IN**.

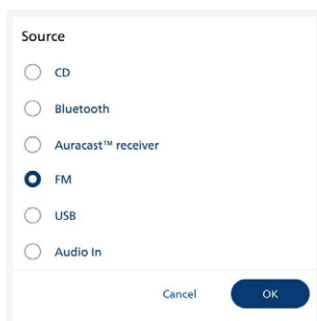
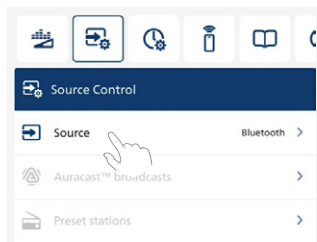

Selecionar transmissão Auracast decodificada

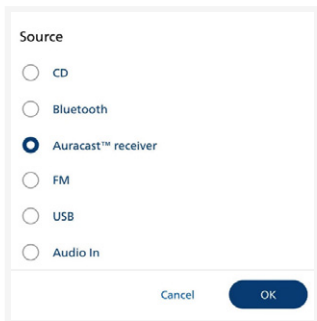

- 1 Seleccione a fonte de recetor Auracast™.
- 2 Prima [**Auracast™ broadcasts**] para aceder à lista de transmissão Auracast™.
- 3 Quando uma fonte de reprodução **descodificada** do seu telemóvel ou dongle for selecionada, o micro sistema irá procurar e estabelecer ligação à mesma.
 - ↳ Certifique-se de que ativa a transmissão Auracast™ no seu telemóvel ou dongle.

Selecionar transmissão Auracast codificada

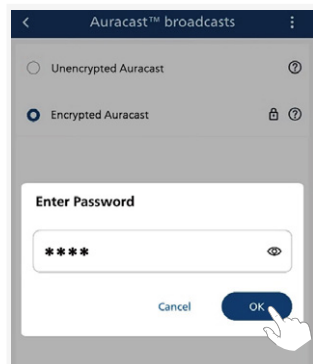
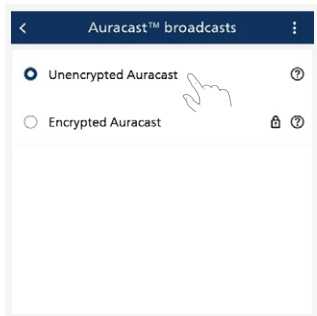
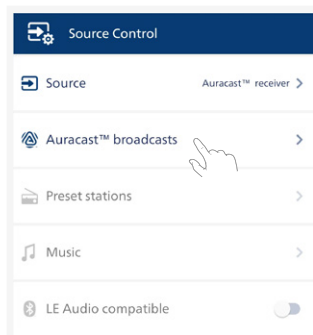
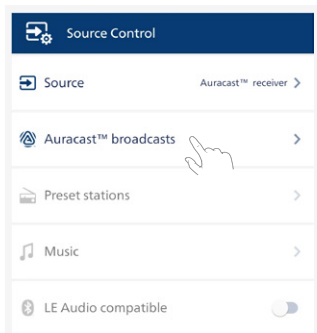

- 1 Selecione a fonte de recetor Auracast™.
- 2 Prima [Auracast™ broadcasts] para aceder à lista de transmissão Auracast™.
- 3 Quando uma fonte de reprodução **codificada** do seu telemóvel ou dongle for selecionada, ser-lhe-á pedido que introduza uma palavra-passe. Introduza a mesma palavra-passe que introduziu quando configurou a transmissão Auracast™ a partir do seu telemóvel ou dongle.
 - ↳ Certifique-se de que ativa a transmissão Auracast™ no seu telemóvel ou dongle.

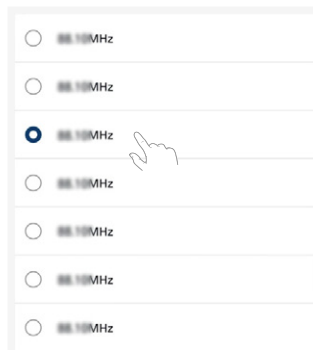

- 1 Selecione para entrar na fonte [FM].
- 2 Prima para selecionar uma estação FM predefinida.

Selecionar uma estação de rádio predefinida

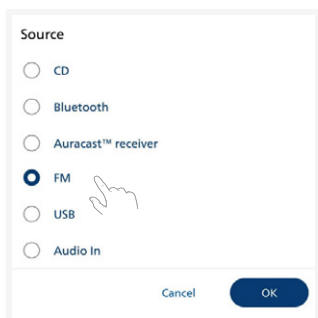

Quando não existe uma estação predefinida armazenada no micro sistema, a aplicação lembrará a realização da pesquisa automática ou da predefinição manual.

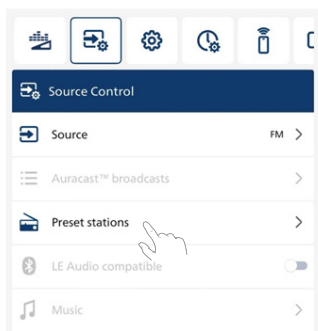
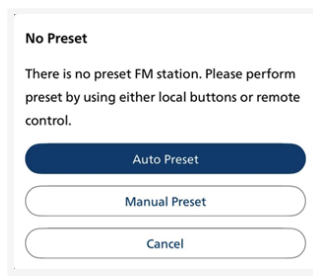

Definição do relógio

Prima o ícone  na Aplicação para entrar na definição do relógio.

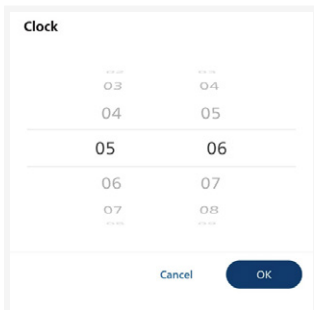
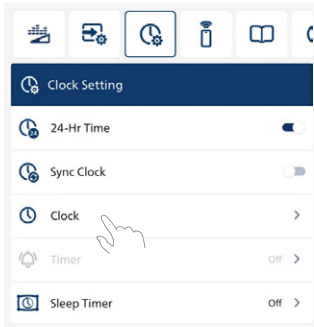

- **[24-Hr Time]:** definir o modo de hora de 12 ou 24 horas.
 - ↳ A hora de 24 horas está predefinida.
- **[Sync Clock]:** quando a opção Sync Clock está ativada, a aplicação sincroniza o relógio do telemóvel com o micro sistema após a ligação.
 - ↳ Desligue **[Sync Clock]** para que os utilizadores possam personalizar a hora dos seus micro sistemas.
- **[Clock]:** opção para deslizar e seleccionar a hora na página do relógio.

Definir o temporizador do alarme

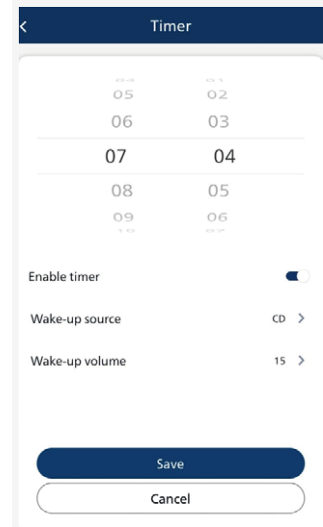
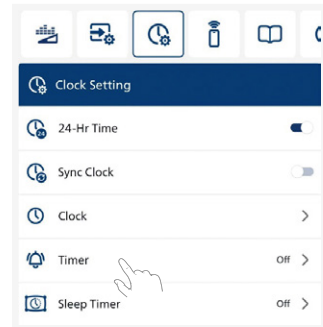

- 1 **[Timer]:** prima para aceder à definição do temporizador do alarme. Defina a hora para despertar o micro sistema.
- 2 Selecione **[Enable timer]:** o micro sistema ligar-se-á automaticamente e tocará depois de atingir o tempo definido.

- 3 Selecione **[Wake-up source]**: CD/BLUETOOTH/AURACAST/FM/USB/AUDIO IN.
- 4 Selecione **[Wake-up volume]**: nível de volume 0 a 15.
- 5 Prima **[Save]** para guardar a definição do temporizador de despertar.
- 6 O micro-sistema ligar-se-á na hora definida.

Nota

- Quando o relógio não está definido, o temporizador de alarme não pode ser definido.

- 1 Prima **[Sleep Timer]** para entrar na definição do temporizador de suspensão.
- 2 Selecione **15/30/60/90/120 min.**
- 3 Prima **[OK]** para guardar a definição do temporizador de suspensão.
- 4 O micro-sistema desligar-se-á na hora definida.

Definir o temporizador de suspensão

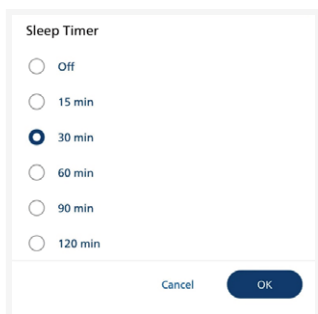
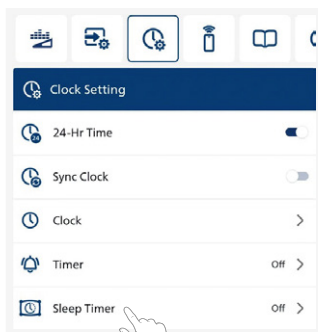

Guia do utilizador

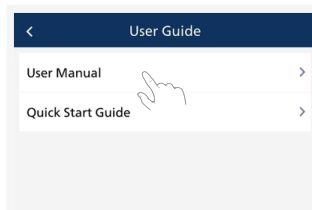

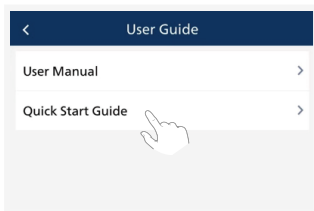

Para mais informação sobre como utilizar este produto, se premir o ícone  na Aplicação, poderá encontrar o [User Manual] e o [Quick Start Guide].

Atualizar o firmware

Para conseguir as melhores funcionalidades e assistência, atualize o seu produto com a versão de firmware mais recente.

O firmware da MCU pode ser atualizado para a versão mais recente através da aplicação Philips Entertainment.

Aceda a **Atualizar o firmware** e prima **Transferir e Atualizar**. Se a atualização for lançada, pode premir o ícone **Transferir e Atualizar** para avançar automaticamente.

Quando este produto estiver ligado à aplicação Philips Entertainment, pode receber atualizações de firmware sem fios. Atualize sempre para a versão de firmware mais recente para melhorar o desempenho deste produto.

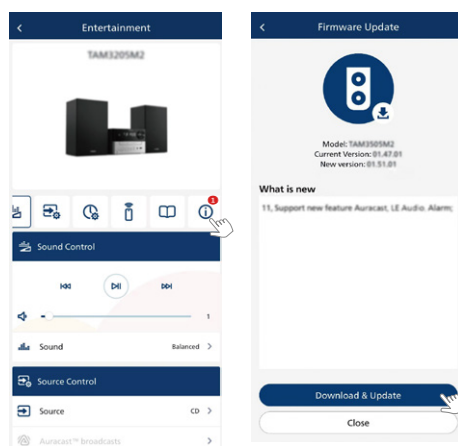

9 Informação sobre o produto



Nota

- A informação sobre o produto está sujeita a alterações sem aviso prévio.

Especificações

- Potência nominal de saída:**
 - Total 20 W (RMS)
- Resposta de frequência acústica:**
66 Hz - 20 kHz
- Controlador do altifalante:**
2 x 3" de alcance total 6Ω;
- Reforço de graves:** 2 x porta de graves
- Tipo de disco suportado:** CD-DA, CD-R, CDRW, MP3-CD (8/12 cm)
- Versão do Bluetooth:** V5.4
- Perfis suportados por Bluetooth:** A2DP V1.3, AVRCP V1.6
- Banda de frequência Bluetooth/Potência de saída:** 2,402GHz~2,480GHz Banda ISM/ ≤ 9dBm
- Reprodução USB:**
 - Tipo A, USB Diret 2.0, 5V/500mA, formato de ficheiro MSC, FAT 16/32
 - Suporta USB até 128 Gb
- Gama de frequências do sintonizador:** FM 87,5-108 MHz
- Estações memorizadas:** 20
- Nível de entrada AUDIO IN:** 500 mV ±100 mV RMS
- Potência:** 100-240 V~, 50/60 Hz (Entrada CA)
- Consumo de energia operacional:** 20 W

- Consumo de energia em espera:** < 0,5 W (ecrã do relógio desligado)
- Dimensões (LxAxP):**
180 x 115,6 x 220,4 mm (Unidade principal);
150 x 240 x 126,5 mm (caixa do altifalante)
- Peso:** 1,435 kg (unidade principal);
2 x 0,96 kg (caixa do altifalante)

Informações de reprodução USB

Extensão	Codec	Taxa de amostragem	Taxa de bits
.mp3	MPEG 1 Camada 1	32-48 kHz	32-320 kbps
	MPEG 1 Camada 2	32-48 kHz	32-320 kbps
	MPEG 1 Camada 3	32-48 kHz	32-320 kbps
.wav	WAV	8-48 kHz	Até 1536 kbps
.wma	WMA	8-48 kHz	48-192 kbps
.flac	FLAC	Até 48 kHz/16 bit	

Dispositivos USB compatíveis:

- Memória flash USB (USB2.0 ou USB1.1)
- Leitores flash USB (USB2.0 ou USB1.1)
- Cartões de memória (requer um leitor de cartões adicional para funcionar com esta unidade)

Formatos USB suportados:

- Formato de ficheiro USB ou de memória: FAT12, FAT16, FAT32 (tamanho do sector: 512 bytes)
- Taxa de bits MP3 (taxa de dados): 32-320 Kbps e taxa de bits variável
- Taxa de bits WMA (taxa de dados): 48~192 kbps
- Taxa de bits WAV (taxa de dados): Até 1536 kbps
- Agrupamento de diretórios até um máximo de 8 níveis

- Número de álbuns/pastas: máximo 99
Número de faixas/títulos: máximo 999
Nome do ficheiro em Unicode UTF8
(comprimento máximo: 32 bytes)

Formatos USB não suportados:

- Álbum vazio: Um álbum vazio é um álbum que não inclui gráficos MP3/WMA/WAV e não será apresentado.
- Os formatos de ficheiro não suportados serão ignorados. Por exemplo, os ficheiros Word (.doc) ou os ficheiros MP3 com a extensão dif serão ignorados e não serão reproduzidos.

Formatos de disco MP3 suportados

- ISO9660, Joliet
- Número máximo de títulos: 128 (dependendo do comprimento do nome do ficheiro)
- Número máximo de álbuns: 99
- Frequências de amostragem suportadas: 32 kHz, 44,1 kHz, 48 kHz
- Taxas de bits suportadas: 32~320(kbps), taxas de bits variáveis

10 Resolução de problemas



Aviso

- Nunca retire a caixa deste aparelho.

Para manter a validade da garantia, nunca tente reparar o produto por si próprio.

Se encontrar algum problema ao utilizar este dispositivo, verifique os pontos a seguir antes de contactar a assistência técnica. Se o problema persistir, aceda à página Web da Philips (www.philips.com/support). Quando contactar a Philips, certifique-se de que o aparelho está próximo e de que o número do modelo e o número de série estão disponíveis.

Sem energia

- Certifique-se de que o cabo de alimentação CA do dispositivo está corretamente ligado.
- Certifique-se de que a tomada CA tem corrente.
- Como função de poupança de energia, o sistema desliga-se automaticamente 15 minutos depois de a reprodução da faixa chegar ao fim e não ser acionado qualquer controlo.

Sem som ou som fraco

- Ajuste o volume.
- Verifique se os altifalantes estão ligados corretamente.
- Verifique se os fios descarnados dos altifalantes estão presos.

Não há resposta da unidade

- Desligue e volte a ligar a ficha de alimentação CA e, em seguida, ligue novamente a unidade.
- Como função de poupança de energia, o sistema desliga-se automaticamente 15 minutos depois de a reprodução da faixa chegar ao fim e não ser acionado qualquer controlo.

O telecomando não funciona

- Antes de premir qualquer botão de função, seleccione primeiro a fonte correta com o telecomando e não com a unidade principal.
- Reduza a distância entre o telecomando e a unidade.
- Introduza as pilhas com as polaridades (+/-) alinhadas, conforme indicado.
- Substitua as pilhas.
- Aponte o telecomando diretamente para o sensor na parte da frente da unidade.

Não foi detetado nenhum disco

- Insira um disco.
- Verifique se o disco está inserido ao contrário.
- Aguarde até que a condensação de humidade na lente tenha desaparecido.
- Substitua ou limpe o disco.
- Utilize um CD finalizado ou um disco de formato correto.

Não são apresentados alguns ficheiros do dispositivo USB

- O número de pastas ou de ficheiros no dispositivo USB excedeu um determinado limite. Este fenómeno não é uma avaria.
- Os formatos destes ficheiros não são suportados.

O dispositivo USB não é suportado

- O dispositivo USB é incompatível com a unidade. Experimente outro.

Má receção de rádio

- Aumente a distância entre o aparelho e o televisor ou outras fontes de radiação.
- Estenda totalmente a antena de rádio.

A reprodução de música não está disponível nesta unidade, mesmo depois de ligar com sucesso o Bluetooth.

- O dispositivo não pode ser utilizado para reproduzir música através desta unidade sem fios.

A qualidade do áudio é fraca após a ligação a um dispositivo com Bluetooth ativado.

- A receção Bluetooth é fraca. Aproxime o dispositivo desta unidade ou remova qualquer obstáculo entre eles.

Não é possível ligar o Bluetooth a esta unidade.

- O dispositivo não suporta os perfis necessários para esta unidade.
- A função Bluetooth do dispositivo não está ativada. Consulte o manual de utilizador do dispositivo para saber como ativar a função.
- Esta unidade não está no modo de emparelhamento.
- Esta unidade já está ligada a outro dispositivo com Bluetooth. Desligue esse dispositivo e tente novamente.

O dispositivo móvel emparelhado liga-se e desliga-se constantemente.

- A receção Bluetooth é fraca. Aproxime o dispositivo desta unidade ou remova qualquer obstáculo entre eles.
- Alguns telefones podem ligar-se e desligar-se quando faz ou desliga uma chamada. Isto não indica qualquer avaria da unidade.
- Em alguns dispositivos, a ligação Bluetooth poderá ser desativada automaticamente como forma de poupança de energia. Isto não indica qualquer avaria da unidade.

O temporizador não funciona

- Acerte o relógio corretamente.
- Ligue o temporizador.

A definição do relógio/temporizador foi apagada

- A alimentação foi interrompida ou o cabo de alimentação foi desligado.
- Reponha o relógio/temporizador.

Como manter o ecrã do relógio ligado ou desligado no modo de espera?

- No modo de espera, prima sem soltar **CLOCK** para ligar ou desligar a apresentação do relógio.



As especificações estão sujeitas a alterações sem aviso prévio.
2024 © Philips e Philips Shield Emblem são marcas comerciais registadas da Koninklijke Philips N.V. e a sua utilização está ao abrigo de licença. Este produto foi fabricado e vendido sob responsabilidade da MMD Hong Kong Holding Limited ou de uma das suas filiais, e a MMD Hong Kong Holding Limited é quem oferece garantia respeitante a este produto.

TAM3205M2_12_UM_PT_V3.0

