

# PHILIPS

Microsistema de  
música

Serie 3000

TAM3505M2



# Manual del usuario

Registre su producto y reciba soporte en:  
[www.philips.com/support](http://www.philips.com/support)

# Contenido

<b>1</b>	<b>Importante</b>	<b>2</b>
	Seguridad	2
	Aviso	3
	Marcas comerciales	4
<b>2</b>	<b>Su microsistema de música</b>	<b>4</b>
	Contenido de la caja	4
	Vista general de la unidad principal	6
	Vista general del mando a distancia	7
<b>3</b>	<b>Empezar</b>	<b>9</b>
	Conexión de los altavoces	9
	Conectar la antena de radio	9
	Conectar a la alimentación	9
	Preparar el mando a distancia	10
	Encendido	10
	Ajuste del reloj	10
<b>4</b>	<b>Reproducir</b>	<b>11</b>
	Reproducir desde disco	11
	Reproducir desde USB	11
	Control de la reproducción	12
	Saltar pistas	12
	Programar pistas	12
	Reproducir desde dispositivos compatibles con Bluetooth	13
	Reproducir desde Auracast	14
<b>5</b>	<b>Escuchar la radio</b>	<b>15</b>
	Escuchar la radio DAB+	15
	Escuchar radio FM	16
<b>6</b>	<b>Ajustar el sonido</b>	<b>17</b>
	Seleccionar un efecto de sonido predefinido	17
	Ajustar el nivel de volumen	17
	Silenciar sonido	17
<b>7</b>	<b>Otras funciones</b>	<b>18</b>
	Ajuste del temporizador de la alarma	18
	Ajustar el temporizador de reposo	18
	Escuchar un dispositivo externo	19
	Restablecimiento de fábrica	19
<b>8</b>	<b>Aplicación Philips Entertainment</b>	<b>20</b>
	Descarga de la aplicación	20
	Empareje la aplicación con su microsistema	20
	Elija su sonido	21
	Selección de fuente	21
	Ajuste del reloj	24
	Guía del usuario	25
	Actualización de firmware	26
<b>9</b>	<b>Información sobre el producto</b>	<b>27</b>
	Especificaciones	27
	Información de reproducibilidad por USB	27
	Formatos de disco MP3 compatibles	28
<b>10</b>	<b>Resolución de problemas</b>	<b>28</b>

# 1 Importante

## Seguridad

Lea y comprenda todas las instrucciones antes de utilizar este microsistema de música. La garantía no se aplicará en caso de daños debidos a un incumplimiento de las instrucciones.



Este rayo indica que el material no aislado del interior del aparato puede provocar una descarga eléctrica. No retire la cubierta por seguridad de todos los miembros de su hogar.

El signo de exclamación llama la atención sobre características para las que debe leer atentamente la documentación adjunta para evitar problemas de funcionamiento y mantenimiento.

**ADVERTENCIA:** El aparato no debe exponerse a la lluvia ni a la humedad y no deben colocarse sobre él objetos que contengan líquidos, como jarrones, para reducir el riesgo de incendio o descarga eléctrica.

**PRECAUCIÓN:** Inserte completamente el enchufe para evitar descargas eléctricas. (Para regiones con enchufes polarizados: la clavija ancha debe coincidir con la ranura ancha para evitar descargas eléctricas).

## ! Advertencia

- Nunca desmonte la carcasa de este aparato.
  - Nunca lubrique ninguna pieza de este aparato.
  - Nunca al haz láser del interior de este aparato.
  - Nunca coloque este aparato sobre otro equipo eléctrico.
  - Mantenga este aparato alejado de la luz solar directa, llamas desnudas o calor.
  - Asegúrese de tener siempre fácil acceso al cable de alimentación, enchufe o adaptador para desconectar el aparato de la corriente.
- 
- Asegúrese de que hay suficiente espacio libre alrededor del producto para su ventilación.
  - Utilice solo accesorios especificados por el fabricante.
  - **PRECAUCIÓN** cuando utilice la batería para evitar fugas de la batería que puedan provocar lesiones corporales, daños materiales o daños en la unidad:
    - Inserte correctamente las pilas con las polaridades + y - según las marcas de la unidad.
    - No se debe exponer la batería (batería o pilas insertadas) a un calor excesivo, como la luz solar, fuego o similares.
    - Retire la batería cuando no vaya a utilizar el producto durante un tiempo prolongado.
  - No exponga el producto a goteos ni salpicaduras.
  - No coloque ninguna fuente de peligro sobre el producto (por ejemplo, objetos llenos de líquido, velas encendidas).
  - Si se utiliza la clavija de red o el conector del aparato como dispositivo de desconexión, deberá poder accionarse fácilmente.
  - Utilice el producto de manera segura en un entorno con una temperatura entre 0 °C y 45 °C.

---

## Aviso

Los cambios y modificaciones realizados en el dispositivo sin la expresa aprobación de MMD Hong Kong Holding Limited pueden invalidar la autorización del usuario para utilizar el producto.

---

## Conformidad

Por la presente, TP Vision Europe B.V. declara que este producto cumple los requisitos y otras disposiciones pertinentes de la directiva 2014/53/EU. Puede encontrar la declaración de conformidad en [www.philips.com/support](http://www.philips.com/support).

---

## Cuidado del entorno

### Eliminación del producto y las pilas usadas



El producto está diseñado y fabricado con materiales y componentes de alta calidad que pueden reciclarse y reutilizarse.



Este símbolo en el producto indica que está cubierto por la directiva europea 2012/19/EU.



Este símbolo indica que el producto contiene baterías cubiertas por la Reglamentación Europea (EU) 2023/1542 que no pueden eliminarse con los residuos domésticos normales.

Infórmese acerca del sistema de recogida selectiva local para productos eléctricos y electrónicos y baterías.

Sigas las normas locales y nunca elimine el producto y las pilas con los residuos domésticos normales. La correcta eliminación de los productos y pilas usados ayuda a prevenir consecuencias negativas para el medioambiente y la salud humana.

### Retirada de las pilas desechables

Consulte la sección de instalación de las pilas para retirar las pilas desechables.

### Información medioambiental

No se ha utilizado ningún embalaje innecesario.

El producto está compuesto por materiales que pueden reciclarse y reutilizarse si los desmonta una empresa especializada. Respete las normas locales relativas a la eliminación de los materiales de embalaje, pilas agotadas y equipos viejos.

---

## Cuidado del producto

- No introduzca objetos que no sean discos en el compartimento para discos.
- No introduzca discos deformados o agrietados en el compartimento para discos.
- Extraiga los discos del compartimento para discos si no va a utilizar el producto durante un periodo de tiempo prolongado.
- Utilice únicamente paños de microfibra para limpiar el producto.

### Este aparato incluye esta etiqueta:



### Nota

- La placa de características se encuentra en la parte posterior del producto.

## Marcas comerciales

### AURACAST™

La palabra y los logotipos de Auracast™ son marcas comerciales propiedad de Bluetooth SIG, Inc. y otros usos de dichas marcas por parte de MMD Hong Kong Holding Limited se realizan bajo licencia. Otras marcas registradas y nombres comerciales son propiedad de sus respectivos dueños.

### Bluetooth®

La palabra y los logotipos de Bluetooth® son marcas comerciales registradas propiedad de Bluetooth SIG, Inc. y otros usos de dichas marcas por parte de MMD Hong Kong Holding Limited se realizan bajo licencia.



Be responsible  
Respect copyrights

La realización de copias no autorizadas de material protegido contra copia, incluidos programas informáticos, archivos, emisiones y grabaciones de sonido, puede suponer una infracción de los derechos de autor y constituir un delito. Este equipo no debe utilizarse para tales fines.

## 2 Su microsistema de música

¡Enhorabuena por su compra y bienvenido a Philips! Para beneficiarse plenamente del soporte que ofrece Philips, registre su producto en [www.philips.com/support](http://www.philips.com/support).

### Contenido de la caja

Compruebe e identifique el contenido de su paquete:

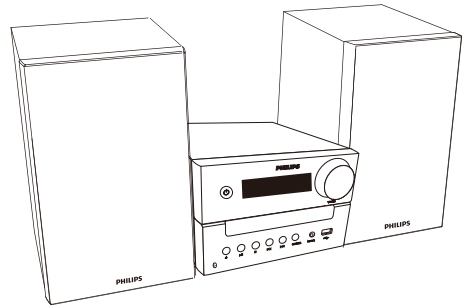

- Unidad principal
- 2 altavoces

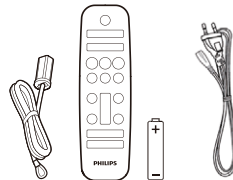

- Antena FM
- Mando a distancia (con una pila AAA)
- Cable eléctrico (La cantidad del cable eléctrico y el tipo de enchufe varía según las regiones)

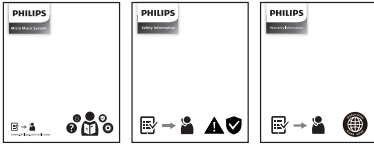

- Guía de inicio rápido/Tarjeta de garantía/Hoja de seguridad
- Las imágenes, las ilustraciones y los planos mostrados en este manual del usuario son únicamente de referencia, el producto real puede tener una apariencia distinta.

## Vista general de la unidad principal

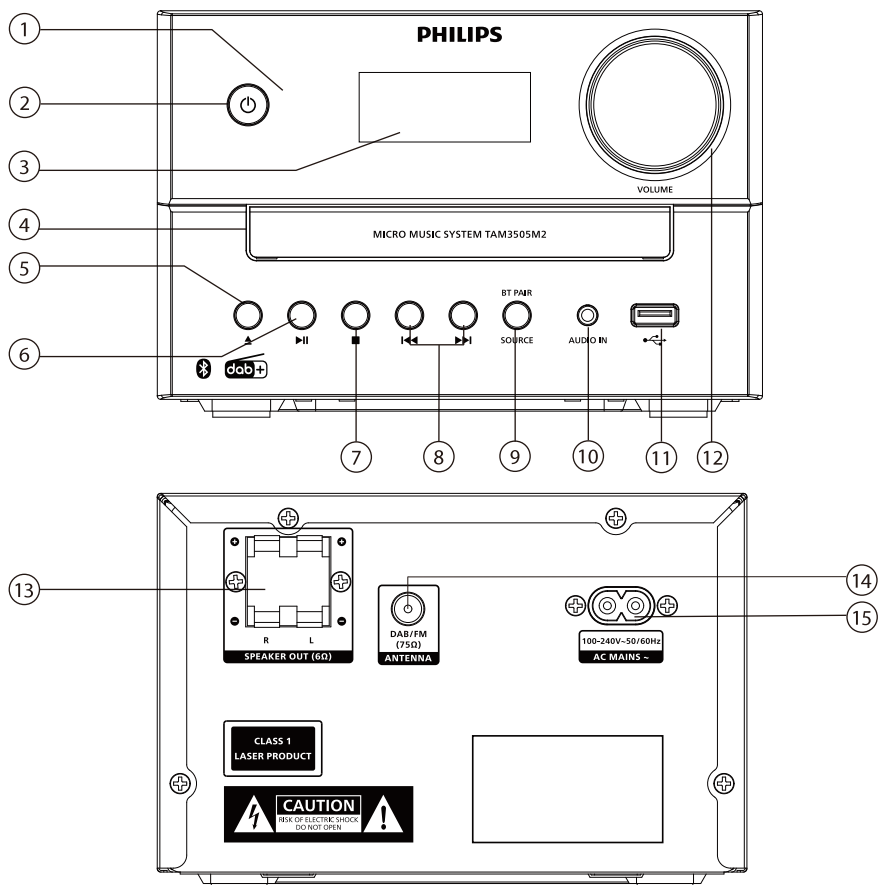

### ① Indicador LED

- Indicador de modo de espera: se ilumina en rojo cuando el producto está en modo de espera.
- Indicador Bluetooth/Auracast: se vuelve azul para indicar el estado de la conexión Bluetooth/Auracast.

### ②

- Encienda este producto o póngalo en modo de espera.

### ③ Panel de pantalla

- Muestra el estado actual.

### ④ Compartimento de discos

### ⑤

- Abre o cierra el compartimento de discos.

### ⑥

- Inicia o pausa la reproducción.

### ⑦

- Detiene la reproducción.
- Borra un programa.

## 8 | ⏪ / ⏩

- Salta a la pista anterior o siguiente.
- Busca dentro de una pista/disco.
- Sintoniza una emisora de radio.
- Ajusta la hora.

## 9 | SOURCE/BT PAIR (FUENTE/VINCULACIÓN BLUETOOTH)

- Pulse para seleccionar una fuente: DISC (DISCO), BT, AURACAST, DAB, FM, USB, AUDIO IN (ENTRADA DE AUDIO).
- En modo Bluetooth, manténgalo pulsado durante más de 2 segundos para desconectar el dispositivo conectado actualmente y entrar en el modo de emparejamiento.

## 10 | AUDIO IN (ENTRADA DE AUDIO)

- Para conectar dispositivos de audio externos.

## 11 | 🔊

- Para conectar dispositivos de almacenamiento USB.

## 12 | Botón de Volume (Volumen)

- Ajustar volumen.

## 13 | Toma SPEAKER OUT (SALIDA ALTAVOZ)

- Para conectar altavoces.

## 14 | FM/DAB+ antenna (Antena FM/DAB+)

- Mejora la recepción FM/DAB+.

## 15 | AC MAINS ~ (ALIMENTACIÓN CA)

# Vista general del mando a distancia

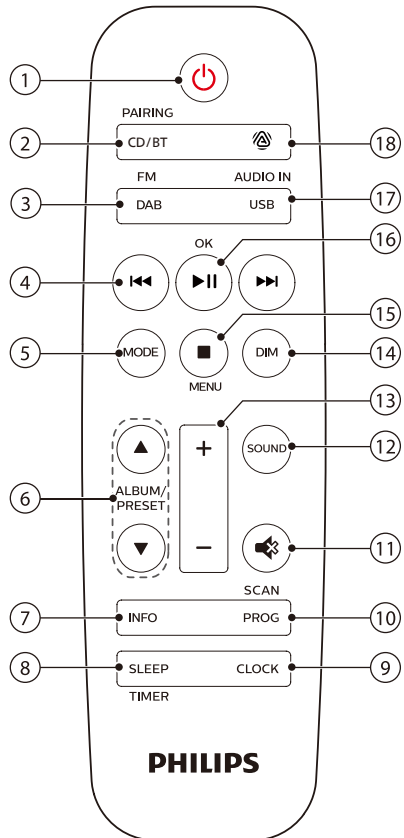

## 1 | ⏻

- Encienda este producto o póngalo en modo de espera.

## 2 | CD/BT PAIRING (CD/VINCULACIÓN BLUETOOTH)

- Selecciona CD como fuente.
- Seleccione Bluetooth como fuente.
- En el modo Bluetooth, mantenga pulsado durante más de 2 segundos para entrar en el modo de emparejamiento o desconectar el dispositivo conectado actualmente.



- ③ **DAB/FM**
- Selecciona FM o DAB+ como fuente.
- ④ **⏮/⏭**
- Salta a la pista anterior o siguiente.
  - Busca dentro de una pista/disco/USB.
  - Sintoniza una emisora FM.
  - Ajusta la hora.
  - Selecciona una emisora DAB+.
- ⑤ **MODE (MODO)**
- Selecciona el modo aleatorio para reproducir las pistas aleatoriamente.
  - Selecciona el modo repetición para reproducir una pista o todas las pistas repetidamente.
  - Seleccione el sonido estéreo y mono.
- ⑥ **ALBUM/PRESET (ÁLBUM/PRESINT)**  
▲ / ▼
- Selecciona una emisora de radio presintonizada.
  - Salta al álbum anterior/siguiente.
- ⑦ **INFO (INFORMACIÓN)**
- Muestra la información de reproducción o la información del servicio de radio.
- ⑧ **SLEEP/TIMER (REPOSO/TEMPORIZADOR)**
- Ajusta el temporizador de apagado.
  - Establece el temporizador de alarma.
- ⑨ **CLOCK (RELOJ)**
- Ajusta el reloj.
  - Muestra la información del reloj.
  - En modo de espera, manténgalo pulsado para activar o desactivar la visualización del reloj.
- ⑩ **PROG/SCAN (PROG/BUSCAR)**
- Programa pistas.
- Programa emisoras de radio.
  - Almacenamiento automático de emisoras de radio.
- ⑪ **🔊**
- Silenciar o restaurar el volumen.
- ⑫ **SOUND (SONIDO)**
- Selecciona un efecto de sonido preestablecido.
- ⑬ **+/- (VOLUMEN)**
- Ajustar volumen.
- ⑭ **DIM (ATENUADO)**
- Ajusta el brillo de la pantalla.
- ⑮ **■/MENU (MENÚ)**
- Detiene la reproducción o borra un programa.
  - Entra o sale del menú DAB+.
- ⑯ **▶II/OK**
- Pulse para iniciar, pausar o reanudar la reproducción.
  - Confirma o selecciona un elemento DAB+.
- ⑰ **USB/AUDIO IN (USB/ENTRADA DE AUDIO)**
- Selecciona la fuente USB.
  - Seleccione la fuente AUDIO IN.
- ⑱ **📶**
- Seleccione la fuente Auracast.

# 3 Empezar

## ! Precaución

- El uso de controles o ajustes o la realización de procedimientos distintos de los aquí indicados puede provocar una exposición peligrosa a la radiación u otro funcionamiento inseguro.

Siga siempre las instrucciones de este capítulo en orden.

## Conexión de los altavoces

### Nota

- Inserte completamente la parte pelada de cada cable de altavoz en la toma.
- Para obtener una mejor calidad de sonido, utilice únicamente los altavoces suministrados.

- 1 Para conectar un altavoz, localice las tomas de la parte posterior de la unidad principal marcadas con una «R».
- 2 Inserte el cable de cobre en la toma marcada con «+» y el cable de plata en la toma marcada con «-».
- 3 Para conectar otro altavoz, localice las tomas de la unidad principal marcadas como «L».
- 4 Repita el paso 2 para insertar el cable del altavoz izquierdo.

### Para insertar cada cable de altavoz:

- 1 Mantenga presionada la tapa de la toma.
- 2 Inserte completamente el cable del altavoz.
- 3 Suelte la tapa de la toma.

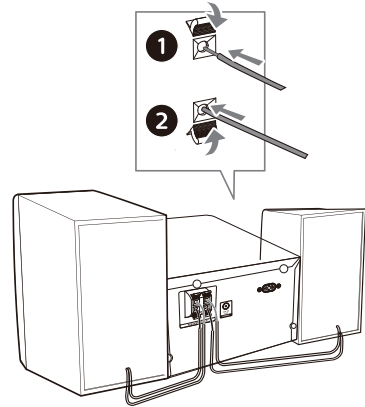

## Conectar la antena de radio

Conecte la antena de radio suministrada a este producto antes de escuchar la radio.

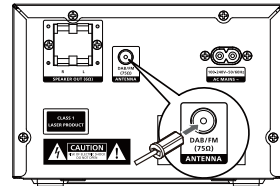

## Conectar a la alimentación

### ! Precaución

- ¡Riesgo de daños al producto! Compruebe que la tensión de la fuente de alimentación corresponda a la tensión impresa en la parte posterior o inferior de la unidad.
- ¡Riesgo de descarga eléctrica! Antes de enchufar el cable de alimentación de CA, asegúrese de que el enchufe esté bien fijado; cuando desenchufe el cable de alimentación de CA, tire siempre del enchufe, nunca del cable.
- Antes de conectar el cable de alimentación de CA, asegúrese de haber completado todas las demás conexiones.

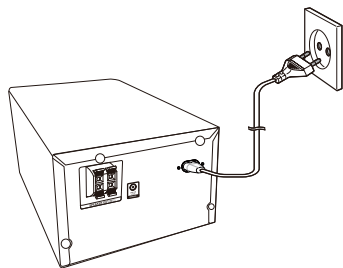

Conecte el cable de alimentación a la toma de corriente.

## Preparar el mando a distancia

### ! Precaución

- ¡Riesgo de daños al producto! Cuando el mando a distancia no se utilice durante mucho tiempo, extraiga las pilas.
- Las pilas contienen sustancias químicas, deben eliminarse adecuadamente.

### Para insertar la pila del mando a distancia:

- 1 Abra el compartimento de la pila.
- 2 Inserte la pila AAA suministrada con la polaridad correcta (+/-) como se indica.
- 3 Cierre el compartimento de la pila.



## Encendido

Pulse **⏻**.

↳ El producto cambia a la última fuente seleccionada.

## Cambiar al modo de espera

Pulse **⏻** otra vez para poner el producto en espera sin mostrar el reloj o en espera mostrando el reloj.

↳ El indicador rojo de espera se ilumina.

- En espera, puede mantener pulsado **CLOCK** para mostrar o dejar de mostrar el reloj.



### Nota

- El producto pasa al modo de espera tras 15 minutos de inactividad.
- Para conseguir un mayor ahorro de energía, desenchufa cualquier dispositivo electrónico externo del puerto USB cuando el aparato no esté en uso.

## Ajuste del reloj

1 En el modo de encendido, mantenga pulsado **CLOCK** durante más de 2 segundos para acceder al modo de ajuste del reloj.

↳ Aparecerá **[24H]** o **[12H]**.

2 Pulse **⏪** / **⏩** para seleccionar el formato de hora **24H** o **12H** y, a continuación, pulse **CLOCK**.

↳ Los dígitos de la hora comienzan a parpadear.

3 Pulse **⏪** / **⏩** para ajustar la hora y, a continuación, pulse **CLOCK**.

↳ Los dígitos de los minutos comienzan a parpadear.

4 Pulse **⏪** / **⏩** para ajustar los minutos y, a continuación, pulse **CLOCK**.

↳ El reloj está ajustado.

## Para cancelar el ajuste de la hora y sin guardar

Pulse **■** o ningún botón durante 30 seg.

### Nota

- Para ver el reloj en modo encendido, pulse brevemente **CLOCK**.
- En espera, puede mantener pulsado **CLOCK** para mostrar o dejar de mostrar el reloj.
- Si se enciende la pantalla del reloj en modo de espera, aumenta el consumo de energía.

# 4 Reproducir

## Reproducir desde disco

- 1 Pulse **CD/BT** para seleccionar CD como fuente o pulse el botón de Source en la unidad principal para cambiar a la fuente DISC.
- 2 Pulse **▲** para abrir el compartimento de discos.
- 3 Inserte un disco con la etiqueta hacia arriba.
- 4 Pulse **▲** para cerrar el compartimento de discos.
- 5 Empezará a reproducirse automáticamente. Si no, pulse **▶||**.

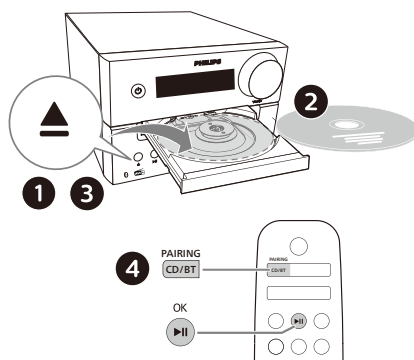

## Reproducir desde USB

### Nota

- Asegúrese de que el dispositivo USB contiene contenido de audio reproducible.

- 1 Inserte un dispositivo USB en la toma .
- 2 Pulse **AUDIO IN/USB** repetidamente para seleccionar la fuente USB, o pulse el botón de Source en la unidad principal para cambiar a la fuente USB.

- 3 Empezará a reproducirse automáticamente. Si no, pulse ►||.

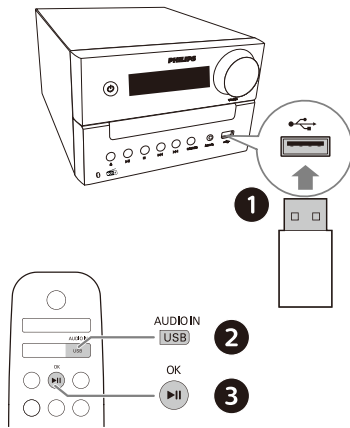

## Control de la reproducción

►	Iniciar, pausar o reanudar la reproducción.
■	Detiene la reproducción.
▲/▼	Seleccione un álbum o una carpeta.
◀◀/▶▶	Pulse para salta a la pista anterior o siguiente. Mantenga pulsado para buscar hacia atrás/adelante dentro de una pista.
MODE	Reproduce una pista o todas las pistas repetidamente. Reproduce pistas aleatoriamente.
+/-	Subir/Bajar el volumen.
🔊	Silencia o reactiva el sonido.
SOUND	Selecciona un ecualizador de sonido preestablecido.
DIM	Ajusta el brillo de la pantalla.
INFO	Muestra información de la reproducción.

## Saltar pistas

**Para CD:**

Pulse ◀◀/▶▶ para seleccionar pistas.

**Para un disco MP3 y USB:**

- 1 Pulse ▲/▼ para seleccionar un álbum o una carpeta.
- 2 Pulse ◀◀/▶▶ para seleccionar una pista o un archivo.

## Programar pistas

Esta función permite programar 20 pistas en la secuencia deseada.

- 1 Con la reproducción parada, pulse **PROG/SCAN** para activar el modo de programación.  
↳ **[P01]** aparecerá en pantalla.
- 2 Para pistas MP3, pulse ▲/▼ para seleccionar un álbum.
- 3 Pulse ◀◀/▶▶ para seleccionar un pista y, a continuación, pulse **PROG/SCAN** para confirmar.
- 4 Repita los pasos 2 a 3 para programar más pistas.
- 5 Pulse ►|| para reproducir las pistas programadas.

**Para borrar el programa**

Pulse dos veces ■.

# Reproducir desde dispositivos compatibles con Bluetooth

## Nota

- No se garantiza la compatibilidad con todos los dispositivos Bluetooth.
- Cualquier obstáculo entre la unidad y el dispositivo puede reducir el alcance operativo.
- El alcance operativo efectivo entre esta unidad y su dispositivo con Bluetooth es de aproximadamente 30 metros.
- La unidad puede memorizar hasta 8 dispositivos Bluetooth previamente conectados.

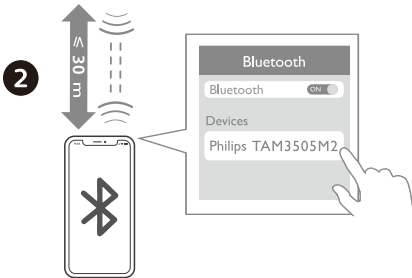
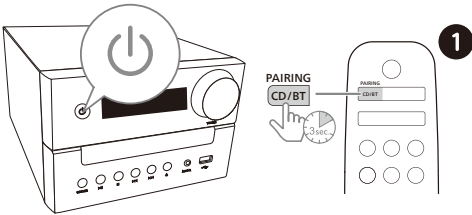

- 1 Pulse **CD/BT** para seleccionar la fuente Bluetooth, o pulse el botón de Source en la unidad principal para cambiar a la fuente BT.

- ↳ **[BT]** (Bluetooth) aparecerá en pantalla.
- ↳ El indicador Bluetooth parpadea en azul.

- 2 En el dispositivo compatible con el perfil de distribución avanzada de audio (A2DP), active Bluetooth y busque dispositivos Bluetooth que puedan emparejarse (consulte el manual de usuario del dispositivo).
- 3 Seleccione «**Philips TAM3505M2**» en su dispositivo habilitado para Bluetooth.
  - Si no encuentra el «**Philips TAM3505M2**» o no puede emparejarlo con este producto, mantenga pulsado **BT PAIR** en el producto o **PAIRING** en el mando a distancia durante más de 2 segundos para entrar en el modo de emparejamiento.
    - ↳ Cuando el emparejamiento y la conexión se hayan realizado correctamente, el indicador de Bluetooth se iluminará en azul y la unidad emitirá un sonido de aviso.
- 4 Reproduzca audio en el dispositivo conectado.
  - ↳ El audio se transmite desde el dispositivo habilitado para Bluetooth a este producto.

## Para desconectar el dispositivo habilitado para Bluetooth:

- Desactive Bluetooth en su dispositivo.
- Mantenga pulsado **BT PAIR** en el producto o **PAIRING** en el mando a distancia durante 2 segundos para acceder al modo de emparejamiento.

## Reproducir desde Auracast

Puedes transmitir tu música a este producto o a cualquier otro compatible con Auracast.

- 1 Pulse  para seleccionar la fuente Auracast, o pulse el botón de Source en la unidad principal para cambiar a la fuente Auracast.
  - **[AURACAST RCV]** aparecerá en pantalla.
  - El indicador azul parpadea.
- 2 Si introduce la fuente Auracast por primera vez o si la lista de emisoras está vacía, el producto realiza una exploración completa automáticamente.
  - **[Scanning]** aparecerá en pantalla.
  - El microsistema buscará automáticamente las emisiones Auracast cercanas y se conectará a la emisión no codificada con la señal más fuerte.

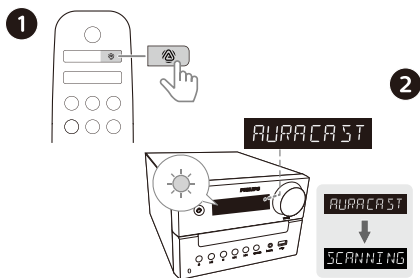

- 3 En su dispositivo móvil o dongle compatible con Auracast, siga las instrucciones para activar la emisión Auracast.
- 4 Cuando la conexión se haya realizado correctamente, el indicador azul se iluminará y oirá el sonido de aviso del microsistema.

- 5 El nombre de la fuente Auracast aparecerá en pantalla.
- 6 Seleccione y reproduzca audio desde su dispositivo móvil o dongle habilitado para Auracast a este producto.
- 7 Siga la conexión Auracast en cualquier producto adicional compatible con Auracast que quiera incluir.

**Para desconectar Auracast, puede:**

- Cambiar la unidad a otra fuente de audio.
- Desactive la emisión Auracast en su dispositivo móvil o dongle.

## Búsqueda manual de la emisión Auracast

Mantenga pulsado **PROG/SCAN** durante más de 3 segundos. El microsistema escanea todas las emisiones Auracast cercanas. Después de la exploración, se emite la señal Auracast más fuerte.

## Seleccionar emisión Auracast

Pulse **◀◀/▶▶** para seleccionar una emisión Auracast.

### Nota

- Solo se seleccionan las emisiones no codificadas y se omiten las codificadas.

## 5 Escuchar la radio

Con este producto, puede escuchar radio DAB+ y radio FM.

### Nota

- Coloque la antena FM lo más lejos posible del televisor u otra fuente de radiación.
- Para una recepción óptima, extienda completamente y ajuste la posición de la antena FM.

## Escuchar la radio DAB+

Digital Audio Broadcasting+ (DAB+) es una forma de emitir radio digitalmente a través de una red de transmisores. Ofrece más opciones, mejor calidad de sonido y más información.

### Almacenar emisoras de radio DAB+ automáticamente

#### Nota

- Cada cierto tiempo se añaden nuevas emisoras y servicios en la emisión DAB+. Realice búsquedas periódicamente para que las nuevas emisoras y servicios DAB+ estén disponibles.

- 1 Pulse **DAB/FM** repetidamente para seleccionar la fuente DAB+.
  - Si introduce la fuente DAB+ por primera vez o si la lista de emisoras está vacía, la radio realiza una exploración completa automáticamente.
- ↳ [Scanning] aparecerá en pantalla.
- ↳ La radio busca y almacena todas las emisoras de radio DAB+ automáticamente, y se emitirá la primera emisora disponible.

- 2 Mantenga pulsado **PROG/SCAN** durante más de 2 segundos.
  - ↳ El producto busca y almacena automáticamente todas las emisoras de radio DAB+.
  - ↳ Tras la búsqueda, se emitirá la primera emisora disponible.

### Seleccionar una emisora de radio DAB

Una vez buscadas y almacenadas las emisoras de radio DAB+, pulse **◀/▶** para seleccionar una emisora DAB+.

### Almacenar emisoras de radio DAB+ manualmente

- 1 Pulse **◀/▶** para seleccionar una emisora de radio DAB+.
- 2 Pulse **PROG/SCAN** para activar el modo de programación.
  - ↳ **[P01]** aparecerá en pantalla.
- 3 Pulse **▲/▼** para asignar un número del 1 al 10 a esta emisora de radio y, a continuación, pulse **PROG/SCAN** para confirmar.
- 4 Repita los pasos 1 a 3 para programar más emisoras.

### Para seleccionar una emisora de radio DAB+ presintonizada:

En modo DAB+, pulse **▲/▼**.

### Uso del menú DAB+

- 1 En modo DAB+, pulse **■/MENU** para acceder al menú DAB+.
- 2 Pulse **◀/▶** para desplazarse por las opciones del menú.
  - **[SCAN]**: Busca y almacena todas las emisoras de radio DAB+ disponibles.



- **[MANUAL]**: Sintoniza manualmente una emisora DAB+.
  - **[DRC]**: Comprime el rango dinámico de una señal de radio, de modo que aumenta el volumen de los sonidos bajos y disminuye el de los altos.
  - **[PRUNE]**: Elimina las emisoras no válidas de la lista de emisoras.
  - **[SYSTEM]**: Ajusta la configuración del sistema.
- 3 Pulse **▶II/OK** para seleccionar una opción.
  - 4 Si hay subopciones disponibles, repita los pasos 2-3.

## Mostrar información DAB+

Mientras escuche la radio DAB+, pulse varias veces **INFO** para mostrar información diversa (si hay disponible), como la frecuencia, la intensidad de señal, la hora, etc.

## Escuchar radio FM

### Sintonizar una emisora de radio FM

- 1 Pulse varias veces **DAB/FM** para seleccionar la fuente FM.
- 2 Mantenga pulsado **◀◀/▶▶** durante más de dos segundos.
  - ↳ La radio sintoniza automáticamente una emisora con buena recepción.
- 3 Repita el paso 2 para sintonizar más emisoras.

#### Para sintonizar una emisora débil:

Pulse varias veces **◀◀/▶▶** hasta encontrar una recepción óptima.

## Almacenar automáticamente emisoras de radio FM

### Nota

- Puede almacenar un máximo de 20 emisoras de radio FM.

- 1 Pulse varias veces **DAB/FM** para seleccionar la fuente FM.
- 2 Mantenga pulsado **PROG/SCAN** durante más de 2 segundos.
  - ↳ Todas las emisoras disponibles se programan en el orden de intensidad de recepción de la banda de ondas.
  - ↳ La primera emisora de radio programada se retransmitirá automáticamente.

## Almacenar manualmente emisoras de radio FM

- 1 Sintonice una emisora de radio FM.
- 2 Pulse **PROG/SCAN** para activar el modo de programación.
  - ↳ **[P01]** aparecerá en pantalla.
- 3 Pulse **▲/▼** para asignar un número del 1 al 10 a esta emisora de radio y, a continuación, pulse **PROG/SCAN** para confirmar.
- 4 Repita los pasos 1 a 3 para programar más emisoras.

### Nota

- Para sobrescribir una emisora programada, almacene otra emisora en su lugar.

---

## Seleccionar una emisora de radio FM presintonizada

En el modo FM, pulse ▲/▼ para seleccionar un número de presintonía.

- Mientras escucha la radio FM, puede pulsar **MODE** para alternar entre sonido estéreo y mono.

---

## Mostrar información RDS

RDS (Radio Data System) es un servicio que permite a las emisoras FM mostrar información adicional.

- 1 Sintonice una emisora de radio FM.
- 2 Pulse varias veces **INFO** para mostrar información RDS diversa (si hay disponible), como el nombre de la emisora, el tipo de programa, la hora, etc.

# 6 Ajustar el sonido

Las siguientes operaciones son aplicables a todos los soportes compatibles.

---

## Seleccionar un efecto de sonido predefinido

- Pulse **SOUND** repetidamente para seleccionar un efecto de sonido predefinido.

---

## Ajustar el nivel de volumen

- En el mando a distancia, pulse varias veces **VOLUME +/-**.
- En la unidad principal, gire el botón de volumen.

---

## Silenciar sonido

- Pulse  para silenciar o activar el sonido.

# 7 Otras funciones

## Ajuste del temporizador de la alarma

Este producto puede utilizarse como despertador. Puede seleccionar el disco, la radio o archivos .mp3 de un dispositivo de almacenamiento USB como fuente de alarma.

### Nota

- El temporizador de alarma no está disponible en el modo AUDIO IN.
- Si se selecciona la fuente CD/USB, pero no hay ningún disco colocado o no hay ningún dispositivo USB conectado, la fuente de radio se selecciona automáticamente.

- 1 Asegúrese de haber ajustado el reloj correctamente.
- 2 En modo de espera, mantenga pulsado **SLEEP/TIMER** durante 2 segundos.
  - ↳ Los dígitos de la hora parpadean.
- 3 Pulse **◀◀/▶▶** repetidamente para ajustar la hora y, a continuación, pulse **SLEEP/TIMER** para confirmar.
  - ↳ Los dígitos de los minutos parpadean.
- 4 Pulse **◀◀/▶▶** para ajustar los minutos y, a continuación, pulse **SLEEP/TIMER** para confirmar.
  - ↳ La última fuente de alarma seleccionada parpadea.
- 5 Pulse **◀◀/▶▶** para seleccionar una fuente de alarma (disco, USB, radio FM o DAB+) y, a continuación, pulse **SLEEP/TIMER** para confirmar.
  - ↳ **XX** parpadea (XX indica el nivel de volumen de la alarma).

- 6 Pulse **◀◀/▶▶** para ajustar el volumen de la alarma y, a continuación, pulse **SLEEP/TIMER** para confirmar.

## Activar/desactivar el temporizador de alarma

En el modo de espera, pulse repetidamente **SLEEP/TIMER** para activar o desactivar el temporizador.

- ↳ Si el temporizador está activado, **TIMER** aparecerá en pantalla.
- En espera, puede mantener pulsado **CLOCK** para mostrar o dejar de mostrar el reloj.

## Ajustar el temporizador de reposo

Este equipo de música puede pasar automáticamente al modo de espera tras un periodo de tiempo determinado.

- Cuando el equipo de música esté encendido, pulse **SLEEP/TIMER** repetidamente para seleccionar un periodo de tiempo determinado (en minutos).
  - ↳ Cuando el temporizador de apagado automático está activado, **SLEEP** aparecerá en pantalla.

### Para desactivar el temporizador de desconexión

- Pulse **SLEEP/TIMER** repetidamente hasta que aparezca **[OFF]** (apagado).
  - ↳ Cuando el temporizador de desconexión está desactivado, **SLEEP** desaparece.

## Escuchar un dispositivo externo

Puede escuchar un dispositivo externo a través de esta unidad con un cable de enlace MP3.

- 1 Conecte un cable de enlace MP3 (no suministrado) entre:
  - La toma **AUDIO IN** (3,5 mm) del producto.
  - Y la toma de auriculares de un dispositivo externo.
- 2 Pulse varias veces **AUDIO IN/USB** para seleccionar la fuente **AUDIO IN**.
- 3 Comience a reproducir el dispositivo (consulte el manual de usuario del dispositivo).

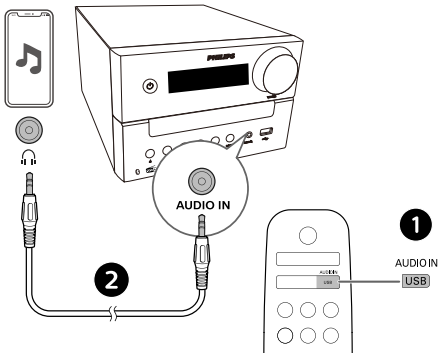

## Restablecimiento de fábrica

Restablecer el dispositivo a los ajustes de fábrica.

Cuando el dispositivo esté encendido, mantenga pulsado el botón **▶||** durante 5 segundos en la fuente **AUDIO IN** en **VOLUME 2**.

El dispositivo se restaura a los valores predeterminados de fábrica y entra en modo de espera.

# 8 Aplicación Philips Entertainment

## Descarga de la aplicación

Escanee el código QR y pulse el botón «Descargar», o busque «Philips Entertainment» en Apple App Store o Google Play para descargar la aplicación.

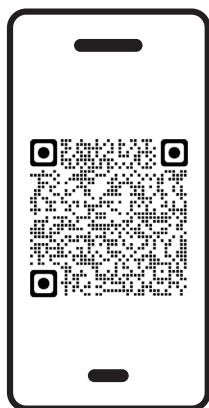

[philips.to/entapp](https://philips.to/entapp)

La aplicación Philips Entertainment le permite controlar la música que escucha. Puede usar su dispositivo inteligente para elegir fácilmente el estilo de sonido que desea, cambiar entre fuentes y mucho más.

## Empareje la aplicación con su microsistema

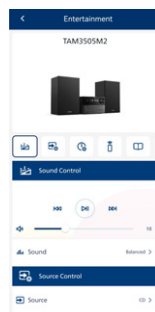
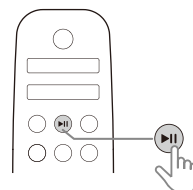
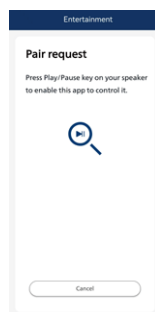

- 1 Inicie la aplicación Philips Entertainment en su dispositivo móvil.
- 2 Asegúrese de que el ajuste Bluetooth del dispositivo móvil está activado.
- 3 Si es la primera vez que conecta la aplicación Philips Entertainment al microsistema, se le pedirá que los empareje.
- 4 Pulse la tecla Reproducir/Pausa del microsistema para que la aplicación lo detecte y lo controle.

## Elija su sonido

Puede elegir el sonido ideal para su música.

### Seleccionar el efecto de ecualizador (EQ)

Pulse el icono  de la aplicación para seleccionar los modos de sonido predefinidos que se adapten a su música: **BALANCED/WARM/BRIGHT/POWERFUL/CLEAR**.

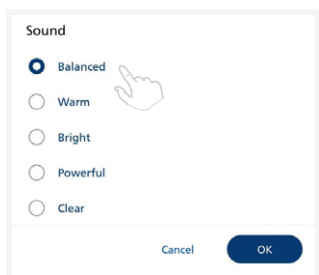
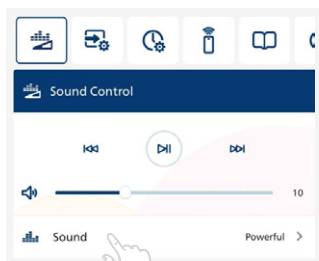

## Selección de fuente

Pulse el icono  de la aplicación para seleccionar **CD/BLUETOOTH/AURACAST/FM/USB/AUDIO IN**.

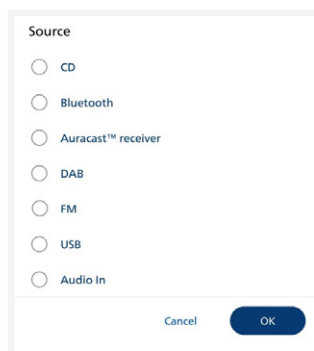
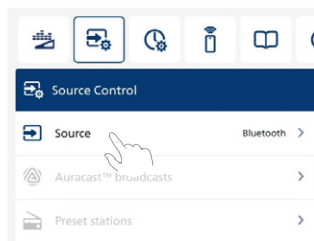

## Seleccione la transmisión Auracast sin cifrar

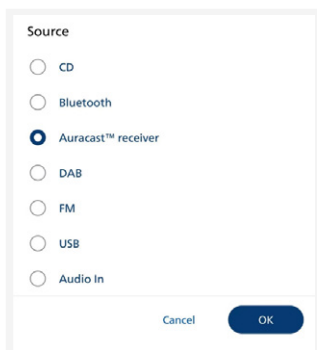

- 1 Seleccione la fuente de recepción Auracast™.
- 2 Pulse **[Auracast™ broadcasts]** para abrir la lista de transmisión Auracast™.
- 3 Al seleccionar una fuente de reproducción **sin cifrar** de un teléfono móvil o dongle, el microsistema la buscará y se conectará a ella.
  - ↳ Asegúrese de tener activada la transmisión Auracast™ en su teléfono móvil o dongle.

## Selección de una transmisión Auracast

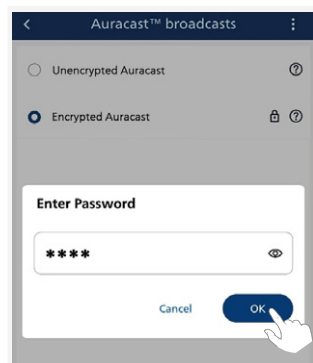
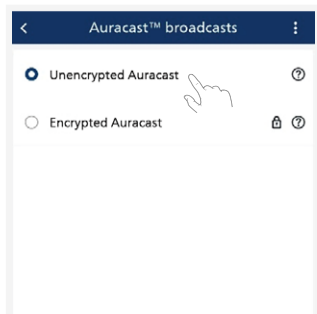
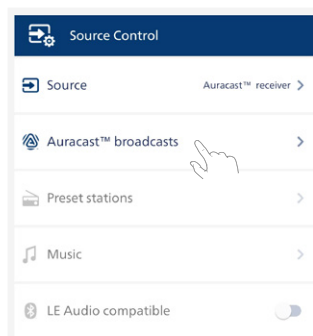
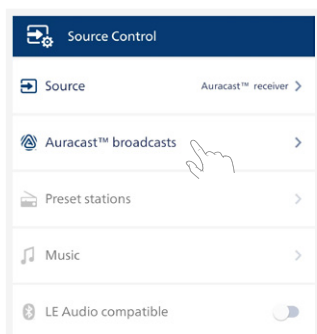

- 1 Seleccione la fuente de recepción Auracast™.
- 2 Pulse **[Auracast™ broadcasts]** para abrir la lista de transmisión Auracast™.
- 3 Al seleccionar una fuente de reproducción **cifrar** de un teléfono móvil o dongle, se le pedirá que introduzca una contraseña. Introduzca la misma contraseña que usó al configurar la transmisión Auracast™ desde su teléfono móvil o dongle.
  - ↳ Asegúrese de tener activada la transmisión Auracast™ en su teléfono móvil o dongle.

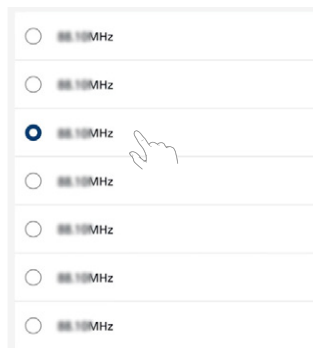

- 1 Seleccione para acceder a la fuente **[FM]**.
- 2 Pulse para seleccionar la emisora FM presintonizada.

## Seleccionar una emisora de radio presintonizada

Cuando no haya ninguna emisora presintonizada almacenada en el microsistema, la aplicación le recordará que realice la búsqueda automática o la presintonización manual.

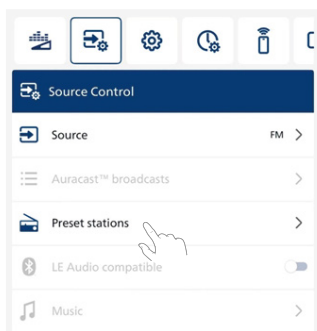
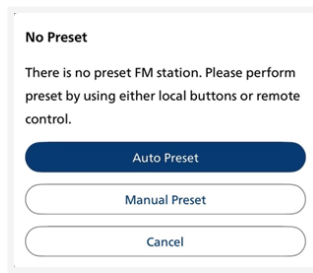
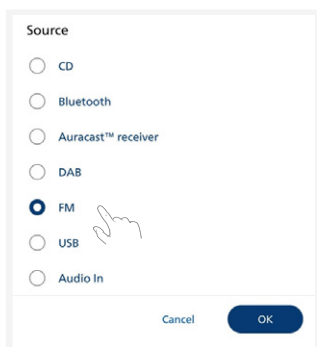



## Ajuste del reloj

Pulse el icono  de la aplicación para acceder al ajuste del reloj.

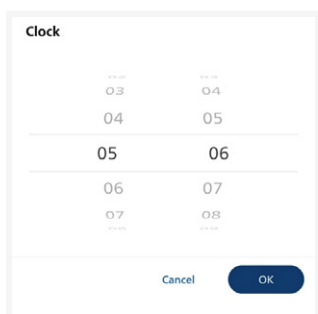
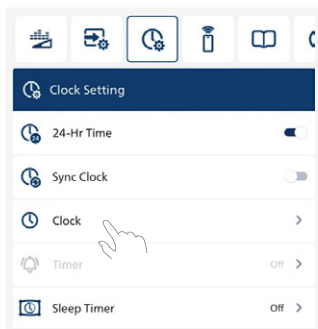

- **[24-Hr Time]:** Establece el modo horario de 12 o 24 horas.
  - ↳ El ajuste predeterminado es 24 horas.
- **[Sync Clock]:** Si esta opción está activada, la aplicación sincronizará el reloj del móvil con el microsistema cuando se conecten.
  - ↳ Desactive **[Sync Clock]** para poder personalizar la hora de su microsistema.
- **[Clock]:** opción para deslizar y seleccionar la hora en la página del reloj.

## Establece el temporizador de alarma

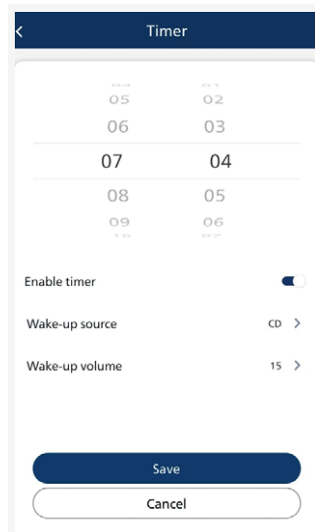
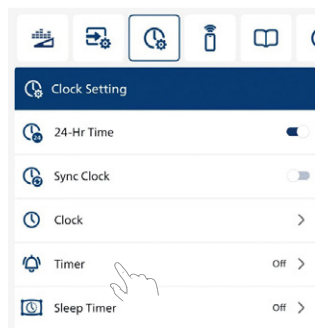

- 1 **[Timer]:** Pulse para entrar en el ajuste del temporizador de alarma. Ajuste la hora a la que se despertará el microsistema.
- 2 Seleccione **[Enable timer]:** el microsistema se activará automáticamente y reproducirá una vez se cumpla el tiempo establecido.

- 3 Seleccione **[Wake-up source]**: CD/BLUETOOTH/AURACAST/FM/USB/AUDIO IN.
- 4 Seleccione **[Wake-up volume]**: nivel de volumen 0 a 15.
- 5 Pulse **[Save]** para almacenar el ajuste del temporizador de activación.
- 6 El microsistema se activará en la hora ajustada.

### Nota

- Cuando el reloj no está ajustado, no se puede ajustar el temporizador de alarma.

## Ajusta el temporizador de apagado

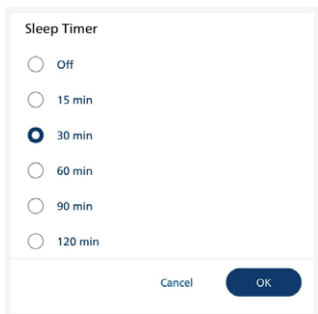
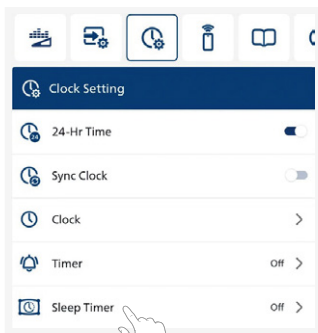

- 1 Pulse **[Sleep Timer]** para acceder al ajuste del temporizador de apagado.
- 2 Seleccione **15/30/60/90/120 min.**
- 3 Pulse **[OK]** para almacenar el ajuste del temporizador de apagado.
- 4 El microsistema se desactivará en la hora ajustada.

## Guía del usuario

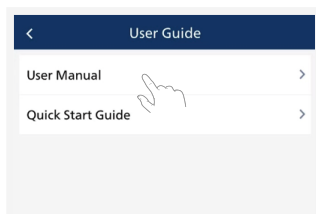

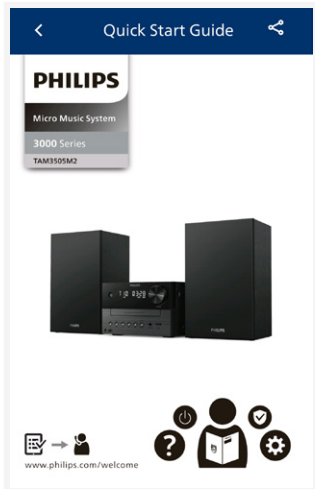
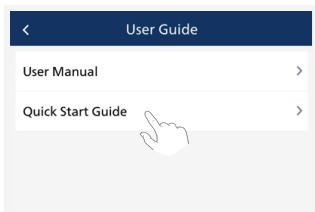

Para más información sobre el uso de este producto, pulse el icono  de la aplicación que encontrará en **[User Manual]** y **[Quick Start Guide]**.

## Actualización de firmware

Actualice el producto a la última versión del firmware para disfrutar de las mejores funciones y soporte.

El firmware de la MCU se puede actualizar a la última versión a través de la aplicación Philips Entertainment.

Vata a **Actualización de firmware** y pulse **Descargar y actualizar**. Si se libera la actualización, se puede pulsar el icono **Descargar y actualizar** para proceder automáticamente.

Una vez que el producto esté conectado a la aplicación Philips Entertainment, podrá recibir la actualización del firmware de forma inalámbrica. Actualice siempre a la última versión de firmware para mejorar el rendimiento del producto.

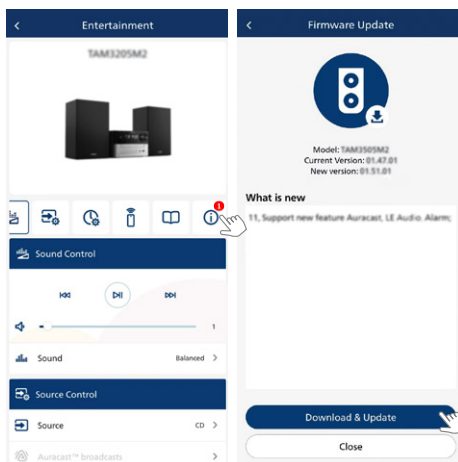

# 9 Información sobre el producto



## Nota

- La información del producto está sujeta a cambios sin previo aviso.

## Especificaciones

- **Potencia nominal de salida:**
  - Total 20 W (RMS)
- **Respuesta de frecuencia acústica:** 66 Hz-20 kHz
- **Controlador del altavoz:** 2 x 3" rango completo 6Ω;
- **Mejora de graves:** 2 puertos de graves
- **Tipo de discos compatibles:** CD-DA, CD-R, CDRW, MP3-CD (8/12 cm)
- **Versión Bluetooth:** V5.4
- **Perfiles de Bluetooth compatibles:** A2DP V1.3, AVRCP V1.6
- **Banda de frecuencia Bluetooth/ Potencia de salida:** Banda ISM 2,402 GHz-2,480 GHz/≤ 9 dBm
- **Reproducción por USB:**
  - Tipo A, USB Directo 2.0, 5 V/1 A, formato de archivo MSC, FAT 16/32
  - Admite USB de hasta 128 GB
- **Rango de frecuencias del sintonizador:** FM 87,5-108 MHz
- **Emisoras presintonizadas:** 20 (FM) + 20 (DAB+)
- **Nivel de AUDIO IN:** RMS 500 mV ±100 mV
- **Alimentación:** 100-240 V, 50/60 Hz (entrada CA)

- **Consumo energético en funcionamiento:** 20 W
- **Consumo energético en espera:** < 0,5 W (sin mostrar el reloj)
- **Dimensiones (An. x Al. x Pr.):** 180 x 115,6 x 220,4 mm (unidad principal); 150 x 240 x 126,5 mm (caja del altavoz)
- **Peso:** 1,435 kg (unidad principal); 2 x 0,96 kg (caja del altavoz)

## Información de reproducibilidad por USB

Extensión	Códec	Tasa de muestreo	Tasa de bits
.mp3	MPEG 1 Layer 1	32-48 kHz	32-320 kbps
	MPEG 1 Layer 2	32-48 kHz	32-320 kbps
	MPEG 1 Layer 3	32-48 kHz	32-320 kbps
.wav	WAV	8-48 kHz	Hasta 1536 kbps
.wma	WMA	8-48 kHz	48-192 kbps
.flac	FLAC	Hasta 48 kHz/16 bits	

### Dispositivos USB compatibles:

- Memoria Flash USB (USB2.0 o USB1.1)
- Reproductores Flash USB (USB2.0 o USB1.1)
- Tarjetas de memoria (requiere un lector de tarjetas adicional para funcionar con esta unidad)

### Formatos USB compatibles:

- USB o formato de archivo de memoria: FAT12, FAT16, FAT32 (tamaño del sector: 512 bytes)
- Velocidad de bits MP3 (velocidad de datos): 32-320 Kbps y velocidad de bits variable
- Tasa de bits WMA (tasa de datos): 48-192 kbps

- Velocidad de bits WAV (velocidad de datos): Hasta 1536 kbps
- Anidamiento de directorios hasta un máximo de 8 niveles
- Número de álbumes/carpetas: máximo 99
- Número de pistas/títulos: máximo 999
- Nombre de archivo en Unicode UTF8 (longitud máxima: 32 bytes)

#### **Formatos USB no compatibles:**

- Álbum vacío: Un álbum vacío es un álbum que no incluye gráficos MP3/WMA/WAV y no se mostrará.
- Los formatos de archivo no compatibles se omitirán. Por ejemplo, los archivos Word (.doc) o MP3 con la extensión dif se ignorarán y no se reproducirán.

---

## **Formatos de disco MP3 compatibles**

- ISO9660, Joliet
- Número máximo de títulos: 128 (dependiendo de la longitud del nombre del archivo)
- Número máximo de álbumes: 99
- Frecuencias de muestreo admitidas: 32 kHz, 44,1 kHz, 48 kHz
- Velocidades de bits admitidas: 32-320 (kbps), tasas de bits variables

# 10 Resolución de problemas



#### **Advertencia**

- Nunca la carcasa de este aparato.

Nunca intente reparar usted mismo el sistema para mantener la validez de la garantía.

Si tiene algún problema al usar esta unidad, siga estos puntos antes de solicitar servicio de mantenimiento.

Si el problema no se resuelve, vaya a la página web de Philips ([www.philips.com/support](http://www.philips.com/support)). Cuando se ponga en contacto con Philips, asegúrese de tener la unidad cerca y disponer del número de modelo y el número de serie.

#### **No se enciende**

- Asegúrese de que el cable de alimentación de CA del dispositivo está conectado correctamente.
- Compruebe que haya alimentación en la salida CA.
- Como función de ahorro de energía, el sistema se apaga automáticamente 15 minutos después de que finalice la reproducción de la pista y no se accione ningún mando.

#### **No hay sonido o el sonido es deficiente**

- Ajuste el volumen.
- Compruebe que los altavoces están conectados correctamente.
- Compruebe si los cables pelados de los altavoces están sujetos.

#### **La unidad no responde**

- Desconecte y vuelva a conectar el enchufe de alimentación de CA y, a continuación, vuelva a encender la unidad.

- Como función de ahorro de energía, el sistema se apaga automáticamente 15 minutos después de que finalice la reproducción de la pista y no se accione ningún mando.

### **El mando a distancia no funciona**

- Antes de pulsar cualquier botón de función, seleccione primero la fuente correcta con el mando a distancia en lugar de con la unidad principal.
- Reduzca la distancia entre el mando a distancia y la unidad.
- Inserte las pilas con las polaridades (+/-) según las indicaciones.
- Sustituya las pilas.
- Apunte directamente el mando a distancia al sensor de la parte frontal de la unidad.

### **No se detecta ningún disco**

- Inserte un disco.
- Compruebe si el disco está insertado al revés.
- Espere hasta que desaparezca la condensación de humedad en la lente.
- Sustituya o limpie el disco.
- Utilice un CD finalizado o un disco con el formato correcto.

### **Algunos archivos no se pueden mostrar en el dispositivo USB**

- El número de carpetas o archivos del dispositivo USB ha superado cierto límite. Este fenómeno no es un mal funcionamiento.
- Los formatos de estos archivos no son compatibles.

### **Dispositivo USB no compatible**

- El dispositivo USB no es compatible con la unidad. Pruebe otro.

### **Mala recepción de radio**

- Aumente la distancia entre el aparato y el televisor u otras fuentes de radiación.

- Extiende completamente la antena de radio.
- Conecte una antena de radio exterior. Puede adquirir un cable de antena de repuesto con una clavija en forma de L en un extremo, como se muestra a continuación.
  - Conecte la clavija en forma de L a este producto y conecte la clavija del otro extremo a la toma de corriente.

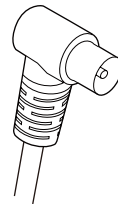

### **La reproducción de música no está disponible en esta unidad incluso después de una conexión Bluetooth correcta.**

- El dispositivo no se puede utilizar para reproducir música a través de esta unidad de forma inalámbrica.

### **La calidad del audio es mala después de conectar un dispositivo compatible con Bluetooth.**

- La recepción del Bluetooth es mala. Acerque el dispositivo a este producto o retire los obstáculos entre ambos.

### **No se puede conectar Bluetooth con esta unidad.**

- El dispositivo no es compatible con los perfiles requeridos para esta unidad.
- La función Bluetooth del dispositivo no está activada. Consulte el manual de usuario de su aparato para saber cómo activar la función.
- Esta unidad no está en modo de emparejamiento.

- Este producto ya está conectado a otro dispositivo compatible con Bluetooth. Desconecte ese dispositivo y vuelva a intentarlo.

#### **El dispositivo móvil emparejado se conecta y desconecta constantemente.**

- La recepción del Bluetooth es mala. Acerque el dispositivo a este producto o retire los obstáculos entre ambos.
- Algunos teléfonos móviles pueden conectarse y desconectarse constantemente al realizar o finalizar llamadas. Esto no indica un mal funcionamiento del producto.
- En algunos dispositivos, la conexión Bluetooth se puede desactivar automáticamente como función de ahorro de energía. Esto no indica un mal funcionamiento del producto.

#### **El temporizador no funciona**

- Ajuste correctamente el reloj.
- Conecte el temporizador.

#### **Se ha borrado el ajuste del reloj/temporizador**

- Se ha interrumpido la alimentación o se ha desconectado el cable de alimentación.
- Reajuste el reloj/temporizador.

#### **¿Cómo mantener la visualización del reloj encendida o apagada en modo de espera?**

- En el modo de espera, mantenga pulsado **CLOCK** para activar o desactivar la visualización del reloj.



Las especificaciones están sujetas a cambios sin previo aviso.  
2024 © Philips y el emblema Philips Shield son marcas registradas de Koninklijke Philips N.V. y se utilizan bajo licencia.  
Este producto ha sido fabricado y se vende bajo responsabilidad de MMD Hong Kong Holding Limited o una de sus filiales, y MMD Hong Kong Holding Limited es el garante en relación con este producto.

TAM3505M2\_12\_UM\_ES\_V3.0

