

PHILIPS

Ασύρματο ηχείο

Σειρά 1000

TAS1209



Εγχειρίδιο χρήσης

Καταχωρίστε το προϊόν σας και λάβετε υποστήριξη στη διεύθυνση:
www.philips.com/support

Περιεχόμενα

1	Σημαντικό	2	7	Ανακοίνωση	9
	Ασφάλεια	2		Συμμόρφωση	9
	Φροντίδα για το προϊόν σας	3		Μέριμνα για το περιβάλλον	9
				Δήλωση FCC και IC	10
				Ανακοίνωση για το σήμα κατατεθέν	11
2	Το ασύρματο ηχείο σας	4			
	Τι περιλαμβάνεται στη συσκευασία	4			
	Επισκόπηση του ηχείου	4			
3	Ξεκινώντας	5			
	Φόρτιση της ενσωματωμένης μπαταρίας	5			
	Ενεργοποίηση / απενεργοποίηση	5			
4	Αναπαραγωγή από συσκευές Bluetooth	6			
	Σύνδεση του ηχείου στη συσκευή σας Bluetooth	6			
	Ένδειξη Bluetooth	6			
	Έλεγχος αναπαραγωγής	6			
	Έλεγχος τηλεφωνικής κλήσης	6			
	Ζεύξη για στερεοφωνική λειτουργία	7			
5	Πληροφορίες προϊόντος	8			
6	Αντιμετώπιση προβλημάτων	8			
	Γενικά	8			
	Bluetooth	9			

1 Σημαντικό

Ασφάλεια

Σημαντικές οδηγίες ασφαλείας

- Βεβαιωθείτε ότι η τάση τροφοδοσίας αντιστοιχεί στην τάση που σημειώνεται στο πίσω ή στο κάτω μέρος της μονάδας.
- Το ηχείο δεν πρέπει να εκτεθεί σε σταγονίδια ή πιτσίλισμα.
- Μην τοποθετείτε στο ηχείο οτιδήποτε μπορεί να αποτελέσει πηγή κινδύνου (π.χ. αντικείμενα γεμάτα υγρά, αναμμένα κεριά).
- Βεβαιωθείτε ότι υπάρχει επαρκής ελεύθερος χώρος γύρω από το ηχείο για αερισμό.
- Χρησιμοποιήστε το ηχείο με ασφάλεια σε ένα περιβάλλον με θερμοκρασία μεταξύ 0°C και 40°C.
- Χρησιμοποιείτε μόνο τα προσαρτήματα και εξαρτήματα που καθορίζονται από τον κατασκευαστή.

Προφυλάξεις ασφαλείας μπαταρίας

- Υπάρχει κίνδυνος έκρηξης εάν η μπαταρία δεν αντικατασταθεί σωστά. Αντικαταστήστε μόνο με τον ίδιο ή ισοδύναμο τύπο.
- Μία μπαταρία (πακέτο μπαταριών ή τοποθετημένη μπαταρία) δεν πρέπει να εκτίθεται σε υπερβολική θερμότητα, όπως σε ηλιοφάνεια, φωτιά ή παρόμοια.
- Η μπαταρία μπορεί να δημιουργήσει κινδύνους για την ασφάλεια αν εκτεθεί σε εξαιρετικά υψηλές ή χαμηλές θερμοκρασίες κατά τη χρήση, την αποθήκευση ή τη μεταφορά και υπό χαμηλή πίεση αέρα σε μεγάλο υψόμετρο.

- Μην αντικαθιστάτε μια μπαταρία με άλλη ακατάλληλου τύπου η οποία μπορεί να ακυρώσει μια προφύλαξη ασφαλείας (για παράδειγμα, ορισμένοι τύποι μπαταριών λιθίου).
- Η απόρριψη μιας μπαταρίας σε φωτιά ή σε ζεστό φούρνο, η μηχανική σύνθλιψη ή η κοπή μιας μπαταρίας μπορεί να οδηγήσει σε έκρηξη.
- Αφήνοντας μια μπαταρία σε περιβάλλον εξαιρετικά υψηλής θερμοκρασίας ή εξαιρετικά χαμηλής πίεσης αέρα, ενδέχεται να προκληθεί έκρηξη ή διαρροή εύφλεκτου υγρού ή αερίου.
- Η ισχύς που παρέχεται από τον φορτιστή πρέπει να είναι μεταξύ 5 βατ (ελάχιστη) που απαιτείται από τον ραδιοεξοπλισμό και 15 βατ (μέγιστη) για την επίτευξη της μέγιστης ταχύτητας φόρτισης.

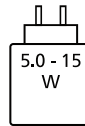

Φροντίδα για το προϊόν σας

- Χρησιμοποιήστε μόνο πανί μικροϊνών για να καθαρίσετε το προϊόν.
- Σημειώστε ότι η συσκευή σας περιέχει ενσωματωμένες μπαταρίες λιθίου. Η χωρητικότητα φόρτισης των μπαταριών λιθίου θα μειωθεί με την πάροδο του χρόνου λόγω των χαρακτηριστικών τους αυτοεκφόρτισης. Για να διασφαλίσετε τη μακροζωία της μπαταρίας της συσκευής σας, συνιστούμε την φόρτιση της ενσωματωμένης μπαταρίας λιθίου περίπου στο 50% κάθε 6 μήνες, όταν η συσκευή δεν χρησιμοποιείται.



Προειδοποίηση

- Μην αφαιρείτε ποτέ το περίβλημα αυτού του ηχείου.
- Ποτέ μην λιπαίνετε οποιοδήποτε μέρος αυτού του ηχείου.
- Τοποθετήστε το ηχείο σε μια επίπεδη, σκληρή και σταθερή επιφάνεια.
- Μην τοποθετείτε ποτέ αυτό το ηχείο πάνω σε άλλο ηλεκτρικό εξοπλισμό.
- Χρησιμοποιήστε αυτό το ηχείο μόνο σε εσωτερικούς χώρους. Κρατήστε το ηχείο μακριά από νερό, υγρασία και αντικείμενα γεμάτα υγρά.
- Κρατήστε το ηχείο μακριά από το άμεσο ηλιακό φως, από γυμνές φλόγες ή πηγές θερμότητας.
- Υπάρχει κίνδυνος έκρηξης σε περίπτωση αντικατάστασης της μπαταρίας με μπαταρία ακατάλληλου τύπου.

2 Το ασύρματο ηχείο σας

Συγχαρητήρια για την αγορά σας και καλωσορίσατε στη Philips! Για να επωφεληθείτε πλήρως από την υποστήριξη που προσφέρει η Philips, καταχωρίστε το προϊόν σας στη διεύθυνση www.philips.com/support.

Τι περιλαμβάνεται στη συσκευασία

Ελέγξτε και αναγνωρίστε τα περιεχόμενα της συσκευασίας σας:

- Ηχείο
- Καλώδιο USB
- Οδηγός γρήγορης εκκίνησης / δελτίο ασφαλείας / εγγύηση

Επισκόπηση του ηχείου

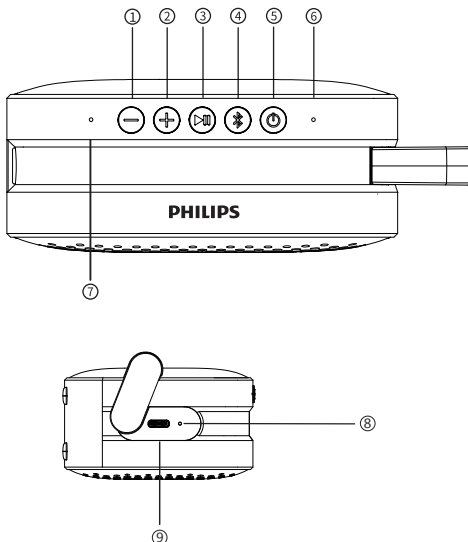

- ① **−**
Ρύθμιση έντασης ήχου με μείωση
- ② **+**
Ρύθμιση έντασης ήχου με αύξηση
- ③ **▶▶**
Αναπαραγωγή ή διακοπή αναπαραγωγής ήχου / Απάντηση ή απόρριψη κλήσης
- ④ **✶**
Σύνδεση Bluetooth / στερεοφωνική
- ⑤ **⏻**
Ενεργοποίηση ή απενεργοποίηση του ηχείου
- ⑥ **Φωτεινό LED**
Ένδειξη κατάστασης Ισχύος / Bluetooth / Στέρεο
- ⑦ **Μικρόφωνο**
- ⑧ **Φωτεινό LED**
Ένδειξη χαμηλής στάθμης / φόρτισης μπαταρίας
- ⑨ **DC IN (ΕΙΣΟΔΟΣ DC)**
Φόρτιση της ενσωματωμένης μπαταρίας

3 Ξεκινώντας

Ακολουθείστε πάντα τις οδηγίες σε αυτό το κεφάλαιο με τη σειρά.

Φόρτιση της ενσωματωμένης μπαταρίας

Το ηχείο τροφοδοτείται από μια ενσωματωμένη επαναφορτιζόμενη μπαταρία.

Σημείωση

- Πριν από τη χρήση, φορτίστε πλήρως την ενσωματωμένη μπαταρία.

Συνδέστε την υποδοχή USB-C του ηχείου σε μία παροχή (5V = 1A) χρησιμοποιώντας το παρεχόμενο καλώδιο USB.

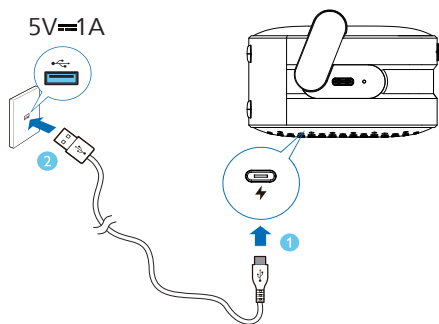

- ↳ Όταν το ηχείο φορτίζεται, η ένδειξη LED γίνεται κόκκινη.
- ↳ Όταν το ηχείο είναι πλήρως φορτισμένο, η ένδειξη σβήνει.
- ↳ Όταν η στάθμη μπαταρίας είναι κάτω του 10%, θα ακούτε μια φωνητική προτροπή κάθε 60 δευτερόλεπτα.
- ↳ Όταν η στάθμη μπαταρίας είναι κάτω του 2%, το ηχείο θα απενεργοποιηθεί.

Προσοχή

- Κίνδυνος πρόκλησης βλάβης στο ηχείο! Βεβαιωθείτε ότι η τάση τροφοδοσίας αντιστοιχεί στην τάση που αναγράφεται στο πίσω ή στο κάτω μέρος του ηχείου.
- Κίνδυνος ηλεκτροπληξίας! Όταν αποσυνδέετε το καλώδιο USB, να τραβάτε πάντα το φισ από την υποδοχή. Μην τραβάτε ποτέ το καλώδιο.
- Να χρησιμοποιείτε μόνο καλώδιο USB που καθορίζεται από τον κατασκευαστή ή που πωλείται μαζί με το ηχείο.

Ενεργοποίηση / απενεργοποίηση

Πατήστε  για να ενεργοποιήσετε το ηχείο.

- ↳ Θα ακούσετε τον ήχο προτροπής.

Για να απενεργοποιήσετε το ηχείο, πατήστε το  ξανά.

- ↳ Θα ακούσετε τον ήχο προτροπής.

Σημείωση

- Εάν για 15 λεπτά δεν υπάρχει σήμα ήχου από το Bluetooth, το ηχείο θα απενεργοποιηθεί αυτόματα.



4 Αναπαραγωγή από συσκευές Bluetooth

Σύνδεση του ηχείου στη συσκευή σας Bluetooth

Με αυτό το ηχείο, μπορείτε να απολαύσετε ήχο από τη συσκευή σας Bluetooth.

Σημείωση

- Βεβαιωθείτε ότι η λειτουργία Bluetooth είναι ενεργοποιημένη στη συσκευή σας.
- Η μέγιστη απόσταση για τη ζεύξη του ηχείου και της συσκευής Bluetooth είναι τα 30 μέτρα (99 πόδια).
- Κρατήστε το μακριά από κάθε άλλη ηλεκτρονική συσκευή που ενδέχεται να προκαλέσει παρεμβολές.

1. Πατήστε  για να ενεργοποιήσετε το ηχείο. Θα εισέλθει σε λειτουργία ζεύξης Bluetooth αυτόματα, με το λευκό φως να αναβοσβήνει αργά. Μπορείτε επίσης να πατήσετε το  για εισαγωγή στη λειτουργία ζεύξης Bluetooth.
2. Ενεργοποιήστε το Bluetooth και επιλέξτε «Philips S1209» στη λίστα Bluetooth της συσκευής σας για ζεύξη.
3. Πραγματοποιήστε αναπαραγωγή ήχου στη συσκευή Bluetooth για να ξεκινήσει η ροή μουσικής.

Ένδειξη Bluetooth

Ένδειξη LED	Κατάσταση Bluetooth
Γρήγορο αναβόσβημα σε λευκό	Έτοιμο για ζεύξη
Αργό αναβόσβημα σε λευκό	Σε επανασύνδεση της συσκευής που συνδέθηκε τελευταία
Σταθερό μπλε	Συνδεδεμένο

Έλεγχος αναπαραγωγής

Κατά την αναπαραγωγή της μουσικής

Πατήστε για παύση ή συνέχιση της αναπαραγωγής



Πατήστε δύο φορές για αναπαραγωγή του επόμενου κομματιού
Πατήστε τρεις φορές για αναπαραγωγή του προηγούμενου κομματιού

Σύντομο πάτημα για μείωση/αύξηση της έντασης ήχου κατά ένα επίπεδο
Παρατεταμένο πάτημα για συνεχιζόμενη μείωση/αύξηση της έντασης ήχου



Έλεγχος τηλεφωνικής κλήσης







Πατήστε για να απαντήσετε ή να τερματίσετε μια κλήση
Πατήστε παρατεταμένα για να απορρίψετε μια κλήση



Ρυθμίστε την ένταση του ήχου

Ζεύξη για στερεοφωνική λειτουργία

Δύο πανομοιότυπα ασύρματα ηχεία (Philips S1209) μπορούν να συνδεθούν μεταξύ τους για στερεοφωνικό ήχο.

1. Πατήστε το  για να ενεργοποιήσετε και τα δύο ηχεία, που θα τεθούν αυτόματα σε λειτουργία ζεύξης Bluetooth. Πατήστε παρατεταμένα  σε ένα από τα δύο ηχεία για αποσύνδεση από τη συσκευή Bluetooth. Το ηχείο που συνδέεται σε μια συσκευή Bluetooth θα χρησιμοποιηθεί ως το κύριο ηχείο.
2. Πατήστε το  δύο φορές και στα δύο ηχεία για εισαγωγή σε λειτουργία στερεοφωνικής ζεύξης και η ένδειξη LED αναβοσβήνει σε λευκό και μπλε εναλλάξ. Μόλις συνδεθεί επιτυχώς, θα ακούσετε έναν προτρεπτικό ήχο και το LED του κύριου ηχείου ανάβει σταθερά σε μπλε, ενώ του δευτερεύοντος ηχείου ανάβει σταθερά σε λευκό.
3. Το πάτημα του  σε ένα από τα δύο ηχεία θα αναπαράγει/ σταματήσει / ρυθμίσει την ένταση ήχου και στα δύο ηχεία.
4. Για έξοδο από τη στερεοφωνική λειτουργία, πατήστε  δύο φορές σε ένα από τα δύο ηχεία.



Σημείωση

- Για να απαλείψετε τις πληροφορίες ζεύξης, μπορείτε να πατήσετε παρατεταμένα το  για 3 δευτερόλεπτα, μέχρι το LED να αναβοσβήνει γρήγορα σε λευκό.

5 Πληροφορίες προϊόντος

Σημείωση

- Οι πληροφορίες του προϊόντος υπόκεινται σε αλλαγές χωρίς προηγούμενη ειδοποίηση.

Γενικές πληροφορίες

Θύρα USB	5V = 1A
Ενσωματωμένη μπαταρία λιθίου	1500 mAh
Διαστάσεις (Π x Υ x Β)	123,5x79x46mm
Βάρος (κύρια μονάδα)	195g
Περιβάλλον λειτουργίας	0°C - 40°C

Ενισχυτής

Ισχύς εξόδου (RMS)	5W
Απόκριση συχνότητας	110Hz~18kHz
Αναλογία σήματος προς θόρυβο	>70 dB

Ηχείο

Αντίσταση	4Ω
Μέγιστη ισχύς εισόδου	5W
Οδηγός	Διάμετρος 40mm
Παθητικοί πομποί	1

Bluetooth

Έκδοση Bluetooth	5.3
Εύρος συχνοτήτων	2402 - 2480 MHz
Μέγιστη ισχύς μετάδοσης	<10 dBm
Συμβατά προφίλ Bluetooth	Υποστηρίζει a2dp/avctp/avrcp/hfp
Εύρος Bluetooth	ανοικτός χώρος BT έως και 30m, TWS έως και 10m

6 Αντιμετώπιση προβλημάτων

Προειδοποίηση

- Μην αφαιρείτε ποτέ το περίβλημα αυτού του ηχείου.

Για να διατηρήσετε την ισχύ της εγγύησης, μην προσπαθήσετε ποτέ να επισκευάσετε το ηχείο μόνοι σας. Εάν αντιμετωπίσετε προβλήματα κατά τη χρήση αυτού του ηχείου, ελέγξτε τα ακόλουθα σημεία, πριν ζητήσετε σέρβις. Αν το πρόβλημα παραμένει άλυτο, μεταβείτε στον ιστότοπο της Philips (www.philips.com/support). Όταν επικοινωνείτε με τη Philips, βεβαιωθείτε ότι έχετε το ηχείο σας κοντά και ότι ο αριθμός μοντέλου και ο σειριακός αριθμός είναι διαθέσιμοι.

Γενικά

Χωρίς ισχύ

- Βεβαιωθείτε ότι το ηχείο είναι πλήρως φορτισμένο.
- Βεβαιωθείτε ότι η υποδοχή USB του ηχείου είναι σωστά συνδεδεμένη.
- Εάν δεν ληφθεί κανένα σήμα ήχου για 15 λεπτά, το ηχείο απενεργοποιείται αυτόματα, ως ένα χαρακτηριστικό εξοικονόμησης ενέργειας.

Χωρίς ήχο

- Ρυθμίστε την ένταση σε αυτό το ηχείο.
- Ρυθμίστε την ένταση του ήχου στη συνδεδεμένη συσκευή.
- Βεβαιωθείτε ότι η συσκευή Bluetooth σας βρίσκεται εντός του εύρους λειτουργίας.

Καμία απάντηση από το ηχείο

- Κάντε επανεκκίνηση του ηχείου.

Bluetooth

Η ποιότητα του ήχου είναι κακή μετά τη σύνδεση σε μια συσκευή με δυνατότητα Bluetooth

- Η λήψη Bluetooth είναι κακή. Μετακινήστε τη συσκευή πιο κοντά σε αυτό το ηχείο ή αφαιρέστε κάθε εμπόδιο μεταξύ τους.

Αποτυχία εύρεσης του [Philips S1209] στη συσκευή σας Bluetooth για ζεύξη

- Πατήστε  για εισαγωγή της λειτουργίας ζεύξης Bluetooth και κατόπιν προσπαθήστε ξανά.

Δεν είναι δυνατή η σύνδεση με τη συσκευή σας Bluetooth

- Η λειτουργία Bluetooth της συσκευής δεν είναι ενεργοποιημένη. Ανατρέξτε στο εγχειρίδιο χρήσης της συσκευής σας για να βρείτε πώς να ενεργοποιήσετε τη λειτουργία.
- Το ηχείο δεν βρίσκεται σε λειτουργία ζεύξης.
- Αυτό το ηχείο είναι ήδη συνδεδεμένο σε μια άλλη συσκευή με δυνατότητα Bluetooth. Αποσυνδεθείτε και προσπαθήστε ξανά.

7 Ανακοίνωση

Οποιοσδήποτε αλλαγές ή τροποποιήσεις πραγματοποιηθούν σε αυτήν τη συσκευή, οι οποίες δεν είναι εγκεκριμένες ρητά από την MMD Hong Kong Holding Limited, ενδέχεται να ακυρώσουν την εξουσιοδότηση του χρήστη να λειτουργεί το προϊόν.

Συμμόρφωση



Με το παρόν, η TP Vision Europe B.V. δηλώνει ότι αυτό το προϊόν συμμορφώνεται με τις ουσιαστικές απαιτήσεις και άλλες σχετικές διατάξεις της Οδηγίας 2014/53/EU. Μπορείτε να βρείτε τη Δήλωση Συμμόρφωσης στη διεύθυνση www.philips.com/support.

Μέριμνα για το περιβάλλον

Απόρριψη του παλιού προϊόντος και της μπαταρίας σας



Το προϊόν σας έχει σχεδιαστεί και κατασκευαστεί με υλικά και εξαρτήματα υψηλής ποιότητας, τα οποία μπορούν να ανακυκλωθούν και να επαναχρησιμοποιηθούν.



Αυτό το σύμβολο σε ένα προϊόν σημαίνει ότι το προϊόν καλύπτεται από την Ευρωπαϊκή Οδηγία 2012/19/EU.



Αυτό το σύμβολο σημαίνει ότι το προϊόν περιέχει μπαταρίες που καλύπτονται από την Ευρωπαϊκό Κανονισμό (EU) 2023/1542, οι οποίες δεν μπορούν να απορριφθούν με τα κανονικά οικιακά απορρίμματα.

Ενημερωθείτε για το τοπικό σύστημα διαχωρισμένης αποκομιδής ηλεκτρικών και ηλεκτρονικών προϊόντων και μπαταριών. Ακολουθήστε τους τοπικούς κανόνες και μην απορρίπτετε ποτέ το προϊόν και τις μπαταρίες μαζί με τα συνήθη οικιακά απορρίμματα. Η σωστή απόρριψη των παλαιών προϊόντων και μπαταριών βοηθά στην αποτροπή των αρνητικών συνεπειών για το περιβάλλον και την ανθρώπινη υγεία.

Αφαίρεση της ενσωματωμένης μπαταρίας.

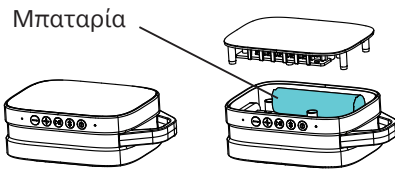

Μόνο για λόγους απεικόνισης

Δήλωση FCC και IC

Πληροφορίες FCC

Η συσκευή συμμορφώνεται με τους κανονισμούς FCC, Μέρος 15. Η λειτουργία υπόκειται στις ακόλουθες δύο προϋποθέσεις:

- ① Αυτή η συσκευή δεν πρέπει να προκαλεί επιβλαβείς παρεμβολές και
- ② Αυτή η συσκευή πρέπει να δέχεται τυχόν παρεμβολές, συμπεριλαμβανομένων παρεμβολών που μπορεί να προκαλέσουν ανεπιθύμητη λειτουργία.

Προειδοποίηση: Αλλαγές ή τροποποιήσεις που δεν έχουν εγκριθεί ρητά από τον υπεύθυνο για τη συμμόρφωση θα μπορούσαν να ακυρώσουν το δικαίωμα του χρήστη να χειρίζεται τον εξοπλισμό.

Σημείωση: Αυτός ο εξοπλισμός έχει ελεγχθεί και έχει διαπιστωθεί ότι συμμορφώνεται με τα όρια ψηφιακής συσκευής Κατηγορίας Β, σύμφωνα με το Μέρος 15 των Κανόνων FCC.

Αυτά τα όρια έχουν σχεδιαστεί για να παρέχουν εύλογη προστασία από επιβλαβείς παρεμβολές σε μια οικιακή εγκατάσταση.

Αυτός ο εξοπλισμός παράγει, χρησιμοποιεί και μπορεί να εκπέμπει ενέργεια ραδιοσυχνοτήτων και, αν δεν εγκατασταθεί και χρησιμοποιηθεί σύμφωνα με τις οδηγίες, ενδέχεται να προκαλέσει επιβλαβείς παρεμβολές στις ραδιοεπικοινωνίες. Ωστόσο, δεν υπάρχει εγγύηση ότι δεν θα υπάρξουν παρεμβολές σε μια συγκεκριμένη εγκατάσταση. Εάν αυτός ο εξοπλισμός προκαλεί επιβλαβείς παρεμβολές στη ραδιοφωνική ή τηλεοπτική λήψη, κι αυτό μπορεί να προσδιοριστεί απενεργοποιώντας και ενεργοποιώντας τον εξοπλισμό, ο χρήστης ενθαρρύνεται να προσπαθήσει να διορθώσει τις παρεμβολές με ένα ή περισσότερα από τα ακόλουθα μέτρα:

- (1) Αλλάξτε τον προσανατολισμό ή μετακινήστε την κεραία λήψης.
- (2) Αυξήστε την απόσταση ανάμεσα στον εξοπλισμό και τον δέκτη.
- (3) Συνδέστε τον εξοπλισμό σε μια πρίζα σε ένα κύκλωμα διαφορετικό από εκείνο στο οποίο είναι συνδεδεμένος ο δέκτης.
- (4) Συμβουλευτείτε τον αντιπρόσωπο ή έναν έμπειρο τεχνικό ραδιοφώνου/τηλεόρασης για βοήθεια.

Δήλωση προειδοποίησης RF

Η συσκευή έχει αξιολογηθεί ώστε να πληροί τις γενικές απαιτήσεις έκθεσης σε ραδιοσυχνότητες. Η συσκευή μπορεί να χρησιμοποιηθεί σε συνθήκες φορητής έκθεσης χωρίς περιορισμούς.

IC-Καναδάς: CAN ICES-(B)/NMB-(B)

Αυτή η συσκευή περιέχει μεταδότες / δέκτες χωρίς άδεια χρήσης που συμμορφώνονται με τα RSS που απαλλάσσονται από την άδεια χρήσης για την καινοτομία, την επιστήμη και την οικονομική ανάπτυξη του Καναδά. Η λειτουργία υπόκειται στις ακόλουθες δύο προϋποθέσεις:

1. Αυτή η συσκευή ενδέχεται να μην προκαλεί παρεμβολές.
2. Αυτή η συσκευή πρέπει να δέχεται τυχόν παρεμβολές, συμπεριλαμβανομένων παρεμβολών που μπορεί να προκαλέσουν ανεπιθύμητη λειτουργία της συσκευής.

Avis d'Industrie Canada: CAN ICES-(B)/NMB-(B)

L'émetteur/récepteur exempt de licence contenu dans le présent appareil est conforme aux CNR d'Innovation, Sciences et Développement économique Canada applicables aux appareils radio exempts de licence. L'exploitation est autorisée aux deux conditions suivantes :

1. L'appareil ne doit pas produire de brouillage ;
2. L'appareil doit accepter tout brouillage radioélectrique subi, même si le brouillage est susceptible d'en compromettre le fonctionnement.

Δήλωση έκθεσης ακτινοβολίας: Το προϊόν συμμορφώνεται με το όριο έκθεσης σε φορητές ραδιοσυχνότητες του Καναδά που ορίζεται για μη ελεγχόμενο περιβάλλον και είναι ασφαλές για την προβλεπόμενη λειτουργία, όπως περιγράφεται σε αυτό το εγχειρίδιο. Déclaration d'exposition aux radiations: Le produit est conforme aux limites d'exposition pour les appareils portables RF pour les Etats-Unis et le Canada établies pour un environnement non contrôlé.

Ανακοίνωση για το σήμα κατατεθέν



Το λεκτικό σήμα Bluetooth® και τα λογότυπα είναι σήματα κατατεθέντα της Bluetooth SIG, Inc. και οποιαδήποτε χρήση αυτών των σημάτων από την MMD Hong Kong Holding Limited γίνεται με άδεια χρήσης.

Άλλα εμπορικά σήματα και εμπορικές ονομασίες ανήκουν στους αντίστοιχους κατόχους τους.



Οι προδιαγραφές υπόκεινται σε αλλαγές χωρίς προειδοποίηση.

Η επωνυμία Philips και το έμβλημα ασπίδας της Philips είναι καταχωρισμένα εμπορικά σήματα της Koninklijke Philips N.V. και χρησιμοποιούνται με άδεια χρήσης.

Το προϊόν αυτό έχει κατασκευαστεί και πωλείται υπό την ευθύνη της MMD Hong Kong Holding Limited ή μίας των θυγατρικών της και η MMD Hong Kong Holding Limited είναι ο πάροχος εγγύησης του προϊόντος.

TAS1209_00_UM_EL_V1.0

