

PHILIPS

Spor
Kulaklıkları

6000 Serisi

TAA6219



Kullanıcı Kılavuzu

Ürününüzü kaydettirin ve destek alın:
www.philips.com/support

İçindekiler

1	Önemli güvenlik talimatları	2
	İşitme güvenliği	2
	Genel bilgiler	2
2	Güneş enerjisiyle çalışan kulak üstü kulaklığınız	4
	Kutu içeriği	4
	Diğer cihazlar	5
	Güneş enerjisiyle çalışan kulak üstü kulaklığınıza genel bakış	5
3	Başlarken	6
	Pili Şarj Etme	6
	Uygulamayı indirme	7
	Kulaklıkları Bluetooth cihazınızla ilk kez eşleştirme	7
	Kulaklıkları başka Bluetooth cihazıyla eşleştirme	7
4	Kulaklıkların kullanımı	8
	Kulaklıkları Bluetooth cihazınıza bağlama	8
	Çok noktalı bağlantı	8
	Gücü açma/kapama	8
	Aramalarınızı ve müziğinizi yönetme	9
	Oyun modu (düşük gecikme modu)	9
	Sesli Asistan	9
	LED gösterge durumu	9
5	Kulaklıkları sıfırlama	11
6	Teknik veriler	11

7	Bildirim	12
	Uygunluk beyanı	12
	Eski ürünün ve pilin atılması	12
	Entegre pilin çıkartılması	12
	EMF ile uyumluluk	12
	Çevre bilgisi	13
	Uygunluk bildirimini	13
8	Ticari Markalar	14
9	Sıkça sorulan sorular	14

1 Önemli güvenlik talimatları

İşitme güvenliği



⚡ Tehlike

- İşitme duyusunun zarar görmemesi için, kulaklığınızı yüksek seste kullandığınız zaman ses sınırını ve ses seviyesini güvenli bir seviyeye ayarlayın. Ses seviyesi ne kadar yüksek olursa, güvenli dinleme süresi o kadar kısaldır.

Kulaklığınızı kullanırken aşağıdaki yönergelere uyduğunuzdan emin olun.

- Makul sürelerde makul ses seviyelerinde dinleyin.
- İşitme cihazınız adapte olurken sesi sürekli yukarı doğru ayarlamamaya dikkat edin.
- Sesi, etrafınızdakileri duyamayacak kadar yüksek açmayın.
- Potansiyel tehlikeli durumlarda dikkatli kullanmalı veya geçici olarak kullanmayı bırakmalısınız.
- Kulaklıklardan gelen aşırı ses basıncı işitme kaybına neden olabilir.
- Sürüş sırasında kulaklıkların her iki kulağı da kapatacak şekilde kullanılması tavsiye edilmez ve bazı bölgelerde yasa dışı olabilir.
- Güvenliğiniz için, trafikte veya diğer tehlikeli ortamlarda müzik veya telefon görüşmelerinden dikkatinizin dağılmasını önleyin.

Genel bilgiler

Hasar veya arızadan kaçınmak için:



- Kulaklıkları setini aşırı ısıya maruz bırakmayın.
- Kulaklığınızı düşürmeyin.
- Kulaklıkları sıvı damlamasına ya da sıçramasına maruz bırakmayın. (Belirli bir ürünün IP derecesine bakın)
- Kulaklığınızın suya batırılmasına izin vermeyin.
- Konektör veya soket ıslakken kulaklığınızı şarj etmeyin.
- Alkol, amonyak, benzen veya aşındırıcı içeren herhangi bir temizlik maddesi kullanmayın.
- Kulaklığınızı, özellikle ses kanallarını ve mikrofon deliklerini düzenli olarak temizlemek için temiz, nemli bir bez kullanın ve ter veya kulak kiri gibi maddelerin birikmesini önleyin.
- Ses kanallarında, hava deliklerinde veya mikrofon deliklerinde ter veya su damlacıkları kalırsa, ses seviyesi geçici olarak düşer veya tamamen kesilir. Bu bir arıza değildir. Kulaklıkları iyice kurutmak için yumuşak, nemli bir bez kullanın. Alternatif olarak, kulaklık uçlarını çıkarın, ses kanallarını aşağı doğru çevirin ve içinde biriken suyu çıkarmak için kulaklığı kuru bir bez veya benzeri bir yere yaklaşık beş kez hafifçe vurun.
- Şarj etmeden ve kullanmadan önce kulaklıkların tamamen kuru olduğundan emin olun. Temizlik için tek kullanımlık alkollü ped veya diğer maddeleri kullanmaktan kaçının.
- Entegre pili güneş ışığına, ateşe veya benzeri aşırı sıcaklığa maruz bırakılmamalıdır.
- Eğer piller yanlış yerleştirilirse patlama tehlikesi bulunmaktadır. Sadece aynı veya eşdeğer tiptekiler ile değiştirin.
- Belirli IP derecesini elde etmek için şarj yuvası kapağı kapatılmalıdır.
- Pilin ateşe veya sıcak fırına atılması veya pilin mekanik olarak ezilmesi veya kesilmesi patlamaya neden olabilir.
- Pili çok yüksek sıcaklıktaki bir ortamda bırakmak, patlamaya veya yanıcı sıvı veya gaz sızıntısına neden olabilir.
- Aşırı düşük hava basıncına maruz kalan bir pil, patlamaya veya yanıcı sıvı veya gaz sızıntısına neden olabilir.
- Pilin yanlış türle değiştirilmesi, kulaklıklara ve pile ciddi şekilde zarar verme riskini taşır (örneğin, bazı lityum pil türlerinde).
- Kulaklıkları uzun süre kullanılmazsa şarj edilebilir pil şarjını kaybetmeye başlayacaktır. Bu kaybı önlemek için lütfen pili en az üç ayda bir tam olarak şarj edin.

- Yangın riskini önlemek için, cihaz sadece çıkışı PS1'e uygun olan harici güç kaynağıyla beslenir (çıkış kapasitesi 15W'tan az olan ya da eşit olan).

Çalışma ve saklama sıcaklıkları ve nem

- Sıcaklığın -20 °C (-4 °F) ile 55 °C (131 °F) arasında olduğu ve %90'a kadar bağıl nemin olduğu bir yerde saklayın.
- Şarj işlemi için ortam sıcaklığı 0-45 °C; Deşarj işlemi için ortam sıcaklığı 0-55 °C.
- Yüksek veya düşük sıcaklık koşullarında pil ömrü daha kısa olabilir.

2 Güneş enerjisiyle çalışan kulak üstü kulaklığınız

Satın aldığınız için tebrikler ve Philips'e hoş geldiniz! Philips'in sunduğu tam destekten yararlanmak için ürününüzü, www.philips.com/support adresinden kaydedin.

Bu Philips Headphones-larla şunları yapabilirsiniz:

- Uygun kablosuz eller serbest net aramaların keyfini çıkarın
- Kablosuz olarak harika müzik sesinin keyfini çıkarın ve kontrol edin
- Aramalar ve müzik arasında geçiş yapabilirsiniz
- Güneş ışığı ya da elektrik ışığı fark etmeksizin ışığa maruz kaldığında kulaklık yeniden şarj olur
- Koşuya, yürüyüşe, patene uygun havalı ve konforlu kulak üstü kulaklık

Kutu içeriği



Güneş enerjisiyle çalışan kulak üstü kulaklıkları Philips TAA6219



Hızlı başlangıç rehberi



Genel garanti kartı



Güvenlik broşürü

Diğer cihazlar

Bluetooth özelliğini destekleyen ve kulaklıkla uyumlu bir cep telefonu veya cihaz (örneğin dizüstü bilgisayar, tablet, Bluetooth adaptörleri, MP3 çalarlar vb.) ('Teknik veriler' sayfa 11 bölümüne bakın).

Güneş enerjisiyle çalışan kulak üstü kulaklığınıza genel bakış

- ① Güneş paneli
- ② Işık kaynağı LED göstergesi
- ③ MFB (Çok-fonksiyonlu düğme)
- ④ Ses + / Ses -
- ⑤ PWB (Güç düğmesi)
- ⑥ Bluetooth / Şarj LED göstergesi
- ⑦ Type C şarj yuvası
- ⑧ Mikrofon

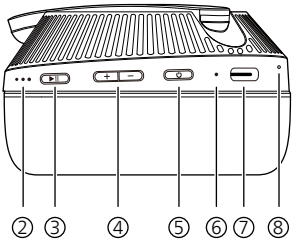

3 Başlarken

Pili Şarj Etme

Not

- Kulaklığınızı ilk kez kullanmadan önce, optimum pil kapasitesi ve ömrü için şarj kutusuna yerleştirin ve pili 2,5 saat boyunca şarj edin.
- Şarj etmeden önce aramanızı bitirin. Kulaklıklar şarja bağlandığında kapanacaklardır.
- Kulaklık uzun süre kullanılmazsa şarj edilebilir pil şarjını kaybetmeye başlar. Bu kaybı önlemek için lütfen pili en az üç ayda bir tam olarak şarj edin.

Güç kaynağıyla kulaklığın şarj edilmesi

USB-C kablosunun (kablo dahil değildir) bir ucunu kulaklığı, diğer bir ucunu da güç kaynağına takın.

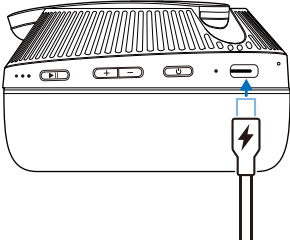

Şarj sırasında LED beyaz yanar ve kulaklıklar tamamen şarj olduğunda söner.

İpucu

- Normalde, tam şarj 2,5 saat sürer.

Herhangi bir ışık kaynağıyla kulaklığın şarj edilmesi

Kulaklıkta dahili güneş pili yer almaktadır, herhangi bir ışık kaynağıyla şarj edilebilir.

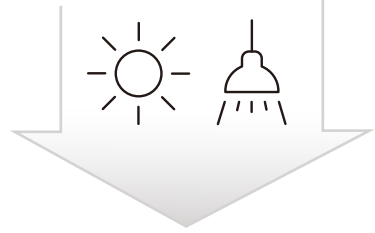

Güneşli bir günde güneş paneliyle bir saat şarj edildiğinde 2 saat kadar müzik oynatılabilir.

Not

- Sıcaklık 0 °C (32 °F) altındayken ya da 45 °C (113 °F) üstündeyken güç kaynağı ya da güneş enerjisi fark etmeksizin kulaklık şarj edilemez.

Uygulamayı indirme

Uygulamayı indirmek için QR kodunu tarayın/'İndir' düğmesine basın veya Apple App Store veya Google Play'de 'Philips Headphones' araması yapın.

Bağlayın



philips.to/headapp

Philips Headphones Uygulaması, dinlediğiniz müziğin sorumluluğunu size verir. Müziğinizin ve arama deneyiminizin her zaman ihtiyaçlarınıza en iyi şekilde uyması için sesi özelleştirebilirsiniz.

Kulaklıkları Bluetooth cihazınızla ilk kez eşleştirme

- 1 Kulaklıkların tam olarak şarj edildiğinden ve kapatıldığından emin olun.
- 2 Hızlıca mavi ve beyaz LED yanıp sönene kadar PWB üzerine basın ve 2 saniye boyunca basılı tutun.
↳ Kulaklıklar eşleştirme modunda 5 dakika boyunca kalır.
- 3 Cihazınızın Bluetooth fonksiyonunu açın.
- 4 Kulaklıkları, cep telefonunuz ile eşleştirin. Detaylı bilgi için, cep telefonunuzun kullanım kılavuzuna bakın.

Aşağıdaki örnek, kulaklıkları Bluetooth özellikli cihazınızla nasıl eşleştireceğinizi göstermektedir.

- 1 Bluetooth cihazınızın Bluetooth özelliğini etkin hale getirin, **Philips TAA6219** seçeneğini seçin.
- 2 İstendiğinde, kulaklıkların parolası olan "0000" (4 adet sıfır) girin. Bluetooth 3.0 veya üzeri özellikli olan cihazlar için parola girmeye gerek yoktur.



Philips TAA6219

Kulaklıkları başka Bluetooth cihazıyla eşleştirme

Eğer kulaklığı başka bir Bluetooth cihazı ile eşleştirmek isterseniz, yalnızca eşleştirme moduna alın, aynı anda **Ses +** ve **Ses -** düğmelerine 4 saniye basın, daha sonra normal eşleştirmede olduğu gibi ikinci cihazı bulun.

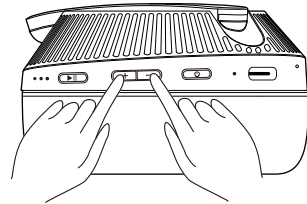

4 Kulaklıkların kullanımı

Kulaklıkları Bluetooth cihazınıza bağlama

- 1 Cep telefonunuzu/Bluetooth cihazınızı açın.
- 2 Kulaklığı açmak için PWB düğmesine basın ve basılı tutun.
 - ↳ Mavi LED 1 saniye yanar
 - ↳ Kulaklıklar en son bağlanan cep telefonuna/Bluetooth cihazına otomatik olarak yeniden bağlanır. Eğer son bağlanan cihaz mevcut değilse, kulaklıklar eşleştirme modunda olacaktır

İpucu

- Kulaklığı açtıktan sonra cep telefonunu/Bluetooth cihazını açarsanız veya Bluetooth fonksiyonunu aktifleştirirseniz, kulaklığı ve cep telefonunu/Bluetooth cihazını manüel olarak bağlamanız gerekir.

Not

- Kulaklık 5 dakika içinde herhangi bir Bluetooth cihazına bağlanamazsa, pil ömründen tasarruf etmek için otomatik olarak kapanacaktır.

Çok noktalı bağlantı

Eşleştirme

- Kulaklıkları 2 cihazla eşleştirme, ör. cep telefonu ve dizüstü bilgisayar.

Cihazlar arası değiştirme

- Herhangi bir zamanda yalnızca 1 cihazdan müzik dinleyebilirsiniz. Diğer cihaz cep telefonu çağırısı için olacaktır.
- Sesi, 1 cihazdan duraklatın ve sonra diğer cihazdan çalmaya başlayın.

Not

- Cihaz 1'den ses yayını yaparken, Cihaz 2'den çağrı alınırsa otomatik olarak Cihaz 1'in çalması duraklatılır. Ve çağrı otomatik olarak kulaklıklara yönlendirilir.
- Çağrının sonlandırılması Cihaz 1'in çalmasını otomatik olarak tekrar başlatır.

Gücü açma/kapama

Görev	Düğme	Çalışma
Kulaklığı açın	PWB	2 saniye basılı tut
Kulaklığı kapatın	PWB	2 saniye basılı tut

Aramalarınızı ve müziğinizi yönetme

Müzik kontrolü

Görev	Düğme	Çalışma
Müzik çalın veya duraklatın	ÇFD (MFB)	Bir kez basın
Ses düzeyini artırın	+	Bir kez basın
Ses düzeyini azaltın	-	Bir kez basın
Bir sonraki parça	+	Uzun basın
Önceki parça	-	Uzun basın

Çağrı kontrolü

Görev	Düğme	Çalışma
Cevap	ÇFD (MFB)	Bir kez basın
Çağrıyı reddet / çağrıyı sonlandır	ÇFD (MFB)	1 saniye basılı tutun
Bir çağrı sırasında arayanı değiştirin.	ÇFD (MFB)	Bir kez basın

Oyun modu (düşük gecikme modu)

Görev	Düğme	Çalışma
Oyun modu açık	PWB	Çift tıklayın
Oyun modu kapalı	PWB	Çift tıklayın

Sesli Asistan

Görev	Düğme	Çalışma
Sesli Asistanı (Siri/Google) Başlatma	ÇFD (MFB)	Basın & 1 saniye basılı tutun
Sesli Asistanı Durdurma	ÇFD (MFB)	Bir kez basın

LED gösterge durumu

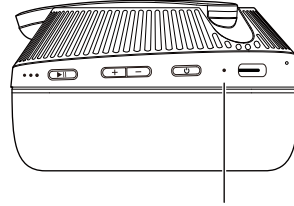

Bluetooth / Şarj LED göstergesi

Şarj LED göstergesi

Şarj olurken	Gösterge
Pil zayıf	Kapanana kadar mavi LED yanıp sönüyor
Şarj ediliyor	Tamamen şarj olana kadar beyaz LED ışık yanar

Bluetooth LED göstergesi

Kulaklık durumu	Gösterge
Eşleştirme bekleniyor	Mavi ve beyaz LED sırayla yanıp sönüyor
Bir Bluetooth cihazına bağlandı	Beyaz LED bir defa yanıp sönüyor

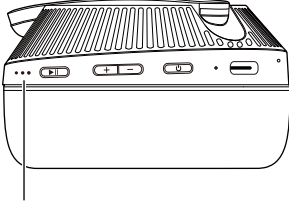

Işık kaynağı
LED göstergesi

Işık kaynağı LED göstergesi

Işık kaynağı yoğunluğu	Gösterge
Gece ya da kapalı bir yerde	Bir LED yanıp söner
Yağmurlu gün	Bir LED yanar
Güneşli günde ya da bulutlu günde pencereleere yakın (kapalı bir yer)	İki LED yanar
Güneşli gün	Üç LED yanar

5 Kulaklıkları sıfırlama

Herhangi bir eşleştirme veya bağlantı sorunuyla karşılaşırsanız, kulaklıklarınızı fabrika varsayılan değerine yeniden ayarlamak için aşağıdaki prosedürü uygulayabilirsiniz.

- 1 Bluetooth cihazınızda, Bluetooth menüsüne gidin ve **Philips TAA6219** cihaz listesinden çıkartın.
- 2 Bluetooth cihazınızın Bluetooth fonksiyonunu kapatın.
- 3 Kulaklık üzerindeki **ses +** ve **ses -** düğmelerinin ikisine de aynı anda 4 saniye basın.

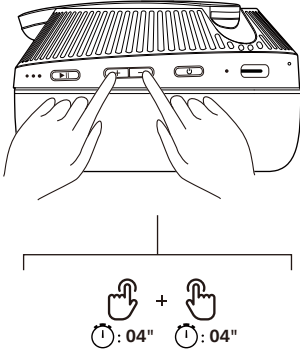

- 4 **"Kulaklığınızı kullanma – Kulaklığınızı ilk defa Bluetooth cihazınızla eşleştirin"** bölümündeki adımları takip edin.
- 5 Kulaklıkları Bluetooth cihazınızla eşleştirin, Philips **TAA6219** seçimini yapın.

6 Teknik veriler

- Müzik süresi: 80 saat
- Konuşma süresi: 60 saat
- Bekleme süresi: 600 saat
- Şarj süresi: 2,5 saat
- Şarj edilebilir lityum polimer pil (650 mAh)
- Bluetooth sürümü: 5.4
- Uyumlu Bluetooth profilleri:
 - HFP (Eller-Serbest)
 - A2DP (Gelişmiş Ses Dağıtım Profili)
 - AVRCP (Ses Video Uzaktan Kumanda Profili)
- Desteklenen ses kodeki: SBC, AAC
- Frekans aralığı: 2,402-2,480 GHz
- Verici gücü: < 10 dBm;
- Çalışma aralığı: 10 metreye kadar (33 fit)
- 1 AI mikrofon
- Otomatik kapanma
- Düşük pil uyarısı: mevcut
- Dahili güneş pili
- 1 saat güneş paneliyle şarj edildiğinde oynatma süresi: ≈ 2 saat
 - ↳ Aydınlatma > 100000 Lüks
 - ↳ Bulutlu bir günde şarj zamanı 10:00am-16:00pm arasındadır
- Çıkarılabilir ve yıkanabilir soğutma jeli kulaklık yastıkları

Not

- Özellikler bildirim yapılmaksızın değiştirilebilir.

7 Bildirim

Uygunluk beyanı

İşbu belgeyle, TP Vision Europe B.V., ürünün 2014/53/EU RED Direktifi ve UK Radio Equipment Regulations SI 2017 No 1206 temel gereksinimlerine ve diğer ilgili hükümlerine uygun olduğunu beyan eder. Uygunluk Beyanını www.philips.com/support adresinde bulabilirsiniz.

Eski ürünün ve pilin atılması



Ürününüz, geri dönüşümü ve tekrar kullanımı mümkün yüksek kaliteli malzemelerden ve bileşenlerle tasarlanmış ve üretilmiştir.



Ürün üzerindeki bu sembol, ürünün 2012/19/EU sayılı Avrupa Yönergesi kapsamında olduğu anlamına gelir.



Bu sembol, ürünün normal evsel atıklarla birlikte atılmayan (EU) 2023/1542 sayılı Avrupa Yönergesi kapsamında olan pilleri içerdiği anlamına gelir. Elektrikli ve elektronik ürünler ve piller için yerel ayrı toplama sistemi hakkında bilgi edinin. Yerel kurallara uyun ve ürünü ve pilleri asla normal evsel atıklarla birlikte atmayın. Eski ürünlerin ve pillerin doğru şekilde elden çıkarılması, çevre ve insan sağlığı için olumsuz sonuçları önlemeye yardımcı olur.

Entegre pilin çıkartılması

Ülkenizde elektronik ürünler için toplama/geri dönüşüm sistemi yoksa, kulaklığı atmadan önce pili çıkararak ve geri dönüştürerek çevreyi koruyabilirsiniz.

- Pili çıkarmadan önce kulaklık bağlantısının kesildiğinden emin olun.

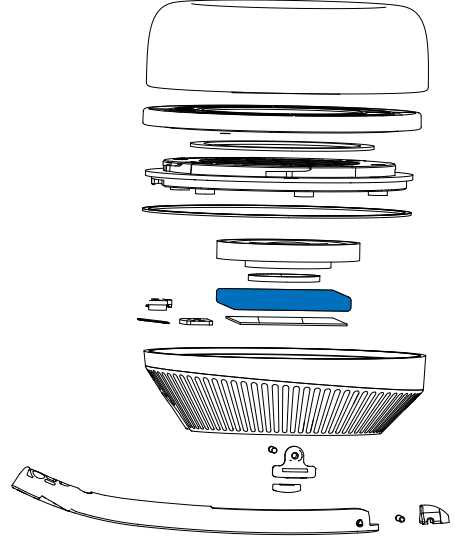

EMF ile uyumluluk

Bu ürün elektromanyetik alanlara maruz kalmaya ilişkin geçerli tüm standartlara ve düzenlemelere uygundur.

Çevre bilgisi

Tüm gereksiz ambalaj çıkarılmıştır. Sisteminiz, eğer uzman bir şirket tarafından sökülürse, geri dönüştürülebilir ve yeniden kullanılabilir malzemelerden oluşmaktadır. Lütfen ambalaj malzemelerinin, bitmiş pillerin ve eski ekipmanların atılmasıyla ilgili yerel düzenlemelere uyun.

Uygunluk bildirimini

Bu cihaz FCC Kurallarının Bölüm 15'i ile uyumludur. Çalışma aşağıdaki iki koşula tabidir:

- 1. Bu cihaz zararlı parazite neden olmayabilir ve**
- 2. Bu cihaz, istenmeyen çalışmaya neden olabilecek parazitler de dâhil olmak üzere, alınan tüm parazitleri kabul etmelidir.**

FCC kuralları

Bu ekipman test edilmiştir ve FCC kurallarının 15. Bölümüne uygun olarak B Sınıfı dijital cihazların sınırlarına uygun olduğu bulunmuştur. Bu limitler, yerleşim alanlarında zararlı parazitlere karşı makul bir koruma sağlamak için tasarlanmıştır. Bu ekipman radyo frekansı enerjisi üretir, kullanır ve yayabilir ve talimatlara uygun olarak kurulmaması ve kullanılmaması durumunda, radyo iletişimde zararlı parazitlere neden olabilir. Bununla birlikte, belirli bir kurulumda parazit oluşmayacağına garanti yoktur. Eğer bu ekipman, cihazın kapatılıp açılarak tespit edilebileceği radyo ve televizyon sinyal alımlarında parazitlere neden olursa, kullanıcı paraziti aşağıdaki önlemlerden bir veya daha fazlasıyla düzeltmeye çalışmalıdır:

- Alıcı anteni yeniden yönlendirin veya yerini değiştirin

- Ekipmanla alıcı arasındaki mesafeyi arttırın
- Ekipmanı, alıcının bağlı olduğundan farklı bir devredeki çıkışa takın
- Yardım için satıcıya veya deneyimli bir radyo/TV teknisyenine danışın

FCC Radyasyona Maruz Kalma Beyanı:

Bu ekipman, kontrolsüz bir ortam için belirlenen FCC radyasyona maruz kalma sınırlarına uygundur.

Bu verici, başka bir anten veya verici ile birlikte konumlandırılmamalı veya çalıştırılmamalıdır.

Dikkat: Kullanıcı, uyumluluktan sorumlu olan tarafça açıkça onaylanmayan değişikliklerin veya modifikasyonların, kullanıcının ekipmanı kullanma yetkisini geçersiz kılabileceği konusunda uyarılmaktadır.

Kanada:

Bu cihaz, Kanada'nın Buluş, Bilim ve Ekonomik Gelişim lisans muafiyeti ile ilgili RSS'lerine/RSS'lerine uygun lisans muafiyeti sağlayan verici/alıcıları içerir. Çalışma aşağıdaki iki koşula tabidir: (1) Bu cihaz zararlı parazitlere neden olmayabilir ve (2) bu cihaz, istenmeyen çalışmaya neden olabilecek parazitler dahil olmak üzere alınan parazitleri kabul etmesi gerekir.

CAN ICES-(B)/NMB-(B)

IC Radyasyona Maruz Kalma Beyanı:

Bu ekipman, kontrolsüz ortamlar için belirlenen Kanada'nın radyasyona maruz kalma sınırlarına uygundur.

Bu verici, başka bir anten veya verici ile birlikte konumlandırılmamalı veya çalıştırılmamalıdır.

8 Ticari Markalar

Bluetooth

Bluetooth® marka ismi ve logoları, Bluetooth SIG, Inc.'e ait tescilli ticari markalardır ve bu tür markaların MMD Hong Kong Holding Limited tarafından her türlü kullanımı lisanslıdır. Diğer ticari markalar ve ticari isimler kendi sahiplerine aittir.

Siri

Siri, Apple Inc.'in ticari markasıdır, ABD'de ve diğer ülkelerde tescillenmiştir.

Google

Google ve Google Play, Google LLC'nin ticari markalarıdır.

9 Sıkça sorulan sorular

Güneş enerjisiyle çalışan kulak üstü kulaklığım açılmıyor.

Pil seviyesi düşük. Kulaklığı şarj edin.

Güneş enerjisiyle çalışan kulak üstü kulaklığımı Bluetooth cihazımla eşleştiremiyorum.

Bluetooth devre dışı bırakılmış. Bluetooth cihazınızda Bluetooth özelliğini etkinleştirin ve kulaklığı açmadan önce Bluetooth cihazını açın.

Bluetooth cihazı kulaklığı bulamıyor.

- Kulaklık önceden eşleştirilmiş bir cihaza bağlanmış olabilir. Bağlı cihazı kapatın veya menzil dışına çıkarın.
- Eşleştirme sıfırlanmış veya kulaklıklar daha önce eşleştirilmiş olan başka bir cihazla eşleştirilmiş olabilir. Kulaklıkları, kullanım kılavuzunda açıklandığı gibi Bluetooth cihazıyla yeniden eşleştirin. ('Kulaklıkları Bluetooth cihazınızla ilk kez eşleştirme' sayfa 7 bölümüne bakın).

Güneş enerjisiyle çalışan kulak üstü kulaklığım Bluetooth stereo özellikli bir cep telefonuna bağlı ancak müzik yalnızca cep telefonu hoparlöründe çalıyor.

Cep telefonunuzun kullanım kılavuzuna bakın. Kulaklık aracılığıyla müzik dinlemek için seçin.

Ses kalitesi düşük ve çatırtı sesi duyulabiliyor.

- Bluetooth cihazı aralığın dışında. Kulaklıklılı mikrofon seti ile Bluetooth cihaz arasındaki mesafeyi azaltın veya bunlar arasındaki engelleri kaldırın.
- Kulaklığı şarj etme.

Cep telefonundan akış çok yavaş olduğunda ses kalitesi düşük veya ses akışı hiç çalışmıyor.

Cep telefonunuzun yalnızca (mono) HFP'yi değil, aynı zamanda A2DP'yi desteklediğinden ve BT4.0x (veya daha yüksek) uyumlu olduğundan emin olun ('Teknik veriler' sayfa 11 bölümüne bakın).

Bluetooth cihazımdaki müziği duyabiliyorum ama kontrol edemiyorum (örn. oynat/duraklat/ileri/geri atla).

Bluetooth ses kaynağının AVRCP'yi desteklediğinden emin olun ('Teknik veriler' sayfa 11 bölümüne bakın).

Kulaklıkların ses seviyesi çok düşük.

Bazı Bluetooth cihazları, ses senkronizasyonu yoluyla ses seviyesini kulaklıklarla bağlayamaz. Bu durumda, Bluetooth cihazınız üzerinde bağımsız olarak uygun bir ses seviyesi elde etmek için sesi ayarlama yapmanız gerekmektedir.

Kulaklıkları başka bir cihaza bağlayamıyorum, ne yapmalıyım?

- Önceden eşleştirilmiş cihazın Bluetooth fonksiyonunun kapalı olduğunda emin olun.
- İkinci cihazınızda eşleştirme prosedürünü tekrarlayın ('Kulaklıkları Bluetooth cihazınızla ilk kez eşleştirme' sayfa 7 bölümüne bakın).

Kulaklığınızı düzenli olarak temizleyin.

- Kulaklığınızı, özellikle ses kanallarını ve mikrofon deliklerini düzenli olarak temizlemek için temiz, nemli bir bez kullanın ve ter veya kulak kiri gibi maddelerin birikmesini önleyin.
- Ses kanallarında, hava deliklerinde veya mikrofon deliklerinde ter veya su damlacıkları kalırsa, ses seviyesi geçici olarak düşer veya tamamen kesilir. Bu bir arıza değildir. Kulaklıkları iyice kurutmak için yumuşak, nemli bir bez kullanın. Alternatif olarak, kulak içi kulaklıktaki kulaklık uçlarını çıkarın, ses kanallarını aşağı doğru çevirin ve içinde biriken suyu çıkarmak için kulaklığı kuru bir bez veya benzeri bir yere yaklaşık beş kez hafifçe vurun.
- Şarj etmeden ve kullanmadan önce kulaklıkların tamamen kuru olduğundan emin olun. Temizlik için tek kullanımlık alkollü ped veya diğer maddeleri kullanmaktan kaçınin.

Kulaklığınızı düzenli olarak şarj edin.

Kulaklık uzun süre kullanılmazsa şarj edilebilir pil şarjını kaybetmeye başlar. Bu kaybı önlemek için lütfen pili en az üç ayda bir tam olarak şarj edin.

Daha fazla destek almak için, www.philips.com/support adresini ziyaret edin



MMD Hong Kong Holding Limited. Tüm hakları saklıdır. Özellikler bildirim yapılmaksızın değiştirilebilir. Philips ve Philips Shield Emblem, Koninklijke Philips N.V. şirketinin tescilli ticari markalarıdır ve lisans altında kullanılmaktadır. Bu ürün, MMD Hong Kong Holding Limited Şirketi veya bağlı şirketlerinden biri tarafından üretilmiştir ve sorumluluğu altında satılmaktadır, MMD Hong Kong Holding Limited Şirketi, bu ürünle ilgili olarak garanti veren taraftır. Diğer tüm şirket ve ürün adları, ilişkili oldukları ilgili şirketlerin ticari markaları olabilir.

