

# PHILIPS

Sportinės  
ausinės

6000 Serija

TAA6219



## Naudotojo vadovas

Registruoti savo gaminį ir gaukite pagalbą:  
[www.philips.com/support](http://www.philips.com/support)

# Turinys

<b>1</b>	<b>Svarbios saugos instrukcijos</b>	<b>2</b>	<b>7</b>	<b>Pastaba</b>	<b>12</b>	
	Klausos apsauga	2		Atitikties deklaracija	12	
	Bendroji informacija	2		Senojo gaminio ir baterijos utilizavimas	12	
<b>2</b>	<b>Jūsų uždedamos saulės maitinamos ausinės</b>	<b>4</b>		Išimkite integruotą bateriją	12	
	Ką rasite dėžėje	4		Atitiktis elektromagnetinių laukų poveikio reikalavimams	12	
	Kiti įrenginiai	4		Aplinkosaugos informacija	13	
	Jūsų uždedamųjų saulės maitinamų ausinių peržiūra	5		Atitikties pranešimas	13	
<b>3</b>	<b>Kaip pradėti</b>	<b>6</b>	<b>8</b>	<b>Prekių ženklai</b>	<b>14</b>	
	Įkraukite bateriją	6				
	Programėlės atsisiuntimas	7		<b>9</b>	<b>Dažniausiai užduodami klausimai</b>	<b>14</b>
	Žr. Ausinių poravimas su „Bluetooth“ įrenginiu pirmą kartą	7				
	Susiekite įrenginį su „Bluetooth“ įrenginiu	7				
<b>4</b>	<b>Kaip naudoti ausines</b>	<b>8</b>				
	Prijunkite ausines prie „Bluetooth“ įrenginio	8				
	Daugiataškė jungtis	8				
	Maitinimo įjungimas / išjungimas	8				
	Skambučių ir muzikos valdymas	9				
	Žaidimų režimas (žemas gaištis režimas)	9				
	Balso padėjėjas	9				
	LED indikatoriaus būseną	9				
<b>5</b>	<b>Iš naujo nustatykite ausines</b>	<b>11</b>				
<b>6</b>	<b>Techniniai duomenys</b>	<b>11</b>				

# 1 Svarbios saugos instrukcijos

## Klausos apsauga



### ⚡ Pavojus

- Kad nepakenktumėte klausai, garsiai per ausines muziką klausykite tik ribotą laiką ir pasirinkite saugų garsą. Kuo didesnis garsas, tuo trumpesnis galo būti klausymo laikas.

Naudodami savo ausines, vadovaukitės toliau pateiktais nurodymais.

- Rinkitės tinkamą garsą ir protingą klausymo laiką.
- Nuolat nedidinkite garso, kai jūsų klausa prie jo prisitaiko.
- Nenustatykite didelio garso, kad girdėtumėte kas vyksta aplink jus.
- Turite būti budrus ir kurį laiką nustoti naudoti ausines potencialiai pavojingose situacijose.
- Per didelis garso slėgis ausinėse gali pakenkti klausai.
- Nerekomenduojama uždenkti abiejų ausų ausinėmis vairuojant, be to, tai kai kuriose šalyse gali būti draudžiama.
- Norėdami užtikrinti savo saugumą, vairuodami ir potencialiai pavojingose situacijose stenkitės, kad muzika ir skambučiai neblaškytų jūsų dėmesio.

## Bendroji informacija

Kaip išvengti gedimų ar sutrikimų:



### Dėmesio

- Saugokite ausines nuo per didelio karščio.
- Stenkitės ausinių nenumesti.
- Ant ausinių neturi lašėti ar patekti vandens pusrų. (Vadovaukitės konkretaus gaminio IP kategorija)
- Nemerkite ausinių į vandenį.
- Neįkraukite ausinių, kai jungtis ar lizdas yra drėgni.
- Nenaudokite jokių valiklių, kurių sudėtyje yra alkoholio, amoniako, benzeno ar abrazyvinių medžiagų.
- Naudokite švarią, drėgną šluostę ausinėms valyti – ypač garso laidus ir mikrofono angas – reguliariai ir venkite tokių medžiagų, kaip prakaitas ar ausų siera, susidarymo.
- Jei ant garso laidų, oro ar mikrofono angose lieka prakaito ar vandens lašelių, garso lygis laikinai sumažės ar visiškai pranyks. Tai nėra gedimas. Naudokite minkštą, drėgną šluostę ausinėms nusausinti. Priešingu atveju, išimkite ausinių antgalius, pasukite garso laidus žemyn ir maždaug penkis kartus švelniai palieskite ausines sausa šluoste ar panašia medžiaga, kad pašalintumėte viduje susikaupusį vandenį.
- Įsitinkinkite, kad ausinės būtų visiškai sausas, prieš įkraudami ir naudodamiesi jomis. Venkite naudoti vienkartinį alkoholiu suvilgytą servetėlių ar kitų valymo medžiagų.
- Integruota baterija turi būti saugoma nuo pernelyg stiprių saulės spindulių, ugnies ar panašių veiksnių.
- Kyla sprogimo pavojus, jei baterija pakeista neteisingai. Baterijas keiskite tik tokiomis pačiomis arba lygiavertėmis baterijomis.
- Norėdami pasiekti konkrečią IP kategoriją, įkrovimo lizdo dangtelis turi būti uždaras.
- Nemeskite baterijos į ugnį ir nedėkite į karštą orkaitę, mechaniškai jos nesmulkinkite ir nepjaustykite, nes gali įvykti sprogimas.
- Nepalikite baterijos aukštoje temperatūroje, nes dėl supančios aplinkos ji gali sprogti arba iš jos gali išsilieti degus skystis ar pasklisti dujos.
- Nepalikite baterijos labai žemoje temperatūroje, nes ji gali sprogti arba iš jos gali išsilieti degus skystis ar pasklisti dujos.
- Keisdami baterija netinkama, kyla rizika smarkiai pažeisti ausines ir jos bateriją (pvz.: ličio baterijos atvejais).
- Jei ausinukai ilgai nenaudojami, pakartotinai įkrautos baterijos gali išsikrauti. Norėdami išvengti šių nuostolių, prašome įkrauti bateriją bent vieną kartą per tris mėnesius.

- Norėdami išvengti gaisro rizikos, įranga tiekiamą tik su vienu išoriniu maitinimo šaltiniu, kurio išėjimo galia atitiks PS1 (išėjimo galia mažesnė nei arba lygi 15 W).

#### Darbinė ir saugojimo temperatūra bei drėgnumas

- Laikykite vietoje, kur temperatūra siekia -20 °C (-4 °F) bei 55 °C (131 °F), o santykinis drėgnumas - iki 90%.
- 0-45 °C įkrovimo eksploatacinei aplinkos temperatūrai;  
0-55 °C iškrovimo eksploatacinei aplinkos temperatūrai.
- Baterijos gali tarnauti trumpiau aukštoje ar žemoje temperatūroje.

## 2 Jūsų uždedamos saulės maitinamos ausinės

Sveikiname įsigijus šį pirkinį ir tapus „Philips“ nariu! Norėdami gauti visapusišką „Philips“ siūlomą naudą, užregistruokite savo gaminį interneto svetainėje [www.philips.com/support](http://www.philips.com/support). Naudodami Philips headphones, galite:

- Mėgautis patogiai be laido laisvų rankų skambinimo funkcija
- Mėgautis ir valdyti puikiai skambančią muziką belaidžiu būdu
- Perjungti skambučių ir muzikos režimą
- Nuo saulės šviesos iki elektrinės šviesos, šios ausinės perkraunamos, kai tik jas veikia šviesa
- Puikiai ir patogiai laikosi ant ausų bėgant, einant, riedant su riedučiais

### Ką rasite dėžėje



Uždedamos saulės maitinamos ausinės „Philips TAA6219“



Greitojo paleidimo vadovą



Pasaulinę garantiją



Saugos informacijos lapelį

---

### Kiti įrenginiai

Mobilusis telefonas arba įrenginys (pvz. nešiojamasis kompiuteris, planšetinis kompiuteris, „Bluetooth“ adapteriai, MP3 grotuvas ir kt.) su „Bluetooth“ funkcija ir tinkantys naudoti su ausinukais (žr. „Techniniai duomenys“ puslapyje 11).

## Jūsų uždedamųjų saulės maitinamų ausinių peržiūra

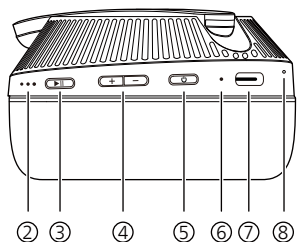
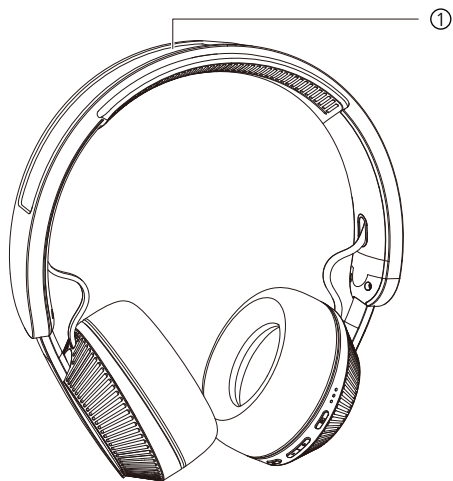

- ① Saulės kolektorius
- ② Šviesos šaltinio LED indikatorius
- ③ MFB (Daugiafunkcinis mygtukas)
- ④ Garsumas + / Garsumas -
- ⑤ PWB (Maitinimo mygtukas)
- ⑥ „Bluetooth“ / Įkraukite LED indikatorius
- ⑦ C tipo įkrovos lizdas
- ⑧ Mikrofonas

# 3 Kaip pradėti

## Įkraukite bateriją

### Pastaba

- Prieš naudodami ausines, įdėkite jas į įkrovimo įtaisą ir įkraukite bateriją 2,5 valandas, tokiu būdu užtikrindami optimalią baterijos talpą ir tarnavimo laiką.
- Baikite savo skambutį prieš įkrovą. Prijungus ausines prie įkrovimo, bus išjungtas jų maitinimas.
- Jei ausinės ilgai nenaudojamos, pakartotinai įkraunamos baterijos gali prarasti savo įkrovą. Norėdami išvengti šių nuostolių, prašome įkrauti bateriją bent vieną kartą per tris mėnesius.

## Ausinių įkrovimas maitinimo šaltiniu

Prijunkite vieną USB-C kabelio galą (kabelis nepridedamas) į ausines ir kitą galą į maitinimo šaltinį.

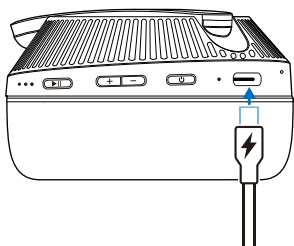

Įkrovimo metu dega balta šviesos diodų (LED) lemputė, kuri išsijungia, kai ausinės yra visiškai įkrautos.

### Patarimas

- Paprastai visiškas įkrovimas užtrunka 2,5 valandas.

## Ausinių įkrovimas bet kokiais šviesos šaltiniais

Ausinės sumontuotas saulės elementas, jis gali būti įkraunamas bet kokiais šviesos šaltiniais.

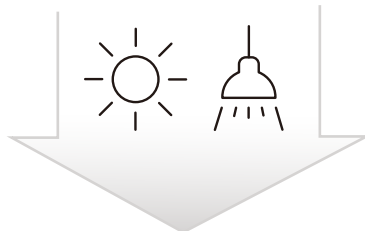

Dėl saulės kolektorių įkrovimo viena valandą saulėtą dieną, galite leisti muziką iki 2 valandų.

### Pastaba

- Kai temperatūra yra žemesnė nei 0 °C (32 °F) ar aukštesnė nei 45 °C (113 °F), negalite įkrauti ausinių nei maitinimo šaltiniu ar saulės energija.

## Programėlės atsisiuntimas

Nuskenуйте QR kodą / spauskite „Atsisiųsti“ mygtuką ar ieškokite „Philips Headphones“, „Apple App Store“ arba „Google Play“, kad atsisiųstumėte programėlę.

Prijunkite



[philips.to/headapp](https://philips.to/headapp)

Philips Headphones programėlė leidžia jums valdyti mūsų klausomą muziką. Galite pritaikyti garsą, kad jūsų muzikos ir skambinimo patirtis visada geriausiai atitiktų jūsų reikmes.

## Žr. Ausinių poravimas su „Bluetooth“ įrenginiu pirmą kartą

- 1 Įsitikinkite, kad ausinės būtų visiškai įkrautos ir išjungtos.
- 2 Paspauskite ir palaikykite PWB 2 sekundes, kol pradės mirksėti baltas ir mėlynas LED indikatoriai.  
↳ Ausinės poravimo režime būna 5 minutes.
- 3 Įjunkite savo „Bluetooth“ įrenginio „Bluetooth“ funkciją.
- 4 Suporuokite ausines su mobiliuoju telefonu. Daugiau informacijos galite rasti mobiliojo telefono naudotojo vadovą.

Šis pavyzdys rodo, kaip galima ausines suporuoti su jūsų „Bluetooth“ įrenginiu.

- 1 Įjunkite savo „Bluetooth“ įrenginio „Bluetooth“ funkciją, pasirinkite „Philips TAA6219“.
- 2 Įveskite ausinių slaptažodį „0000“ (4 nuliai), jei nurodyta. Įrenginiams su „Bluetooth“ 3.0 ar aukštesne versija, įvesti slaptažodžio nereikia.



Philips TAA6219

## Susiekite įrenginį su „Bluetooth“ įrenginiu

Jei norite suporuoti kitą „Bluetooth“ įrenginį su ausinėmis, tiesiog nustatykite suporavimo režimą, spauskite ausinių **Garsumas +** ir **Garsumas -** 4 sek. tuo pačiu metu, tada atraskite antrąjį įrenginį, kaip įprastinį suporavimą.

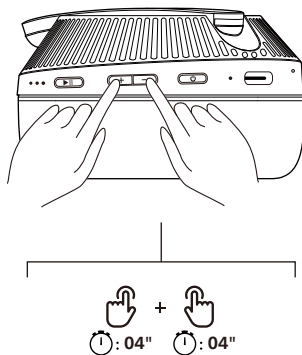



# 4 Kaip naudoti ausines

## Prijunkite ausines prie „Bluetooth“ įrenginio

- 1 Įjunkite mobilųjį telefoną / „Bluetooth“ įrenginį.
- 2 Paspauskite ir palaikykite PWB mygtuką, kad įjungtumėte ausines.
  - ↳ Mėlynas LED įsijungia 1 sek
  - ↳ Ausinės yra automatiškai sujungiamos su paskutiniu prijungtu mobiliuoju telefonu / „Bluetooth“ įrenginiu. Jei paskutinis neprieinamas, ausinės veiks suporavimo režimu



### Patarimas

- Jei įjungiame mobilųjį telefoną / „Bluetooth“ įrenginį arba aktyvuojame „Bluetooth“ funkciją jau įjungę ausines, turite iš naujo sujungti ausines ir mobilųjį telefoną / „Bluetooth“ įrenginį rankiniu būdu.



### Pastaba

- Jei nepavyksta prijungti ausinių prie bet kokio „Bluetooth“ įrenginio 5 minučių intervalu, jos išsijungs automatiškai, kad būtų išsaugoma baterijos įkrova.

## Daugiataškė jungtis

### Poravimas

- Ausinių poravimas su dviem įrenginiais, pvz., mobiliuoju telefonu ir nešiojamuoju kompiuteriu.

### Įrenginių perjungimas

- Bet kuriuo metu galima klausyti muzikos iš vieno įrenginio. Kitas įrenginys naudojamas skambučiams.
- Sustabdykite perklausą pirmajame įrenginyje ir pradėkite perklausą naudodami kitą įrenginį.



### Pastaba

- Kai klausymui naudojamas pirmas įrenginys, į antrą įrenginį įeinantis skambutis automatiškai sustabdo perklausą iš pirmojo įrenginio. Skambutis bus automatiškai nukreipiamas į ausines.
- Baigus skambutį, perklausa iš pirmojo įrenginio bus tęsiama automatiškai.

## Maitinimo įjungimas / išjungimas

Užduotis	Mygtukas	Veikimas
Įjunkite ausines	PWB	Paspauskite ir laikykite 2 sekundę
Išjunkite ausines	PWB	Paspauskite ir laikykite 2 sekundę

## Skambučių ir muzikos valdymas

### Muzikos valdymas

Užduotis	Mygtukas	Veikimas
Klausyti arba sustabdyti muziką	Daugiafunkcinis mygtukas (MFB)	Spauskite kartą
Sureguliuokite garsumą (padidinkite)	+	Spauskite kartą
Sureguliuokite garsumą (sumažinkite)	-	Spauskite kartą
Kitas kūrinys	+	Ilgas paspaudimas
Ankstesnis kūrinys	-	Ilgas paspaudimas

### Skambučių valdymas

Užduotis	Mygtukas	Veikimas
Atsakyti	Daugiafunkcinis mygtukas (MFB)	Spauskite kartą
Atmesti skambutį / užbaigti skambutį	Daugiafunkcinis mygtukas (MFB)	Paspauskite ir palaikykite 1 sek.
Perjungti skambintoją skambučio metu	Daugiafunkcinis mygtukas (MFB)	Spauskite kartą

## Žaidimų režimas (žemas gaištis režimas)

Užduotis	Mygtukas	Veikimas
Žaidimų režimas	PWB	Dvigubas spustelėjimas
Žaidimų režimas išjungtas	PWB	Dvigubas spustelėjimas

## Balso padėjėjas

Užduotis	Mygtukas	Veikimas
Paleisti balso (Siri / Google) padėjėją	Daugiafunkcinis mygtukas (MFB)	Paspauskite ir palaikykite 1 sek.
Sustabdyti balso padėjėją	Daugiafunkcinis mygtukas (MFB)	Spauskite kartą

## LED indikatoriaus būseną

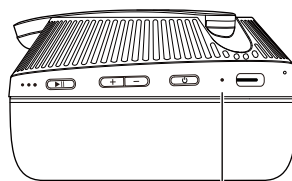

„Bluetooth“ /  
įkraukite LED  
indikatorius

### Įkrovimo LED indikatorius

Kai įkraunama	Indikatorius
Baterija išsikrovusi	Mėlynas Led mirksi, kol bus išjungtas
Įkrovimas	Balta LED lemputė įjungta, kol visiškai įkraunama

## „Bluetooth“ LED indikatorius

Ausinių būseną	Indikatorius
Laukiama suporavimo	Mėlynas ir baltas LED mirksi pakaitomis
Prijungtas prie „Bluetooth“ įrenginys	Baltas LED sumirksi kartą

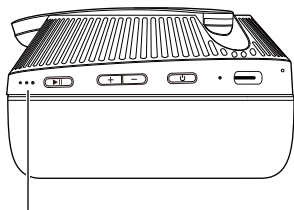

Šviesos šaltinio LED indikatorius

## Šviesos šaltinio LED indikatorius

Šviesos šaltinio intensyvumas	Indikatorius
Naktį ar lauke	Vienas Led mirksi
Lietinga diena	Vienas LED įjungtas
Šalia langų (viduje) saulėtą dieną ar debesuotą dieną	Du LED įjungti
Saulėta diena	Trys LED įjungti

## 5 Iš naujo nustatykite ausines

Jei susidūrėte su bet kokia poravimo ar jungties triktimi, galite vadovautis šia procedūra, kad atkurtumėte ausinių gamyklinius numatytuosius parametrus.

- 1 Norėdami įjungti savo „Bluetooth“ įrenginį, eikite į „Bluetooth“ meniu iš pašalinkite „**Philips TAA6219**“ iš įrenginio sąrašo.
- 2 Išjunkite savo „Bluetooth“ įrenginio „Bluetooth“ funkciją.
- 3 Spauskite abu **garsumas+** ir **garsumas-** ausines 4 sek. Tuo pačiu metu.

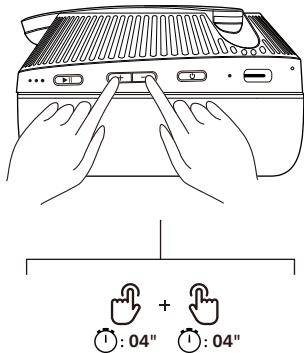

- 4 Vadovaukitės žingsniais „**Naudokite savo ausines- Suporuokite ausines su savo „Bluetooth“ įrenginiu pirmąjį kartą**“.
- 5 Suporuokite ausines savo „Bluetooth“ įrenginiu, pasirinkite „Philips“ **TAA6219**.

## 6 Techniniai duomenys

- Muzikos klausymo laikas: 80 val.
- Pokalbių laikas: 60 val.
- Parengties laikas: 600 val.
- Įkrovimo laikas: 2,5 val.
- Įkraunama ličio jonų baterija (650 mAh)
- „Bluetooth“ versija: 5.4
- Suderinami Bluetooth profiliai:
  - HFP (laisvų rankų profilis)
  - A2DP (Aukštos kokybės garso turinio siuntimas arba priėmimas)
  - AVRCP (Garso / vaizdo nuotolinio valdymo profilis)
- Tinkami garso formatai: SBC, AAC
- Dažnio amplitudė: 2,402-2,480 GHz
- Siųstuvo galia: < 10 dBm
- Veikimo atstumas: Iki 10 metrų (33 pėdų)
- 1 AI mikrofonas
- Automatinis maitinimo išjungiamas
- Žemos baterijos įkrovos įspėjimas: taikomas
- Sumontuotas saulės elementas
- Saulės kolektoriaus įkrovimas 1 val. grojimo laikui: ≈2 val.
  - ↳ Apšvietimas >100000 liuksų
  - ↳ Debesuotos dienos įkrovos laikas nuo 10:00-16:00 val.
- Išimamos ir plaunamos vėsinančios gelio ausų pagalvėlės

### Pastaba

- Techniniai duomenys gali būti pakeisti nepranešus.

# 7 Pastaba

## Atitiktis deklaracija

Šiuo raštu „TP Vision Europe B.V.“ pareiškia, kad šis gaminys atitinka esminius Radijos įrangos direktyvos 2014/53/EU ir JK radijo įrangos reglamentų SI 2017 Nr. 1206 reikalavimus ir kitas su ja susijusias nuostatas. Atitiktis deklaracija galite rasti tinklapyje [www.philips.com/support](http://www.philips.com/support).

## Senojo gaminio ir baterijos utilizavimas



Jūsų gaminys suprojektuotas ir pagamintas iš aukštos kokybės medžiagų ir komponentų kuriuos galima perdirbti ir panaudoti iš naujo.



Šis ant gaminio esantis simbolis reiškia, kad jam taikoma Europos direktyva 2012/19/EU.



Šis simbolis reiškia, kad gaminyje yra baterijų, kurioms taikomas Europos reglamentas (EU) 2023/1542, ir jos negali būti išmetamos kartu su buitineis atliekomis. Prašome susipažinti su vietine rūšiuojamų elektros ir elektronikos gaminių atliekų surinkimo tvarka. Laikykitės vietinių taisyklių ir niekada neišmeskite gaminio ir baterijų kartu su įprastomis buitineis atliekomis. Tinkamai utilizuodami savo senąjį gaminį, apsaugosite aplinką ir žmonių sveikatą nuo galimų neigiamų padarinių.

## Išimkite integruotą bateriją

Jei jūsų šalyje nėra elektroninių gaminių atliekų surinkimo / perdirbimo sistemos, galite apsaugoti aplinką išimdami ir pakartotinai perdirbdami bateriją, prieš šalindami ausines.

- Prieš išimdami bateriją, įsitikinkite, kad ausinės būtų atjungtos.

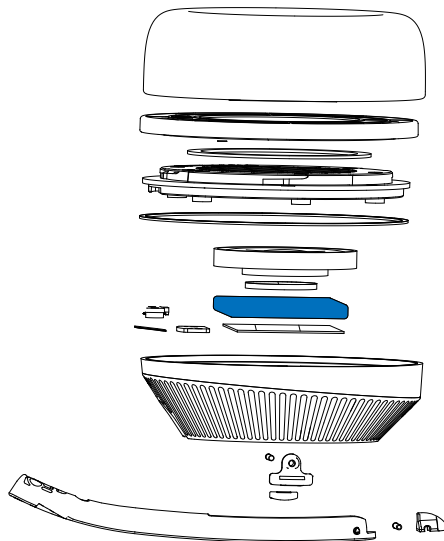

## Atitiktis elektromagnetinių laukų poveikio reikalavimams

Gaminys atitinka galiojančius elektromagnetinių laukų poveikio standartus ir reikalavimus.

---

## Aplinkosaugos informacija

Nebūtinios pakuotės medžiagos nebuvo naudojamos.

Jūsų sistemą sudaro medžiagos, kurias galima perdirbti ir panaudoti, jei jas išardo specializuota įmonė. Laikykitės vietos reikalavimų dėl pakuotės, nusilpusių baterijų ir senos įrangos medžiagų utilizavimo.

---

## Atitikties pranešimas

Įrenginys atitinka FCC taisyklių 15 dalies reikalavimus. Eksploatavimui taikomos šios dvi sąlygos:

- 1. Prietaisas neturi kelti kenksmingų trikdžių ir**
- 2. Prietaisas turi priimti visus trikdžius, įskaitant trikdžius, kurie gali sukelti nepageidaujamą prietaiso veikimą.**

### FCC taisyklės

Ši įranga buvo išbandyta ir nustatyta, kad ji atitinka B klasės skaitmeniniams prietaisams taikomus apribojimus pagal FCC taisyklių 15 dalies nuostatas. Šie apribojimai skirti tam, kad užtikrintų pagrįstą apsaugą nuo žalingų trikdžių, kai įrenginys instaliuojamas gyvenamuosiuose patalpose. Ši įranga generuoja, naudoja ir gali spinduliuoti radijo dažnių energiją ir, jei instaliuojama ir naudojama ne pagal instrukciją, gali sukelti kenksmingus trikdžius radijo ryšio prietaisams.

Tačiau nėra garantijos, kad tam tikrame prietaise neatsiras trikdžių. Jei ši įranga sukelia žalingus radijo ar televizijos signalo priėmimo trikdžius, kuriuos galima nustatyti išjungiant ir įjungiant įrangą, naudotojas gali pabandyti ištaisyti trikdžius viena ar keliomis iš šių priemonių:

- Perorientuoti arba perkelti priėmimo anteną
- Padidinti atstumą tarp prietaiso ir imtuvo
- Prijungti įrangą prie skirtingos negu prie kurios dabar yra prijungtas imtuvas, grandinės lizdo
- Paprašyti platintojo ar profesionalaus radijo ar televizijos meistro pagalbos

### Federalinės ryšių agentūros (FCC) pareiškimas dėl spindulių poveikio:

Ši įranga atitinka FCC spindulių poveikio apribojimus, galiojančius nekontroliuojamai aplinkai.

Šis siųstuvus neturi veikti kartu su jokia kita antena ar siųstuvu.

**Perspėjimas:** Bet kokie įrangos pakeitimai, kurių aiškiai negaliojo atlikti už atitiktį atsakinga šalis, gali anuliuoti vartotojo teisę naudoti įrangą.

### Kanada:

Šiame įrenginyje yra nelicencijuojami siųstuvai (-ai) / imtuvai (-ai), kuris (-e) atitinka „Kanados inovacijų, mokslo ir ekonominės plėtros“ nelicencijuojamą RSS standartą. Eksploatavimui taikomos šios dvi sąlygos: (1) Prietaisas neturi kelti kenksmingų trikdžių ir (2) prietaisas turi priimti visus trikdžius, įskaitant trikdžius, kurie gali sukelti nepageidaujamą prietaiso veikimą.

CAN ICES-(B)/NMB-(B)

### IC spinduliuotės poveikio pareiškimas:

Ši įranga atitinka Kanadoje galiojančius spindulių poveikio apribojimus, nustatytus nekontroliuojamai aplinkai. Šis siųstuvus neturi veikti kartu su jokia kita antena ar siųstuvu.

## 8 Prekių ženklai

---

### Bluetooth

„Bluetooth“<sup>®</sup> žodinis prekių ženklas ir logotipai yra registruoti prekių ženklai, priklausantys „Bluetooth SIG, Inc.“, todėl minėtus ženklus „MMD Hong Kong Holding Limited“ naudoja pagal licenciją. Kiti prekių ženklai ir prekių pavadinimai priklauso atitinkamiems jų savininkams.

### Siri

„Siri“ yra „Apple Inc.“ prekių ženklas, registruotas JAV ir kitose šalyse.

### Google

„Google“ ir „Google Play“ yra „Google LLC“ prekių ženklai.

## 9 Dažniausiai užduodami klausimai

### Mano uždedamos saulės maitinamos ausinės neįsijungia.

Nusilpusi baterija. Įkraukite ausines.

### Negaliu suporuoti savo uždedamų saulės maitinamų ausinių savo „Bluetooth“ įrenginiu.

„Bluetooth“ funkcija išjungta. Įjunkite „Bluetooth“ įrenginio „Bluetooth“ funkciją ir įjunkite „Bluetooth“ įrenginį, prieš įjungdami ausines.

### „Bluetooth“ įrenginys negali rasti ausinių.

- Ausinės gali būti prijungtos prie anksčiau suporuoto įrenginio. Atjunkite prijungtą įrenginį arba pasitraukite iš jo veikimo diapazono.
- Poravimas nustatytas iš naujo arba ausinės anksčiau buvo suporuotos su kitu įrenginiu. Suporuokite su „Bluetooth“ įrenginiu dar kartą pagal aprašymą naudotojo vadove. (Žr. „Žr. Ausinių poravimas su „Bluetooth“ įrenginiu pirmą kartą“ puslapyje 7).

### Mano uždedamos saulės maitinamos ausinės prijungtos prie mobiliojo telefono stereo funkcijos per „Bluetooth“, tačiau muzika girdisi tik per mobiliojo telefono garsiakalbį.

Daugiau informacijos galite rasti mobiliojo telefono naudotojo vadovą. Pasirinkite klausyti muzikos per ausines.

### **Garso kokybė bloga, girdisi traškėjimas.**

- „Bluetooth“ įrenginys yra už veikimo diapazono ribų. Sumažinkite atstumą tarp ausinių ir „Bluetooth“ įrenginio arba pašalinkite tarp jų esančias kliūtis.
- Įkraukite savo ausines.

### **Garso kokybė – bloga, kai srautinis perdavimas iš mobiliojo telefono yra labai lėtas arba srautinis perdavimas visiškai nevyksta.**

Įsitikinkite, kad jūsų mobilusis telefonas ne tik palaiko (mono) HFP, bet palaiko ir A2DP ir yra suderinamas su BT4.0x (ar aukštesnė) versija (žr. „Techniniai duomenys“ puslapyje 11).

### **Girdžiu muziką, tačiau negaliu jos valdyti „Bluetooth“ įrenginyje (pvz., perklausyti / sustabdyti / praleisti / pereiti pirmyn arba atgal).**

Įsitikinkite, kad „Bluetooth“ garso šaltinis tinka AVRCP profiliui (žr. „Techniniai duomenys“ puslapyje 11).

### **Per mažas ausinių garsas.**

Kai kurie „Bluetooth“ įrenginiai negali susieti garso lygio su ausinėmis per garso sinchronizavimo funkciją. Šiuo atveju turite sureguliuoti „Bluetooth“ įrenginio garsą atskirai, kad galėtumėte muziką klausyti norimu garsu.

### **Negaliu prijungti ausinių prie kito įrenginio, ką daryti?**

- Įsitikinkite, kad anksčiau suporuoto įrenginio „Bluetooth“ funkcija yra išjungta.
- Pakartokite suporavimo procedūrą savo antrame įrenginyje (žr. „Žr. Ausinių poravimas su „Bluetooth“ įrenginiu pirmą kartą“ puslapyje 7).

### **Reguliariai valykite savo ausines.**

- Naudokite švarią, drėgną šluostę ausinėms valyti – ypač garso laidus ir mikrofono angas – reguliariai ir venkite tokių medžiagų, kaip prakaitas ar ausų siera, susidarymo.
- Jei ant garso laidų, oro ar mikrofono angose lieka prakaito ar vandens lašelių, garso lygis laikinai sumažės ar visiškai pranyks. Tai nėra gedimas. Naudokite minkštą, drėgną šluostę ausinėms nusausti. Priešingu atveju, išimkite ausinių antgalius, pasukite garso laidus žemyn ir maždaug penkis kartus švelniai palieskite ausines sausa šluoste ar panašia medžiaga, kad pašalintumėte viduje susikaupusį vandenį.
- Įsitikinkite, kad ausinės būtų visiškai sausos, prieš įkraudami ir naudodamiesi jomis. Venkite naudoti vienkartinį alkoholiu suvilgytą servetėlių ar kitų valymo medžiagų.

### **Reguliariai įkraukite savo ausines.**

Jei ausinės ilgai nenaudojamos, pakartotinai įkraunamos baterijos gali prarasti savo įkrovą. Norėdami išvengti šių nuostolių, prašome įkrauti bateriją bent vieną kartą per tris mėnesius.

Dėl tolesnės paramos, apsilankykite [www.philips.com/support](http://www.philips.com/support)





MMD Hong Kong Holding Limited. Visos teisės saugomos. Techniniai duomenys gali būti pakeisti nepranešus.  
„Philips“ ir „Philips Shield Emblem“ yra registruoti „Koninklijke Philips N.V.“ prekių ženklai ir naudojami pagal licenciją. Šis gaminy  
buvo gamintas ir parduodamas „MMD Hong Kong Holding Limited“ arba vienos iš jos filialų atsakomybe ir „MMD Hong Kong  
Holding Limited“ yra šio gaminio laiduotojas. Visi kiti bendrovių ir gaminių pavadinimai gali būti atitinkamų bendrovių, su kuriomis  
yra susiję, prekių ženklai.

