

PHILIPS

Slušalice

Seriya 6000

TAA6709



Priručnik za korisnike

Registrujte svoj proizvod i potražite podršku na:
www.philips.com/support

Sadržaj

1	Važne sigurnosne upute	2
	Zaštita sluha	2
	Opće informacije	2
2	Vaše bežične sportske slušalice True	4
	Šta je u kutiji	4
	Drugi uređaji	4
	Pregled vaših bežičnih sportskih slušalica True	5
3	Započnite	6
	Napunite bateriju	6
	Kako ih nositi	6
	Preuzimanje aplikacije	7
	Uparivanje slušalica s Bluetooth uređajem prvi put	7
	Uparivanje slušalica s drugim Bluetooth uređajem	8
	Veza na višestrukim tačkama	8
4	Koristite svoje slušalice	9
	Spojite slušalice na vaš Bluetooth uređaj	9
	Uključite/isključite napajanje	9
	Upravljajte pozivima i muzikom	9
	Glasovni asistent	10
	Status LED indikatora slušalica	10
	Status LED indikatora kućišta za punjenje	10
5	Prilagodite svjetlo za trčanje u aplikaciji Philips Headphones	11
6	Resetovanje slušalica	12
7	Tehnički podaci	12
8	Obavijest	13
	Deklaracija o usaglašenosti	13
	Odlaganje starog proizvoda i baterije	13
	Vađenje ugrađene baterije	13
	Usklađenost sa EMF	14
	Informacije o životnoj sredini	14
	Obavijest o usaglašenosti	14
9	Zaštitne oznake	16
10	Česta pitanja	17

1 Važne sigurnosne upute

Zaštita sluha



Opasnost

- Kako bi ste izbjegli oštećenje sluha, ograničite vrijeme korištenja slušalica na velikim jačinama zvuka, i postavite jačinu zvuka na siguran nivo. Što je veća jačina zvuka, to je kraće vrijeme sigurnog slušanja.

Obavezno se držite sljedećih uputa kada koristite slušalice.

- Koristite slušalice za slušanje pri razumnoj jačini zvuka, te u razumnom vremenskom trajanju.
- Vodite računa da neprestano ne povećavate jačinu zvuka kako se vaš sluh bude prilagođavao.
- Nemojte toliko povećati jačinu zvuka tako da ne možete čuti šta se dešava oko vas.
- Budite oprezni ili privremeno obustavite upotrebu uređaja u mogućim opasnim situacijama.
- Preveliki zvučni pritisak u dijelovima koji idu direktno na uši, i u samim slušalicama može uzrokovati gubitak sluha.
- Korištenje slušalica na oba uha u toku vožnje nije preporučljivo, a u nekim područjima može biti i nezakonito tokom vožnje.
- Zbog vlastite sigurnosti, izbjegavajte ometanja muzikom ili telefonskim pozivima dok ste u prometu, ili u drugim potencijalno opasnim okruženjima.

Opće informacije

Kako biste izbjegli oštećenja ili kvarove:

Oprez

- Ne izlažite slušalice prekomjernoj toploti.
- Ne bacajte slušalice.
- Slušalice ne smiju biti izložene kapanju ili prskanju. (Pogledajte IP rejting za ovaj proizvod)
- Ne dopustite da vam slušalice budu potopljene u vodi.
- Ne punite slušalice ako su utikač ili utičnica mokri.
- Ne koristite sredstva za čišćenje koja sadrže alkohol, amonijak, benzen ili abrazive.
- Slušalice redovno čistite čistom, vlažnom krpom – posebno zvučne kanale i rupe mikrofona – i izbjegavajte nakupljanje tvari poput znoja ili ušne masti.
- Ako u zvučnim kanalima, otvorima za zrak ili rupama mikrofona ostanu kapljice znoja ili vode, nivo zvuka će privremeno pasti ili će se u potpunosti isključiti. Ovo nije kvar. Upotrijebite mekanu, vlažnu krpu da temeljno osušite slušalice. Alternativno, uklonite vrhove slušalica, okrenite zvučne kanale prema dolje i lagano lupkajte slušalicama oko pet puta o suhu krpu ili slično kako biste uklonili svu vodu koja se nakupila u unutrašnjosti.
- Prije punjenja i korištenja se uvjerite da su slušalice potpuno suhe. Izbjegavajte korištenje jednokratnih alkoholnih jastučića ili drugih sredstava za čišćenje.
- Integrirana baterija ne smije biti izložena prekomjernoj toploti, poput sunčevih zraka, požara ili slično.
- Postoji opasnost od eksplozije ukoliko se baterija nepropisno zamijeni. Bateriju zamijenite samo istom ili ekvivalentnom baterijom.
- Kako bi ostvarili specifičan IP rejting, ulaz za punjenje slušalica mora biti zatvoren.
- Odlaganje baterije u vatru ili vruću peć, mehaničko lomljenje ili rezanje baterije može dovesti do eksplozije;
- Ostavljanje baterije na mjestima sa ekstremno visokim temperaturama može rezultirati eksplozijom ili curenjem zapaljive tečnosti ili gasa.
- Baterija izložena ekstremno niskom zračnom pritisku može rezultirati eksplozijom ili curenjem zapaljive tečnosti ili gasa.
- Ukoliko se baterija zamijeni neispravnom baterijom, rizikuje se ozbiljno oštećenje slušalica i baterije (na primjer, u slučaju nekih tipova litijumskih baterija).

- Ako se slušalice s mikrofonom ne koriste duže vrijeme, punjiva baterija će početi da gubi svoju napunjenost. Da biste izbjegli ovaj gubitak, napunite bateriju u potpunosti barem jednom svaka tri mjeseca.
- Da biste izbjegli rizik od požara, oprema se napaja samo vanjskim izvorom napajanja čiji izlaz mora biti u skladu sa PS1 (izlaznim kapacitetom manjim ili jednakim 15W).

Temperature rada i skladištenja, te vlažnost zraka

- Čuvajte proizvod na mjestima sa temperaturom između -20°C i 50°C , te sa do 90% relativne vlažnosti.
- Koristite proizvod na mjestima sa temperaturom između 0°C i 45°C , te sa do 90% relativne vlažnosti.
- Vijek trajanja baterije može biti kraći kada se koristi pri visokim ili niskim temperaturama.

2 Vaše bežične sportske slušalice True

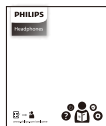

Brzi vodič



Garancija



Sigurnosni letak

Čestitamo na kupovini, dobro došli u Philips! Kako biste u potpunosti iskoristili podršku koju nudi Philips, registrujte svoj proizvod na www.philips.com/support. Uz ove Philips True bežične sportske slušalice možete:

- Uživati u bežičnim pozivima, bez da držite telefon (hands-free)
- Bežično slušati i upravljati muzikom
- Prebacivati uređaj sa poziva na slušanje muzike

Drugi uređaji

Mobilni telefon ili uređaj (npr. prijenosni računar, tablet, Bluetooth adapteri, MP3 plejeri itd.) koji podržava Bluetooth i koji je kompatibilan sa slušalicama.

Šta je u kutiji

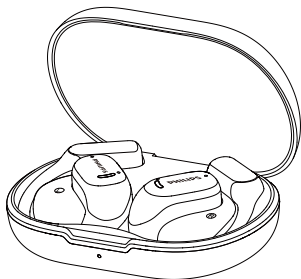

Bežične sportske slušalice True TAA6709



Kabl za punjenje tipa C
(isključivo za punjenje)

Pregled vaših bežičnih sportskih slušalica True

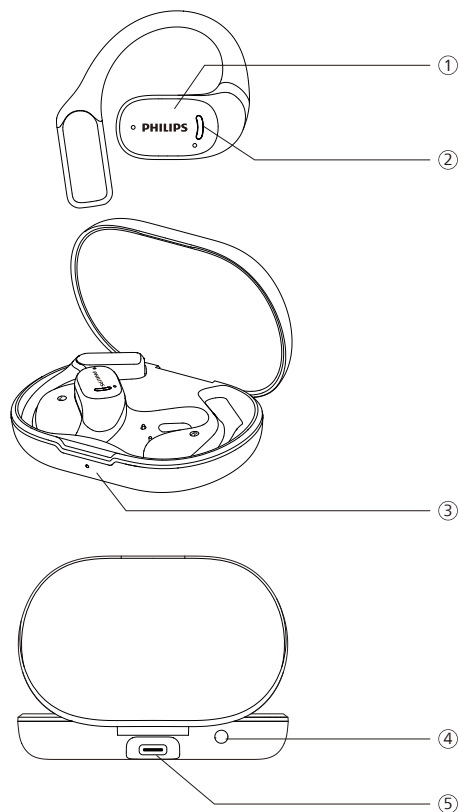

- ① Višefunkcijski interfejs na dodir (MFT)
- ② LED indikator (slušalice)
- ③ LED indikator (prikaz stanja ili punjenja baterije)
- ④ Dugme za uparivanje putem Bluetootha
- ⑤ USB-C ulaz za punjenje

3 Započnite

Napunite bateriju

Napomena

- Prije prvog korištenja slušalica, stavite slušalice u kućište za punjenje i punite bateriju 2 sata za optimalan kapacitet i životni vijek baterije
- Koristite samo originalni USB kabl za punjenje tipa C da biste izbjegli eventualna oštećenja.
- Ako se slušalice s mikrofonom ne koriste duže vrijeme, punjiva baterija će početi da gubi svoju napunjenost. Da biste izbjegli ovaj gubitak, napunite bateriju u potpunosti barem jednom svaka tri mjeseca.

Kućište za punjenje

Jedan kraj USB kabla povežite u kućište za punjenje, a drugi kraj u izvor napajanja.

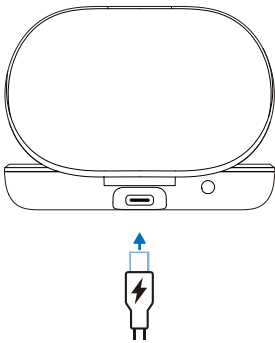

Savjet

- Kućište za punjenje služi kao prenosiva rezervna baterija za punjenje slušalica. Kada je kućište za punjenje potpuno napunjeno, ono podržava 3 puta ciklusa slušalica.

Slušalice

Uklonite izolacijske folije sa slušalica i vratite slušalice u kućište za punjenje.

- LED lampica indikatora na kućištu za punjenje treperi bijelo.
- Zatvorite poklopac kućišta za punjenje, kućište za punjenje počinje puniti slušalice.

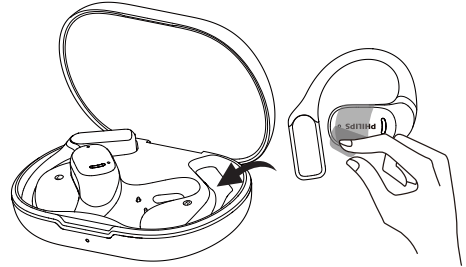

Savjet

- Za potpuno punjenje obično je potrebno 2 sata (za slušalice ili kućište za punjenje) pomoću USB kabla.

Kako ih nositi

Umetnite slušalice

- 1 Provjerite lijevu ili desnu orijentaciju slušalica.
- 2 Pričvrstite slušalice na uši.

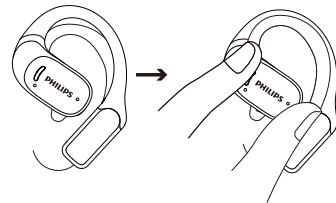

Preuzimanje aplikacije

Skenirajte QR kod/pritisnite dugme "Preuzmi" ili pretražite "Philips Headphones" u Apple App Storeu ili Google Play kako bi preuzeli aplikaciju.

Povežite se



philips.to/headapp

Philips Headphones aplikacija zadužuje vas za muziku koju slušate. Možete prilagoditi zvuk tako da vaše iskustvo muzike i pozivanja uvijek najbolje odgovaraju vašim potrebama.

Uparivanje slušalica s Bluetooth uređajem prvi put

- 1 Provjerite jesu li slušalice potpuno napunjene i isključene.
- 2 Otvorite poklopac kućišta za punjenje, slušalice će biti u načinu uparivanja i spremne za povezivanje.
 - ↳ Bijelo i plavo LED svjetlo naizmjenično treperi na obje slušalice.
 - ↳ Slušalice su sada nalaze u modusu uparivanja i spremne su za uparivanje s Bluetooth uređajem (npr. mobilnim telefonom).

- 3 Uključite Bluetooth funkciju vašeg Bluetooth uređaja.
- 4 Uparite slušalice sa svojim Bluetooth uređajem, pogledajte uputstvo za upotrebu vašeg Bluetooth uređaja.

Napomena

- Nakon uključivanja, ako slušalice ne mogu pronaći nikakav ranije povezani Bluetooth uređaj stavite ih u mod za uparivanje (pritisnite tipku na kutiji tokom 3 sekunde uz obje slušalice unutra i otvoren poklopac).

Naredni primjer prikazuje vam kako upariti slušalice sa Bluetooth uređajem.

- 1 Uključite funkciju Bluetootha na svom Bluetooth uređaju, izaberite **Philips TAA6709**.
- 2 Unesite lozinku slušalica: "0000" (4 nule) ako uređaj to bude tražio. Za uređaje s Bluetooth verzijom 3.0 ili više, nije potrebno unositi lozinku.



Philips TAA6709

Jedna slušalica (Mono način rada)

Izvadite desnu ili lijevu slušalicu iz kućišta za punjenje za Mono način upotrebe. Slušalica će se automatski uključiti.

Napomena

- Izvadite drugu slušalicu iz kućišta za punjenje i one će se automatski upariti jedna s drugom

Uparivanje slušalica s drugim Bluetooth uređajem

Ako želite da uparite drugi Bluetooth uređaj sa slušalicama, samo ih postavite u način uparivanja (pritisnite dugme na kutiji 3 sekunde dok su obje slušalice unutra, i dok je poklopac otvoren), a zatim pronađite drugi uređaj koristeći uobičajeni način uparivanja.

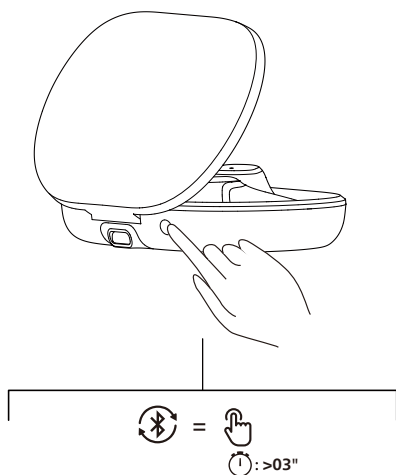

Napomena

- Slušalice pohranjuju 4 uređaja u memoriju. Ako pokušate upariti više od 4 uređaja, najraniji upareni uređaj zamjenjuje se novim.

Veza na višestrukim tačkama

Uparivanje

- Uparivanje slušalica na 2 uređaja, npr. mobilni telefon i notebook.

Prebacujte između uređaja

- U bilo kojem trenutku možete sušati muziku samo s 1 uređaja. Drugi uređaj će se koristiti za telefonski poziv.
- Pauzirajte zvuk s 1 uređaja i zatim pokrenite reprodukciju zvuka s drugog uređaja.

Napomena

- Prilikom streaminga zvuka s uređaja 1, primanje poziva s uređaja 2 automatski će pauzirati reprodukciju na uređaju 1. A poziv će biti automatski usmjeren na slušalice.
- Završetkom poziva automatski se nastavlja reprodukcija s uređaja 1.

4 Koristite svoje slušalice

Spojite slušalice na vaš Bluetooth uređaj

- 1 Uključite Bluetooth funkciju vašeg Bluetooth uređaja.
- 2 Otvorite poklopac kućišta za punjenje.
 - ↳ Bijela LED lampica treperi.
 - ↳ Slušalice će tražiti zadnji spojeni Bluetooth uređaj i automatski ih spojiti. Ako zadnji povezan nije dostupan, slušalice će pretražiti i ponovo se povezati s drugim posljednjim povezanim uređajem.



Savjet

- Ako uključite Bluetooth funkciju vašeg Bluetooth uređaja nakon uključivanja slušalica, morate pregledati Bluetooth izbornik uređaja i ručno spojiti slušalice na uređaj.



Napomena

- U nekim Bluetooth uređajima moguće je da spajanje neće biti automatsko. U ovom slučaju morate pregledati Bluetooth izbornik vašeg uređaja i ručno spojiti slušalice na Bluetooth uređaj.

Uključite/isključite napajanje

Zadatak	MFT	Operacija
Uključite slušalice		Otvorite kućište za punjenje kako biste ga uključili
Isključite slušalice		Zatvorite kućište za punjenje kako biste ga isključili

Upravlajte pozivima i muzikom

Kontrola muzike

Zadatak	MFT	Operacija
Puštajte ili pauzirajte muziku	Desna slušalica	Pritisnite dva puta
Sljedeća numera	Desna slušalica	Trostruki dodir
Prethodna numera	Lijeva slušalica	Trostruki dodir
Podesite glasnoću +	Desna slušalica	Dodirnite jednom a potom dodirnite dugo
Podesite glasnoću -	Lijeva slušalica	Dodirnite jednom a potom dodirnite dugo



Napomena

- Čut ćete ton koji označava kada je jačina zvuka dostigla maksimalan nivo.

Kontrola poziva

Zadatak	MFT	Operacija
Javite se/ završite poziv	Desna/ lijeva slušalica	Jednom pritisnite
Prekinite poziv/ Odbijte poziv	Desna/ lijeva slušalica	Pritisnite dva puta

Glasovni asistent

Zadatak	Tipka	Operacija
Pokrenite glasovnog asistenta (Siri/Google)	Desna slušalica	Nastavite dodirivati nakon što se ton aktivirao
Zaustavite glasovnog asistenta	Desna slušalica	Jednom pritisnite

Status LED indikatora slušalica

Status slušalice	Indikator
Slušalice su povezane sa Bluetooth uređajem	Bijele LED lampice zatrepere jednom
Slušalice su spreme za uparivanje	LED lampica naizmjenično treperi plavo i bijelo

Slušalice su uključene, ali nisu povezane sa Bluetooth uređajem	Bijela LED lampica treperi svake sekunde (automatski se isključuje nakon 3 minuta)
---	---

Nizak nivo baterije (slušalice)	Bijela LED lampica treperi 3 puta svakih 5 sekundi
------------------------------------	--

Baterija je potpuno napunjena (kućište za punjenje)	Pogledajte LED indikator kućišta
---	-------------------------------------

Status LED indikatora kućišta za punjenje

Prilikom punjenja	Indikator
Niska razina baterije	Jantarna LED lampica se pali
Relativno odgovarajuća baterija	Bijela LED lampica se pali

U upotrebi i poklopac je otvoren	Indikator
Niska razina baterije	Žuta LED lampica polako treperi u 4 ciklusa
Relativno odgovarajuća baterija	Bijela LED lampica se pali 5 sekundi

5 Prilagodite svjetlo za trčanje u aplikaciji Philips Headphones

Sigurnosno svjetlo za trčanje možete prilagoditi putem aplikacije Philips Headphones (koja je nadograđena na najnoviju verziju V2.0.3.9).

- ↳ Kliknite na "Svjetlo za trčanje" da odaberete način rada svjetla za trčanje.

Postoje tri načina rada svjetla za trčanje: Sporo treperenje, Brzo treperenje i Uvijek uključeno.

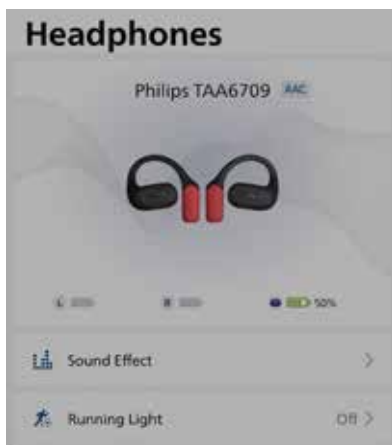

Running Light

- Off
- Slow Blink
- Fast Blink
- Always On

Done

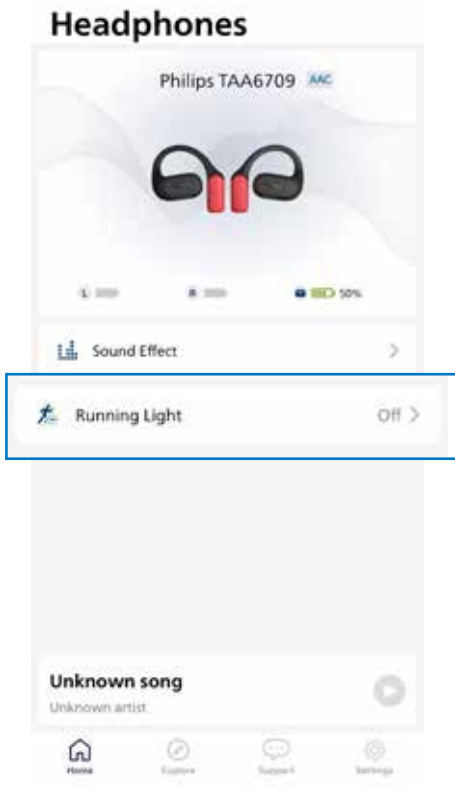

6 Resetovanje slušalica

Ako naidete na problem kod uparivanja ili povezivanja, slijedite sljedeću proceduru da vratite slušalice na tvorničke postavke.

- 1 Na svom Bluetooth uređaju idite na Bluetooth izbornik, i uklonite **Philips TAA6709** sa spiska uređaja.
- 2 Isključite Bluetooth funkciju vašeg Bluetooth uređaja.
- 3 Vratite slušalice u kućište za punjenje i otvorite poklopac.
- 4 Pritisnite dugme na kutiji dvaput.
- 5 Pratite korake u "Koristite svoje slušalice - spojite slušalice na vaš Bluetooth uređaj".
- 6 Uparite slušalice sa vašim Bluetooth uređajem, izaberite **Philips TAA6709**.

Ako slušalice ne reaguju, pratite donji korak za resetovanje hardvera slušalica.

- Vratite slušalice u kućište za punjenje i otvorite poklopac. Pritisnite tipku na kućištu za punjenje duže od 10 sekundi.

7 Tehnički podaci

- Vrijeme reprodukcije muzike: do 7+21 sati
- Vrijeme punjenja: 2 sata
- Litijsko-ionska baterija 58 mAh u svakoj slušalici, litijsko-ionska baterija 580 mAh na kućištu za punjenje
- Opcija sa Bluetooth-om: 5.4
- Kompatibilni Bluetooth profili:
 - HFP (profil bez korištenja ruku)
 - A2DP (napredni profil distribucije zvuka)
 - AVRCP (profil daljinskog upravljanja zvukom i videom)
- Podržani audio kodeci: SBC
- Domet frekvencija: 2,402-2,480 GHz
- Snaga predajnika: < 10 dBm
- Radni raspon: Do 10 metara
- Automatsko isključivanje
- USB priključak tipa C za punjenje
- Upozorenje o niskoj bateriji: dostupno



Napomena

- Kompanija zadržava pravo promjene specifikacija bez prethodne najave.

8 Obavijest

Deklaracija o usaglašenosti

Ovim, dokumentom, TP Vision Europe B.V. izjavljuje da je proizvod usklađen sa osnovnim zahtjevima i drugim relevantnim odredbama RED direktive 2014/53/EU i UK Radio Equipment Regulations SI 2017 No 1206. Izjavu o usklađenosti možete pronaći na webstranici: www.philips.com/support.

Odlaganje starog proizvoda i baterije



Vaš je proizvod dizajniran i proizveden od visokokvalitetnih materijala i dijelova, koji se mogu reciklirati i ponovo upotrijebiti.



Ovaj simbol na proizvodu znači da je proizvod obuhvaćen Evropskom direktivom 2012/19/EU.



Ovaj simbol znači da proizvod sadrži bateriju koja je obuhvaćena Evropskom uredbom (EU) 2023/1542, te se ne smije odlagati zajedno s običnim kućnim otpadom. Informišite se o pravilima za odvojeno odlaganje električnih i elektronskih proizvoda i punjivih baterija u vašoj sredini. Pridržavajte se lokalnih propisa i nikada nemojte odlagati proizvod i baterije zajedno s običnim kućnim otpadom. Pravilno odlaganje starih proizvoda i baterija pomaže spriječiti negativne posljedice po okoliš i zdravlje ljudi.

Vađenje ugrađene baterije

Ako u vašoj zemlji ne postoji sistem za prikupljanje/reciklažu elektroničkih uređaja, možete zaštititi okoliš uklanjanjem i reciklažom baterije prije nego što odložite slušalice u smeće.

- Prije uklanjanja baterije, provjerite da li su slušalice isključene iz kućišta za punjenje.

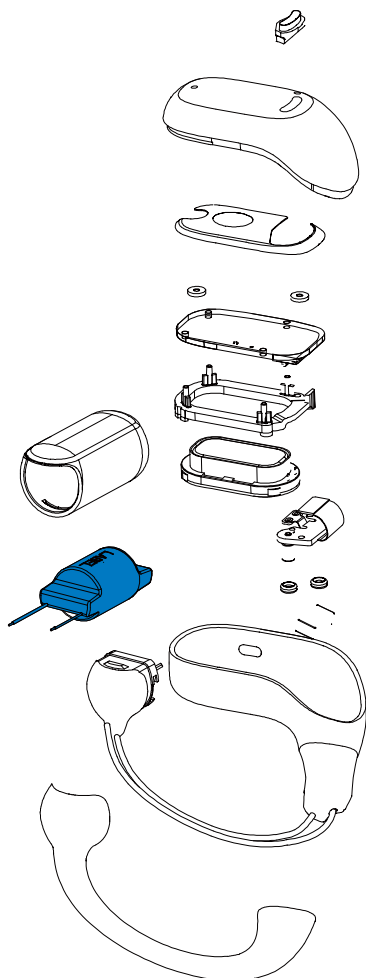

- Prije uklanjanja baterije, provjerite da li je postolje za punjenje isključeno iz USB kabela za punjenje.

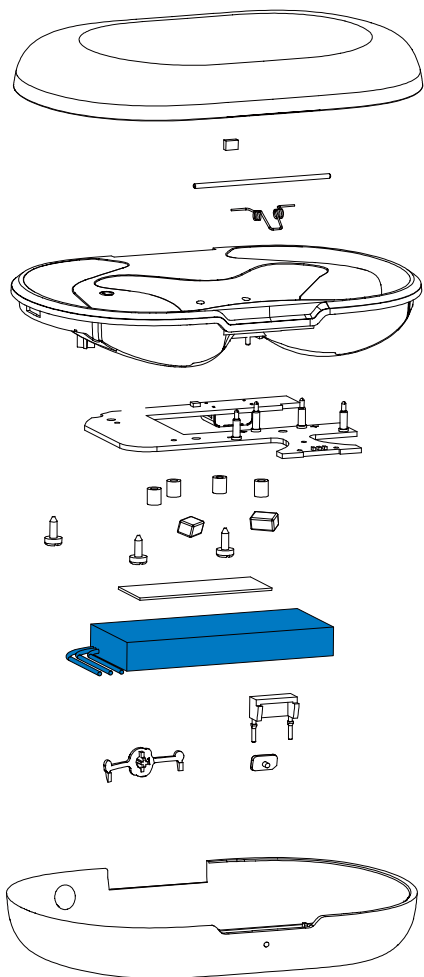

Usklađenost sa EMF

Ovaj proizvod je u skladu sa svim važećim standardima i propisima koji se odnose na izlaganje elektromagnetnim poljima.

Informacije o životnoj sredini

Sve nepotrebno pakovanje je izostavljeno.

Vaš sistem se sastoji od materijala koji se mogu reciklirati i ponovo koristiti pod uslovom da ih rastavlja specijalizovano preduzeće. Pridržavajte se lokalnih propisa o odlaganju ambalažnog materijala, istrošenih baterija i stare opreme.

Obavijest o usaglašenosti

Ovaj uređaj je u skladu s FCC pravilima, Dio 15. Njegov rad zavisi od slijedeća dva uslova:

1. Da neće uzrokovati štetne smetnje i
2. Da mora prihvatiti svaku primljenu smetnju, uključujući smetnje koje mogu uzrokovati neželjeni rad.

FCC Pravila

Ova oprema je testirana, te je utvrđeno da je usklađena sa ograničenjima za digitalne uređaje Klase B, u skladu sa Dijelom 15 FCC Pravila. Ova ograničenja su osmišljena da pruže dobru zaštitu od štetnih smetnji u stambenim objektima. Ova oprema proizvodi, koristi i može da zrači radiofrekvencijsku energiju te, ako se ne instalira i ne koristi u skladu sa Priručnikom za korisnike, može uzrokovati štetne smetnje radio-komunikacijama.

Međutim, ne postoji garancija da do smetnji neće doći u određenoj instalaciji. Ako ova oprema uzrokuje štetne smetnje u radio ili televizijskom prijemu, što se može odrediti isključivanjem i uključivanjem opreme, korisniku se savjetuje da pokuša da popravi smetnje koristeći jednu ili više ovih mjera:

- Preusmjerite ili premjestite prijemnu antenu.
- Povećajte razmak između opreme i prijemnika.
- Uključite opremu u utičnicu na strujno kolo koje se razlikuje od onoga na koje je priključen prijemnik.
- Za pomoć se obratite prodavaču ili iskusnom radio/TV tehničaru.

FCC Izjava o izloženosti zračenju:

Ova oprema je u skladu sa ograničenjima za izlaganje zračenju Savezne komisije za komunikacije (FCC) utvrđenim za nekontrolisana okruženja.

Ovaj predajnik ne postavljajte u blizini, niti ga uključujte da radi zajedno sa drugom antenom ili predajnikom.

Oprez: Upozoravamo korisnike da bilo kakve promjene ili modifikacije opreme koje nije izričito odobrila strana odgovorna za usklađenost mogu poništiti korisnikovo ovlašteno pravo na korištenje opreme.

Kanada:

Ovaj uređaj sadrži predajnik(e) / prijemnik(e) koji su izuzeti od licenci, a koji su u skladu sa Standardima za izloženost radiofrekvencijskom zračenju (RSS) Kanadske agencije za inovacije, nauku i ekonomski razvoj. Njegov rad zavisi od slijedeća dva uslova: (1) Ovaj uređaj ne smije uzrokovati štetne smetnje i (2) ovaj uređaj mora da prihvati sve primljene smetnje, uključujući i smetnje koje mogu uzrokovati neželjeni rad uređaja.

CAN ICES-(B)/NMB-(B)

Izjava o izlaganju zračenju kroz integrisana kola (IC):

Ova oprema je u skladu sa ograničenjima za izlaganje zračenju Kanade, utvrđenim za nekontrolisana okruženja.

Ovaj predajnik ne postavljajte u blizini, niti ga uključujte da radi zajedno sa drugom antenom ili predajnikom.

9 Zaštitne oznake

Bluetooth

Riječ Bluetooth® i logotipi su registrovani zaštitni znakovi u vlasništvu kompanije Bluetooth SIG, Inc. Svako korištenje takvih znakova od strane kompanije MMD Hong Kong Holding Limited je uređeno licencom. Ostali zaštitni znakovi i trgovački nazivi pripadaju odgovarajućim vlasnicima.

Siri

Siri je zaštitni znak kompanije Apple Inc., registrovane u SAD-u i drugim zemljama.

Google

Google i Google Play su zaštitni znakovi kompanije Google LLC.

10 Česta pitanja

Moje Bluetooth slušalice se ne uključuju

Nivo baterije je nizak. Napunite vaše slušalice.

Ne mogu upariti Bluetooth slušalice sa svojim Bluetooth uređajem.

Bluetooth je isključen. Omogućite Bluetooth opciju na svom Bluetooth uređaju i uključite Bluetooth uređaj prije nego što uključite vaše slušalice

Uparivanje nije moguće.

- Obje slušalice stavite u kućište za punjenje.
- Provjerite da ste onemogućili Bluetooth opcije bilo kojeg prethodno spojenog Bluetooth uređaja.
- Na Bluetooth uređaju izbrisajte "Philips TAA6709" sa spiska Bluetooth uređaja.
- Uparite slušalice (pogledajte dio 'Uparivanje slušalica s Bluetooth uređajem prvi put' na stranici 7).

Bluetooth uređaj ne može naći slušalice.

- Slušalice mogu biti povezane sa prethodno uparenim uređajem. Isključite upareni uređaj ili ga pomjerite van dometa Bluetootha.
- Uparivanje je možda resetovano, ili su slušalice prethodno bile uparene sa drugim uređajem. Ponovo uparite slušalice s Bluetooth uređajem, kako je opisano u priručniku za korisnike. (pogledajte 'Uparivanje slušalica s Bluetooth uređajem prvi put' na stranici 7).

Moje Bluetooth slušalice povezane su sa Bluetooth stereo funkcijom na mobilnom telefonu ali se muzika reproducira samo na zvučniku mobilnog telefona.

Pogledajte korisnički priručnik svog mobilnog telefona Odaberite slušanje muzike pomoću slušalica.

Kvalitet zvuka je loš i čuje se pucketanje.

- Bluetooth uređaj je izvan dometa. Smanjite udaljenost između slušalica i Bluetooth uređaja ili uklonite prepreke između njih.
- Napunite slušalice.

Kvalitet zvuka je loš kada se prenosi sa mobilnog telefona, prijenos je veoma spor ili uopšte ne funkcioniše.

Provjerite da li vaš mobilni telefon podržava (mono) HFP, ali i A2DP, i da li je kompatibilan sa BT4.0x (ili novijom verzijom) (vidi 'Tehnički podaci' na strani 12).

Redovno čistite vaše slušalice.

- Slušalice redovno čistite čistom, vlažnom krpom – posebno zvučne kanale i rupe mikrofona – i izbjegavajte nakupljanje tvari poput znoja ili ušne masti.
- Ako u zvučnim kanalima, otvorima za zrak ili rupama mikrofona ostanu kapljice znoja ili vode, nivo zvuka će privremeno pasti ili će se u potpunosti isključiti. Ovo nije kvar. Upotrijebite mekanu, vlažnu krpu da temeljno osušite slušalice. Alternativno, uklonite vrhove slušalica, okrenite zvučne kanale prema dolje i lagano lupkajte slušalicama oko pet puta o suhu krpu ili slično kako biste uklonili svu vodu koja se nakupila u unutrašnjosti.
- Prije punjenja i korištenja se uvjerite da su slušalice potpuno suhe. Izbjegavajte korištenje jednokratnih alkoholnih jastučića ili drugih sredstava za čišćenje.

Redovno punite vaše slušalice.

Ako se slušalice ne koriste duže vrijeme, punjiva baterija će početi da gubi svoju napunjenost. Da biste izbjegli ovaj gubitak, napunite bateriju u potpunosti barem jednom svaka tri mjeseca.



2024 © MMD Hong Kong Holding Limited. Sva prava pridržana Kompanija zadržava pravo promjene specifikacija bez prethodne najave.

Philips i grb Philips Shield su registrovani zaštitni znakovi Koninklijke Philips N.V. i koriste se pod licencom Ovaj proizvod je proizvela kompanija MMD Hong Kong Holding Limited ili jedna od njenih podružnica, a MMD Hong Kong Holding Limited pruža garanciju u vezi sa ovim proizvodom. Sva druga imena kompanija i proizvoda mogu predstavljati zaštitne znakove svojih kompanija, sa kojima su povezani.

