

# PHILIPS

## Sluchátka

Řada 6000

TAA6709



# Uživatelská příručka

Zaregistrujte svůj výrobek a získejte podporu na webu:  
[www.philips.com/support](http://www.philips.com/support)

# Obsah

<b>1</b>	<b>Důležité bezpečnostní pokyny</b>	<b>2</b>
	Bezpečnost sluchu	2
	Všeobecné informace	2
<b>2</b>	<b>Pravá bezdrátová sportovní sluchátka do uší</b>	<b>4</b>
	Obsah balení	4
	Ostatní zařízení	4
	Přehled pravých bezdrátových sportovních sluchátek do uší	5
<b>3</b>	<b>Začínáme</b>	<b>6</b>
	Nabíjení baterie	6
	Způsob nošení	6
	Stažení aplikace	7
	První párování sluchátek do uší se zařízením Bluetooth	7
	Spárování sluchátek s dalším zařízením Bluetooth	8
	Vícebodové připojení	8
<b>4</b>	<b>Používání sluchátek do uší</b>	<b>9</b>
	Připojení sluchátek do uší k zařízením Bluetooth	9
	Zapnutí/vypnutí	9
	Ovládání hovorů a hudby	9
	Hlasový asistent	10
	Stav indikátoru LED sluchátek	10
	Stav indikátoru LED nabíjecího pouzdra	10
<b>5</b>	<b>Přizpůsobení světla na běhání v aplikaci Philips Headphones</b>	<b>11</b>
<b>6</b>	<b>Resetování sluchátek</b>	<b>12</b>
<b>7</b>	<b>Technické údaje</b>	<b>12</b>
<b>8</b>	<b>Poznámka</b>	<b>13</b>
	Prohlášení o shodě	13
	Likvidace starého výrobku a baterie	13
	Vyjmutí integrované baterie	13
	Dodržování norem EMF	14
	Informace o životním prostředí	14
	Poznámka o shodě	14
<b>9</b>	<b>Ochranné známky</b>	<b>16</b>
<b>10</b>	<b>Časté otázky</b>	<b>17</b>

# 1 Důležité bezpečnostní pokyny

## Bezpečnost sluchu



### Nebezpečí

- Omezte dobu používání sluchátek s vysokou hlasitostí a nastavujte hlasitost na bezpečnou úroveň, abyste zabránili poškození sluchu. Čím vyšší je hlasitost, tím kratší by měla být doba poslechu.

Při používání sluchátek dodržujte následující pokyny:

- Poslouvejte s rozumně nastavenou hlasitostí po rozumně dlouhou dobu.
- Dbejte opatrnosti a nenastavujte hlasitost neustále výš, protože sluch se přizpůsobuje.
- Nenastavujte hlasitost tak vysoko, že byste neslyšeli, co se děje kolem vás.
- V potenciálně nebezpečných situacích musíte být obezřetní nebo musíte sluchátka přestat dočasně používat.
- Nadměrný akustický tlak vycházející ze sluchátek může způsobit ztrátu sluchu.
- Během řízení se nedoporučuje používat sluchátka, která zakrývají obě uši. V některých regionech to může být dokonce nezákonné.
- V dopravním provozu nebo v jiných potenciálně nebezpečných prostředích zabraňte z důvodu vlastní bezpečnosti tomu, aby vás hudba nebo telefonní hovor rozptýlily.

## Všeobecné informace

K zabránění poškození nebo závady:

### Pozor

- Nevystavujte sluchátka nadměrnému teplu.
- Neupusťte sluchátka.
- Sluchátka nesmí být vystavena kapající ani stříkající vodě. (Viz krytí IP konkrétního výrobku.)
- Nedovolte, aby se sluchátka ponořila do vody.
- Nenabíjejte sluchátka v případě, že jsou konektor nebo zásuvka vlhké.
- Nepoužívejte žádné čisticí prostředky obsahující alkohol, amoniak, benzín ani abrazivní látky.
- Sluchátka pravidelně čistěte pomocí čistého navlhčeného hadříku, zejména čistěte zvukové trubičky a otvory mikrofonu, abyste zabránili hromadění látek, jako je například pot nebo ušní maz.
- Pokud ve zvukových trubičkách, větracích otvorech nebo otvorech mikrofonu zůstane pot nebo kapky vody, může dojít ke snížení hlasitosti zvuku nebo k jeho úplnému utlumení. Nejedná se o závadu. Použijte měkký navlhčený hadřík a sluchátka pečlivě vysušte. Můžete také sejmut špunty sluchátek, otočit zvukové trubičky směrem dolů a na sluchátka jemně asi pětkrát poklepat na suchém hadříku nebo podobně, abyste odstranili veškerou vodu, která se uvnitř shromáždila.
- Než sluchátka nabijete a začnete používat, zkontrolujte, zda jsou zcela suchá. Při čištění se vyhněte jednorázovým tampónům napuštěným alkoholem nebo jinými látkami.
- Integrovaná baterie by neměla být vystavena působení nadměrného tepla, jako je sluneční záření, oheň apod.
- Při nesprávné výměně baterie hrozí nebezpečí výbuchu. Baterii nahrazujte pouze stejným nebo ekvivalentním typem.
- K dosažení uvedeného krytí IP je nutné zavřít kryt slotu pro nabíjení.
- Likvidace baterie v ohni nebo horké troubě, její mechanické rozbití nebo rozříznutí může vést k výbuchu.
- Ponechání baterie v prostředí s extrémně vysokou teplotou může vést k výbuchu nebo úniku hořlavé kapaliny nebo plynu.
- Při vystavení baterie extrémně nízkému tlaku vzduchu může dojít k výbuchu nebo úniku hořlavé kapaliny nebo plynu.
- Při výměně baterie za nesprávný typ hrozí vážné poškození sluchátek a baterie (například v případě některých typů lithiových baterií).
- Pokud se sluchátka delší dobu nepoužívají, nabíjecí baterie začne ztrácet své nabití. K zabránění této ztrátě nabíjete plně baterii nejméně jednou za tři měsíce.

- K zabránění nebezpečí požáru je zařízení napájeno pouze externím napájecím zdrojem, jehož výkon odpovídá PS1 (s výstupní kapacitou méně než nebo rovno 15 W).

#### Provozní a skladovací teplota a vlhkost

- Skladujte výrobek na místě s teplotou mezi  $-20\text{ °C}$  a  $50\text{ °C}$  s relativní vlhkostí až 90 %.
- Provozujte výrobek na místě s teplotou mezi  $0\text{ °C}$  a  $45\text{ °C}$  s relativní vlhkostí až 90 %.
- V podmínkách s vyšší nebo nižší teplotou může být životnost baterie kratší.

## 2 Prává bezdrátová sportovní sluchátka do uší

Blahopřejeme vám k zakoupení a vítajte u společnosti Philips! K plnému využívání výhod podpory, kterou společnost Philips nabízí, zaregistrujte svůj výrobek na webu [www.philips.com/support](http://www.philips.com/support). S těmito pravými bezdrátovými sportovními sluchátky do uší Philips můžete:

- Vychutnávat si pohodlné a bezdrátové handsfree hovory.
- Užívat si a ovládat hudbu bezdrátově.
- Přepínat mezi hovory a hudbou.

### Obsah balení

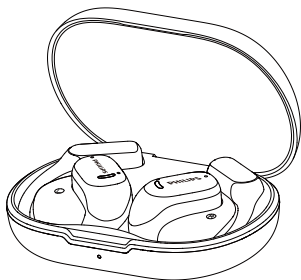

Prává bezdrátová sportovní sluchátka do uší TAA6709



Nabíjecí kabel typu C (pouze k nabíjení)

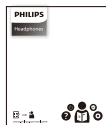

Stručná příručka



Záruka



Bezpečnostní leták

### Ostatní zařízení

Mobilní telefon nebo zařízení (např. notebook, tablet, adaptéry Bluetooth, přehrávače MP3 atd.), které podporují Bluetooth a jsou kompatibilní se sluchátky.

## Přehled pravých bezdrátových sportovních sluchátek do uší

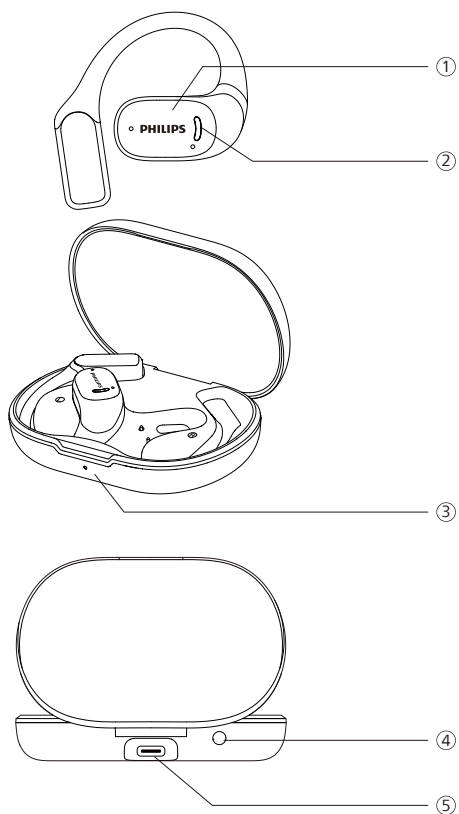

- ① Multifunkční ploška (MFT)
- ② Indikátor LED (sluchátka)
- ③ Indikátor LED  
(stav baterie nebo stav nabíjení)
- ④ Tlačítko párování Bluetooth
- ⑤ Slot USB-C pro nabíjení

# 3 Začínáme

## Nabíjení baterie

### Poznámka

- Než začnete sluchátka používat, umístěte je do nabíjecího pouzdra a po dobu 2 hodin nabíjete baterii, aby dosáhla optimální kapacity a životnosti.
- Používejte pouze originální nabíjecí kabel USB-C, abyste zabránili jakémukoli poškození.
- Pokud se sluchátka delší dobu nepoužívají, nabíjecí baterie začne ztrácet své nabití. K zabránění této ztrátě nabijte plně baterii nejméně jednou za tři měsíce.

## Nabíjecí pouzdro

Připojte jeden konec kabelu USB-C do nabíjecího pouzdra a druhý konec do napájecího zdroje.

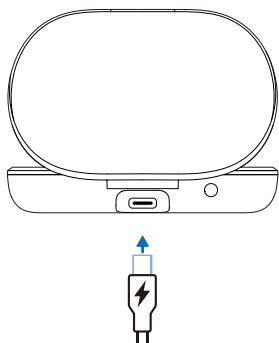

### Tip

- Nabíjecí pouzdro slouží jako přenosná záložní baterie k nabíjení sluchátek. Když je nabíjecí pouzdro plně nabité, nabije plně sluchátka 3krát.

## Sluchátka do uší

Sejměte ze sluchátek izolační fólie a vložte sluchátka zpět do nabíjecího pouzdra.

- Indikátor LED na nabíjecím pouzdře začne bíle blikat.
- Zavřete víko nabíjecího pouzdra, a nabíjecí pouzdro tak začne nabíjet sluchátka.

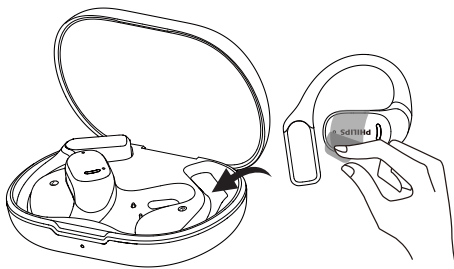

### Tip

- Za normálních podmínek trvá plné nabití kabelem USB 2 hodiny (sluchátek nebo nabíjecího pouzdra).

## Způsob nošení

Vložení sluchátek do uší

- 1 Zkontrolujte, zda je sluchátko levé nebo pravé.
- 2 Zahákněte sluchátka přes uši.

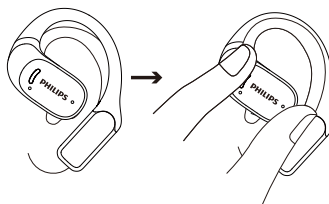

---

## Stažení aplikace

Aplikaci stáhnete naskenováním kódu QR, stisknutím tlačítka „Stáhnout“ nebo vyhledáním textu „Philips Headphones“ v obchodech Apple App Store nebo Google Play.

### Budte ve spojení



[philips.to/headapp](https://philips.to/headapp)

Aplikace Philips Headphones vám umožní nastavit si poslech hudby, kterou máte rádi. Můžete si přizpůsobit zvuk tak, aby hudba i hovory vždy co nejlépe vyhovovaly vašim potřebám.

---

## První párování sluchátek do uší se zařízením Bluetooth

- 1 Zkontrolujte, zda jsou sluchátka plně nabitá a vypnuta.
- 2 Otevřete kryt nabíjecího pouzdra. Sluchátka budou v režimu párování a připravena k připojení.
  - ↳ Indikátory LED na obou sluchátkách začnou blikat střídavě bíle a modře.
  - ↳ Sluchátka jsou nyní v režimu párování a připravena ke spárování se zařízením Bluetooth (např. mobilním telefonem).

- 3 Zapněte na zařízení Bluetooth funkci Bluetooth.
- 4 Spárujte sluchátka se zařízením Bluetooth, viz návod k obsluze zařízení Bluetooth.

### Poznámka

- Pokud sluchátka nedokážou po zapnutí najít žádné dříve připojené zařízení Bluetooth, přepněte je do režimu párování (umístěte sluchátka do boxu, ponechte kryt otevřený a stiskněte na dobu 3 sekund tlačítko na boxu).

V následujícím příkladu je uvedeno, jak sluchátka spárovat se zařízením Bluetooth.

- 1 Zapněte na zařízení Bluetooth funkci Bluetooth a vyberte možnost **Philips TAA6709**.
- 2 Zobrazí-li se výzva, zadejte heslo sluchátek „0000“ (4 nuly). U zařízení vybavených technologií Bluetooth 3.0 nebo vyšší není nutné zadávat heslo.



Philips TAA6709

---

## Jedno sluchátko (režim mono)

Chcete-li použít režim mono, vyjměte z nabíjecího pouzdra pravé nebo levé sluchátko. Sluchátko se automaticky zapne.

### Poznámka

- Po vyndání druhého sluchátka z nabíjecího pouzdra se obě sluchátka navzájem automaticky spárují.



## Spárování sluchátek s dalším zařízením Bluetooth

Chcete-li se sluchátky spárovat další zařízením Bluetooth, stačí je uvést do režimu párování (vložit obě sluchátka do boxu, otevřete jeho kryt a stisknete tlačítko na boxu a podržte jej stisknuté po dobu 3 sekund). Poté vyhledejte druhé zařízení jako při normálním párování.

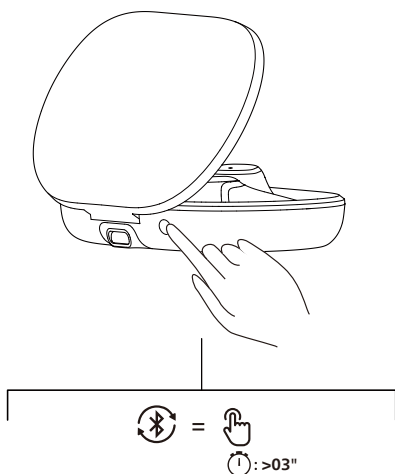

### Poznámka

- Sluchátka ukládají do paměti 4 zařízení. Pokud se pokusíte spárovat více než 4 zařízení, nejstarší spárované zařízení se nahradí novým.

## Vícebodové připojení

### Párování

- Spárujte sluchátka se 2 zařízeními, například s mobilním telefonem a notebookem.

### Přepínání mezi zařízeními

- V jednu chvíli můžete poslouchat hudbu pouze z 1 zařízení. Druhé zařízení bude sloužit pro telefonní hovory.
- Chcete-li začít poslouchat zvuk z druhého zařízení, pozastavte zvuk z prvního zařízení.

### Poznámka

- Při streamování zvuku z prvního zařízení a přijetí hovoru na druhém zařízení se přehrávání na prvním zařízení automaticky pozastaví. Hovor se automaticky přesměruje do sluchátek.
- Po skončení hovoru se přehrávání z prvního zařízení automaticky obnoví.

# 4 Používání sluchátek do uší

## Připojení sluchátek do uší k zařízení Bluetooth

- 1 Zapněte na zařízení Bluetooth funkci Bluetooth.
- 2 Otevřete kryt nabíjecího pouzdra.
  - ↳ Bílý indikátor LED bliká.
  - ↳ Sluchátka vyhledají naposledy připojené zařízení Bluetooth a automaticky se k němu znovu připojí. Pokud není naposledy připojené zařízení k dispozici, vyhledají sluchátka druhé naposledy připojené zařízení a připojí se k němu.



### Tip

- Pokud funkci Bluetooth zapnete na zařízení Bluetooth až po zapnutí sluchátek, budete muset přejít do nabídky Bluetooth zařízení a připojit sluchátka k zařízení ručně.



### Poznámka

- U některých zařízení Bluetooth nemusí připojení probíhat automaticky. V takovém případě je nutné přejít do nabídky Bluetooth zařízení a připojit sluchátka k zařízení Bluetooth ručně.

## Zapnutí/vypnutí

Úkon	MFT	Operace
Zapnutí sluchátek		Zapnutí otevřením nabíjecího pouzdra
Vypnutí sluchátek		Vypnutí zavřením nabíjecího pouzdra

## Ovládání hovorů a hudby

### Ovládání hudby

Úkon	MFT	Operace
Přehrávání nebo pozastavení hudby	Pravé sluchátko	Dvojité klepnutí
Další stopa	Pravé sluchátko	Trojité klepnutí
Předchozí stopa	Levé sluchátko	Trojité klepnutí
Nastavení hlasitosti +	Pravé sluchátko	Jedno klepnutí, poté dlouhý dotyk
Nastavení hlasitosti -	Levé sluchátko	Jedno klepnutí, poté dlouhý dotyk



### Poznámka

- Když dosáhnete maximální úrovně hlasitosti, uslyšíte tón, který to oznámí.

## Ovládání hovoru

Úkon	MFT	Operace
Přijmutí/ ukončení hovoru	Pravé/levé sluchátko	Jedno klepnutí
Ukončení/ zamítnutí hovoru	Pravé/levé sluchátko	Dvojitě klepnutí

## Hlasový asistent

Úkon	Tlačítko	Operace
Spuštění hlasového asistenta (Siri/Google)	Pravé sluchátko	Souvislý dotyk po spuštění tónu
Ukončení hlasového asistenta	Pravé sluchátko	Jedno klepnutí

## Stav indikátoru LED sluchátek

Stav sluchátek	Indikátor
Sluchátka jsou připojena k zařízení Bluetooth	Bílý indikátor LED jednou blikne
Sluchátka jsou připravena k párování	Indikátor LED bliká střídavě modře a bíle
Sluchátka jsou zapnuta, ale nejsou připojena k zařízení Bluetooth	Bílý indikátor LED bliká každou sekundu (po 3 minutách se automaticky vypne)

Nízká úroveň nabití baterie (sluchátek)	Bílý indikátor LED 3x blikne každých 5 sekund
--	---

Baterie je plně nabita (nabíjecího pouzdra)	Viz indikátor LED pouzdra
---	------------------------------

## Stav indikátoru LED nabíjecího pouzdra

Během nabíjení	Indikátor
Slabá baterie	Svítí žlutý indikátor LED
Relativně adekvátní stav nabití baterie	Svítí bílý indikátor LED

Při používání a otevřeném krytu	Indikátor
Slabá baterie	Žlutý indikátor LED pomalu blikne ve 4 cyklech
Relativně adekvátní stav nabití baterie	Bílý indikátor LED se na dobu 5 sekund rozsvítí

# 5 Přizpůsobení světla na běhání v aplikaci Philips Headphones

Bezpečnostní světlo na běhání lze přizpůsobit pomocí aplikace Philips Headphones (upgradována na nejnovější verzi V2.0.3.9).

↳ Kliknutím na možnost „**Světlo na běhání**“ vyberte režim světla na běhání.

K dispozici jsou tři režimy světla na běhání: Pomalé blikání, Rychlé blikání a Vždy zapnuto.

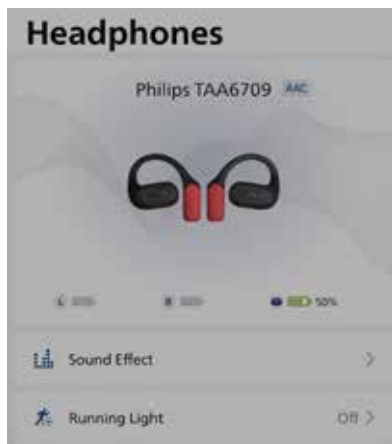

## Running Light

- Off
- Slow Blink
- Fast Blink
- Always On

Done

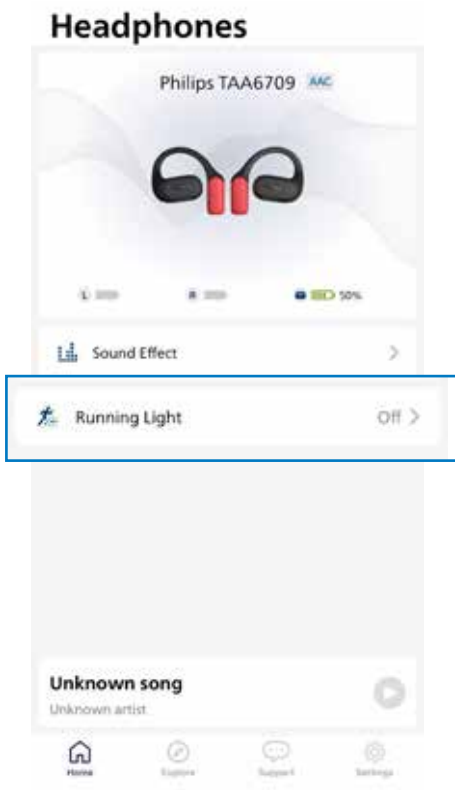

## 6 Resetování sluchátek

Objeví-li se při párování nebo připojování nějaký problém, můžete postupovat podle následujících kroků a resetovat sluchátka na výchozí tovární nastavení.

- 1 Přejděte na zařízení Bluetooth do nabídky Bluetooth a ze seznamu zařízení odeberte položku **Philips TAA6709**.
- 2 Vypněte na zařízení Bluetooth funkci Bluetooth.
- 3 Vraťte sluchátka do nabíjecího pouzdra a otevřete víko.
- 4 Stiskněte dvakrát tlačítko na boxu.
- 5 Postupujte podle kroků v části „Používání sluchátek do uší – Připojení sluchátek do uší k zařízení Bluetooth“.
- 6 Spárujte sluchátka se zařízením Bluetooth a vyberte možnost **Philips TAA6709**.

Pokud sluchátka nereagují, můžete postupováním podle níže uvedeného kroku resetovat jejich hardware.

- Vraťte sluchátka do nabíjecího pouzdra a otevřete víko. Stiskněte tlačítko na pouzdra a podržte jej po dobu více než 10 sekund.

## 7 Technické údaje

- Doba přehrávání hudby: až 7+21 hodin
- Doba nabíjení: 2 h
- V každém sluchátku lithium-iontová baterie 58 mAh, v nabíjecím pouzdra lithium-iontová baterie 580 mAh
- Verze Bluetooth: 5.4
- Kompatibilní profily Bluetooth:
  - HFP (Hands-Free Profile)
  - A2DP (Advanced Audio Distribution Profile)
  - AVRCP (Audio Video Remote Control Profile)
- Podporované audiokodeky: SBC
- Rozsah frekvence: 2,402–2,480 GHz
- Vysílací výkon: <10 dBm
- Provozní dosah: až 10 metrů
- Automatické vypnutí
- Port USB-C k nabíjení
- Varování při slabé baterii: k dispozici



### Poznámka

- Technické údaje se mohou změnit bez předchozího upozornění.

# 8 Poznámka

## Prohlášení o shodě

Společnost TP Vision Europe B.V. tímto prohlašuje, že výrobek je ve shodě se základními požadavky a dalšími příslušnými ustanoveními směrnice RED 2014/53/EU a UK Radio Equipment Regulations SI 2017 No 1206. Prohlášení o shodě naleznete na webu [www.philips.com/support](http://www.philips.com/support).

## Likvidace starého výrobku a baterie



Váš výrobek je navržen a vyroben z vysoce kvalitních materiálů a komponent, které lze recyklovat a znovu použít.



Tento symbol na výrobku znamená, že se na výrobek vztahuje evropská směrnice 2012/19/EU.



Tento symbol znamená, že výrobek obsahuje baterie, na něž se vztahuje evropské nařízení (EU) 2023/1542 a které nelze likvidovat s běžným domovním odpadem. Informujte se o místním systému odděleného sběru elektrických a elektronických výrobků a baterií. Dodržujte místní předpisy a nikdy nevyhazujte výrobek ani baterie do běžného domovního odpadu. Správná likvidace starých výrobků a baterií pomáhá předcházet negativním dopadům na životní prostředí a lidské zdraví.

## Vyjmутí integrované baterie

Pokud ve vaší zemi není zaveden systém sběru/recyklace elektronických výrobků, chraňte životní prostředí vyjmутím a recyklací baterie a až poté sluchátka zlikvidujte.

- Před vyjmутím baterie se ujistěte, že jsou sluchátka odpojena od nabíjecího pouzdra.

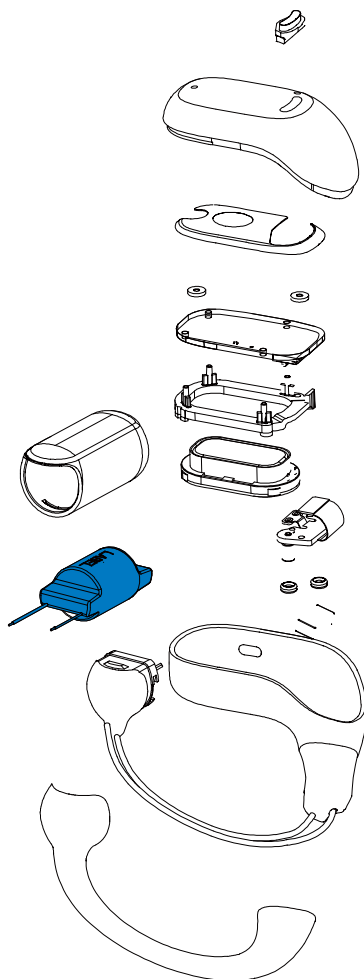

- Před vyjmutím baterie se ujistěte, že je nabíjecí pouzdro odpojeno od nabíjecího kabelu USB.

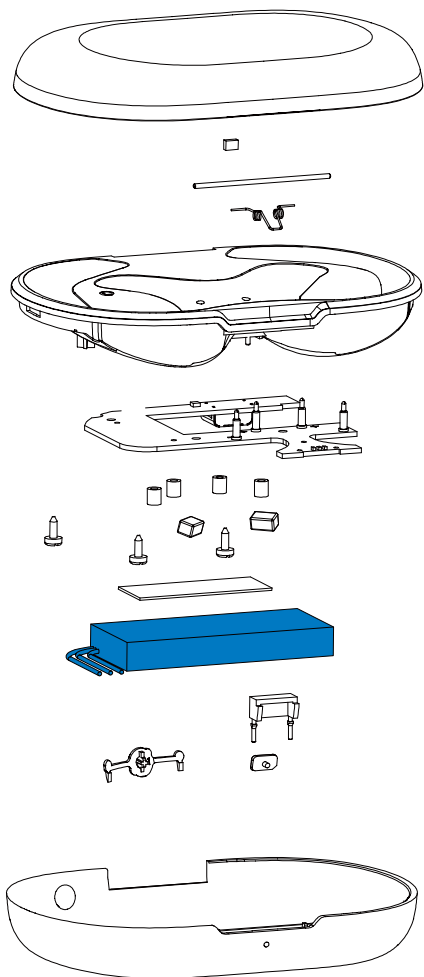

---

## Dodržování norem EMF

Tento výrobek je v souladu se všemi příslušnými normami a předpisy týkajícími se vystavení elektromagnetickým polím.

---

## Informace o životním prostředí

Veškeré obalové materiály, které byly zbytečné, se k zabalení tohoto výrobku vynechaly.

Váš systém se skládá z materiálů, které lze recyklovat a znovu využít, pokud je rozebere specializovaná společnost. Při likvidaci obalových materiálů, starých baterií a starého vybavení dodržujte místní předpisy.

---

## Poznámka o shodě

Toto zařízení vyhovuje předpisům FCC části 15. Provoz je podmíněn následujícími dvěma podmínkami:

1. **Toto zařízení nesmí způsobovat škodlivé rušení.**
2. **Toto zařízení musí přijmout libovolné přijaté rušení, včetně rušení, které může způsobit nežádoucí činnost.**

### Předpisy FCC

Toto zařízení bylo testováno a shledáno vyhovujícím v souladu s omezeními pro digitální zařízení třídy B podle části 15 předpisů FCC. Tato omezení jsou navržena tak, aby zajišťovala přiměřenou ochranu před nežádoucím rušením při instalaci v domácnostech. Toto zařízení vytváří, používá a může vyzařovat vysokofrekvenční energii, a pokud není instalováno a používáno v souladu s návodem k obsluze, může způsobovat škodlivé rušení rádiových komunikací.

V žádném případě však není možné zaručit, že v určité konkrétní situaci k rušení nedojde. Způsobuje-li toto zařízení škodlivé rušení rozhlasového nebo televizního příjmu, které lze určit vypnutím a zapnutím zařízení, doporučuje se uživateli, aby se pokusil o nápravu pomocí jednoho nebo více z následujících opatření:

- Přesměrujte nebo přemístěte přijímací anténu.
- Zvětšete vzdálenost mezi zařízením a přijímačem.
- Připojte zástrčku zařízení do zásuvky v jiném okruhu, než ke kterému je připojen přijímač.
- Požádejte o pomoc prodejce nebo zkušeného rádiového/televizního technika.

#### **Prohlášení FCC o vystavení radiaci:**

Toto zařízení vyhovuje limitům FCC pro vystavení radiaci nastaveným pro neřízené prostředí.

Tento vysílač nesmí být umístěn nebo používán spolu s žádnou další anténou či vysílačem.

**Pozor:** Uživatel je upozorněn, že změny nebo úpravy, které nebyly výslovně schváleny stranou odpovědnou za dodržování předpisů, mohou mít za následek ztrátu oprávnění uživatele zařízení používat.

#### **Kanada:**

Toto zařízení obsahuje bezlicenční vysílače / přijímače, které vyhovují bezlicenční normě RSS kanadského ministerstva pro inovace, vědu a průmysl. Provoz je podmíněn následujícími dvěma podmínkami: (1) Toto zařízení nesmí způsobovat škodlivé rušení a (2) toto zařízení musí akceptovat jakékoli přijímané rušení včetně rušení, které může být příčinou nežádoucí činnosti zařízení.

CAN ICES-(B)/NMB-(B)

#### **Prohlášení IC o vystavení radiaci:**

Toto zařízení vyhovuje kanadským limitům pro vystavení radiaci nastaveným pro neřízená prostředí.

Tento vysílač nesmí být umístěn nebo používán spolu s žádnou další anténou či vysílačem.



# 9 Ochranné známky

---

## Bluetooth

Značka a loga Bluetooth® jsou registrované ochranné známky vlastněné společností Bluetooth SIG, Inc. a jakékoli použití těchto značek společností MMD Hong Kong Holding Limited podléhá licenci. Ostatní ochranné známky a obchodní názvy jsou majetkem příslušných vlastníků.

---

## Siri

Siri je ochrannou známkou společnosti Apple Inc., registrované v USA a dalších zemích.

---

## Google

Google a Google Play jsou ochranné známky společnosti Google LLC.

# 10 Časté otázky

## **Sluchátka Bluetooth se nezapnula.**

Úroveň nabití baterie je nízká. Sluchátka nabijte.

## **Sluchátka Bluetooth se mi nedaří spárovat se zařízením Bluetooth.**

Funkce Bluetooth je zakázána. Před zapnutím sluchátek povolte na zařízení Bluetooth funkci Bluetooth.

## **Párování nefunguje.**

- Vložte obě sluchátka do nabíjecího pouzdra.
- Ověřte, zda jste funkci Bluetooth na dříve připojených zařízeních Bluetooth zakázali.
- Na zařízení Bluetooth odstraňte v seznamu zařízení Bluetooth položku „Philips TAA6709“.
- Sluchátka spárujte (viz část „První párování sluchátek do uší se zařízením Bluetooth“ na straně 7).

## **Zařízení Bluetooth nedokáže sluchátka najít.**

- Sluchátka mohou být připojena ke dříve spárovanému zařízení. Vypněte připojené zařízení a přesuňte jej mimo dosah.
- Spárování se mohlo resetovat nebo sluchátka byla dříve spárována s jiným zařízením. Podle popisu v návodu k obsluze spárujte sluchátka se zařízením Bluetooth znovu. (Viz „První párování sluchátek do uší se zařízením Bluetooth“ na straně 7).

## **Sluchátka Bluetooth jsou připojena k mobilnímu telefonu, na kterém je povolen stereozvuk Bluetooth, ale hudba se přehrává pouze z reproduktoru mobilního telefonu.**

Viz návod k obsluze mobilního telefonu. Vyberte možnost poslechu hudby prostřednictvím sluchátek.

## **Kvalita zvuku je nízká a je slyšet praskání.**

- Zařízení Bluetooth je mimo dosah. Zmenšete vzdálenost mezi sluchátky a zařízením Bluetooth nebo mezi nimi odstraňte překážky.
- Sluchátka nabijte.

## **Kvalita zvuku je nízká a při streamování z mobilního telefonu je stream pomalý nebo vůbec nefunguje.**

Zkontrolujte, zda telefon nepodporuje pouze protokol (mono) HFP, ale také A2DP a zda je kompatibilní s verzí BT4.0x (nebo vyšší) (viz „Technické údaje“ na straně 12).

## **Sluchátka pravidelně čistěte.**

- Sluchátka pravidelně čistěte pomocí čistého navlhčeného hadříku, zejména čistěte zvukové trubičky a otvory mikrofonu, abyste zabránili hromadění látek, jako je například pot nebo ušní maz.
- Pokud ve zvukových trubičkách, větracích otvorech nebo otvorech mikrofonu zůstane pot nebo kapky vody, může dojít ke snížení hlasitosti zvuku nebo k jeho úplnému utlumení. Nejedná se o závadu. Použijte měkký navlhčený hadřík a sluchátka pečlivě vysušte. Můžete také sejmut špunty sluchátek, otočit zvukové trubičky směrem dolů a na sluchátka jemně asi pětkrát poklepat na suchém hadříku nebo podobně, abyste odstranili veškerou vodu, která se uvnitř shromáždila.
- Než sluchátka nabijete a začnete používat, zkontrolujte, zda jsou zcela suchá. Při čištění se vyhněte jednorázovým tampónům napuštěným alkoholem nebo jinými látkami.

## **Sluchátka pravidelně nabíjejte.**

Pokud se sluchátka delší dobu nepoužívají, nabíjecí baterie začne ztrácet své nabití. K zabránění této ztrátě nabijte plně baterii nejméně jednou za tři měsíce.



2024 © MMD Hong Kong Holding Limited. Všechna práva vyhrazena. Technické údaje se mohou změnit bez předchozího upozornění.

Philips a Philips Shield Emblem jsou registrované ochranné známky společnosti Koninklijke Philips N.V. a užívají se v rámci licence. Tento výrobek vyrábí a na svou vlastní odpovědnost prodává společnost MMD Hong Kong Holding Limited nebo některá z jejích poboček. Záruku ve vztahu k tomuto výrobku poskytuje společnost MMD Hong Kong Holding Limited. Všechny ostatní názvy společností a výrobků mohou být ochranné známky svých příslušných společností, se kterými jsou spojeny.

