

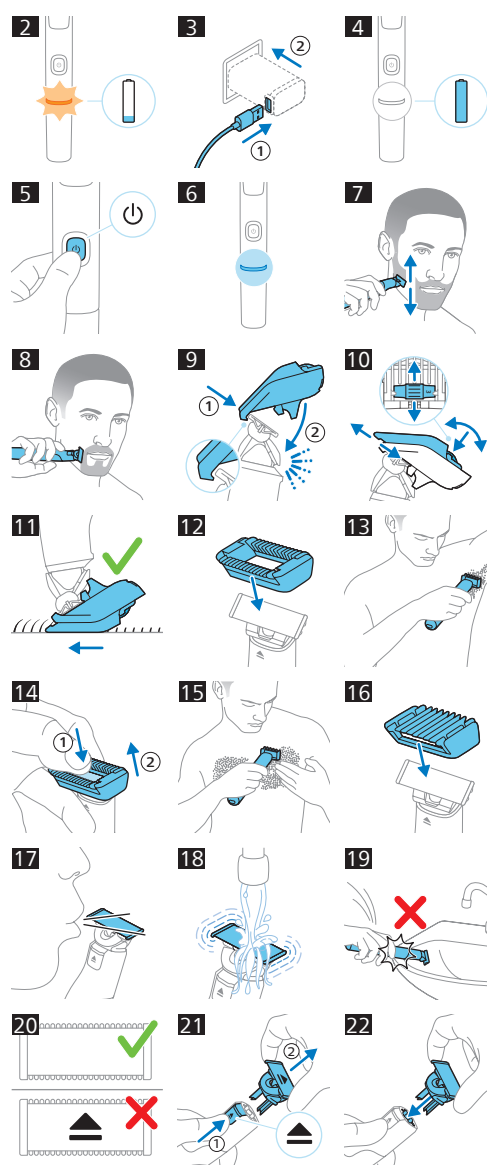

3000 115 2201 3 (10/03/2023)  
reservé

© 2023 Philips North America LLC. All rights reserved.  
Philips and Philips shield are registered trademarks of Koninklijke Philips N.V. Philips North America LLC.  
Norelco is a registered trademark of Philips North America LLC.  
Laboratories, Inc.  
This symbol on the product's nameplate means it is listed by Underwriters Laboratories, Inc.  
A division of Philips North America LLC  
P.O. Box 10313, Stamford, CT 06904, USA  
Manufactured for Philips Personal Health

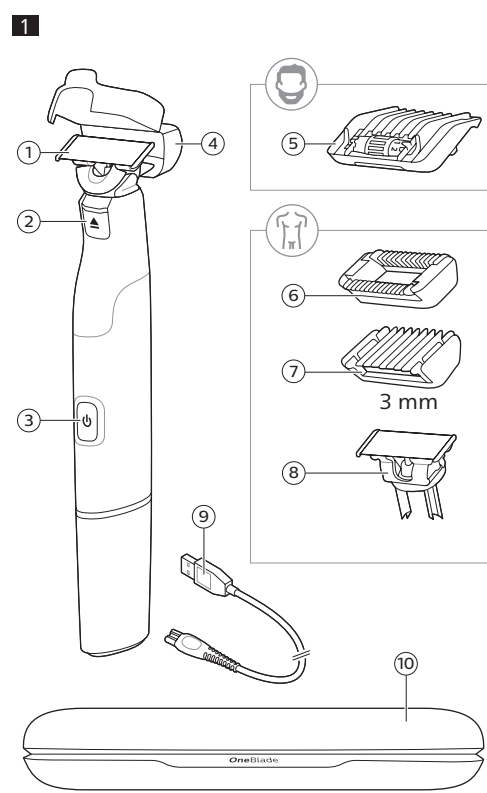

English

# IMPORTANT SAFETY INSTRUCTIONS

When using an electric product, basic precautions should always be followed, including the following:  
**Read all instructions before using this product.**

## DANGER

- To reduce the risk of electric shock:**
- To charge the product, only use Philips IPX4 power source HQ87, available separately on [www.philips.com/parts-and-accessories](http://www.philips.com/parts-and-accessories) or by contacting Philips support at 1-800-243-3050.
  - Keep the USB cable and the USB power source dry.



- Do not reach for a corded product that has fallen into water. Unplug immediately from the power outlet.
- Do not place or store the product where it can fall or be pulled into a tub or sink. Do not place or drop the product into water or other liquid.
- This product does not work while it is connected to the power outlet. Except when charging, always unplug this product from the power outlet.
- Remove USB power source from power outlet and product before cleaning the product with water.

## WARNING

- To reduce the risk of burns, fire, electric shock, or injury to persons:**
- This product is not intended for use by persons (including children) with reduced physical, sensory or mental capabilities, or lack of experience and knowledge, unless they have been given supervision or instruction concerning use of the product by a person responsible for their safety. Children should be supervised to ensure that they do not play with the product.
  - Use this product only for its intended household use as described in this manual. Misuse can lead to hazards or serious injuries. Do not use attachments not recommended by Philips North America LLC.
  - Never operate this product if it has a damaged USB power source, if it is not working properly, after it has been dropped or damaged, or after the product or the USB power source has been dropped into water. For assistance call 1-800-243-3050.
  - Keep the USB cable and the USB power source away from heated surfaces.
  - Never drop or insert any object into any opening.
  - Do not use the USB power source in or near a power outlet that contains an electric air freshener to prevent damage to the USB power source.
  - Do not use product outdoors or operate where aerosol (spray) products are being used or where oxygen is being administered.
  - Always check cutting units and other attachments and accessories before you use the product. Never use the product with a damaged cutting unit, attachment or accessory, as injury may occur.
  - Always attach the USB cable to the USB power source and the product first, then attach the USB power source to the power outlet. To disconnect, set all controls to 'off' position. Then remove the USB power source from the power outlet.
  - Plug USB power source directly into power outlet. Do not use an extension cord.
  - Unplug USB power source before plugging in or unplugging the product.
  - The batteries used in this product may present a fire or chemical burn hazard if mistreated. Do not disassemble, heat above 100 °C (212 °F) or incinerate.

- Be careful when handling your smartphone near water and in moist environments.
- The radio waves of Bluetooth-enabled products may impair the operation of pacemakers and other medical devices. Consult your physician for advice and keep the product at least 8 inches (20 cm) away.
- Only use original Philips accessories or consumables.
- Charge, use and store the product at a temperature between 41 °F / 5 °C and 95 °F / 35 °C.
- Keep product and batteries away from fire and do not expose them to direct sunlight or high temperatures.
- If the product becomes abnormally hot or smelly, changes color or if charging takes longer than usual, stop using and charging the product and contact Philips.
- Do not place products and their batteries in microwave ovens or on induction cookers.
- Do not open, modify, pierce, damage or dismantle the product or battery to prevent toxic or hazardous substances. Do not short-circuit, overcharge or reverse charge batteries.
- If batteries are damaged or leaking, avoid contact with the skin or eyes. If this occurs, immediately rinse well with water and seek medical care.
- When you handle batteries, make sure that your hands, the product and the batteries are dry.
- To avoid accidental short-circuiting of batteries after removal, do not let battery terminals come into contact with metal objects (e.g. coins, hairpins, rings). Do not wrap batteries in aluminum foil. Tape battery terminals or put batteries in a plastic bag before you discard them.

FCC compliance



- The frequency band in which the appliance operates is 2.4 GHz.
- This appliance is equipped with Bluetooth class 2.
- The maximum radio frequency power radiated in the frequency band in which the appliance operates is less than 20 dBm
- This device complies with the FCC RF exposure limits and has been evaluated in compliance with portable exposure condition.

Changes or modifications not expressly approved by Philips could void the users' authority to operate the equipment.

This device complies with Part 15 of the FCC Rules. Operation is subject to the following two conditions: (1) this device may not cause harmful interference, and (2) this device must accept any interference received, including interference that may cause undesired operation.

This equipment has been tested and found to comply with the limits for a Class B digital device, pursuant to Part 15 of the FCC Rules. These limits are designed to provide reasonable protection against harmful interference in a residential installation. This equipment generates, uses and can radiate radio frequency energy and, if not installed and used in accordance with the instructions, may cause harmful interference to radio communications. However, there is no guarantee that interference will not occur in a particular installation. If this equipment does cause harmful interference to radio or television reception, which can be determined by turning the equipment off and on, the user is encouraged to try to correct the interference by one or more of the following measures:

- Reorient or relocate the receiving antenna.
- Increase the separation between the equipment and receiver.
- Connect the equipment into an outlet on a circuit different from that to which the receiver is connected.
- Consult the dealer or an experienced radio/TV technician for help.

The Bluetooth® wordmark and logos are registered trademarks owned by Bluetooth SIG, Inc. and any use of such marks by Koninklijke Philips N.V. is under license.

# SAVE THESE INSTRUCTIONS

## Introduction

Congratulations on your purchase and welcome to Philips Norelco!

To fully benefit from the support that Philips Norelco offers, register your product at [www.philips.com/register](http://www.philips.com/register).

## General description (Fig. 1)

Note: this Philips OneBlade 360 pack (QP4631) consists of a OneBlade handle (with model number QP4530) and a body kit (with model number QP610).

Your product comes with the following components included:

- 360 blade
- Blade release switch
- On/off button
- Protection cap
- 5-in-1 beard guard
- Skin guard
- Body guard
- Original blade for body
- USB charging cable

Note: Philips IPX4 (splash-proof) USB power sources are available for purchase separately.

10 Pouch



This symbol indicates that the product can be used in the bath or shower.

## Getting started

- Use this product for its intended household use as described in this manual.
- For hygienic reasons, the product should only be used by one person.

## Charging OneBlade

**Danger: Keep the USB cable and the USB power source dry.**

## Low Battery

When the battery is low, the light ring on the handle will flash orange (Fig. 2).

## Charging with the USB charging cable

- Insert the small plug into the OneBlade handle, then insert the USB plug into a USB power source (not included). Plug the power source into a 120V AC outlet (Fig. 3).

Tip: the battery contains enough charge for one shave after 5 minutes of charging.

- To fully charge the battery, allow it to charge for 1 hour. The light ring flashes white when the product is charging.
- The light ring lights up continuously in white when the product is fully charged (Fig. 4).
- Unplug the USB power source from the outlet and then remove the charging cable from the handle.

Note: for safety reasons, the product can only be used when the charging cable is not attached.

A fully charged OneBlade has an operating time of 1 hour.

## Turning OneBlade on and off

To turn the product on or off, simply press the power button once (Fig. 5).

Tip: If the product does not turn on, check that the battery is fully charged and remove the charging cable from the handle before pressing the power button. If the product still does not turn on, check that the blade is clean and undamaged.

## Connecting to the Daily Care app

Download the Philips Daily Care app from the App Store or Google Play Store to take advantage of your OneBlade's smart features. The Daily Care app also includes styling guidance, how-to videos and other relevant information.

- To connect your Philips OneBlade, make sure Bluetooth® is enabled on your mobile device, and that your OneBlade and mobile device are close together.

- Open the Daily Care app and follow the on-screen instructions to connect a device.
- Switch on your OneBlade to begin pairing.
- When the connection is established, the light ring will flash blue twice (Fig. 6) to indicate that your OneBlade is ready to use.

## Using OneBlade

### Facial Hair

#### Shaving and edging

To shave with OneBlade, remove any combs or guards. Your OneBlade is waterproof, so you can shave in the shower or with foam or gel.

- To shave, make long, slow and steady strokes, applying gentle pressure with the blade flat against your skin. Move the blade back and forth to make use of both sides of the blade (Fig. 7).
- To edge or contour your beard, mustache or sideburns, make short strokes with the blade held perpendicular to your skin (Fig. 8). Alternatively, make small strokes with the blade flat against your skin.
- For best results, clean your OneBlade after each use.

#### Trimming facial hair

To trim the length of your facial hair, use the 5-in-1 guard. The numbers on the guard relate to the hair length remaining after trimming (in millimeters).

Tip: if you are unsure which length you prefer, start with the longest setting and reduce the length further if necessary.

- Hook the back of the guard over the back of the blade, then gently press the front of the guard downwards until it clicks into place (Fig. 9).

Note: if you experience difficulties attaching the guard, ensure that the two small hooks on the bottom (on the side closest to the teeth) are properly aligned on the upper edge of the blade.

- Press down on the length dial on the comb using your thumb, and roll it until your preferred length is selected (Fig. 10).

- Trim against the direction of hair growth, with the teeth of the guard flat against your skin (Fig. 11).

- To detach the guard, hold the handle firmly and gently lift the guard off the blade. For best results, clean your OneBlade after each use.

### Body Hair

#### Shaving body hair

Note: For hygiene reasons, we recommend using the separate body blade provided when shaving or trimming body hair.

Use your OneBlade with the body blade attached to shave hair anywhere below the neck.

Areas including your chest, stomach and legs can be shaved using the bare blade, in the same way as shaving your face.

Note: to minimize the risk of cuts always use the skin guard when trimming sensitive areas. This includes when shaving your armpits or groin (including scrotum).

- If you are using the skin guard, place it onto the blade and gently press until it clicks into place (Fig. 12).
- Switch on your OneBlade, and place the blade flat against your skin.
- Make long, steady strokes, exerting gentle pressure and allowing the blade to glide across the surface of your skin (Fig. 13).

Tip: on certain areas, using the fingers of your free hand to spread the skin and hold it taut will provide better results.

- The blade and skin guard are double sided. Move the blade back and forth to catch hairs growing in different directions.
- Clean your OneBlade after each use. If you used the skin guard, press your thumb onto the exposed flat surface of the blade (Fig. 14), and use your fingers to gently pull off the skin guard before cleaning.

#### Trimming body hair

The 1/8 inch (3 mm) body guard allows you to trim hair on your body below the neckline (for example chest, armpits and groin) (Fig. 15).

For hygiene reasons, we recommend using the separate body blade provided when trimming body hair.

Note: For delicate areas such as the groin, only trim when the guard is attached.

- Place the guard onto the blade and gently press until it clicks into place (Fig. 16).
- Trim against the direction of hair growth, with the teeth of the guard flat against your skin. The guard is double sided, so you can move your OneBlade back and forth to cut hairs growing in different directions.
- To detach the guard, hold the handle firmly and gently lift the guard off the blade. For best results, clean your OneBlade after each use.

## Maintenance

### Cleaning OneBlade

**Clean after each use**  
For a quick clean, simply blow on the blade and any accessories to remove hairs and dirt (Fig. 17).

### Thorough cleaning

- Turn on your OneBlade and rinse it under the tap with cold or lukewarm water (Fig. 18). If you shave with foam or gel, be sure to remove all residue after each shave.
- Guards can also be cleaned under the tap using warm water.
- Allow your OneBlade and accessories to air dry completely before storage.

Note: Do not bang the handle on the sink or any hard surface, as this may damage the product (Fig. 19). Do not use a towel or cloth to dry the blade.

## Storage

Store your OneBlade in a safe, dry location where it will not be crushed, banged, or subject to damage. To protect the blade, store the product with the protection cap attached. Do not wrap the cable around the product when storing, and do not place or store the product where it can fall or be pulled into a tub or sink, water or other liquid while plugged in.

## Blade Replacement

### When to replace the blade

For optimal cutting and gliding performance, we advise you to replace the blade every 4 months or when it no longer provides the shaving or trimming results you expect.

Depending on your usage behavior, the exact lifetime of the blade could be longer or shorter.

### Wear indicator

A replacement symbol will gradually appear on the blade as you use it. When the replacement symbol is fully visible, it's recommended to replace your blade (Fig. 20).

Note that accessories such as guards can prevent the replacement symbol from becoming visible.

Tip: the replacement symbol resembles the arrow icon on the handle of your OneBlade. For older blades, a green rectangle may appear in place of the replacement symbol.

### If blade is damaged

If you notice any damage on your blade, please replace it immediately.

### How to replace the blade

Before you begin, make sure your OneBlade is turned off and any guards are removed.

- Press the release slide upwards and lift off the old blade, holding it by both short sides (Fig. 21).

Note: hold the blade before pressing the release slide, because the blade may fly off and become damaged.

- The old blade can be discarded with your normal household waste.

- Remove your replacement blade from the packaging. To avoid damaging the blade, don't use sharp objects or crush the packaging.

- Hold the new blade by both short sides and insert the protrusions on the bottom of the blade into the slots on the OneBlade handle (Fig. 22).

- Gently press the blade downwards onto the handle until it clicks into place.

- Your OneBlade is now ready to use. The following Philips Norelco replacement blade packs are available for your OneBlade:

- QP420/80 Philips Norelco replacement 360 blade 2 pack

- QP230/80 Philips Norelco replacement classic blade 3 pack

## Assistance

For assistance, visit our website: [www.philips.com/support](http://www.philips.com/support) or call toll free 1-800-243-3050.

## Disposal

- This product contains a rechargeable lithium-ion battery which must be disposed of properly.
- Contact your local town or city officials for battery disposal information. You can also call 1-800-822-8837 or visit [www.call2recycle.org](http://www.call2recycle.org) for battery drop-off locations (Fig. 23).
- For assistance, visit our website [www.philips.com/support](http://www.philips.com/support) or call 1-800-243-3050 toll free.
- Your product is designed and manufactured with high quality materials and components, which can be recycled and reused. For recycling information, please contact your local waste management facilities or visit [www.recycle.philips.com](http://www.recycle.philips.com).

## Full Two-Year Warranty

Philips North America LLC warrants this new product against defects in materials or workmanship for a period of two years from the date of purchase, and agrees to repair or replace any defective product without charge.

**IMPORTANT:** This warranty does not cover damage resulting from accident, misuse or abuse, lack of reasonable care, the affixing of any attachment not provided with the product or loss of parts or subjecting the product to any but the specified voltage.\* The blade is not covered by the terms of this warranty because it is subject to wear and tear.

**NO RESPONSIBILITY IS ASSUMED FOR ANY SPECIAL, INCIDENTAL OR CONSEQUENTIAL DAMAGES.**

In order to obtain warranty service, simply go to [www.philips.com/support](http://www.philips.com/support). It is suggested that for your protection you return shipments of product by insured mail, insurance prepaid. Damage occurring during shipment is not covered by this warranty.

NOTE: No other warranty, written or oral, is authorized by Philips North America LLC.

This warranty gives you specific legal rights, and you may also have other rights which vary from state to state. Some states do not allow the exclusion or limitation of incidental or consequential damages, so the above exclusion and limitations may not apply to you.

\*Read enclosed instructions carefully.

## 45-DAY MONEY-BACK GUARANTEE

If you are not fully satisfied with your product send the product back and we'll refund you the full purchase price.

**The product must be shipped prepaid by insured mail, insurance prepaid, have the original sales receipt, indicating purchase price and date of purchase.**

**We cannot be responsible for lost mail.**

**The product must be postmarked no later than 45 days after the date of purchase. Philips reserves the right to verify the purchase price of the product and limit refunds not to exceed suggested retail price.**

**To obtain the money-back guarantee service, please go to [www.PhilipsMoneyBack.com](http://www.PhilipsMoneyBack.com) and follow the simple 3-step process.**

Delivery of refund check will occur 6-8 weeks after receipt of returned product.

## Trademarks

Apple, the Apple logo, iPad, and iPhone are trademarks of Apple Inc., registered in the U.S. and other countries. App Store is a service mark of Apple Inc.

Android is a trademark of Google Inc. Google Play and the Google Play logo are trademarks of Google Inc.

The Bluetooth® word mark and logos are registered trademarks owned by the Bluetooth SIG, Inc. and any use of such marks by Koninklijke Philips N.V. is under license.



# INSTRUCCIONES IMPORTANTES DE SEGURIDAD

Cuando utilice un producto eléctrico, siempre debe seguir las precauciones básicas, incluidas las siguientes:

**Lea todas las instrucciones antes de usar este producto.**

## PELIGRO

**Para reducir el riesgo de descarga eléctrica:**

- Para cargar el producto, solo utilice la fuente de alimentación Philips IPX4 HQ87, disponible por separado en [www.philips.com/parts-and-accessories](http://www.philips.com/parts-and-accessories) o poniéndose en contacto con el servicio de asistencia de Philips al número 1-800-243-3050.
- Mantenga el cable USB y la fuente de alimentación USB secos.



- No intente agarrar un producto con cable que haya caído al agua. Desconéctelo inmediatamente del enchufe de la pared.
- No coloque ni guarde el producto en un lugar desde donde pueda caerse a una bañera o fregadero. No coloque el producto en un lugar desde donde pueda caerse al agua o a cualquier otro líquido ni sumerja el producto en ningún tipo de líquido.
- Este producto no funciona mientras está conectado al enchufe de pared. Excepto cuando se esté cargando, siempre desenchufe este producto del enchufe de pared.
- Desconecte la fuente de alimentación USB del tomacorriente y del producto antes de limpiar el producto con agua.

## ADVERTENCIA

**Para reducir el riesgo de quemaduras, incendio, descarga eléctrica o lesiones:**

- Este producto no está destinado a personas (adultos o niños) con capacidades física, sensorial o mental disminuidas, o que no tengan los conocimientos o la experiencia necesarios, a menos que una persona responsable de su seguridad los supervise o los instruya sobre el uso del producto. Evite que los niños jueguen con este producto.
- Use este producto solo para el uso doméstico previsto como se describe en este manual. El uso inadecuado puede causar posibles riesgos o lesiones graves. No use accesorios que no estén recomendados por la corporación Philips North America LLC.
- Nunca use este producto si tiene una fuente de alimentación USB dañada, si no funciona correctamente, después de haberse caído o dañado o después de que el producto o la fuente de alimentación USB se hayan caído al agua. Para solicitar asistencia 1-800-243-3050.
- Mantenga el cable USB y la fuente de alimentación USB lejos de superficies calientes.
- No deje caer ni introduzca ningún objeto en ninguna abertura.
- No utilice la fuente de alimentación USB dentro o cerca de un tomacorriente que contenga un aromatizador eléctrico para prevenir daño a la fuente de alimentación USB.
- No use el producto a la intemperie ni lo use donde se estén usando productos de aerosol (atomizador) o donde se esté administrando oxígeno.
- Siempre revise las unidades de corte y otros accesorios antes de usar el producto. Nunca use el producto si alguna unidad de corte o algún accesorio presenta daños, ya que podrían causarse lesiones.
- Siempre conecte el cable USB a la fuente de alimentación USB y al producto primero, y luego conecte la fuente de alimentación USB al tomacorriente. Para desconectar, ponga todos los controles en la posición 'off'. Luego, retire la fuente de alimentación USB del tomacorriente.

- Enchufe la fuente de alimentación USB directamente al tomacorriente. No use un cable de extensión.
- Desconecte la fuente de alimentación USB antes de conectar o desconectar el producto.
- Las baterías que se emplean en este producto pueden representar un riesgo de incendio o de quemadura química si no se manipulan correctamente. No desarme, incinere ni permita que la temperatura de las baterías supere los 100 °C (212 °F).
- Tenga cuidado cuando esté usando su smartphone cerca del agua y en ambientes húmedos.
- Las ondas de radio de los productos con Bluetooth pueden afectar el funcionamiento de marcapasos y otros dispositivos médicos. Consulta a un médico para que te aconseje y mantén el producto, al menos, a 8 pulgadas (20 cm) de distancia.
- Use únicamente accesorios o productos consumibles originales de Philips.
- Cargue, utilice y guarde el producto a una temperatura entre 41 °F / 5 °C y 95 °F / 35 °C.
- Mantenga el producto y las baterías lejos del fuego y no los esponga a la luz solar directa ni a altas temperaturas.

- Si el producto se pone anormalmente caliente, desde un olor extraño, cambia de color o tarda más tiempo de lo normal en cargarse, deje de usarlo y de cargarlo, y comuníquese con Philips.
- No coloque los productos y sus baterías en hornos microondas ni en ollas de inducción.
- No abra, modifique, perforo, dañe ni desarme el producto o la batería, para evitar que las baterías se calienten o liberen sustancias tóxicas o peligrosas. No provoque un cortocircuito, sobrecargue ni invierta la posición de las baterías.
- Si las baterías se dañan o tienen fugas, evite el contacto con la piel o los ojos. Si esto sucede, enjuague bien inmediatamente con agua y busque atención médica.
- Cuando manipule las baterías, asegúrese de que sus manos, el producto y las baterías estén secas.
- Para evitar un cortocircuito en las baterías después de la extracción, no permita que las terminales de las baterías entren en contacto con objetos metálicos (p. ej., monedas, horquillas, anillos). No envuelva las baterías en papel de aluminio. Cubra las terminales de las baterías con cinta o colóquelas en una bolsa de plástico antes de desecharlas.

**Cumplimiento con las reglas de la Comisión Federal de Comunicaciones (FCC por sus siglas en inglés)**

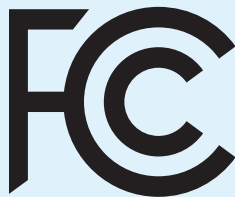

- El aparato funciona en la banda de frecuencia de 2.4 GHz.
- Este aparato cuenta con Bluetooth clase 2.
- La potencia máxima de radiofrecuencia irradiada en la banda de frecuencia en la que funciona el aparato es inferior a 20 dBm
- Este dispositivo cumple con los límites de exposición a la radiación por radiofrecuencia de las reglas FCC, y ha sido evaluado de acuerdo con la condición de exposición portátil.

Las modificaciones o los cambios que no hayan sido aprobados expresamente por Philips podrían anular la autoridad del usuario para operar el equipo.

Este dispositivo cumple con la Parte 15 de las reglas de la FCC. El funcionamiento está sujeto a las dos condiciones siguientes: (1) es posible que este dispositivo no cause interferencia perjudicial, y (2) este dispositivo debe aceptar cualquier interferencia que reciba, inclusive aquella que pueda causar un funcionamiento no deseado.

Este equipo ha sido probado y se encontró que cumple con los límites de un dispositivo digital de Clase B según la parte 15 de las reglas de la FCC. Estos límites están diseñados para brindar una protección razonable en contra de la interferencia perjudicial en una instalación doméstica. Este equipo genera,

ya y puede irradiar energía de radiofrecuencia, y si no se instala y se utiliza de acuerdo con las instrucciones, puede causar interferencia perjudicial a las comunicaciones por radio. Sin embargo, no hay garantía de que no ocurrirá interferencia en una instalación en particular. Si este equipo causa interferencia perjudicial a la recepción de radio o televisión, lo cual puede determinarse encendiendo y apagando el equipo, se le recomienda al usuario tratar de corregir la interferencia tomando una o más de las siguientes medidas:

- Reorientar o cambiar de lugar la antena receptora.
- Aumentar la distancia entre el equipo y el aparato receptor.
- Conecte el equipo en un enchufe en un circuito diferente al que está conectado el receptor.
- Consultar a un distribuidor o a un técnico de radio/televisión con experiencia para recibir ayuda.

La marca denominativa y los logotipos de Bluetooth® son marcas comerciales registradas propiedad de Bluetooth SIG, Inc. y todo uso que hace Koninklijke Philips N.V. de dichas marcas es conforme a una licencia.

## CONSERVE ESTAS INSTRUCCIONES

### Introducción

¡Felicitaciones por su compra y bienvenido a Philips Norelco!

Para obtener el máximo beneficio del soporte que ofrece Philips Norelco, registre el producto en [www.philips.com/register](http://www.philips.com/register).

### Descripción general (Fig. 1)

**Nota:** Este paquete Philips OneBlade 360 (QP4631) contiene un mango OneBlade (con el número de modelo QP4530) y un kit para el cuerpo (con el número de modelo QP610).

El producto incluye los componentes a continuación:

- Cuchilla 360
- Interruptor de liberación de la cuchilla
- Botón de encendido/apagado
- Tapa protectora
- Protección para barba 5 en 1
- Protección para la piel
- Protección para cuerpo
- Cuchilla original para uso corporal
- Cable de carga USB-C

**Nota:** Las fuentes de alimentación USB Philips IPX4 (a prueba de salpicaduras) están disponibles para comprar por separado.

10 Funda



Este símbolo indica que el producto puede utilizarse en el baño o en la ducha.

### Antes de empezar

- Use este producto para su uso previsto en el hogar, según se describe en este manual.
- Por motivos de higiene, el producto debe emplearse únicamente por una persona.

### Carga de OneBlade

**Peligro: Mantenga el cable USB y la fuente de alimentación USB secos.**

### Batería baja

Cuando la batería está baja, el anillo de luz que está en el mango parpadeará en naranja rápidamente (Fig. 2).

### Carga con el cable para carga USB

- Inserta la clavija pequeña en el mango OneBlade y conecta la clavija USB en una fuente de alimentación USB (no incluida). Enchufa la fuente de alimentación a un tomacorriente de 120 V AC (Fig. 3).

**Sugerencia:** La batería tendrá suficiente carga para una afeitada después de cargarla durante aproximadamente 5 minutos.

- Para cargar completamente la batería, permite que se cargue durante 1 hora. El anillo de luz parpadeará en blanco cuando el producto esté cargando.

- El anillo de luz permanecerá encendido de forma continua en color blanco cuando el producto esté totalmente cargado (Fig. 4).
- Desconecte la fuente de alimentación USB del tomacorriente y luego quita el cable de carga del mango.

**Nota:** Por razones de seguridad, el producto solo se puede usar cuando el cable de carga no está conectado.

- Una OneBlade totalmente cargada tiene un tiempo de funcionamiento de 1 hora.

### Encendido y apagado de OneBlade

Para encender o apagar el producto, solo presione el botón de encendido una vez (Fig. 5).

**Sugerencia:** Si el producto no enciende, revise que la batería esté cargada totalmente y quite el cable de carga del mango antes de presionar el botón de encendido. Si el problema persiste, verifique que la cuchilla esté limpia e intacta.

### Conectar la aplicación Daily Care:

Descarga la aplicación Daily Care de Philips desde la App Store o desde Google Play para aprovechar las funciones inteligentes de tu OneBlade. La aplicación Daily Care también incluye una guía de estilismo, videos de instrucciones e información relevante.

- Para conectar tu Philips OneBlade, asegúrate de que el Bluetooth® esté activado en tu dispositivo móvil y que el producto esté cerca del dispositivo.
- Abre la aplicación Daily Care y sigue las instrucciones en la pantalla del móvil para conectar un dispositivo.
- Enciende la OneBlade para comenzar el emparejamiento.
- Cuando se establezca la conexión, el anillo de luz parpadeará dos veces (Fig. 6) en azul para indicar que la OneBlade está lista para usar.

### Uso de OneBlade

#### Vello facial

##### Afeitado y recorte

Para afeitarse con OneBlade, retire los peines o las protecciones. OneBlade es resistente al agua, así que puede afeitarse en la regadera o con espuma o gel.

- Para afeitarse, haga movimientos largos, lentos y firmes, aplicando presión suave con la cuchilla plana contra la piel. Mueva la cuchilla hacia adelante y hacia atrás para usar ambos lados de la cuchilla (Fig. 7).
- Para delinear o perfilar la barba, el bigote o las patillas, haga movimientos cortos con la cuchilla de forma perpendicular a la piel (Fig. 8). También puede hacer movimientos cortos con la superficie de la cuchilla en una posición plana contra la piel.
- Para mejores resultados, limpie su OneBlade después de cada uso.

##### Recorte del vello facial

Para recortar el largo de su vello facial, usa las protecciones 5 en 1. Los números en la protección están relacionados con la longitud de vello restante después de recortar (en milímetros).

**Sugerencia:** Si no estás seguro de qué longitud prefieres, inicia con el ajuste más largo y reduce la longitud si es necesario.

- Inserta la parte posterior de la protección en la cuchilla, presiona suavemente la parte delantera de la protección hacia abajo hasta que encaje en su lugar con un clic (Fig. 9).

**Nota:** Si tienes dificultades colocando la protección, asegúrate de que los dos ganchos pequeños en la parte inferior (en el lado más cercano a los dientes) están alineados en el borde superior de la cuchilla.

- Presiona en la perilla longitudinal en el cepillo con el pulgar y mueve hasta que seleccione su longitud preferida (Fig. 10).
- Recorta en dirección contraria al crecimiento del vello, con los dientes de la protección plana contra la piel (Fig. 11).
- Para separar la protección, mantén el mango firmemente y de forma suave levanta la protección de la cuchilla. Para mejores resultados, limpia tu OneBlade después de cada uso.

#### Vello corporal

##### Afeitado de vello corporal

**Nota:** Por razones de higiene, recomendamos usar la cuchilla para el cuerpo por separado proporcionada cuando te afeites o cortes el vello corporal.

Utiliza tu OneBlade con la cuchilla de cuerpo colocada para afeitarse el vello debajo del cuello. Áreas como el pecho, el abdomen y las piernas pueden afeitarse con la cuchilla sola, con la misma técnica que utilizas para la cara.

**Nota:** Minimiza el riesgo de sufrir cortes con el accesorio de protección para la piel en todo momento cuando recortas en áreas sensibles. Las axilas y la ingle, incluido el escroto, constituyen algunas de las áreas sensibles.

- Si utilizas la protección para la piel, insértala en la cuchilla y presiónala suavemente hasta que encaje en su lugar con un clic (Fig. 12).
- Enciende tu OneBlade y coloca la cuchilla en una posición plana contra la piel.
- Haz movimientos largos y firmes, ejerciendo presión suave de manera que la cuchilla se deslice por la superficie de la piel (Fig. 13).

**Sugerencia:** En determinadas áreas, obtendrás mejores resultados si utilizas los dedos de la mano libre para estirar la piel y mantenerla tensa mientras afeita el vello.

- La cuchilla y la protección para la piel tienen dos lados. Mueve la cuchilla hacia adelante y hacia atrás para llegar a los vellos que crecen en diferentes direcciones.
- Limpia tu OneBlade después de cada uso. Si has utilizado la protección para la piel, presiona con el pulgar sobre la superficie plana de la cuchilla (Fig. 14) que está expuesta y retira la protección suavemente con los dedos. Luego puedes limpiar la cuchilla.

##### Recorte de vello corporal

La protección corporal de 1/8 pulgadas (3 mm) le permite recortar el vello de su cuerpo debajo de su cuello (por ejemplo, pecho, axilas e ingle) (Fig. 15).

Por razones de higiene, recomendamos usar la cuchilla de cuerpo por separado proporcionada cuando recorte el vello corporal.

**Nota:** Para las zonas delicadas, como la ingle, solo recorte cuando la protección esté colocada.

- Inserte la protección en la cuchilla y presiónela suavemente hasta que encaje en su lugar con un clic (Fig. 16).
- Recorte en dirección contraria al crecimiento del vello, con los dientes de la protección plana contra la piel. La protección tiene dos lados, así que puede mover su OneBlade hacia arriba y hacia abajo para cortar los vellos que crecen en diferentes direcciones.
- Para separar la protección, mantenga el mango firmemente y de forma suave levante la protección de la cuchilla. Para mejores resultados, limpie su OneBlade después de cada uso.

### Mantenimiento

#### Limpieza de OneBlade

##### Limpie después de cada uso

Para una limpieza rápida, solo sople en la cuchilla y cualquier accesorio para quitar los vellos y el polvo (Fig. 17).

##### Limpieza a fondo

- Encienda el OneBlade y enjuáguelo debajo de la llave con agua fría o tibia (Fig. 18). Si se afeita con espuma o gel, asegúrese de quitar todos los residuos después de afeitarse.
- Las protecciones también pueden limpiarse debajo de la llave usando agua tibia.
- Deje que su OneBlade y los accesorios se sequen completamente antes de guardar.

**Nota:** No golpee el mango contra el lavabo o ninguna superficie dura, porque podría dañar el producto (Fig. 19). No use una toalla o un paño para secar la cuchilla.

#### Almacenamiento

Guarde el OneBlade en un lugar seguro y seco donde no se aplaste, golpee o dañe. Para proteger la cuchilla, guarde el producto con la tapa protectora colocada. No enrede

el cable alrededor del producto al guardarlo y no coloque ni guarde el producto en un lugar donde pueda caerse en la bañera o en el lavabo, al agua o en otro líquido mientras está enchufado.

#### Reemplazo de la cuchilla

##### Cuándo se debe reemplazar la cuchilla

Para un rendimiento óptimo de corte y deslizamiento, le recomendamos reemplazar la cuchilla cada 4 meses o cuando ya no proporcione los resultados de afeitado o corte que espera. Según el uso, la vida útil exacta de la cuchilla podría ser más larga o más corta.

##### Indicador de desgaste

Aparecerá de forma gradual un símbolo de reemplazo en la cuchilla a medida que la use. Cuando el símbolo de reemplazo sea completamente visible, se recomienda reemplazar la cuchilla (Fig. 20).

Ten en cuenta que los accesorios como las protecciones pueden evitar que el símbolo de reemplazo sea visible.

**Sugerencia:** El símbolo de reemplazo se asemeja al ícono de flecha que se encuentra en el mango de la OneBlade. Para las cuchillas más antiguas, podría aparecer un rectángulo verde en lugar del símbolo de reemplazo.

##### Si la cuchilla está dañada

Si notas daño en la cuchilla, reemplázala inmediatamente.

##### Cómo reemplazar la cuchilla

Antes de comenzar, asegúrate de que la OneBlade esté apagada y las protecciones estén desmontadas.

- Presiona el deslizante de apertura hacia arriba y levanta a cuchilla vieja, sosteniéndola por ambos lados (Fig. 21).

**Nota:** Sostén la cuchilla presionando el botón deslizante, porque la cuchilla podría volar y dañarse.

- La cuchilla vieja puede desecharse con la basura doméstica normal.
- Retira la cuchilla de reemplazo del empaque. Para evitar dañar la cuchilla, no uses objetos afilados ni aplastes el empaque.
- Sostén la nueva cuchilla en ambos lados cortos e inserta las protuberancias en la parte inferior de la cuchilla en las ranuras en el mango de la OneBlade (Fig. 22).
- Presiona suavemente la cuchilla hacia abajo en el mango hasta que encaje en su lugar con un clic.
- Ahora, tu OneBlade está lista para usarse.

Los paquetes de cuchilla de reemplazo Philips a continuación están disponibles para tu OneBlade:

- Paquete de 2 navajas 360 de repuesto QP420/80 Philips
- Paquete de 3 navajas clásicas de repuesto QP230/80 Philips

#### Asistencia

Para asistencia, visite nuestro sitio web: [www.philips.com/support](http://www.philips.com/support) o llame al número gratuito 1-800-243-3050.

- Este producto posee una batería recargable de litio-ión que debe desecharse apropiadamente.
- Contacte a sus funcionarios locales o de la ciudad para mayor información acerca del manejo final de la batería. También puede llamar al 1-800-822-8837 o visitar [www.call2recycle.org](http://www.call2recycle.org) para las ubicaciones (Fig. 23) donde se pueden desechar las baterías.
- Para recibir asistencia, visite nuestro sitio Web [www.philips.com/support](http://www.philips.com/support) o comuníquese gratuitamente al 1-800-243-3050.
- Su producto está diseñado y fabricado con materiales y componentes de alta calidad, que pueden ser reciclados y reusados. Para obtener información sobre reciclado, comuníquese con las oficinas locales de manejo de desechos o visite [www.recycle.philips.com](http://www.recycle.philips.com).

#### Garantía Total de Dos Años

La garantía de Philips North America LLC cubre a este nuevo producto contra defectos en los materiales o en la calidad del trabajo por un periodo de dos años desde la fecha de compra y acuerda reparar o reemplazar cualquier producto defectuoso sin cargo.

**¡IMPORTANTE!** Esta garantía no cubre ningún daño que surja como resultado de un accidente, del uso indebido o abuso, de la falta de cuidado razonable, del uso de cualquier accesorio no provisto con el producto, de la pérdida de piezas o del uso del producto bajo un voltaje no especificado.\*

La cuchilla no está cubierta por los términos de esta garantía porque está sujeta a desgaste y roturas.

**NINGUNA RESPONSABILIDAD ES ASUMIDA POR CUALQUIER DAÑO, INCIDENTAL O RESULTANTE.**

Para obtener el servicio de garantía, simplemente vaya a [www.philips.com/support](http://www.philips.com/support). Para su protección, se sugiere que el envío de las devoluciones del producto se realice por correo certificado con seguro pagado. Cualquier daño que ocurra durante el envío no será cubierto por esta garantía.

NOTA: Philips North America LLC. no extiende ninguna otra garantía, ni escrita ni oral.

Esta garantía le proporciona derechos legales específicos; asimismo, es posible que goce de otros derechos que pueden variar de estado a estado. En algunos estados no se permite la exclusión o la limitación de los daños fortuitos o resultantes, de modo que es posible que las limitaciones o exclusiones arriba mencionadas no apliquen a su caso.

\*Lea las instrucciones adjuntas atentamente.

#### GARANTÍA DE DEVOLUCIÓN DE SU DINERO POR 45 DÍAS

Si no está completamente satisfecho con su producto, envíelo de regreso y le reembolsaremos el total de la compra. **El producto debe enviarse por correo certificado pago, con seguro prepago, junto con el recibo original de compra, donde se indique el precio y la fecha de compra. No asumimos ninguna responsabilidad por los paquetes perdidos.**

**El paquete del producto debe contar con matasellos que no supere los 45 días a partir de la fecha de compra. Philips se reserva el derecho a verificar el precio de compra del producto y limita los reembolsos al precio de venta minorista sugerido.**

**Para obtener el servicio de la garantía de devolución del dinero, diríjase a [www.PhilipsMoneyBack.com](http://www.PhilipsMoneyBack.com) y siga el proceso sencillo de 3 pasos.**

La entrega del cheque de reembolso ocurrirá de 6 a 8 semanas después de la recepción del producto devuelto.

#### Marcas registradas

Apple, el logotipo de Apple, iPad y iPhone son marcas comerciales de Apple Inc., registradas en los Estados Unidos de América y otros países. App Store es una marca de servicio de Apple Inc.

Android es una marca comercial de Google Inc. Google Play y el logotipo de Google Play son marcas comerciales de Google Inc.

La marca denominativa y los logotipos de Bluetooth® son marcas comerciales registradas propiedad de Bluetooth SIG, Inc. y todo uso que hace Koninklijke Philips N.V. de dichas marcas es conforme a una licencia.