

PHILIPS

سماعات الرأس

الفئة 6000

TAH6509



دليل المستخدم

تسجيل منتجك واحصل على الدعم من:

www.philips.com/support

جدول المحتويات

2	1	تعليمات هامة للسلامة
2		سلامة السمع
2		معلومات عامة
<hr/>		
	2	سماعات الرأس اللاسلكية المزودة
4		بخاصية عزل الضجيج القوي
4		محتويات العبوة
4		الأجهزة الأخرى
5		نظرة عامة على سماعات الرأس اللاسلكية
<hr/>		
6	3	بدء التشغيل
6		شحن البطارية
6		تنزيل التطبيق
		قم بإقران سماعة الرأس بجهاز البلوتوث
6		للمرة الأولى
7		قم بإقران سماعات الرأس بجهاز بلوتوث آخر
<hr/>		
8	4	استخدام سماعة الرأس
		قم بتوصيل سماعات الرأس بجهاز بلوتوث
8		الخاص بك
8		تشغيل خاصية ANC (عزل الضجيج القوي)
9		التشغيل/إيقاف التشغيل
9		إدارة المكالمات والموسيقى
9		المساعد الصوتي
10		حالة مؤشر LED لسماعات الرأس
<hr/>		
11	5	أعد ضبط سماعات الرأس
<hr/>		
11	6	البيانات الفنية
<hr/>		
12	7	تنويه
12		إعلان المطابقة
12		التخلص من المنتج والبطاريات القديمة
12		إخراج البطارية المدمجة
12		الامتثال لحدود المجالات الكهرومغناطيسية
13		المعلومات البيئية
13		إخطار الامتثال
<hr/>		
14	8	العلامات التجارية
<hr/>		
15	9	الأسئلة الشائعة

1 تعليمات هامة للسلامة

معلومات عامة

لتجنب حدوث أضرار أو أعطال:



تنبيه

- تجنب تعريض سماعة الرأس للحرارة الزائدة.
- تجنب إسقاط سماعة الرأس.
- تجنب تعريض سماعة الرأس للرذاذ أو قطرات الماء. (راجع تصنيف IP لمنتج معين)
- تجنب غمر سماعة الرأس بالماء.
- لا تشحن سماعات الرأس عندما يكون الموصل أو المقبس مبتلاً.
- تجنب استخدام أي مواد تنظيف تحتوي على الكحول أو الأمونيا أو البنزين أو المواد الكاشطة.
- استخدم قطعة قماش نظيفة ورطبة لتنظيف سماعات الرأس بانتظام، خاصة قنوات الصوت وفتحات الميكروفون، وتجنب تراكم المواد مثل العرق أو شمع الأذن.
- في حالة ترك أي عرق أو قطرات ماء في قنوات الصوت أو فتحات الهواء أو فتحات الميكروفون، سينخفض مستوى الصوت مؤقتًا أو ينقطع تمامًا. وهذا ليس عطلاً. استخدم قطعة قماش ناعمة ورطبة لتنظيف سماعات الرأس تمامًا. وبدلاً من ذلك، قم بإزالة أطراف سماعات الأذن، وأدر قنوات الصوت إلى الأسفل ثم اضغط برفق على سماعات الرأس حوالي خمس مرات على قطعة قماش جافة أو ما شابه لإزالة أي ماء متجمع بالداخل.
- تأكد من أن سماعات الرأس جافة تمامًا قبل الشحن والاستخدام. تجنب استخدام ضمادات الكحول التي يمكن التخلص منها أو غيرها من المواد للتنظيف.
- لا ينبغي تعريض البطارية المدمجة للحرارة الزائدة مثل أشعة الشمس أو النار أو ما شابه.
- خطر الانفجار في حالة استبدال البطارية بطريقة غير صحيحة. لا تبذل البطارية إلا بوحدة مماثلة أو بنوع مكافئ.
- لتحقيق تصنيف IP المحدد ، يجب إغلاق غطاء فتحة الشحن.
- قد يؤدي التخلص من البطارية في النار أو الفرن الساخن، أو سحق البطارية أو تقطيعها ميكانيكيًا، إلى حدوث انفجار.
- قد يؤدي ترك البطارية في بيئة ذات درجة حرارة مرتفعة للغاية إلى انفجارها أو تسرب سائل أو غاز قابل للاشتعال.
- قد ينتج عن تعرض البطارية لضغط هواء منخفض للغاية حدوث انفجار أو تسرب سائل أو غاز قابل للاشتعال.
- قد يؤدي استبدال بطارية بنوع غير صحيح إلى إلحاق أضرار جسيمة بسماعات الرأس والبطارية (على سبيل المثال، في حالة بعض أنواع بطاريات الليثيوم).
- إذا لم يتم استخدام سماعة الرأس لفترة طويلة ، فستبدأ البطارية القابلة لإعادة الشحن في فقد شحناتها. لتجنب هذا الفقد ، يرجى شحن البطارية بالكامل مرة واحدة على الأقل كل ثلاثة أشهر.

سلامة السمع



خطر



- لتجنب الإضرار بالسمع، قلّل من الوقت الذي تستخدم فيه سماعة الرأس بمستوى صوت مرتفع واضبط مستوى الصوت على مستوى آمن. فكلما ارتفع الصوت، قصّرت مدة الاستماع الآمنة.

تأكد من اتباع الإرشادات التالية عند استخدام سماعات الرأس.

- احرص على الاستماع على مستويات صوت معقولة لفترات زمنية معقولة.
- احرص على عدم رفع مستوى الصوت باستمرار كي يناسب مستوى سمعك.
- تجنب رفع مستوى الصوت إلى درجة مرتفعة تحول دون سماع ما يحيط بك.
- ينبغي لك توخي الحذر أو التوقف مؤقتًا عن استخدام السماعة في المواقف الخطرة المحتملة.
- يمكن أن يتسبب ضغط الصوت المفرط الناتج من سماعات الأذن وسماعات الرأس في فقدان حاسة السمع.
- لا يُنصح باستخدام سماعات الرأس مع تغطية كلتا الأذنين أثناء القيادة وقد يكون غير قانوني في بعض المناطق.
- حافظًا على سلامتك، تجنب مشتتات الانتباه مثل الاستماع إلى الموسيقى أو إجراء مكالمات هاتفية أثناء السير وسط الحركة المرورية أو في بيئات أخرى يُحتمل أن تكون خطيرة.

• لتجنب خطر الحريق، لا يتم إمداد الجهاز إلا من خلال مصدر طاقة خارجي والذي يجب أن يتوافق خرج مع PS1 (بسعة خرج أقل من 15 وات).

درجات حرارة التشغيل والتخزين والرطوبة

- احرص على التخزين في مكان تتراوح درجة الحرارة فيه بين 20- درجة مئوية (4- درجة فهرنهايت) و 50 درجة مئوية (122 درجة فهرنهايت) مع رطوبة نسبية تصل إلى 90%.
- احرص على التشغيل في مكان تتراوح درجة الحرارة فيه بين 0 درجة مئوية (32 درجة فهرنهايت) و 45 درجة مئوية (113 درجة فهرنهايت) مع رطوبة نسبية تصل إلى 90%.
- قد يكون عمر البطارية أقصر في ظروف درجات الحرارة المرتفعة أو المنخفضة.

2 سماعات الرأس اللاسلكية المزودة بخاصية عزل الضجيج القوي

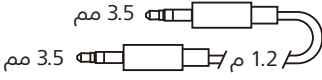

كبل صوت



دليل البدء السريع



ضمان شامل



نشرة السلامة

تهانينا لكم على شراء هذا المنتج ومرحبًا بكم في Philips! للاستفادة الكاملة من الدعم الذي تقدمه Philips، سجّل منتجك على www.philips.com/support. باستخدام سماعات الأذن اللاسلكية من Philips، يمكنك:

- الاستمتاع بإجراء مكالمات لاسلكية مريحة بدون استخدام اليدين
- الاستمتاع بالموسيقى والتحكم بها لاسلكيًا
- التبديل بين المكالمات والموسيقى
- الاستمتاع بخاصية عزل الضجيج

محتويات العبوة



سماعات الرأس اللاسلكية المزودة بخاصية عزل الضجيج القوي TAH6509



كابل شحن USB (لشحن فقط)

الأجهزة الأخرى

جهاز أو هاتف محمول (مثل الكمبيوتر المحمول أو الجهاز اللوحي أو محولات بلوتوث أو مشغلات MP3 وما إلى ذلك) يدعم تقنية البلوتوث ومتوافق مع سماعة الرأس (راجع "البيانات الفنية" في صفحة 11).

نظرة عامة على سماعات الرأس اللاسلكية

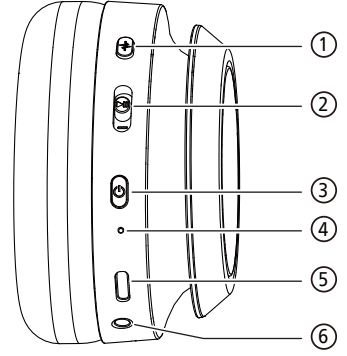

- ① زر وضع ANC (عزل الضجيج القوي)/اليقظة
- ② زر متعدد الوظائف (MFB)
- ③ زر الطاقة
- ④ مؤشر LED
- ⑤ منفذ شحن USB-C
- ⑥ موصل كبل الصوت

3 بدء التشغيل

شحن البطارية

ملاحظة

- قبل استخدام سماعة الرأس، اشحن البطارية لمدة ساعتين للحصول على أفضل سعة وأطول عمر للبطارية.
- لا تستخدم إلا كابل شحن USB-C أصلي لتجنب حدوث أي أضرار.
- قم بإنهاء مكالمتك قبل الشحن. سيؤدي توصيل سماعات الأذن بالشحن إلى إيقاف تشغيلها.
- إذا لم يتم استخدام سماعة الرأس لفترة طويلة ، فستبدأ البطارية القابلة لإعادة الشحن في فقد شحنتها. لتجنب هذا الفقد ، يرجى شحن البطارية بالكامل مرة واحدة على الأقل كل ثلاثة أشهر.

يصل كابل شحن USB المرفق بالآتي:

- منفذ شحن USB من النوع C بسماعة الرأس و؛
- الشاحن/منفذ USB بالكمبيوتر.

➔ يضيئ مؤشر LED باللون الأبيض أثناء

الشحن وينطفئ عندما يكتمل شحن سماعة الرأس.

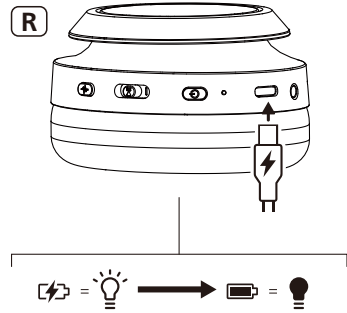

تلميح

- عادة ما يستغرق شحن السماعة بالكامل ساعتين.

تنزيل التطبيق

امسح رمز QR ضوئياً/اضغط على زر "تنزيل" أو ابحث عن "Philips Headphones" في متجر تطبيقات Apple أو Google Play لتنزيل التطبيق.

بدء التشغيل



يُمكنك تطبيق Philips Headphones من التحكم بالموسيقى التي تستمع إليها. يمكنك تخصيص الصوت بحيث تحقق دائماً أفضل تناسب بين الموسيقى وتجربة الاتصال.

قم بإقران سماعة الرأس بجهاز البلوتوث للمرة الأولى

1 تأكد من أن سماعات الرأس مشحونة بالكامل وفي وضع إيقاف التشغيل.

2 اضغط مطولاً على زر الطاقة لمدة ثابنتين، وستكون سماعات الرأس في وضع الاقتران وجاهزة للاتصال.

➔ يومض مؤشر LED في سماعات الرأس باللونين الأبيض والأزرق بالتناوب.

➔ سماعات الرأس الآن في وضع الاقتران وجاهزة للاقتران بجهاز البلوتوث (مثل الهاتف المحمول).

قم بإقران سماعات الرأس بجهاز بلوتوث آخر

إذا كنت ترغب في إقتران جهاز بلوتوث آخر
بسماعات الرأس، فقم بإيقاف تشغيل سماعات
الرأس، ثم اضغط على زر الطاقة لمدة 5 ثواني
واكتشف الجهاز الثاني وفقًا للاقتران العادي.

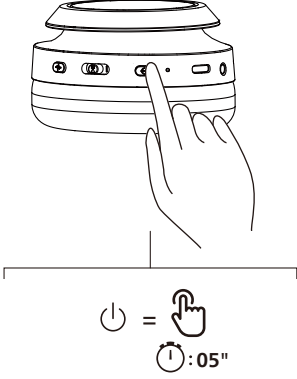

ملاحظة

- تخزن سماعات الرأس 5 أجهزة في الذاكرة، فإذا حاولت
الاقتران بأكثر من 5 أجهزة، سيتم استبدال الجهاز الأقدم
بالجهاز الجديد.

3 قم بتشغيل وظيفة البلوتوث في جهاز
البلوتوث.

4 قم بإقران سماعات الرأس بجهاز البلوتوث،
راجع دليل المستخدم الخاص بجهاز
البلوتوث الخاص بك.

ملاحظة

- بعد التشغيل، إذا لم تتمكن سماعات الرأس من العثور
على أي جهاز بلوتوث متصل مسبقًا، فيرجى وضعها
في وضع الاقتران (اضغط على زر الطاقة لمدة 5 ثواني
مرة أخرى بعد إيقاف التشغيل).

يوضح المثال التالي كيفية إقتران سماعات
الرأس بجهاز البلوتوث.

1 قم بتشغيل وظيفة البلوتوث في جهاز
البلوتوث، ثم حدد Philips TAH6509.

2 أدخل كلمة مرور سماعات الرأس "0000"
(4 أصفار) إذا طلب منك ذلك. بالنسبة
للأجهزة البلوتوث المزودة بتقنية بلوتوث
3.0 أو أعلى، لا يلزم إدخال كلمة مرور.



Philips TAH6509

4 استخدام سماعة الرأس

تشغيل خاصية ANC (عزل الضجيج القوي)

يمكن التبديل بين أوضاع ANC المختلفة عن طريق الضغط مرة واحدة على زر وضع ANC / اليقظة.

- يتم تنشيط وظيفة ANC تلقائيًا عند تشغيل سماعات الرأس.
- اضغط على زر ANC مرة واحدة، وسيتم إيقاف تشغيل الوظيفة.
- اضغط على تشغيل ANC مرة أخرى، وسوف يتغير إلى وضع اليقظة.



المهمة	الزر	التشغيل
تشغيل ANC (خاصية عزل الضجيج القوي)	زر ANC (خاصية عزل الضجيج القوي)	الضغط مرة واحدة
إيقاف تشغيل ANC (خاصية عزل الضجيج القوي)	زر ANC (خاصية عزل الضجيج القوي)	الضغط مرة واحدة
وضع اليقظة	زر ANC (خاصية عزل الضجيج القوي)	الضغط مرة واحدة
اليقظة السريعة	زر ANC (خاصية عزل الضجيج القوي)	اضغط مطولاً على زر ANC (خاصية عزل الضجيج القوي) لمدة ثانية واحدة، ثم اخرج عند التحرير

قم بتوصيل سماعات الرأس بجهاز بلوتوث الخاص بك

- 1 قم بتشغيل وظيفة البلوتوث في جهاز البلوتوث.
- 2 اضغط مطولاً على زر الطاقة لتشغيل سماعات الرأس.
 - سيضئ مؤشر LED الأبيض في غضون ثانييتين
 - تتم إعادة توصيل سماعة الرأس بآخر هاتف محمول /جهاز بلوتوث متصل تلقائياً.

تلميح



- إذا قمت بتشغيل وظيفة البلوتوث في جهاز البلوتوث الخاص بك بعد تشغيل سماعات الرأس، فيجب عليك الانتقال إلى قائمة البلوتوث في جهازك وتوصيل سماعات الرأس بالجهاز يدوياً.

ملاحظة



- في بعض أجهزة البلوتوث، قد لا يكون الاتصال تلقائياً، وفي هذه الحالة، يجب عليك الانتقال إلى قائمة البلوتوث بجهازك وتوصيل سماعة الرأس بجهاز البلوتوث يدوياً.

الاتصال ثلاثي الاتجاه

المهمة	الزر	التشغيل
قم بتعليق المكالمة الحالية وقبول مكالمة واردة	زر MFB (زر الوظائف المتعددة)	الضغط مرة واحدة
تعليق المكالمة الحالية ورفض مكالمة واردة	زر MFB (زر الوظائف المتعددة)	الضغط مطوّلًا لمدة ثانية واحدة.
قم بالتبديل بين الاتصال ثنائي الاتجاه والاتصال ثلاثي الاتجاه	زر MFB (زر الوظائف المتعددة)	الضغط مرة واحدة

المساعد الصوتي

المهمة	الزر	التشغيل
المساعد الصوتي (Siri/Google)	زر MFB (زر الوظائف المتعددة)	الضغط مطوّلًا لمدة ثانية واحدة.
إيقاف المساعد الصوتي	زر MFB (زر الوظائف المتعددة)	الضغط مرة واحدة

المهمة	الزر	التشغيل
وضع الألعاب	زر MFB (زر الوظائف المتعددة)	الضغط المزدوج
مضخم الجهير الديناميكي	زر MFB (زر الوظائف المتعددة)	الضغط المزدوج

التشغيل/إيقاف التشغيل

المهمة	الزر	التشغيل
تشغيل سماعات الرأس	زر MFB (زر الوظائف المتعددة)	الضغط مطوّلًا لمدة ثابنتين
إيقاف تشغيل سماعات الرأس	زر MFB (زر الوظائف المتعددة)	الضغط مطوّلًا لمدة ثابنتين

إدارة المكالمات والموسيقى

التحكم في الموسيقى

المهمة	الزر	التشغيل
تشغيل الموسيقى أو إيقافها مؤقتًا	زر MFB (زر الوظائف المتعددة)	الضغط مرة واحدة
المقطع الصوتي التالي	زر MFB (زر الوظائف المتعددة)	الضغط لأعلى باتجاه "+" لمدة ثانية واحدة
المقطع الصوتي السابق	زر MFB (زر الوظائف المتعددة)	الضغط لأسفل باتجاه "-" لمدة ثانية واحدة
ضبط مستوى الصوت +	زر MFB (زر الوظائف المتعددة)	الضغط لأعلى مرة واحدة باتجاه "+"
ضبط مستوى الصوت -	زر MFB (زر الوظائف المتعددة)	الضغط لأسفل مرة واحدة باتجاه "-"

التحكم في المكالمات

المهمة	الزر	التشغيل
الرد	زر MFB (زر الوظائف المتعددة)	الضغط مرة واحدة
إنهاء المكالمة/رفض المكالمة	زر MFB (زر الوظائف المتعددة)	الضغط مطوّلًا لمدة ثانية واحدة.

حالة مؤشر LED لساعات الرأس

المؤشر	حالة سماعة الرأس
سيضئ مؤشر LED الأزرق لمدة ثابنتين	سماعات الرأس متصلة بجهاز البلوتوث
يومض مؤشر LED باللون الأزرق والأبيض بالتناوب.	سماعة الرأس جاهزة للاقتران.
يومض مؤشر LED الأبيض مرة كل 7 ثوانٍ (سيتم إيقاف التشغيل التلقائي بعد 5 دقائق)	سماعة الرأس قيد التشغيل ولكن غير متصلة بجهاز بلوتوث.
سيضئ مؤشر LED الأبيض	جارٍ الشحن
سينطفئ مؤشر LED الأبيض	الشحن مكتمل
سيومض مؤشر LED الأبيض ببطء كل 5 ثوانٍ	البطارية منخفضة
يومض مؤشر LED الأبيض سريعاً كل ثانية	خطأ شحن
سيضئ مؤشر LED الأبيض لمدة ثابنتين	التشغيل
سيضئ مؤشر LED الأبيض لمدة 3 ثوانٍ	إيقاف التشغيل

5 أعد ضبط سماعات الرأس

6 البيانات الفنية

سماعات الرأس

- وقت تشغيل الموسيقى: (إيقاف تشغيل 70 ANC ساعة؛ تشغيل 45 ANC ساعة
- وقت الشحن: ساعتان
- بطارية ليثيوم أيون قابلة لإعادة الشحن (600 مللي أمبير في الساعة)
- إصدار البلوتوث: 5.3
- ملفات تعريف البلوتوث المتوافقة:
- HFP (وضع الاستخدام حر اليدين)
- A2DP (وضع توزيع الصوت المتقدم)
- AVRCP (وضع التحكم عن بعد الخاص بالفيديو الصوتي)
- نطاق التردد: 2.402-2.480 غيغاهرتز
- طاقة جهاز الإرسال: > 10 ديسيبل مللي واط
- نطاق التشغيل: ما يصل إلى 10 أمتار (33 قدمًا)
- إيقاف التشغيل التلقائي
- منفذ USB-C للشحن
- مضخم الجهير الديناميكي
- اتصال متعدد النقاط

ملاحظة



- المواصفات عُرضة للتغيير دون إشعار مسبق.
- عمر البطارية لمدة التشغيل تقريبي وقد يختلف حسب حالة التطبيق.

إذا واجهت أي مشكلة تتعلق بالاقتران أو الاتصال، يمكنك اتباع الإجراء التالي لإعادة ضبط المصنع لسماعة الرأس.

- 1 في جهاز البلوتوث، انتقل إلى قائمة البلوتوث وقم بإزالة Philips TAH6509 من قائمة الأجهزة.
- 2 قم بإيقاف تشغيل وظيفة البلوتوث في جهاز البلوتوث.
- 3 قم بتشغيل سماعات الرأس.
- 4 اضغط مطولاً على زر الطاقة وزر ANC (خاصية عزل الضجيج القوي) لمدة 3 ثوانٍ في نفس الوقت.
- 5 اتبع الخطوات الواردة في "استخدم سماعات الرأس وقم بتوصيل سماعات الرأس بجهاز البلوتوث".
- 6 قم بإقران سماعات الرأس بجهاز البلوتوث، حدد Philips TAH6509.

إخراج البطارية المدمجة

إذا لم يكن هناك نظام لجمع/إعادة تدوير المنتجات الإلكترونية في بلدك، يمكنك حماية البيئة عن طريق إخراج البطارية وإعادة تدويرها قبل التخلص من سماعة الرأس.

- تأكد من فصل سماعات الرأس قبل إزالة البطارية.

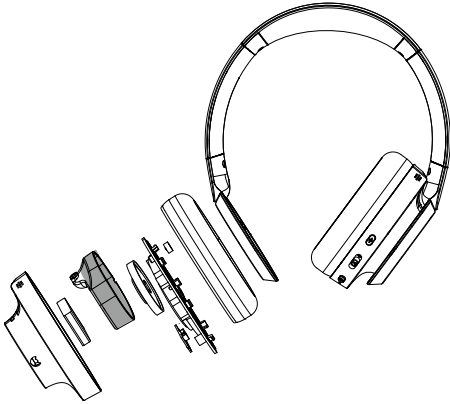

إعلان المطابقة

تعلن شركة TP Vision Europe B.V بموجب هذه الوثيقة توافق هذا الجهاز مع المتطلبات الأساسية والأحكام الأخرى ذات الصلة الخاصة بتوجيه المفوضية الأوروبية 2014/53/EU ولوائح المعدات اللاسلكية في المملكة المتحدة 2017 SI رقم 1206. ويمكنك الاطلاع على إعلان المطابقة على الموقع الإلكتروني التالي www.philips.com/support.

التخلص من المنتج والبطاريات القديمة



تم تصميم المنتج وتصنيعه باستخدام مواد ومكونات ذات جودة عالية، يمكن إعادة تصنيعها واستخدامها مرة أخرى.



يعني هذا الرمز المرفق بالمنتج أن المنتج مشمول بالتوجيه الأوروبي 2012/19/EU.



الامتثال لحدود المجالات الكهرومغناطيسية

يتوافق هذا المنتج مع جميع المعايير واللوائح المعمول بها فيما يتعلق بالتعرض للمجالات الكهرومغناطيسية.

يعني هذا الرمز أن المنتج يحتوي على بطارية مدمجة قابلة لإعادة الشحن مشمولة بالتوجيه الأوروبي 2013/56/EU والتي لا يمكن التخلص منها في النفايات المنزلية العادية، وننصحك بشدة بأخذ منتجك إلى نقطة تجميع رسمية أو إلى مركز خدمة Philips لإزالة البطارية القابلة لإعادة الشحن من قبل فني متخصص. واحرص على التعرف على نظام التجميع المحلي المنفصل الخاص بالمنتجات الكهربائية والإلكترونية والبطاريات القابلة لإعادة الشحن. اتبع القواعد المحلية ولا تتخلص مطلقًا من المنتج والبطاريات القابلة لإعادة الشحن مع النفايات المنزلية العادية. حيث يساعد التخلص الصحيح من المنتجات القديمة والبطاريات القابلة لإعادة الشحن على منع حدوث آثار سلبية على البيئة وصحة الإنسان.

المعلومات البيئية

تم التخلص من جميع مواد التغليف غير الضرورية.

يتكون نظامك من مواد يمكن إعادة تدويرها وإعادة استخدامها إذا تم تفكيكها بمعرفة شركة متخصصة.

يُرجى مراعاة اللوائح المحلية الخاصة بالتخلص من مواد التغليف والبطاريات المستهلكة والمعدات القديمة.

إخطار الامتثال

يتوافق هذا الجهاز مع الجزء 15 من قواعد هيئة الاتصالات الفيدرالية. ويخضع التشغيل إلى الشرطين التاليين:

1. ألا يتسبب هذا الجهاز في تشويش ضار،
2. يجب أن يقبل هذا الجهاز أي تداخل يتم استقباله، بما في ذلك التداخل الذي قد يسبب تشغيلًا غير مرغوب فيه.

قواعد هيئة الاتصالات الفيدرالية

لقد تم اختبار هذا الجهاز وثبت أنه يتوافق مع حدود الأجهزة الرقمية من الفئة "ب" بموجب الفقرة 15 من قواعد هيئة الاتصالات الفيدرالية. وُضعت هذه الحدود لتوفير حماية معقولة من التداخل الضار داخل المنشآت السكنية. يولد هذا الجهاز طاقة راديو ترددية ويستخدمها ومن الممكن أن ييئها وإذا لم يتم التركيب والاستخدام وفقًا لدليل التعليمات، فقد تسبب التداخل الضار مع اتصالات الراديو.

ومع ذلك، فإن هذا ليس ضمانًا لعدم حدوث التداخل في حالة التركيب بشكلٍ معين، فإذا أحدث هذا الجهاز تداخلًا يؤثر سلبًا على استقبال الراديو أو التلفاز، يمكن التعرف عليه عند تشغيل الجهاز أو إيقاف تشغيله، فيجب على المستخدم محاولة تصحيح هذا التداخل باتباع إجراء أو أكثر من الإجراءات التالية:

- أعد توجيه الهوائي المستقبل أو أعد تحديد موقعه.
- زد المسافة الفاصلة بين الجهاز وجهاز الاستقبال.
- صل الجهاز بمأخذ متصل بدائرة مختلفة غير الدائرة المتصل بها جهاز الاستقبال.
- استشر الموزع أو فني راديو/تلفزيون متمرس للحصول على المساعدة.

بيان التعرض للإشعاع الخاص بهيئة الاتصالات الفيدرالية

يتوافق هذا الجهاز مع حدود التعرض للإشعاع التابعة للجنة الاتصالات الفيدرالية المنصوص عليها بخصوص البيئة التي لا يمكن التحكم فيها. يجب عدم وضع جهاز الإرسال هذا أو تشغيله بالقرب من أي هوائي أو جهاز إرسال آخر.

تنبيه: على المستخدم الانتباه إلى أن التغييرات أو التعديلات التي لم يوافق عليها الطرف المسؤول عن التوافق بوضوح قد تُبطل صلاحية المستخدم في تشغيل الجهاز.

كندا:

يحتوي هذا الجهاز على جهاز (أجهزة) إرسال/استقبال معفى من الترخيص متوافق مع معايير RSS الخاصة بمؤسسة الابتكار والعلوم والتنمية الاقتصادية في كندا. ويخضع التشغيل إلى الشرطين التاليين: (1) ألا يتسبب هذا الجهاز في حدوث تشويش. (2) يجب أن يقبل هذا الجهاز أي تداخل، بما في ذلك التداخل الذي قد يسبب تشغيلًا غير مرغوب فيه للجهاز.

8 العلامات التجارية

تقنية البلوتوث

علامة Bluetooth® وشعارها هي علامات تجارية مُسجلة ومملوكة لشركة Bluetooth SIG, Inc، وأي استخدام لهذه العلامات من قبل شركة MMD Hong Kong Holding Limited يكون بموجب ترخيص. وتعود العلامات والأسماء التجارية الأخرى لمالكيها المعنيين.

Siri

علامة Siri هي علامات تجارية لشركة Apple Inc مسجلة في الولايات المتحدة وبلدان أخرى.

Google

تعد علامات Google Play وGoogle علامات تجارية مملوكة لشركة Google LLC.

L'émetteur/récepteur exempt de licence contenu dans le présent appareil est conforme aux CNR d'Innovation, Sciences et Développement économique Canada applicables aux appareils radio exempts de licence.

L'exploitation est autorisée aux deux conditions suivantes : (1) L'appareil ne doit pas produire de brouillage; (2) L'appareil doit accepter tout brouillage radioélectrique subi, même si le brouillage est susceptible d'en compromettre le fonctionnement. CAN ICES-003(B)/NMB-003(B)

يتوافق هذا الجهاز مع حدود التعرض للإشعاع الكندية المنصوص عليها بخصوص البيئات التي لا يمكن التحكم بها.

يجب عدم وضع جهاز الإرسال هذا أو تشغيله بالقرب من أي هوائي أو جهاز إرسال آخر.

9 الأسئلة الشائعة

يتعذر على جهاز البلوتوث العثور على سماعة الرأس.

- قد تكون سماعة الرأس متصلة بجهاز مقترن مسبقًا. أوقف تشغيل الجهاز المتصل أو حركه خارج النطاق.
- ربما تمت إعادة تعيين الاقتران أو تم إقران سماعة الرأس مسبقًا بجهاز آخر. أقرن سماعة الرأس بجهاز البلوتوث مرة أخرى على النحو الموضح في دليل المستخدم. (راجع "قم بإقران سماعات الرأس بجهاز بلوتوث آخر" في الصفحة 7).

سماعة البلوتوث متصلة بهاتف محمول مزود بتقنية بلوتوث استريو، ولكن لا تعمل الموسيقى إلا على سماعة الهاتف المحمول فقط.
راجع دليل المستخدم الخاص بهاتفك المحمول. حدد للاستماع إلى الموسيقى عبر سماعة الرأس.

جودة الصوت ضعيفة ويمكن سماع صوت ضجيج.

- جهاز البلوتوث خارج النطاق. قلّل المسافة بين سماعة الرأس وجهاز البلوتوث، أو أزل العقبات بينهما.
- شحن سماعة الرأس.

سماعة الرأس البلوتوث لا تعمل.

مستوى البطارية منخفض. اشحن سماعة الرأس.

لا يمكنني إقران سماعة الرأس البلوتوث بجهاز بلوتوث.

البلوتوث مُعطّل. قم بتمكين خاصية البلوتوث في جهاز البلوتوث وشغّله قبل تشغيل سماعة الرأس.

كيفية إعادة تعيين الاقتران.

اترك سماعة الرأس في وضع الاقتران (يومض الضوء الأبيض والأزرق بالتناوب)، واضغط مطولاً على زر الطاقة لمدة 16 ثانية حتى يضيء ضوء LED الأزرق.

أسمع الموسيقى ولكن لا يمكنني التحكم بها على جهاز البلوتوث (مثل التشغيل/الإيقاف المؤقت/التخطي للأمام/للخلف).

تأكد من أن مصدر صوت البلوتوث يدعم AVRCP (راجع "البيانات الفنية" في صفحة 11).

مستوى صوت سماعة الرأس منخفض جدًا.

لا يمكن لبعض أجهزة البلوتوث ربط مستوى الصوت بسماعة الرأس من خلال مزامنة الصوت. وفي هذه الحالة، يجب عليك ضبط مستوى الصوت على جهاز البلوتوث بشكل مستقل لضبط مستوى الصوت المناسب.

نظف سماعات الرأس بانتظام.

- استخدم قطعة قماش نظيفة ورطبة لتنظيف سماعات الرأس بانتظام، خاصةً قنوات الصوت وفتحات الميكروفون، وتجنب تراكم المواد مثل العرق أو شمع الأذن.
- في حالة ترك أي عرق أو قطرات ماء في قنوات الصوت أو فتحات الهواء أو فتحات الميكروفون، سينخفض مستوى الصوت مؤقتًا أو ينقطع تمامًا. وهذا ليس عطلًا. استخدم قطعة قماش ناعمة ورطبة لتجفيف سماعات الرأس تمامًا. وبدلاً من ذلك، قم بإزالة أطراف سماعات الأذن، وأدر قنوات الصوت إلى الأسفل ثم اضغط برفق على سماعات الرأس حوالي خمس مرات على قطعة قماش جافة أو ما شابه لإزالة أي ماء متجمع بالداخل.
- تأكد من أن سماعات الرأس جافة تمامًا قبل الشحن والاستخدام. تجنب استخدام ضمادات الكحول التي يمكن التخلص منها أو غيرها من المواد للتنظيف.

اشحن سماعات الرأس بانتظام.

إذا لم يتم استخدام سماعة الرأس لفترة طويلة ، فستبدأ البطارية القابلة لإعادة الشحن في فقد شحناتها. لتجنب هذا الفقد، يرجى شحن البطارية بالكامل مرة واحدة على الأقل كل ثلاثة أشهر.

لمزيد من الدعم، يرجى زيارة الموقع الإلكتروني التالي www.philips.com/support.



© حقوق الطبع والنشر لعام 2024 محفوظة لصالح شركة MMD Hong Kong Holding Limited. جميع الحقوق محفوظة.
المواصفات عُرضة للتغيير دون إشعار مسبق.
Philips وشعار الدرع الواقعي الخاص بها هما علامتان تجاريتان مسجلتان لشركة Koninklijke Philips NV. ولا يُستخدمان إلا بموجب ترخيص منها. صنعت هذا المنتج شركة MMD Hong Kong Holding Limited وتبيعه على مسؤوليتها هي أو إحدى شركاتها التابعة، وهي الضامن فيما يتعلق به. قد تكون جميع أسماء الشركات والمنتجات الأخرى علامات تجارية لشركاتها المرتبطة بها.

