

# PHILIPS

## Slušalice

### Seriya 6000

TAH6509



# Korisnički priručnik

Registrijajte svoj proizvod i potražite podršku na  
[www.philips.com/support](http://www.philips.com/support)

# Sadržaj

|          |   |           |          |                         |           |
|----------|---|-----------|----------|-------------------------|-----------|
| <b>1</b> | <b>Važna sigurnosna pravila</b>                           | <b>2</b>  | <b>8</b> | <b>Zaštitni znakovi</b> | <b>14</b> |
|          | Sigurnost u pogledu sluha                                 | 2         |          |                         |           |
|          | Opće informacije  | 2         | <b>9</b> | <b>Česta pitanja</b>    | <b>15</b> |
| <b>2</b> | <b>Vaše bežične slušalice s aktivnim uklanjanjem buke</b> | <b>4</b>  |          |                         |           |
|          | Što se nalazi u kutiji                                    | 4         |          |                         |           |
|          | Ostali uređaji  | 4         |          |                         |           |
|          | Pregled vaših bežičnih slušalica                          | 5         |          |                         |           |
| <b>3</b> | <b>Počnite s radom</b>                                    | <b>6</b>  |          |                         |           |
|          | Punjenje baterije   | 6         |          |                         |           |
|          | Preuzimanje aplikacije                                    | 6         |          |                         |           |
|          | Uparite slušalice s vašim Bluetooth uređajem prvi put     | 6         |          |                         |           |
|          | Uparivanje slušalica s drugim Bluetooth uređajem          | 7         |          |                         |           |
| <b>4</b> | <b>Uporaba vaših slušalica</b>                            | <b>8</b>  |          |                         |           |
|          | Spajanje slušalica s Bluetooth uređajem                   | 8         |          |                         |           |
|          | Upravljanje ANC-om (aktivno uklanjanje buke)              | 8         |          |                         |           |
|          | Napajanje uključeno/isključeno                            | 9         |          |                         |           |
|          | Upravljanje pozivima i glazbom                            | 9         |          |                         |           |
|          | Glasovni pomoćnik   | 9         |          |                         |           |
|          | Status LED indikatorskih lampica slušalica                | 10        |          |                         |           |
| <b>5</b> | <b>Resetiranje slušalica</b>                              | <b>11</b> |          |                         |           |
| <b>6</b> | <b>Tehnički podaci</b>                                    | <b>11</b> |          |                         |           |
| <b>7</b> | <b>Napomena</b>   | <b>12</b> |          |                         |           |
|          | Izjava o sukladnosti                                      | 12        |          |                         |           |
|          | Zbrinjavanje starog proizvoda i baterije                  | 12        |          |                         |           |
|          | Izvadite ugrađenu bateriju                                | 12        |          |                         |           |
|          | Usklađenost s EMF-om                                      | 12        |          |                         |           |
|          | Informacije o okolišu                                     | 13        |          |                         |           |
|          | Obavijest o usklađenosti                                  | 13        |          |                         |           |

# 1 Važna sigurnosna pravila

## Sigurnost u pogledu sluha



### Opasnost

- Kako biste izbjegli oštećivanje sluha, ograničite vrijeme tijekom kojeg koristite slušalice i podesite glasnoću na sigurnu razinu. Što je razina glasnoće veća, to bi trajanje slušanja trebalo biti kraće.

Prilikom uporabe slušalica se obavezno pridržavajte sljedećih smjernica.

- Slušajte na razumnoj razini glasnoće tijekom razumnog vremenskog razdoblja.
- Pazite kako ne biste neprekidno povećavali razinu glasnoće kako vam se sluh prilagođava.
- Ne povećavajte razinu glasnoće toliko visoko da ne čujete što se zbiva oko vas.
- U potencijalno opasnim situacijama trebali biste biti oprezni ili privremeno prekinuti uporabu.
- Pretjerano snažan zvučni tlak iz slušalica i naglavnih slušalica može uzrokovati gubitak sluha.
- Ne preporučuje se korištenje naglavnih slušalica koja prekrivaju oba uha tijekom vožnji, što u nekim zemljama može biti i protuzakonito.
- Radi vlastite sigurnosti izbjegavajte ometanje od strane glazbe ili telefonskih poziva dok ste u prometu ili drugim potencijalno opasnim okruženjima.

## Opće informacije

Kako biste izbjegli oštećenje ili kvar:



### Oprez

- Slušalice ne izlažite pretjeranoj toplini.
- Pazite da vam slušalice ne padnu.
- Slušalice ne izlažite kapanju i prskanju tekućine. (vidi IP klasu zaštite određenog proizvoda)
- Nemojte dopustiti da se slušalice urone u vodu.
- Nemojte puniti slušalice ako su utikač ili utičnica mokri.
- Ne koristite bilo kakva sredstva za čišćenje koja sadrže alkohol, amonijak, benzen ili abrazivna sredstva.
- Redovito čistite slušalice čistom, vlažnom krpom - posebno zvučne kanale i otvore mikrofona - i izbjegavajte nakupljanje tvari poput znoja ili ušnog voska.
- Ako kapljice znoja ili vode ostanu u zvučnim kanalima, otvorima za zrak ili otvorima mikrofona, razina zvuka će privremeno pasti ili potpuno prestati. Ovdje se ne radi o kvaru. Temeljito osušite slušalice mekom, vlažnom krpom. Alternativno, također možete ukloniti nastavke za uši, okrenuti zvučne kanale prema dolje i nježno lupnuti slušalicama otprilike pet puta po suhoj krpi ili sličnoj tkanini kako biste uklonili vodu koja se nakupila unutra.
- Uvjerite se da su slušalice potpuno suhe prije punjenja i uporabe. Izbjegavajte korištenje alkoholnih jastučića za jednokratnu upotrebu ili drugih sredstava za čišćenje.
- Ugrađena baterija se ne smiju izlagati velikoj toplini kao što je sunčevo zračenje, vatra ili sl.
- Postoji opasnost od eksplozije u slučaju nepravilne zamjene baterije. Umećite samo jednake ili istovrijedne baterije.
- Kako bi se postigla specifična IP ocjena, poklopac utora za punjenje mora biti zatvoren.
- Bacanje baterije u vatru ili vruću pećnicu, mehaničko drobljenje ili rezanje baterije može dovesti do eksplozije.
- Ostavljanje baterije u okruženju ekstremno visoke temperature može rezultirati eksplozijom ili istjecanjem zapaljive tekućine ili plina.
- Baterija izložena iznimno niskom tlaku zraka može uzrokovati eksploziju ili curenje zapaljive tekućine ili plina.
- Zamjena baterije s neodgovarajućom vrstom može uzrokovati ozbiljna oštećenja slušalica i baterije (npr. neke vrste litijskih baterija).
- Ako se slušalice ne koriste dulje vrijeme, punjiva baterija će se početi prazniti. Kako biste izbjegli ovo praznjenje, potpuno napunite bateriju barem svaka tri mjeseca.

- Kako bi se izbjegao rizik od požara, oprema se smije napajati samo vanjskim izvorom napajanja čiji izlaz mora ispunjavati PS1 standard (s izlaznim kapacitetom manjim od 15 W).

#### Temperatura rada i pohrane te vlažnost

- Čuvajte na mjestu gdje je temperatura između  $-20\text{ °C}$  ( $-4\text{ °F}$ ) i  $50\text{ °C}$  ( $122\text{ °F}$ ) uz relativnu vlažnost do 90%.
- Radite s njima u okruženju gdje se temperature kreću između  $0\text{ °C}$  ( $32\text{ °F}$ ) i  $45\text{ °C}$  ( $113\text{ °F}$ ) uz relativnu vlažnost do 90%.
- U uvjetima visoke ili niske temperature trajanje baterije može biti kraće.

## 2 Vaše bežične slušalice s aktivnim uklanjanjem buke

Čestitamo na kupnji i dobro došli u Philips! Da biste u potpunosti iskoristili podršku koju nudi tvrtka Philips, registrirajte svoj proizvod na adresi [www.philips.com/support](http://www.philips.com/support).

S ovim Philips headphones možete:

- Uživati u praktičnim bežičnim handsfree pozivima
- Uživati i upravljati glazbom bežično
- Prebacivati između poziva i glazbe
- Uživati u uklanjanju buke

---

### Što se nalazi u kutiji



TAH6509 bežične slušalice s aktivnim uklanjanjem buke



USB kabel za punjenje (samo za punjenje)

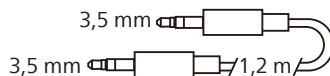

Zvučni kabel



Vodič za brzi početak



Globalno jamstvo



Sigurnosni letak

---

### Ostali uređaji

Mobilni telefon ili uređaj (npr. prijenosno računalo, tablet, Bluetooth adapteri, MP3 reproduktori itd.) koji podržava Bluetooth i kompatibilan je sa slušalicama (pogledajte „Tehnički podaci“ na stranici 11).

---

## Pregled vaših bežičnih slušalica

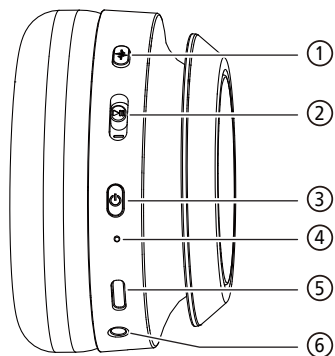

- ① Gumb ANC/način informiranja
- ② Višenamjenski gumb (MFB)
- ③ Gumb za uključivanje / isključivanje
- ④ LED indikator
- ⑤ USB-C utor za punjenje
- ⑥ Priključak za audio kabel

# 3 Počnite s radom

## Punjenje baterije

### Napomena

- Prije korištenja slušalica, punite bateriju 2 sata za optimalni kapacitet i vijek trajanja baterije.
- Kako biste izbjegli oštećenja koristite samo izvorni USB-C kabel za punjenje.
- Završite poziv prije punjenja. Kada spojite slušalice na punjenje, one će se isključiti.
- Ako se slušalice ne koriste dulje vrijeme, punjiva baterija će se početi prazniti. Kako biste izbjegli ovo praznjenje, potpuno napunite bateriju barem svaka tri mjeseca.

Spojite isporučeni USB kabel za punjenje na:

- USB-C utor za punjenje na slušalicama i;
- punjač/USB priključak na računalu.

↳ Tijekom punjenja LED svijetli bijelo a isključi se kada se slušalice u potpunosti napune.

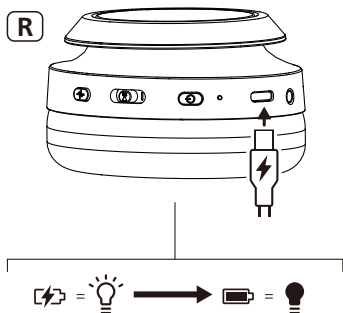

### Savjet

- Punjenje obično traje 2 sata.

## Preuzimanje aplikacije

Skenirajte QR kod/pritisnite gumb „Preuzmi“ ili potražite Aplikacija za „Philips Headphones“ u Apple App Store-u ili Google Play trgovini kako biste preuzeli aplikaciju.

### Počnite s radom



Philips Headphones App daje vam kontrolu nad glazbom koju slušate. Zvuk možete prilagoditi tako da vaša glazba i iskustvo poziva uvijek odgovaraju vašim potrebama.

## Uparite slušalice s vašim Bluetooth uređajem prvi put

- 1 Provjerite jesu li slušalice potpuno napunjene i isključene.
- 2 Pritisnite i držite gumb za uklj./isklj. 2 sekunde; slušalice su tada u načinu uparivanja i spremne za povezivanje.
  - ↳ LED lampica na slušalicama treperi naizmjenično bijelo i plavo.
  - ↳ Slušalice su sada u načinu uparivanja i spremne su za uparivanje s Bluetooth uređajem (npr. mobilnim telefonom).

- Uključite Bluetooth funkciju na Bluetooth uređaju.
- Uparite slušalice sa vašim Bluetooth uređajem; pogledajte korisnički priručnik vašeg Bluetooth uređaja.



#### Napomena

- Ako slušalice ne mogu pronaći nijedan prethodno povezani Bluetooth uređaj nakon uključivanja, prebacite ih u način uparivanja (ponovno pritisnite gumb za uklj./isklj. 5 sekundi nakon isključivanja).

Sljedeći primjer pokazuje vam kako da uparite slušalice s vašim Bluetooth uređajem.

- Uključite Bluetooth funkciju na Bluetooth uređaju, odaberite **Philips TAH6509**.
- Ukoliko se to od vas zatraži, unesite lozinku slušalica „0000“ (4 nule). Za one uređaje koji imaju Bluetooth 3.0 ili noviji, nema potrebe za unosom lozinke.



Philips TAH6509

## Uparivanje slušalica s drugim Bluetooth uređajem

Ako želite upariti drugi Bluetooth uređaj sa slušalicama, isključite slušalice, zatim pritisnite i držite gumb za uklj./isklj. 5 sekundi i povežite drugi uređaj kao pri normalnom uparivanju.

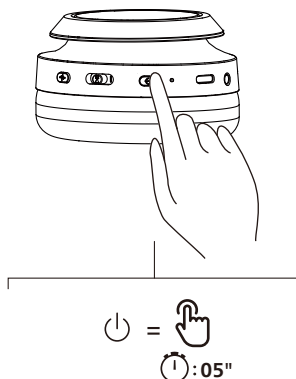

#### Napomena

- Slušalice pohranjuju 5 uređaja u memoriju. Ako pokušate upariti više od 5 uređaja, najranije upareni uređaj se zamjenjuje novim.



# 4 Uporaba vaših slušalica

## Spajanje slušalica s Bluetooth uređajem

- 1 Uključite Bluetooth funkciju na Bluetooth uređaju.
- 2 Pritisnite i držite gumb za uklj./isklj. kako biste uključili slušalice.
  - ↳ Bijela LED lampica će se uključiti za dvije sekunde
  - ↳ Slušalice se ponovno automatski povezuju s posljednje povezanim mobilnim telefonom/Bluetooth uređajem



### Savjet

- Ako nakon uključivanja slušalice uključite Bluetooth funkciju vašeg Bluetooth uređaja, morate otvoriti Bluetooth izbornik uređaja i ručno povezati slušalice s uređajem.



### Napomena

- Na nekim Bluetooth uređajima veza možda neće biti automatska. U tom slučaju morate otvoriti Bluetooth izbornik vašeg uređaja i ručno povezati slušalice s Bluetooth uređajem.

## Upravljanje ANC-om (aktivno uklanjanje buke)

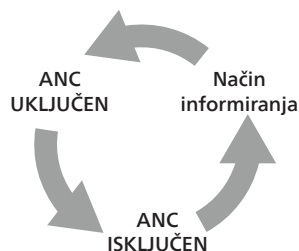

Različiti ANC načini rada mogu se mijenjati jednostavnim pritiskom na gumb ANC/način informiranja.

- Funkcija ANC se automatski aktivira kada se uključe slušalice.
- Pritisnite gumb ANC jednom da isključite funkciju ANC.
- Ponovno jednom pritisnite gumb ANC za prebacivanje u način informiranja.



| Zadatak                 | Gumb     | Rad   |
|-------------------------|----------|---|
| ANC UKLJUČEN            | Gumb ANC | Jedan pritisak  |
| ANC ISKLJUČEN           | Gumb ANC | Jedan pritisak  |
| Način informiranja      | Gumb ANC | Jedan pritisak  |
| Brzi način informiranja | Gumb ANC | Pritisnite i držite gumb ANC 1 sekundu, otpustite gumb za izlazak |

## Napajanje uključeno/ isključeno

| Zadatak                 | Gumb  | Rad                                  |
|-------------------------|---|--------------------------------------|
| Uključivanje slušalica  |  | Pritisnite i zadržite gumb 2 sekunde |
| Isključivanje slušalica |  | Pritisnite i zadržite gumb 2 sekunde |

## Upravljanje pozivima i glazbom

### Upravljanje glazbom

| Zadatak                              | Gumb | Rad                               |
|--------------------------------------|------|-----------------------------------|
| Reproducirajte ili pauzirajte glazbu | MFB  | Jedan pritisak                    |
| Slijedeći zapis                      | MFB  | Pritisnite gore do „+“ 1 sekundu  |
| Prethodni zapis                      | MFB  | Pritisnite dolje do „-“ 1 sekundu |
| Prilagodba glasnoće +                | MFB  | Jednom pritisnite gore do „+“     |
| Prilagodba glasnoće -                | MFB  | Jednom pritisnite dolje do „-“    |

### Upravljanje razgovorom

| Zadatak                     | Gumb | Rad                             |
|-----------------------------|------|---------------------------------|
| Javljanje na poziv          | MFB  | Jedan pritisak                  |
| Prekid/<br>odbijanje poziva | MFB  | Pritisnite i zadržite 1 sekundu |

### Trosmjerni pozivi

| Zadatak   | Gumb | Rad                             |
|---|------|---------------------------------|
| Zadržavanje trenutnog poziva i odgovaranje na dolazni poziv | MFB  | Jedan pritisak                  |
| Zadržavanje trenutnog poziva i odbijanje dolaznog poziva    | MFB  | Pritisnite i zadržite 1 sekundu |
| Prebacivanje između dvosmjernog i trosmjernog poziva        | MFB  | Jedan pritisak                  |

## Glasovni pomoćnik

| Zadatak                                      | Gumb | Rad                             |
|--|------|---------------------------------|
| Pokretanje glasovnog asistenta (Siri/Google) | MFB  | Pritisnite i zadržite 1 sekundu |
| Zaustavljanje glasovnog pomoćnika            | MFB  | Jedan pritisak                  |

| Zadatak       | Gumb  | Rad            |
|---------------|---|----------------|
| Način za igre |  | Dupli pritisak |
| Dinamičan bas | MFB   | Dupli pritisak |

## Status LED indikatorskih lampica slušalica

| Status slušalica   | Indikator   |
|--|---|
| Slušalice su povezane s Bluetooth uređajem                     | Plava LED lampica svijetli 2 sekunde  |
| Slušalice su spremne za uparivanje                             | LED lampica naizmjenice treperi plavo i bijelo  |
| Slušalice su uključene, ali nisu povezane s Bluetooth uređajem | Bijela LED lampica treperi svakih 7 sekundi (automatsko isključivanje nakon 5 minuta) |
| Punjenje   | Bijela LED lampica svijetli   |
| Punjenje završeno  | Bijela LED lampica ne svijetli  |
| Niska napunjenost baterije                                     | Bijela LED lampica polako treperi svakih 5 sekundi                                    |
| Greška pri punjenju  | Bijela LED lampica treperi brzo svake 1 sekunde                                       |
| Uključivanje   | Bijela LED lampica svijetli 2 sekunde   |
| Isključeno   | Bijela LED lampica svijetli 3 sekunde   |

## 5 Resetiranje slušalica

Ako naidete na bilo kakve probleme s uparivanjem ili povezivanjem, možete slijediti sljedeći postupak za vraćanje slušalica na tvorničke postavke.

- 1 Na svom Bluetooth uređaju idite na Bluetooth izbornik i uklonite **Philips TAH6509** s popisa uređaja.
- 2 Isključite Bluetooth funkciju na Bluetooth uređaju.
- 3 Uključite slušalice.
- 4 Pritisnite i držite gumb za uklj./isklj. i gumb ANC istovremeno 3 sekunde.
- 5 Slijedite korake pod „Koristite svoje slušalice – Spajanje slušalica s Bluetooth uređajem.“
- 6 Uparite slušalice sa vašim Bluetooth uređajem, odaberite **Philips TAH6509**.

## 6 Tehnički podaci

### Slušalice

- Vrijeme reprodukcije glazbe: (ANC isključen) 70 sati; (ANC uključen) 45 sati
- Vrijeme punjenja: 2 sata
- Punjiva litij-ionska baterija (600 mAh)
- Inačica Bluetootha: 5.3
- Kompatibilni Bluetooth profili:
  - HFP (Profil bez ruku)
  - A2DP (Napredni profil distribucije zvuka)
  - AVRCP (Profil daljinskog upravljanja zvučnim i videozapisima)
- Frekvencijski raspon: 2,402-2,480 GHz
- Snaga odašiljača: < 10 dBm
- Raspon rada: Do 10 metara (33 stopa)
- Automatsko isključivanje
- USB-C priključak za punjenje
- Dinamičan bas
- Veza s više točaka



### Napomena

- Tehnički podaci uređaja predmet su izmjene bez prethodne najave.
- Vrijeme trajanja baterije tijekom reprodukcije je približno i može varirati ovisno o uvjetima korištenja.

# 7 Napomena

## Izjava o sukladnosti

Ovime, tvrtka TP Vision Europe B.V. izjavljuje da je proizvod u skladu s osnovnim zahtjevima i drugim relevantnim odredbama RED Direktive 2014/53/EU i Uredbe o radijskoj opremi Ujedinjenog Kraljevstva SI 2017 br. 1206. Izjavu o usklađenosti možete pronaći na on [www.philips.com/support](http://www.philips.com/support).

## Zbrinjavanje starog proizvoda i baterije



Vaš proizvod je dizajniran i proizveden od visokokvalitetnih materijala i komponenti, koje se mogu reciklirati i ponovno koristiti.



Ovaj simbol na proizvodu znači da je proizvod pokriven Europskom direktivom 2012/19/EU.



Ovaj simbol znači da proizvod sadrži ugrađenu punjivu bateriju koja je pokrivena Europskom direktivom 2013/56/EU koja se ne zbrinjavati zajedno s običnim kućnim otpadom. Preporučujemo da svoj proizvod odnesete na službeno mjesto za prikupljanje ili servisni centar tvrtke Philips kako bi stručnjaci izvadili punjivu bateriju. Informirajte se o lokalnom sustavu odvojenog prikupljanja električnih i elektroničkih proizvoda i punjivih baterija. Pridržavajte se lokalnih propisa i nikada nemojte zbrinjavati proizvod i punjive baterije zajedno s običnim kućnim otpadom. Pravilno odlaganje starih proizvoda i

punjivih baterija pomaže pri sprečavanju negativnih posljedica za okoliš i ljudsko zdravlje.

## Izvadite ugrađenu bateriju

Ako u vašoj zemlji ne postoji sustav prikupljanja/recikliranja elektroničkih proizvoda, možete zaštititi okoliš vadenjem i odnošenjem baterije na recikliranje prije nego slušalice odložite na zbrinjavanje.

- Provjerite jesu li slušalice odspojene prije vadenja baterije.

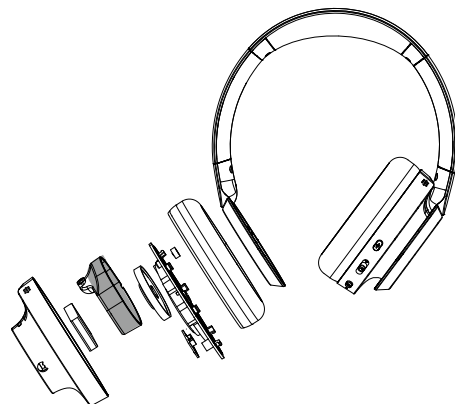

## Usklađenost s EMF-om

Ovaj je proizvod usklađen sa svim primjenjivim standardima i propisima koji se odnose na izloženost elektromagnetskim poljima.

---

## Informacije o okolišu

Sve nepotrebno pakiranje je izostavljeno. Vaš se sustav sastoji od materijala koji se može reciklirati i ponovo upotrijebiti ako ih rastavi specijalizirana tvrtka.

Pridržavajte se lokalnih propisa koji se odnose na zbrinjavanje ambalažnog materijala, istrošenih baterija i stare opreme.

---

## Obavijest o usklađenosti

Uređaj je u skladu s pravilima FCC-a, 15. dio. Rad ovisi o dva sljedeća uvjeta:

- 1. Ovaj uređaj ne smije uzrokovati štetne smetnje i**
- 2. Ovaj uređaj mora prihvatiti sve primljene smetnje, uključujući smetnje koje mogu uzrokovati neželjeni rad.**

### FCC pravila

Ova oprema je ispitana i utvrđeno je da je u skladu s ograničenjima za digitalne uređaje klase B, u skladu s 15. dijelom FCC pravila. Ta su ograničenja osmišljena kako bi pružila razumnu zaštitu od štetnih smetnji u stambenom okruženju. Ova oprema generira, koristi i može emitirati radiofrekvencijsku energiju i, ako se ne instalira i koristi u skladu s uputama za uporabu, može prouzročiti štetne smetnje radijskim komunikacijama.

Međutim, ne postoji jamstvo da se u određenoj instalaciji smetnje neće pojaviti. Ako ova oprema uzrokuje štetne smetnje radijskom ili televizijskom prijemu, što se može utvrditi isključivanjem i uključivanjem opreme, korisnika se potiče da pokuša ispraviti smetnje pomoću jedne ili više sljedećih mjera:

- Okrenite ili premjestite prijemnu antenu
- Povećajte udaljenost između opreme i prijemnika
- Spojite opremu u utičnicu strujnog kruga na kojem nije priključen i prijemnik
- Za pomoć se obratite prodavaču iliiskusnom radio / TV tehničaru

### FCC izjava o izloženosti zračenju:

Ova oprema je u skladu s FCC ograničenjima izloženosti zračenju određenima za nekontrolirano okruženje. Ovaj odašiljač se ne smije nalaziti na istom mjestu niti raditi zajedno s nekom drugom antenom ili odašiljačem.

**Oppez:** Korisnika se upozorava da promjene ili izmjene koje nije izričito odobrila strana odgovorna za usklađenost mogu poništiti korisnikovo ovlaštenje za korištenje opreme.

### Kanada:

Ovaj uređaj sadrži odašiljače/prijemnike izuzete od licence koji su u skladu s RSS-ovima izuzetim od licence Kanade za inovacije, znanost i ekonomski razvoj. Rad ovisi o dva sljedeća uvjeta: (1) Ovaj uređaj ne mora uzrokovati smetnje. (2) Ovaj uređaj mora moći prihvatiti sve smetnje, uključujući i one koje bi mogle nepoželjno utjecati na njegov rad.

L'émetteur/récepteur exempt de licence contenu dans le présent appareil est conforme aux CNR d'Innovation, Sciences et Développement économique Canada applicables aux appareils radio exempts de licence.

L'exploitation est autorisée aux deux conditions suivantes : (1) L'appareil ne doit pas produire de brouillage; (2) L'appareil doit accepter tout brouillage radioélectrique subi, même si le brouillage est susceptible d'en compromettre le fonctionnement.

CAN ICES-003(B)/NMB-003(B)

Ova oprema je u skladu s Kanadskim ograničenjima izloženosti zračenju određenima za nekontrolirana okruženja. Ovaj odašiljač se ne smije nalaziti na istom mjestu niti raditi zajedno s nekom drugom antenom ili odašiljačem.

## 8 Zaštitni znakovi

---

### Bluetooth

Bluetooth® oznaka i logotipi registrirani su zaštitni znakovi u vlasništvu tvrtke Bluetooth SIG, Inc. i svaka upotreba tih oznaka od strane tvrtke MMD Hong Kong Holding Limited je pod licencom. Ostali zaštitni znakovi i trgovački nazivi pripadaju njihovim vlasnicima.

---

### Siri

Siri je zaštitni znak tvrtke Apple Inc., registiran u SAD-u i drugim zemljama.

---

### Google

Google i Google Play zaštitni su znakovi tvrtke Google LLC.

## 9 Česta pitanja

### **Moje Bluetooth slušalice se ne uključuju.**

Razina napunjenosti baterije je niska. Napunite slušalice.

### **Ne mogu upariti moje Bluetooth slušalice s mojim Bluetooth uređajem.**

Bluetooth je onemogućen. Omogućite Bluetooth značajku na Bluetooth uređaju i uključite Bluetooth uređaj prije nego što uključite slušalice.

### **Kako poništiti uparivanje.**

Ostavite slušalice u načinu rada za uparivanje (bijelo i plavo svjetlo treperi naizmjenično), pritisnite i držite gumb za uklj./isklj. 16 sekundi dok plava LED lampica ne zasvijetli.

### **Čujem, ali ne mogu upravljati glazbom na svom Bluetooth uređaju (npr. reprodukcija/pauziranje/preskakanje unaprijed/unazad).**

Provjerite podržava li Bluetooth audio izvor AVRCP (pogledajte „Tehnički podaci“ na 11. stranici).

### **Razina glasnoće u slušalicama je preniska.**

Neki Bluetooth uređaji ne mogu povezati razinu glasnoće sa slušalicama putem sinkronizacije glasnoće. U tom slučaju morate prilagoditi glasnoću Bluetooth uređaja kako biste podesili odgovarajuću glasnoću.

### **Bluetooth uređaj ne može pronaći slušalice.**

- Slušalice su možda povezane s prethodno uparenim uređajem. Isključite spojeni uređaj ili ga pomaknite izvan dometa.
- Uparivanje se možda poništilo ili su slušalice prethodno bile uparene s drugim uređajem. Ponovno uparite slušalice s Bluetooth uređajem kao što je opisano u korisničkom priručniku. (pogledajte „Uparivanje slušalica s drugim Bluetooth uređajem“ na stranici 7).

### **Moje Bluetooth slušalice povezane su s Bluetooth stereo mobilnim telefonom, ali glazba se reproducira samo na zvučniku mobilnog telefona.**

Pogledajte korisnički priručnik vašeg mobilnog telefona. Odaberite slušanje glazbe putem slušalica.

### **Kvaliteta zvuka je loša i čuje se pucketanje.**

- Bluetooth uređaj je izvan dometa. Smanjite udaljenost između slušalica i Bluetooth uređaja ili uklonite prepreke između njih.
- Punjenje vaših slušalica.



### **Redovito čistite vaše slušalice.**

- Redovito čistite slušalice čistom, vlažnom krpom - posebno zvučne kanale i otvore mikrofona - i izbjegavajte nakupljanje tvari poput znoja ili ušnog voska.
- Ako kapljice znoja ili vode ostanu u zvučnim kanalima, otvorima za zrak ili otvorima mikrofona, razina zvuka će privremeno pasti ili potpuno prestati. Ovde se ne radi o kvaru. Temeljito osušite slušalice mekom, vlažnom krpom. Alternativno, također možete ukloniti nastavke za uši, okrenuti zvučne kanale prema dolje i nježno lupnuti slušalicama otprilike pet puta po suhoj krpi ili sličnoj tkanini kako biste uklonili vodu koja se nakupila unutra.
- Uvjerite se da su slušalice potpuno suhe prije punjenja i uporabe. Izbjegavajte korištenje alkoholnih jastučića za jednokratnu upotrebu ili drugih sredstava za čišćenje.

### **Redovito punite vaše slušalice.**

Ako se slušalice ne koriste dulje vrijeme, punjiva baterija će se početi prazniti. Kako biste izbjegli ovo pražnjenje, potpuno napunite bateriju barem svaka tri mjeseca.

Za daljnju podršku posjetite  
[www.philips.com/support](http://www.philips.com/support).



2024©MMD Hong Kong Holding Limited. Sva prava pridržana.  
Tehnički podaci uređaja predmet su izmjene bez prethodne najave.  
Philips i Philips Shield Emblem registrirani su zaštitni znakovi tvrtke  
Koninklijke Philips N.V. i koriste se pod licencom. Ovaj proizvod je  
proizveden i prodaje se pod odgovornošću tvrtke MMD Hong Kong  
Holding Limited ili jedne od njenih podružnica, a tvrtka MMD Hong  
Kong Holding Limited je jamac u vezi s ovim proizvodom. Svi drugi  
nazivi tvrtki i proizvoda mogu biti zaštitni znakovi odgovarajućih tvrtki  
s kojima su povezani.

