

# PHILIPS

## Құлаққаптар

### 6000 сериясы

TAH6509



## Пайдаланушы нұсқаулығы

Мына веб-сайтта өніміңізді тіркеп, қолдау алыңыз:

[www.philips.com/support](http://www.philips.com/support)

# Мазмұны

1	Қауіпсіздік туралы маңызды нұсқаулар	2	7	Ескерту	12	
	Тыңдау Қауіпсіздігі	2		Талаптарға сәйкестік туралы декларация	12	
	Жалпы ақпарат	2		Ескі өнімді және батареяны қоқысқа лақтыру	12	
2	Сіздің шуды белсенді түрде басатын сымсыз құлаққаптарыңыз	4		Біріктірілген батареяны алу	12	
	Қорапта не бар	4		ЭМУ қатысты талаптарға сәйкестік	13	
	Басқа құрылғылар	4		Қоршаған орта туралы ақпарат	13	
	Сымсыз құлаққаптарға шолу	5		Талаптарға сәйкестік туралы ескерту	13	
3	Жұмысты бастау	6	8	Сауда белгілері	14	
	Батареяны зарядтау	6		9	Жиі қойылатын сұрақтар	15
	Қолданбаны жүктеп алу	6				
	Құлаққаптарды Bluetooth құрылғысымен бірінші рет жұптастыру	6				
	Құлаққаптарды басқа Bluetooth құрылғысымен жұптастыру	7				
4	Құлаққаптарды пайдалану	8				
	Құлаққаптарды Bluetooth құрылғыңызға қосу	8				
	ANC (Шуды белсенді түрде басу) мүмкіндігін басқару	8				
	Қуатты қосу/өшіру	9				
	Қоңырауларды және музыканы басқару	9				
	Дауыстық көмекші	9				
	Құлаққаптың жарықдиодты индикаторының күйі	10				
5	Құлаққаптарды зауыттық параметрлерге қайтару	11				
6	Техникалық деректер	11				

# 1 Қауіпсіздік туралы маңызды нұсқаулар

## Тыңдау Қауіпсіздігі



### Қауіп

- Есту қабілетіне зиян келтірмеу үшін құлаққаптарды жоғары дыбыс деңгейінде пайдалану уақытын шектеп, дыбыс деңгейін қауіпсіз деңгейге орнатыңыз. Дыбыс деңгейі неғұрлым жоғарырақ болса, қауіпсіз тыңдау уақыты соғұрлым қысқарақ болады.

Құлаққаптарды пайдалану кезінде келесі нұсқауларды орындаңыз.

- Қисынды уақыт кезеңдерінде қисынды дыбыс деңгейлерінде тыңдаңыз.
- Дыбыс деңгейін үздіксіз жоғары қарай реттемеңіз, өйткені есту қабілетіңіз бейімделеді.
- Дыбысты айналаңыздағылар естілмейтіндей қатты көтермеңіз.
- Ықтимал қауіпті жағдайларда сақтық шараларын қолданыңыз немесе пайдалануды уақытша тоқтатыңыз.
- Құлаққаптардан шығатын тым көп дыбыстық қысым есту қабілетінің жоғалуына әкелуі мүмкін.
- Көлік жүргізу кезінде құлаққаптарды екі құлақты да жапқан күйде пайдалану ұсынылмайды және бұл кейбір аймақтарда заңсыз болуы мүмкін.

- Қауіпсіздігіңіз үшін жол қозғалысында немесе басқа ықтимал қауіпті орталарда болғанда музыканың немесе телефон қоңырауларының алаңдатуын болдырмаңыз.

## Жалпы ақпарат

Зақымды немесе ақаулықты болдырмау үшін:



### Сақтық ескерту

- Құлаққаптарға артық жылу әсерін тигізбеңіз.
- Құлаққаптарды түсіріп алмаңыз.
- Құлаққаптарға тамшылардың немесе шашырандылардың әсерін тигізбеу керек. (Нақты өнімнің IP қорғаныс сыныбын қараңыз)
- Құлаққаптардың суға батырылуына жол бермеңіз.
- Коннектор немесе розетка дымқыл болған кезде құлаққаптарды зарядтамаңыз.
- Алкогольді, аммиакты, бензинді немесе абразивтік заттарды қамтитын ешбір тазалау заттарын пайдаланбаңыз.
- Құлаққаптарды (әсіресе дыбыс өткізгіштері мен микрофон саңылауларын) тұрақты түрде тазалау үшін таза, дымқыл шүберекті пайдаланыңыз және тер немесе құлық сияқты заттардың жиналуын болдырмаңыз.
- Дыбыс өткізгіштерінде, ауа саңылауларында немесе микрофон саңылауларында тер немесе су тамшылары қалып қойса, дыбыс деңгейі уақытша төмендейді немесе толығымен өшеді. Бұл ақау емес. Құлаққаптарды жақсылап құрғату үшін жұмсақ, дымқыл шүберекті пайдаланыңыз. Немесе құлаққаптың ұштарын алып тастап, дыбыс өткізгіштерін төмен қаратып бұрап, ішінде жиналған суды кетіру үшін құлаққапты құрғақ шүберекке немесе соған ұқсас нәрсеге шамамен бес рет ақырын тигізіңіз.
- Зарядтау және пайдалану алдында құлаққаптардың толықтай құрғақ екеніне көз жеткізіңіз. Тазалау үшін бір реттік спирттік жастықшаларды немесе тағы басқа заттарды пайдаланбаңыз.
- Біріктірілген батареяға күн жарығы, от немесе сол сияқты артық жылу әсерін тигізбеу керек.
- Батареялар дұрыс ауыстырылмаса, жарылыс қаупі болады. Тек бірдей немесе баламалы түрмен ауыстырыңыз.

- Белгілі бір IP қорғаныс сыныбына жету үшін зарядтау ұясының қақпағы жабық болуы керек.
- Батареяны отқа немесе ыстық тұмшاپешке лақтыру я болмаса батареяны механикалық жолмен жаншу немесе кесу жарылысқа әкелуі мүмкін;
- Батареяны өте жоғары температурада қалдыру жарылысқа немесе жанғыш сұйықтықтың не газдың ағып кетуіне әкелуі мүмкін.
- Батарея өте төмен ауа қысымына ұшыраса, жарылысқа немесе жанғыш сұйықтықтың не газдың ағып кетуіне әкелуі мүмкін.
- Батареяны дұрыс емес түрімен ауыстырған жағдайда құлаққаптар мен батареяның қатты зақымдану қаупі туындайды (мысалы, кейбір литий батареяларының түрлері).
- Егер гарнитура ұзақ уақыт пайдаланылмаса, қайта зарядталатын батарея зарядын жоғалта бастайды. Зарядтың жоғалуын болдырмау үшін, батареяны кемінде үш айда бір рет толықтай зарядтап тұрыңыз.
- Өрт қаупін болдырмау үшін, жабдықтың қуаты тек сыртқы қуат көзінен беріледі, оның шығысы PS1 (шығыс қуаттылығы 15 Вт-тан аз) стандартына сәйкес келеді.

#### Жұмыс және сақтау температуралары және ылғалдылығы

- Температурасы  $-20^{\circ}\text{C}$  ( $-4^{\circ}\text{F}$ ) және  $50^{\circ}\text{C}$  ( $122^{\circ}\text{F}$ ) арасында, салыстырмалы ылғалдылығы 90%-ға дейін болатын жерде сақтаңыз.
- Температурасы  $0^{\circ}\text{C}$  ( $32^{\circ}\text{F}$ ) және  $45^{\circ}\text{C}$  ( $113^{\circ}\text{F}$ ) арасында, салыстырмалы ылғалдылығы 90%-ға дейін болатын жерде пайдаланыңыз.
- Жоғары немесе төмен температура жағдайларында батареяның қызмет көрсету мерзімі қысқарақ болуы мүмкін.

## 2 Сіздің шуды белсенді түрде басатын сымсыз құлаққаптарыңыз

Сатып алуыңызбен құттықтаймыз және Philips компаниясына қош келдіңіз! Philips ұсынатын қолдаудың толық артықшылығын пайдалану үшін өніміңізді [www.philips.com/support](http://www.philips.com/support) бетінде тіркеңіз.

Бұл Philips headphones мен, сіз:

- Сымсыз хэндсфри қоңырауларын пайдалану
- Музыканы сымсыз тыңдап, басқара аласыз
- Қоңыраулар мен музыка арасында ауысу
- Шуды басу мүмкіндігін пайдалана аласыз.

---

### Қорапта не бар



Шуды белсенді түрде басатын сымсыз TAN6509 құлаққаптары



USB зарядтау кабелі (тек зарядтауға арналған)

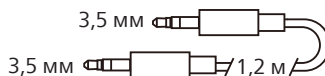

Аудио кабелі



Қысқаша бастау нұсқаулығы



Глобалдық кепілдік



Қауіпсіздік парақшасы

---

### Басқа құрылғылар

Bluetooth функциясын қолдайтын және құлаққаптармен үйлесімді мобильді телефон немесе құрылғы (мысалы, ноутбук, планшет, Bluetooth адаптерлері, MP3 ойнатқыштары, т.б.) (11-беттегі «Техникалық деректер» бөлімін қараңыз).

---

## Сымсыз құлаққаптарға шолу

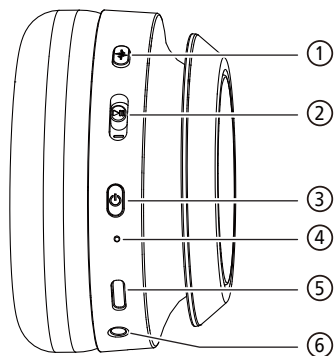

- ① ANC/Хабардарлық режимі түймесі
- ② Көп функциялы түйме (MFB)
- ③ Қуат түймесі
- ④ LED индикаторы
- ⑤ USB-C зарядтау ұясы
- ⑥ Аудио кабелінің коннекторы

# 3 Жұмысты бастау

## Батареяны зарядтау

### Ескертпе

- Құлаққаптарды пайдаланбас бұрын, батареяның оңтайлы сыйымдылығы мен қызмет ету мерзімі үшін батареяны 2 сағат зарядтаңыз.
- Кез келген зақымды болдырмау үшін тек түпнұсқалық USB-C зарядтау кабелін пайдаланыңыз.
- Зарядтамас бұрын қоңырауыңызды аяқтаңыз. Құлақтықтарды зарядқа қосу олардың қуатын өшіреді.
- Егер гарнитура ұзақ уақыт пайдаланылмаса, қайта зарядталатын батарея зарядын жоғалта бастайды. Зарядтың жоғалуын болдырмау үшін, батареяны кемінде үш айда бір рет толықтай зарядтап тұрыңыз.

Жинақтағы USB зарядтау кабелін мынаған қосыңыз:

- Құлаққаптардағы USB-C зарядтау ұясы және;
  - Компьютердің зарядтағыш/USB порты.
- ↳ ЖШД зарядтау кезінде ақ түске боялады және құлаққаптар толығымен зарядталғанда өшеді.

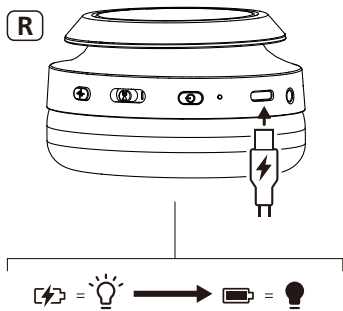

### Кеңес

- Әдетте, толық зарядтау 2 сағат алады.

## Қолданбаны жүктеп алу

Қолданбаны жүктеп алу үшін QR кодын сканерлеңіз/«Жүктеп алу» түймесін басыңыз немесе Apple App Store немесе Google Play дүкенінен «Philips Headphones» деп іздеңіз.

### Жұмысты бастау



Philips Headphones App сіз тыңдап жатқан музыканы басқаруға мүмкіндік береді. Музыка және қоңырау шалу тәжірибесі әрқашан сіздің қажеттіліктеріңізге ең жақсы сәйкес келетіндей етіп дыбысты реттей аласыз.

## Құлаққаптарды Bluetooth құрылғысымен бірінші рет жұптастыру

- 1 Құлаққаптардың толығымен зарядталғанына және өшірулі екеніне көз жеткізіңіз.
  - 2 Қуат түймесін 2 секунд басып ұстап тұрыңыз, құлаққаптар жұптастыру режимінде болып, қосылуға дайын болады.
- ↳ Құлаққаптардағы жарық диоды кезекпен ақ және көк түспен жыпылықтайды.

↳ Құлаққаптар қазір жұптастыру режимінде және Bluetooth құрылғысымен (мысалы, ұялы телефонмен) жұптасуға дайын.

3 Bluetooth құрылғысының Bluetooth функциясын қосыңыз.

4 Құлаққаптарды Bluetooth құрылғысымен жұптастырыңыз, Bluetooth құрылғысының пайдаланушы нұсқаулығын қараңыз.

#### Ескертпе

- Қуаты қосылғаннан кейін, егер құлаққаптар бұрын қосылған Bluetooth құрылғысын таба алмаса, оларды жұптастыру режиміне қойыңыз (қуатты өшіргеннен кейін қуат түймесін қайтадан 5 секунд бойы басып тұрыңыз).

Келесі мысалда құлаққаптарды Bluetooth құрылғысымен жұптастыру жолы көрсетілген.

1 Bluetooth құрылғысының Bluetooth функциясын қосыңыз, **Philips TAN6509** опциясын таңдаңыз.

2 Құлаққаптардың құпиясөзі сұралса, «0000» деп (4 нөл) енгізіңіз. Bluetooth 3.0 немесе одан жоғары нұсқадағы құрылғылар үшін құпиясөзді енгізудің қажеті жоқ.



Philips TAN6509

## Құлаққаптарды басқа Bluetooth құрылғысымен жұптастыру

Егер басқа Bluetooth құрылғысын құлаққаппен жұптастырғыңыз келсе, құлаққаптың қуатын өшіріңіз, содан кейін қуат түймесін 5 секунд бойы басып тұрыңыз да, қалыпты жұптастыруға сәйкес екінші құрылғыны табыңыз.

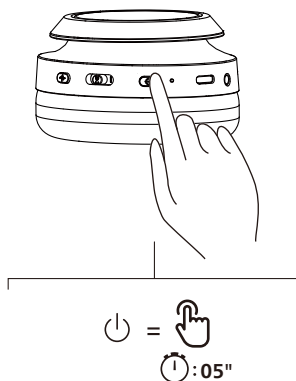

#### Ескертпе

- Құлаққаптар соңғы 5 құрылғыны жадта сақтайды. 5-тен көбірек құрылғыны жұптастыруға әрекеттенсеңіз, ең ерте жұптастырылған құрылғы жаңасымен ауыстырылады.



## 4 Құлаққаптарды пайдалану

### Құлаққаптарды Bluetooth құрылғыңызға қосу

- 1 Bluetooth құрылғысының Bluetooth функциясын қосыңыз.
- 2 Құлаққаптарды қосу үшін Қуат түймесін басып ұстап тұрыңыз.
  - ↳ Ақ жарық диоды екі секундтан кейін жанады
  - ↳ Құлаққаптар соңғы қосылған мобильді телефонға/Bluetooth құрылғысына автоматты түрде қайта қосылады



#### Keңес

- Егер құлаққаптарды қосқаннан кейін Bluetooth құрылғысының Bluetooth функциясын қоссаңыз, құрылғының Bluetooth мәзіріне өтіп, құлаққаптарды құрылғыға қолмен қосуыңыз қажет болады.



#### Eскертпе

- Кейбір Bluetooth құрылғыларында, қосылым автоматты түрде орындалмауы мүмкін. Бұл жағдайда құрылғының Bluetooth мәзіріне өтіп, құлаққаптарды Bluetooth құрылғысына қолмен қосуыңыз керек.

### ANC (Шуды белсенді түрде басу) мүмкіндігін басқару

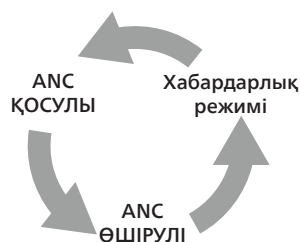

Әртүрлі ANC режимдерін ANC/Хабардарлық режимі түймесін бір рет басу арқылы ауыстыруға болады.

- Құлаққаптарды қосқанда ANC функциясы автоматты түрде қосылады.
- ANC түймесін бір рет басыңыз, ол ANC функциясын өшіреді.
- ANC түймесін тағы бір рет басыңыз, ол хабардарлық режиміне ауысады.



Тапсырма	Түйме	Әрекет
ANC ҚОСУЛЫ	ANC түймесі	Бір рет басу
ANC ӨШІРУЛІ	ANC түймесі	Бір рет басу
Хабардарлық режимі	ANC түймесі	Бір рет басу
Жылдам хабардарлық	ANC түймесі	ANC түймесін 1 секунд басып, босаған кезде шығыңыз

## Қуатты қосу/өшіру

Тапсырма	Түйме	Әрекет
Құлаққаптарды қосу		Басып, 2 секунд бойы ұстап тұрыңыз
Құлаққаптарды өшіру		Басып, 2 секунд бойы ұстап тұрыңыз

## Қоңырауларды және музыканы басқару

### Музыканы басқару

Тапсырма	Түйме	Әрекет
Музыканы ойнату немесе кідірту	MFB	Бір рет басы
Келесі трек	MFB	1 секунд жоғары қарай «+» басыңыз
Алдыңғы трек	MFB	1 секунд төмен қарай «-» басыңыз
Дыбыс деңгейін реттеу +	MFB	Жоғары қарай «+» бір рет басыңыз
Дыбыс деңгейін реттеу -	MFB	Төмен қарай «-» бір рет басыңыз

### Қоңырауды басқару

Тапсырма	Түйме	Әрекет
Қоңырауға жауап беру	MFB	Бір рет басы
Қоңырауды аяқтау/ Қоңырауды қабылдамау	MFB	Басып, 1 секунд бойы ұстап тұрыңыз.

## Үш жақты қоңырау шалу

Тапсырма	Түйме	Әрекет
Ағымдағы қоңырауды ұстап тұрып, кіріс қоңырауды қабылдау	MFB	Бір рет басы
Ағымдағы қоңырауды ұстап тұрып, кіріс қоңырауды қабылдамау	MFB	Басып, 1 секунд бойы ұстап тұрыңыз.
Екі жақты және үш жақты қоңырау арасында ауысу	MFB	Бір рет басы

## Дауыстық көмекші

Тапсырма	Түйме	Әрекет
Дауыстық көмекшіні (Siri/Google) іске қосу	MFB	Басып, 1 секунд бойы ұстап тұрыңыз.
Дауыстық көмекшіні тоқтату	MFB	Бір рет басы
Тапсырма	Түйме	Әрекет
Ойын режимі		Екі рет басы
Динамикалық басс	MFB	Екі рет басы

## Құлаққаптың жарықдиодты индикаторының күйі

Құлаққаптар күйі	Индикатор
Құлаққаптар Bluetooth құрылғысына қосылған.	Көк жарық диоды 2 секундтан кейін қосылады
Құлаққаптар жұптастыруға дайын	ЖШД кезектесіп көк және ақ түстермен жыпылықтайды
Құлаққаптар қосулы, бірақ Bluetooth құрылғысына қосылмаған	Ақ жарық диоды 7 секунд сайын жыпылықтайды (5 минуттан кейін автоматты түрде өшеді)
Зарядтау	Ақ жарық диоды қосылады
Зарядтау аяқталды	Ақ жарықдиоды өшеді
Батарея деңгейі төмен	Ақ жарық диоды әр 5 секунд сайын баяу жыпылықтайды
Зарядтау қатесі	Ақ жарық диоды 1 секунд сайын жылдам жыпылықтайды
Қуатты қосу	Ақ жарық диоды 2 секундтан кейін қосылады
Қуатты өшіру	Ақ жарық диоды 3 секундтан кейін қосылады

## 5 Құлаққаптарды зауыттық параметрлерге қайтару

Қандай да бір жұптастыру немесе қосылу мәселесі орын алса, құлаққапты әдепкі зауыттық параметрлерге қайтару үшін келесі процедураны орындауға болады.

- 1 Bluetooth құрылғысында, Bluetooth мәзіріне өтіп, құрылғылар тізімінен **Philips TAH6509** құрылғысын жойыңыз.
- 2 Bluetooth құрылғысының Bluetooth функциясын өшіріңіз.
- 3 Құлаққаптарыңызды қосыңыз.
- 4 Қуат түймесі мен ANC түймесін бір уақытта 3 секунд бойы басып ұстап тұрыңыз.
- 5 «Құлаққаптарды Bluetooth құрылғысына қосу үшін құлаққаптарды пайдалану» бөліміндегі қадамдарды орындаңыз.
- 6 Құлаққаптарды Bluetooth құрылғысымен жұптастырыңыз, **Philips TAH6509** опциясын таңдаңыз.

## 6 Техникалық деректер

### Құлаққаптар

- Музыканы ойнату уақыты: (ANC өшірулі) 70 сағат; (ANC қосылу) 45 сағат
- Зарядтау уақыты: 2 сағат
- Қайта зарядталатын литий-ионды батарея (600 мАсағ)
- Bluetooth нұсқасы: 5.3
- Үйлесімді Bluetooth профильдері:
  - HFP (хэндсфри профилі)
  - A2DP (кеңейтілген аудио таратылым профилі)
  - AVRCP (аудионы және бейнені қашықтан басқару профилі)
- Жиіліктер ауқымы: 2,402-2,480 ГГц
- Таратқыш қуаты: < 10 дБм
- Жұмыс ауқымы: 10 метрге (33 футқа) дейін
- Автоматты түрде өшіру
- Зарядтау үшін USB-C порты
- Динамикалық басс
- Көп нүктелі қосылым



### Ескертпе

- Техникалық сипаттамалары ескертусіз өзгеруі мүмкін.
- Ойнату кезіндегі батареяның қызмет ету мерзімі шамамен алынған және қолданба жағдайына қарай өзгеше болуы мүмкін.

# 7 Ескерту

## Талаптарға сәйкестік туралы декларация

Осымен, TP Vision Europe B.V. компаниясы бұл өнімнің RED 2014/53/EU директивасының және Ұлыбританияның SI 2017 №1206 Радиожабдықтар туралы регламентінің негізгі талаптарына және басқа қатысты шарттарына сай екенін мәлімдейді. Сәйкестік туралы декларацияны [www.philips.com/support](http://www.philips.com/support) бетінде табуға болады.

## Ескі өнімді және батареяны қоқысқа лақтыру



Өніміңіз қайта өңдеуге және қайта пайдалануға болатын жоғары сапалы материалдарды және құрамдастарды пайдаланып жобаланған және өндірілген.



Өнімдегі бұл таңба өнімді 2012/19/EU еуропалық директивасы қамтитынын білдіреді.



Бұл таңба өнім 2013/56/EU еуропалық директивасы қамтитын кірістірілген қайта зарядталатын батареяны қамтитынын білдіреді. Оны қалыпты тұрмыстық қоқыспен бірге қоқысқа лақтыруға болмайды. Кәсіпқой қайта зарядталатын батареяны шығару үшін өнімді ресми жинау нүктесіне немесе Philips сервистік орталығына апару ұсынылады. Электр

және электрондық өнімдерді әрі қайта зарядталатын батареяларды жергілікті бөлек жинау жүйесі туралы ақпарат алыңыз. Жергілікті ережелерді сақтаңыз және өнім мен қайта зарядталатын батареяларды қалыпты тұрмыстық қоқыспен бірге ешқашан қоқысқа лақтырмаңыз. Ескі өнімдер мен қайта зарядталатын батареяларды қоқысқа дұрыс лақтыру қоршаған ортаға және адамдардың денсаулығына теріс салдарларды болдырмауға көмектеседі.

## Біріктірілген батареяны алу

Еліңізде электрондық өнімдерге арналған жинау/қайта өңдеу жүйесі болмаса, құлаққаптарды қоқысқа лақтыру алдында батареяны шығару және қайта өңдеуге тапсыру арқылы қоршаған ортаны қорғай аласыз.

- Батареяны шығару алдында құлаққаптардың ажыратылғанына көз жеткізіңіз.

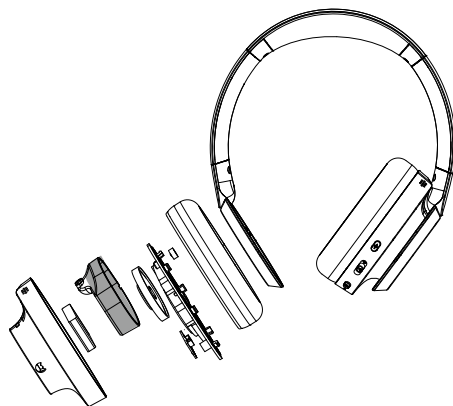

---

## ЭМҮ қатысты талаптарға сәйкестік

Бұл өнім электромагниттік өрістердің әсеріне қатысты барлық тиісті стандарттар мен ережелерге сай.

---

## Қоршаған орта туралы ақпарат

Бүкіл қажет емес орауыш пайдаланылмады.

Жүйеңіз арнайы компания бөлшектесе, қайта өңдеуге және қайта пайдалануға болатын материалдардан тұрады. Орауыш материалдарды, таусылған батареяларды және ескі жабдықты қоқысқа лақтыруға қатысты жергілікті ережелерді сақтаңыз.

---

## Талаптарға сәйкестік туралы ескерту

Бұл құрылғы FCC ережелерінің 15-бөліміне сай. Пайдалануға келесі екі шарт қолданылады:

1. Бұл құрылғы зиянды кедергілерді тудырмауы керек және
2. Бұл құрылғы алынған кез келген кедергілерді, соның ішінде қалаусыз әрекетті тудыруы мүмкін кедергілерді қабылдауы керек.

### FCC ережелері

Бұл жабдық сынақтан өткізілді және FCC ережелерінің 15-бөліміне сай В сыныпты цифрлық құрылғы шектеулеріне сай екені анықталды. Бұл лимиттер тұрғын үйде орнатқанда зиянды кедергілерден тиісті қорғауды қамтамасыз етуге арналған. Бұл жабдық радио жиілікті энергияны тудырады, пайдаланады және шығара алады әрі пайдалану нұсқаулығына сай

орнатылмаса және пайдаланылмаса, радио байланысқа зиянды кедергілерді тудыруы мүмкін.

Дегенмен, нақты орнатымда кедергілер орын алмайтынына кепілдік жоқ. Бұл жабдық радио немесе теледидар сигналдарын қабылдауға зиянды кедергілерді тудырса (мұны жабдықты өшіру және қосу арқылы анықтауға болады), пайдаланушыға келесі шаралардың біреуі немесе бірнешеуі арқылы кедергілерді түзету ұсынылады:

- Қабылдаушы антеннаның бағытын немесе орнын өзгертіңіз
- Жабдық пен қабылдағыш арасындағы қашықтықты арттырыңыз
- Жабдықты қабылдағыш қосылғаннан басқа тізбектегі розеткаға қосыңыз
- Анықтама алу үшін дилерден немесе тәжірибелі радио/теледидар технигінен кеңес алыңыз

### FCC радиация әсері туралы мәлімдемесі:

Бұл жабдық FCC басқарылмайтын орта үшін белгілеген радиация әсері лимиттеріне сай.

Бұл таратқыш басқа антенна немесе таратқышпен бірге орналаспауы немесе жұмыс істемеуі керек.

**Сақтық ескерту:** Пайдаланушыға сақтық ескерту: талаптарға сәйкестікке жауапты тарап ашық түрде бекітпеген өзгерістер немесе модификациялар пайдаланушының жабдықты пайдалану құқығын жоюы мүмкін.

### Канада:

Бұл құрылғыда Канаданың Инновация, ғылым және экономикалық даму стандарттарына сәйкес лицензиядан босатылған таратқыш(тар)/ қабылдағыш(тар) бар. Пайдалануға келесі екі шарт қолданылады: (1) Бұл құрылғы кедергілер тудырмауы

керек. (2) Бұл құрылғы кез келген кедергілерді, соның ішінде құрылғының қалаусыз жұмысын тудыруы мүмкін кедергілерді қабылдауы керек.

L'émetteur/récepteur exempt de licence contenu dans le présent appareil est conforme aux CNR d'Innovation, Sciences et Développement économique Canada applicables aux appareils radio exempts de licence.

L'exploitation est autorisée aux deux conditions suivantes : (1) L'appareil ne doit pas produire de brouillage; (2) L'appareil doit accepter tout brouillage radioélectrique subi, même si le brouillage est susceptible d'en compromettre le fonctionnement.

CAN ICES-003(B)/NMB-003(B)

Бұл жабдық Канаданың басқарылмайтын орта үшін белгілеген радиация әсері лимиттеріне сай. Бұл таратқыш басқа антенна немесе таратқышпен бірге орналаспауы немесе жұмыс істемейі керек.

## 8 Сауда белгілері

---

### Bluetooth

Bluetooth® сөз белгісі мен логотиптері — Bluetooth SIG, Inc иелігіндегі тіркелген сауда белгілері және MMD Hong Kong Holding Limited компаниясы мұндай белгілерді лицензия бойынша пайдаланады. Басқа сауда белгілері мен сауда атаулары тиісті иелерінікі.

---

### Siri

Siri — Apple Inc. компаниясының АҚШ-та және басқа елдерде тіркелген сауда белгісі.

---

### Google

Google және Google Play сауда белгілері Google LLC компаниясының сауда белгілері болып табылады.

# 9 Жиі қойылатын сұрақтар

## **Менің Bluetooth құлаққаптарым қосылмайды.**

Батарея деңгейі төмен. Құлаққаптарды зарядтаңыз.

## **Мен Bluetooth құлаққаптарымды Bluetooth құрылғыммен жұптастыра алмаймын.**

Bluetooth өшірілі. Bluetooth құрылғыңызда Bluetooth мүмкіндігін қосып, құлаққаптарды қосу алдында Bluetooth құрылғысын қосыңыз.

## **Жұптастыруды ысыру жолы.**

Құлаққапты жұптастыру режимінде қалдырыңыз (ақ және көк шамдар кезекпен жыпылықтайды), көк жарық диодты шам жанғанша қуат түймесін 16 секунд бойы басып тұрыңыз.

## **Bluetooth құрылғымда музыканы естимін, бірақ басқара алмаймын (мыс., ойнату/кідірту/алға/артқа өткізіп жіберу).**

Bluetooth аудио көзі AVRCP қолдайтынын тексеріңіз (11-беттегі «Техникалық деректер» бөлімін қараңыз).

## **Құлаққаптардың дыбыс деңгейі тым төмен.**

Кейбір Bluetooth құрылғылары дыбыс деңгейін синхрондау арқылы дыбыс деңгейін құлаққаптармен байланыстыра алмайды. Бұл жағдайда, тиісті дыбыс деңгейіне жету үшін Bluetooth құрылғыңыздағы дыбыс деңгейін тәуелсіз реттеуіңіз керек.

## **Bluetooth құрылғысы құлаққаптарды таба алмауда.**

- Құлаққаптар бұрын жұптастырылған құрылғыға қосылған болуы мүмкін. Қосылған құрылғыны өшіріңіз немесе оны ауқымнан тыс жылжытыңыз.
- Жұптастыру ысырылған болуы мүмкін немесе құлаққаптар бұрын басқа құрылғымен жұптастырылған болуы мүмкін. Пайдаланушы нұсқаулығында сипатталғандай құлаққаптарды Bluetooth құрылғысымен қайтадан жұптастырыңыз. (7-беттегі «Құлаққаптарды басқа Bluetooth құрылғысымен жұптастыру» бөлімін қараңыз).

## **Менің Bluetooth құлаққаптарым Bluetooth стереосы қосылған мобильді телефонға қосылған, бірақ музыка тек мобильді телефон үндеткішінде ойнауда.**

Мобильді телефоныңыздың пайдаланушы нұсқаулығын қараңыз. Музыканы құлаққаптар арқылы тыңдау үшін таңдаңыз.

## **Аудионың сапасы нашар және сықырлаған шу естілуі мүмкін.**

- Bluetooth құрылғысы ауқымнан тыс. Құлаққаптар мен Bluetooth құрылғысы арасындағы қашықтықты азайтыңыз немесе олардың арасындағы бөгеттерді алып тастаңыз.
- Құлаққаптарды зарядтаңыз.



## **Құлаққаптарыңызды тұрақты түрде тазап тұрыңыз.**

- Құлаққаптарды (әсіресе дыбыс өткізгіштері мен микрофон саңылауларын) тұрақты түрде тазалау үшін таза, дымқыл шүберекті пайдаланыңыз және тер немесе құлық сияқты заттардың жиналуын болдырмаңыз.
- Дыбыс өткізгіштерінде, ауа саңылауларында немесе микрофон саңылауларында тер немесе су тамшылары қалып қойса, дыбыс деңгейі уақытша төмендейді немесе толығымен өшеді. Бұл ақау емес. Құлаққаптарды жақсылап құрғату үшін жұмсақ, дымқыл шүберекті пайдаланыңыз. Немесе құлаққаптың ұштарын алып тастап, дыбыс өткізгіштерін төмен қаратып бұрап, ішінде жиналған суды кетіру үшін құлаққапты құрғақ шүберекке немесе соған ұқсас нәрсеге шамамен бес рет ақырын тигізіңіз.
- Зарядтау және пайдалану алдында құлаққаптардың толықтай құрғақ екеніне көз жеткізіңіз. Тазалау үшін бір реттік спирттік жастықшаларды немесе тағы басқа заттарды пайдаланбаңыз.

## **Құлаққаптарыңызды тұрақты түрде зарядтап тұрыңыз.**

Егер гарнитура ұзақ уақыт пайдаланылмаса, қайта зарядталатын батарея зарядын жоғалта бастайды. Зарядтың жоғалуын болдырмау үшін, батареяны кемінде үш айда бір рет толықтай зарядтап тұрыңыз.

Қосымша қолдау алу үшін [www.philips.com/support](http://www.philips.com/support) бетіне кіріңіз.



2024©MMD Hong Kong Holding Limited. Барлық құқықтар қорғалған.

Техникалық сипаттамалары ескертусіз өзгеруі мүмкін.  
Philips және Philips қалқан эмблемасы Koninklijke Philips N.V. компаниясының тіркелген сауда белгілері болып табылады және лицензия бойынша пайдаланылады. Бұл өнімді MMD Hong Kong Holding Limited немесе оның аффилиаттарының бірі өндірген және солардың жауапкершілігі бойынша сатылады әрі MMD Hong Kong Holding Limited осы өнімге қатысты кепілдік беруші болып табылады. Барлық басқа компания және өнім атаулары өздерімен байланысты болған тиісті компаниялардың сауда белгілері болуы мүмкін.

