

# PHILIPS

## Auriculares

### Serie 6000

TAH6509



# Manual del usuario

Registre su producto y obtenga asistencia en:

[www.philips.com/support](http://www.philips.com/support)

# Contenido

<b>1</b>	<b>Instrucciones de seguridad importantes</b>	<b>2</b>
	Seguridad auditiva	2
	Información general	2
<b>2</b>	<b>Sus auriculares inalámbricos con Cancelación activa del ruido</b>	<b>4</b>
	Contenido de la caja	4
	Otros dispositivos	4
	Vista general de los auriculares inalámbricos	5
<b>3</b>	<b>Primeros pasos</b>	<b>6</b>
	Carga de la batería	6
	Descarga de la aplicación	6
	Empareje los auriculares con su dispositivo Bluetooth por primera vez	6
	Emparejar los auriculares con otro dispositivo Bluetooth	7
<b>4</b>	<b>Utilice sus auriculares</b>	<b>8</b>
	Conecte los auriculares a su dispositivo Bluetooth	8
	Control del ANC (Cancelación Activa del Ruido)	8
	Encendido/apagado	9
	Gestión de sus llamadas y música	9
	Asistente de voz	9
	Estado del indicador LED de los auriculares	10
<b>5</b>	<b>Restablecer los auriculares</b>	<b>11</b>
<b>6</b>	<b>Información técnica</b>	<b>11</b>
<b>7</b>	<b>Aviso</b>	<b>12</b>
	Declaración de conformidad	12
	Desecho del producto antiguo y la batería	12
	Quitar la batería integrada	12
	Conformidad con EMF	12
	Información medioambiental	13
	Aviso de cumplimiento	13
<b>8</b>	<b>Marcas registradas</b>	<b>14</b>
<b>9</b>	<b>Preguntas frecuentes</b>	<b>15</b>

# 1 Instrucciones de seguridad importantes

## Seguridad auditiva



### Peligro

- Para evitar cualquier daño auditivo, limite el tiempo que utiliza auriculares a un volumen alto y configure el volumen en un nivel seguro. Cuanto más alto el volumen, más corto es el tiempo seguro para escuchar.

Asegúrese de cumplir con las siguientes directivas cuando utilice los auriculares.

- Escuche a un volumen razonable durante períodos razonables.
- Tenga cuidado de no aumentar continuamente el volumen ya que su audición se adapta.
- No suba el volumen tan alto de modo que no pueda escuchar qué sucede a su alrededor.
- Debe tener precaución o suspender su uso transitoriamente en situaciones de posible peligro.
- La presión sonora en exceso por los audífonos y auriculares puede provocar pérdida de la audición.
- No se recomienda utilizar auriculares que cubran los dos oídos al conducir, incluso puede que esto sea ilegal en algunas áreas.
- Por su seguridad, evite distraerse escuchando música o hablando por teléfono cuando hay tráfico o en situaciones de posible peligro.

## Información general

Para evitar daño o mal funcionamiento:



### Precaución

- No exponga los auriculares al calor excesivo.
- No deje caer sus auriculares.
- Los auriculares no deben exponerse a goteos o salpicaduras. (Consulte la clasificación IP del producto específico)
- No sumerja sus auriculares en agua.
- No cargue los auriculares si el conector o la toma están mojados.
- No utilice ningún agente de limpieza que contenga alcohol, amoníaco, benceno o abrasivos.
- Utilice un paño limpio y húmedo para limpiar regularmente los auriculares, especialmente los conductos de sonido y los orificios del micrófono, y evite se acumule sudor o cerumen.
- Si quedan gotas de sudor o de agua en los conductos de sonido, los orificios de ventilación o los orificios del micrófono, el nivel de sonido disminuirá temporalmente o se interrumpirá por completo. No se trata de una avería. Utilice un paño suave y húmedo para secar bien los auriculares. Como alternativa, retire las puntas de los auriculares, gire los conductos de sonido hacia abajo y golpee suavemente los auriculares unas cinco veces sobre un paño seco o similar para eliminar el agua acumulada en su interior.
- Asegúrese de que los auriculares estén completamente secos antes de cargarlos y utilizarlos. Evite utilizar paños desechables con alcohol u otras sustancias para su limpieza.
- No exponga la batería integrada a temperaturas excesivas, como la de la luz solar, del fuego o similares.
- Existe riesgo de explosión si la batería no se reemplaza de manera adecuada. Reemplácela solamente con una del mismo tipo o equivalente.
- Para alcanzar la clasificación IP específica, la tapa de la ranura de carga debe estar cerrada.
- Arrojar una batería al fuego o a un horno caliente, o aplastarla o cortarla mecánicamente, puede provocar una explosión.
- Dejar una batería en un entorno de temperatura muy alta puede provocar una explosión o la fuga de líquido o gas inflamable.
- Una batería sometida a una presión de aire extremadamente baja puede provocar una explosión o la fuga de líquido o gas inflamable.
- La sustitución de una batería por otra de tipo incorrecto puede dañar seriamente los auriculares y la batería (por ejemplo, en el caso de algunos tipos de baterías de litio).

- Si los auriculares no se utilizan durante mucho tiempo, la batería recargable empezará a perder su carga. Para evitar esta pérdida, cargue completamente la batería al menos una vez cada tres meses.
- Para evitar el riesgo de incendio, el equipo sólo se alimenta mediante una fuente de alimentación externa cuya salida cumpla la norma PS1 (con capacidad de salida inferior a 15 W).

### Temperaturas y humedad de funcionamiento y almacenamiento

- Almacene en un lugar donde la temperatura esté comprendida entre  $-20^{\circ}\text{C}$  ( $-4^{\circ}\text{F}$ ) y  $50^{\circ}\text{C}$  ( $122^{\circ}\text{F}$ ) con una humedad relativa de hasta el 90%.
- Utilícelos en un lugar donde la temperatura esté entre  $0^{\circ}\text{C}$  ( $32^{\circ}\text{F}$ ) y  $45^{\circ}\text{C}$  ( $113^{\circ}\text{F}$ ) con hasta un 90% de humedad relativa.
- La duración de la batería puede reducirse en condiciones de altas o bajas temperaturas.

## 2 Sus auriculares inalámbricos con Cancelación activa del ruido

¡Felicitaciones por su compra y bienvenido a Philips! Para sacar el mayor provecho de la asistencia que ofrece Philips, registre su producto en [www.philips.com/support](http://www.philips.com/support).

Con estos Philips headphones, puede:

- Disfrute de llamadas con manos libres de manera inalámbrica y con comodidad
- Disfrutar y controlar la música sin cables
- Alternar entre llamadas y música
- Disfrute de la cancelación de ruido

---

### Contenido de la caja



Auriculares inalámbricos con Cancelación activa del ruido TAH6509



Cable de carga USB (solo para carga)

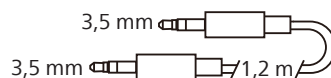

Cable de audio

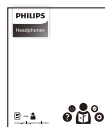

Guía de inicio rápido



Garantía mundial



Folleto de seguridad

---

### Otros dispositivos

Un teléfono móvil o dispositivo (por ejemplo, portátil, tableta, adaptadores Bluetooth, reproductores de MP3, etc.) compatible con Bluetooth y compatible con los auriculares (consulte "Información técnica" en la página 11).

---

## Vista general de los auriculares inalámbricos

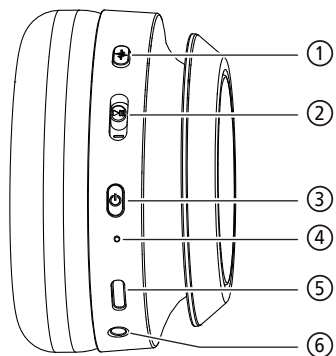

- ① Botón del modo percepción/ANC
- ② Botón multifunción (MFB)
- ③ Botón de encendido
- ④ Indicador LED
- ⑤ Ranura de carga USB-C
- ⑥ Conector del cable de audio

# 3 Primeros pasos

## Carga de la batería

### Nota

- Antes de utilizar sus auriculares por primera vez, cargue la batería durante 2 horas para tener la capacidad y una duración de la batería óptimas.
- Utilice el cable de carga USB-C original para evitar cualquier daño.
- Termine la llamada antes de cargar. Si conecta los auriculares para cargarlos, se apagarán.
- Si los auriculares no se utilizan durante mucho tiempo, la batería recargable empezará a perder su carga. Para evitar esta pérdida, cargue completamente la batería al menos una vez cada tres meses.

Conecte el cable de carga USB suministrado:

- La ranura de carga USB-C que se encuentra en los auriculares y;
- El cargador/puerto USB de una computadora.

↳ El indicador LED se pone blanco durante la carga y se apaga cuando los auriculares se han cargado por completo.

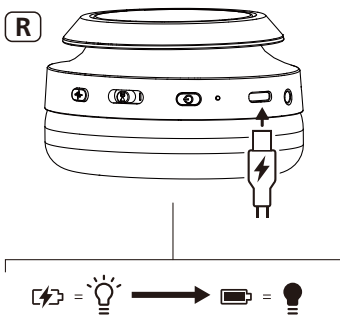

### Consejo

- Normalmente, el proceso de carga completa dura 2 horas.

## Descarga de la aplicación

Escanee el código QR o pulse el botón "Descargar" o busque "Philips Headphones" en Apple App Store o Google Play para descargar la aplicación.

### Primeros pasos



La Philips Headphones App le permite controlar la música que escucha. Puede personalizar el sonido para que su experiencia musical y de llamadas se adapte siempre mejor a sus necesidades.

## Empareje los auriculares con su dispositivo Bluetooth por primera vez

1 Asegúrese de que los auriculares estén completamente cargados.

2 Mantenga pulsado el botón de encendido durante 2 segundos, los auriculares estarán en modo de emparejamiento y listos para conectarse.

↳ El LED de los auriculares parpadea en blanco y azul alternativamente.

↳ Los auriculares se encuentran ahora en modo de emparejamiento y están listos para emparejarse con un dispositivo Bluetooth (por ejemplo, un teléfono móvil).

- 3 Active la función Bluetooth de su dispositivo Bluetooth.
- 4 Empareje los auriculares con su dispositivo Bluetooth, consulte el manual de usuario de su dispositivo Bluetooth.

#### Nota

- Una vez encendidos, si los auriculares no encuentran ningún dispositivo Bluetooth conectado previamente, póngalos en modo de emparejamiento (vuelva a pulsar el botón de encendido durante 5 segundos después de apagarlos).

En el ejemplo a continuación verá como emparejar los auriculares con su dispositivo Bluetooth.

- 1 Active la función Bluetooth en su dispositivo Bluetooth, y **seleccione Philips TAH6509**.
- 2 Ingrese la contraseña de los auriculares "0000" (4 ceros) si se le solicita. En el caso de dispositivos con Bluetooth 3.0 o superior, no es necesario introducir una contraseña.



Philips TAH6509

## Emparejar los auriculares con otro dispositivo Bluetooth

Si desea emparejar otro dispositivo Bluetooth con los auriculares, apague los auriculares, luego pulse el botón de encendido durante 5 segundos y encuentre el segundo dispositivo según el emparejamiento normal.

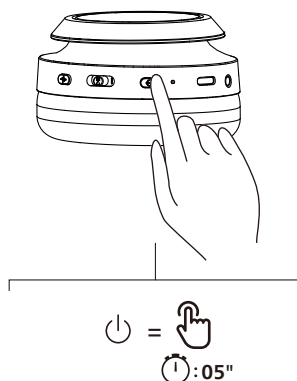

#### Nota

- Los auriculares almacenan hasta 5 dispositivos en la memoria. Si intenta emparejar más de 5 dispositivos, el primer dispositivo emparejado es reemplazado por el nuevo.



## 4 Utilice sus auriculares

### Conecte los auriculares a su dispositivo Bluetooth

- 1 Active la función Bluetooth de su dispositivo Bluetooth.
- 2 Mantenga pulsado el botón de Encendido para encender los auriculares.
  - ↳ El LED blanco se encenderá en dos segundos
  - ↳ Los auriculares se vuelven a conectar al último teléfono móvil/dispositivo Bluetooth conectado de manera automática



#### Consejo

- Si activa la función Bluetooth de su dispositivo Bluetooth después de encender los auriculares, tendrá que ir al menú Bluetooth del dispositivo y conectar los auriculares al dispositivo manualmente.



#### Nota

- En algunos dispositivos Bluetooth, la conexión puede no ser automática. En este caso, tiene que ir al menú Bluetooth de su dispositivo y conectar los auriculares al dispositivo Bluetooth manualmente.

### Control del ANC (Cancelación Activa del Ruido)

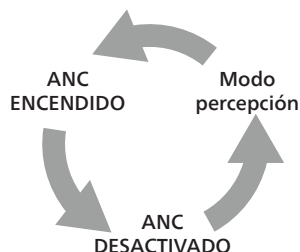

Los distintos modos ANC se pueden alternar pulsando una sola vez el botón de modo percepción/ANC.

- La función ANC se activa automáticamente al encender los auriculares.
- Si pulsa el botón ANC una vez, se desactivará la función ANC.
- Presione el botón ANC una vez más, cambiará al modo percepción .



Tarea	Botón	Función
ANC ENCENDIDO	Botón ANC	Pulsar una vez
ANC DESACTIVADO	Botón ANC	Pulsar una vez
Modo percepción	Botón ANC	Pulsar una vez
Percepción rápida	Botón ANC	Mantenga pulsado el botón ANC durante 1 segundo, sale al soltarlo

## Encendido/apagado

Tarea	Botón	Función
Encender los auriculares		Mantenga pulsado durante 2 segundos
Apagar los auriculares		Mantenga pulsado durante 2 segundos

## Gestión de sus llamadas y música

### Control de música

Tarea	Botón	Función
Reproducir y pausar música	MFB	Pulsar una vez
Siguiente pista	MFB	Pulse hacia arriba hasta "+" durante 1 segundo
Pista anterior	MFB	Hacia abajo hasta "-" durante 1 segundo
Ajustar volumen +	MFB	Pulse "+" hacia arriba una vez
Ajustar volumen -	MFB	Hacia abajo una vez hasta "-"

### Control de llamada

Tarea	Botón	Función
Descolgar	MFB	Pulsar una vez
Colgar llamada/ Rechazar llamada	MFB	Mantenga pulsado el botón durante 1 segundo

### Llamada a tres

Tarea	Botón	Función
Retener la llamada actual y aceptar una llamada entrante	MFB	Pulsar una vez
Mantener la llamada actual y rechazar una llamada entrante	MFB	Mantenga pulsado el botón durante 1 segundo
Cambiar entre llamada a dos y llamada a tres	MFB	Pulsar una vez

## Asistente de voz

Tarea	Botón	Función
Activar el Asistente de voz (Siri/Google)	MFB	Mantenga pulsado el botón durante 1 segundo
Detener el Asistente de voz	MFB	Pulsar una vez

Tarea	Botón	Función
Modo de juego		Doble pulsación
Bajos dinámicos	MFB	Doble pulsación

## Estado del indicador LED de los auriculares

Estado de los auriculares	Indicador
Los auriculares están conectados a un dispositivo Bluetooth	El LED azul estará encendido 2 segundos
Los auriculares se encuentran listos para emparejar	El indicador LED parpadea en azul y blanco de manera alternada
Los auriculares están encendidos pero no conectados a un dispositivo Bluetooth	El LED blanco parpadea una vez cada 7 segundos (apagado automático después de 5 minutos)
Cargando	El LED blanco estará encendido
Carga finalizada	El LED blanco se apaga
Batería baja	El LED blanco parpadeará lentamente cada 5 segundos
Error de carga	El LED blanco parpadea rápidamente cada 1 segundo
Encendido	El LED blanco estará encendido 2 segundos
Apagado	El LED blanco estará encendido 3 segundos

## 5 Restablecer los auriculares

Si encuentra algún problema de emparejamiento o conexión, puede seguir el siguiente procedimiento para restablecer los auriculares a los ajustes predeterminados de fábrica.

- 1 En su dispositivo Bluetooth, vaya al menú Bluetooth y elimine **Philips TAH6509** de la lista de dispositivos.
- 2 Desactive la función Bluetooth de su dispositivo Bluetooth.
- 3 Encienda los auriculares.
- 4 Mantenga pulsados el botón de encendido y el botón ANC durante 3 segundos al mismo tiempo.
- 5 Siga los pasos de "Use los auriculares conecte los auriculares al dispositivo Bluetooth".
- 6 Empareje los auriculares con su dispositivo Bluetooth, seleccione **Philips TAH6509**.

## 6 Información técnica

### Auriculares

- Tiempo de reproducción de música: (ANC desactivado) 70 horas; (ANC encendido) 45 horas
- Tiempo de carga: 2 horas
- Batería recargable de iones de litio (600 mAh)
- Versión de Bluetooth: 5.3
- Perfiles Bluetooth compatibles:
  - HFP (perfil manos libres)
  - A2DP (Perfil de distribución avanzada de audio)
  - AVRCP (Perfil de control remoto de audio y vídeo)
- Rango de frecuencia: 2,402-2,480 GHz
- Potencia del transmisor: < 10 dBm
- Alcance de funcionamiento: Hasta 10 metros (33 pies)
- Apagado automático
- Puerto USB-C para carga
- Bajos dinámicos
- Conexión multipunto



### Nota

- Las especificaciones están sujetas a cambios sin aviso previo.
- La duración de la batería del tiempo de reproducción es aproximada y puede variar dependiendo de las condiciones de la aplicación.

# 7 Aviso

## Declaración de conformidad

Por la presente, TP Vision Europe B.V. declara que el producto cumple los requisitos esenciales y otras disposiciones pertinentes de la Directiva RED 2014/53/EU y la Normativa sobre equipos de radio del Reino Unido SI 2017 N° 1206. Puede encontrar la Declaración de conformidad en [www.philips.com/support](http://www.philips.com/support).

## Desecho del producto antiguo y la batería



Este producto fue diseñado y fabricado con materiales y componentes de alta calidad que pueden ser reciclados y reutilizados.



Este símbolo en un producto indica que cumple con la Directiva Europea 2012/19/EU.



Este símbolo indica que el producto contiene una batería recargable integrada que cumple con la Directiva Europea 2013/56/EU, que no se puede desechar con la basura habitual del hogar. Le recomendamos encarecidamente que lleve el producto a un punto de recogida oficial o a un centro de servicio Philips para que un profesional extraiga la batería recargable. Busque información sobre el sistema de recolección diferenciada local de productos eléctricos y electrónicos y de baterías recargables. Siga la normativa local

y nunca deseche el producto y las baterías con la basura normal en el hogar. Desechar adecuadamente los productos antiguos y las baterías recargables ayuda a evitar posibles consecuencias negativas para el medio ambiente y la salud humana.

## Quitar la batería integrada

Si en su país no existe un sistema de recogida/reciclaje de productos electrónicos, puede proteger el medio ambiente extrayendo y reciclando la batería antes de deshacerse de los auriculares.

- Asegúrese de que los auriculares están desconectados antes de extraer la batería.

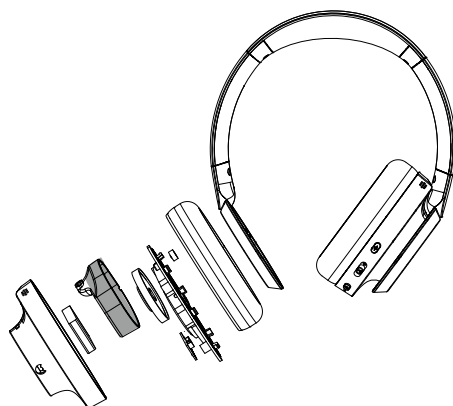

## Conformidad con EMF

Este producto cumple todas las normas y reglamentos aplicables en materia de exposición a campos electromagnéticos.

---

## Información medioambiental

Se ha omitido todo embalaje innecesario. Su sistema está compuesto por materiales que pueden reciclarse y reutilizarse si son desmontados por una empresa especializada.

Respete la normativa local relativa a la eliminación de materiales de embalaje, pilas agotadas y artefactos viejos.

---

## Aviso de cumplimiento

El dispositivo cumple con la sección 15 de las normas de la FCC. El funcionamiento debe cumplir las siguientes dos condiciones:

- 1. El dispositivo no puede causar interferencias nocivas, y**
- 2. el dispositivo debe aceptar cualquier interferencia que reciba, incluidas las interferencias que puedan ocasionar un funcionamiento no deseado.**

### Normas de la FCC

Este equipo fue sometido a pruebas para verificar el cumplimiento con los límites para los dispositivos digitales Clase B, de acuerdo con la Sección 15 de las normas de la FCC. El objetivo de estos límites es proporcionar una protección razonable contra interferencias nocivas en una instalación residencial.

Este equipo genera, utiliza y puede emitir energía de radiofrecuencia y, si no se instala y se utiliza conforme al manual de instrucciones, puede ocasionar interferencias nocivas en las comunicaciones de radio.

Sin embargo, no se garantiza la ausencia de interferencia en una instalación específica. Si el equipo ocasiona interferencias nocivas en la recepción de radio o televisión, que puede comprobarse al apagar y encender el equipo, se sugieren las siguientes medidas para corregir la interferencia:

- Cambie la orientación o la ubicación de la antena de recepción
- Aumente la separación entre el equipo y el receptor.
- Conecte el equipo a una toma de corriente de un circuito distinto al que está conectado el receptor
- Consulte al proveedor o a un técnico de radio y TV experimentado si necesita ayuda

### Declaración de exposición a radiaciones de la FCC

Este equipo cumple con los límites de exposición a radiaciones de la FCC especificados para un entorno no controlado.

Este transmisor no debe colocarse u operarse en conjunto con otras antenas o transmisores.

**Precaución:** Se le advierte al usuario que la realización de cambios o modificaciones sin aprobación expresa del responsable del cumplimiento podría anular la autoridad del usuario para utilizar el equipo.

### Canadá:

Este dispositivo contiene transmisor(es)/receptor(es) exentos de licencia que cumplen con los RSS exentos de licencia de Innovación, Ciencia y Desarrollo Económico de Canadá. El funcionamiento debe cumplir las siguientes dos condiciones: (1) El dispositivo no puede causar interferencias nocivas. (2) Este dispositivo debe aceptar cualquier interferencia que reciba, incluidas las interferencias que puedan ocasionar un funcionamiento no deseado.

El transceptor exento de licencia contenido en este dispositivo cumple con las CNR de Innovación, Ciencia y Desarrollo Económico de Canadá aplicables a los equipos de radio exentos de licencia.

Se autoriza su funcionamiento bajo las dos condiciones siguientes: (1)

Este dispositivo no puede causar interferencias, y (2) Este dispositivo debe aceptar cualquier interferencia recibida, incluidas las interferencias que puedan causar un funcionamiento no deseado.

CAN ICES-003(B)/NMB-003(B)

Este equipo cumple con los límites de exposición a radiaciones de Canadá especificados para entornos no controlados.

Este transmisor no debe colocarse u operarse en conjunto con otras antenas o transmisores.

## 8 Marcas registradas

---

### Bluetooth

La marca denominativa Bluetooth® y sus logotipos son marcas comerciales registradas propiedad de Bluetooth SIG, Inc. y cualquier uso de dichas marcas por parte de MMD Hong Kong Holding Limited se realiza bajo licencia. Otras marcas comerciales y nombres comerciales les pertenecen a sus respectivos dueños.

---

### Siri

Siri es una marca comercial de Apple Inc. registrada en EE.UU. y otros países.

---

### Google

Google y Google Play son marcas comerciales de Google LLC.

# 9 Preguntas frecuentes

## **Mis auriculares con Bluetooth no encienden.**

El nivel de batería es bajo. Cargue los auriculares.

## **No puedo emparejar mis auriculares con Bluetooth con mi dispositivo Bluetooth.**

El Bluetooth se encuentra deshabilitado. Habilite la función Bluetooth en su dispositivo Bluetooth y enciéndalo antes de encender los auriculares.

## **Cómo restablecer el emparejamiento.**

Deje que los auriculares permanezcan en modo de emparejamiento (la luz blanca y azul parpadean alternativamente), mantenga pulsado el botón de encendido durante 16 segundos hasta que el LED azul se encienda.

## **Escucho la música, pero no la puedo controlar desde mi dispositivo Bluetooth (por ejemplo, reproducir/pausar/saltar hacia adelante/saltar hacia atrás).**

Asegúrese de que la fuente de audio Bluetooth sea compatible con AVRCP (consulte "Información técnica" en la página 11).

## **El nivel de volumen de los auriculares es demasiado bajo.**

Algunos dispositivos Bluetooth no pueden vincular el nivel de volumen con los auriculares a través de la sincronización de volumen. En este caso, tiene que ajustar el volumen en el dispositivo Bluetooth de forma independiente para conseguir un nivel de volumen adecuado.

## **El dispositivo Bluetooth no encuentra los auriculares.**

- Es posible que los auriculares estén conectados a un dispositivo que se emparejó anteriormente. Apague el dispositivo que está conectado o aléjelo del alcance.
- El emparejamiento puede haberse restablecido, o los auriculares pueden haberse emparejado anteriormente con otro dispositivo. Vuelva a emparejar los auriculares con el dispositivo Bluetooth tal y como se describe en el manual de usuario. (véase "Emparejar los auriculares con otro dispositivo Bluetooth" en la página 7).

## **Mis auriculares Bluetooth están conectados a un teléfono móvil con Bluetooth estéreo, pero la música sólo se reproduce en el altavoz del teléfono móvil.**

Consulte el manual de usuario de su teléfono móvil. Seleccione la opción para escuchar música a través de auriculares.

## **La calidad del audio no es buena y se pueden oír ruidos entrecortados.**

- El dispositivo Bluetooth se encuentra fuera del alcance. Reduzca la distancia entre los auriculares y el dispositivo Bluetooth, o elimine los obstáculos que se interpongan entre ellos.
- Cargue sus auriculares



**Limpie sus auriculares con regularidad.**

- Utilice un paño limpio y húmedo para limpiar regularmente los auriculares, especialmente los conductos de sonido y los orificios del micrófono, y evite se acumule sudor o cerumen.
- Si quedan gotas de sudor o de agua en los conductos de sonido, los orificios de ventilación o los orificios del micrófono, el nivel de sonido disminuirá temporalmente o se interrumpirá por completo. No se trata de una avería. Utilice un paño suave y húmedo para secar bien los auriculares. Como alternativa, retire las puntas de los auriculares, gire los conductos de sonido hacia abajo y golpee suavemente los auriculares unas cinco veces sobre un paño seco o similar para eliminar el agua acumulada en su interior.
- Asegúrese de que los auriculares estén completamente secos antes de cargarlos y utilizarlos. Evite utilizar paños desechables con alcohol u otras sustancias para su limpieza.

**Cargue los auriculares con regularidad.**

Si los auriculares no se utilizan durante mucho tiempo, la batería recargable empezará a perder su carga. Para evitar esta pérdida, cargue completamente la batería al menos una vez cada tres meses.

Para obtener más ayuda, visite [www.philips.com/support](http://www.philips.com/support).



2024©MMD Hong Kong Holding Limited. Todos los derechos reservados.

Las especificaciones están sujetas a cambios sin aviso previo. Philips y el emblema de escudo de Philips son marcas registradas de Koninklijke Philips N.V. y se utilizan bajo licencia. Este producto ha sido fabricado y se vende bajo la responsabilidad de MMD Hong Kong Holding Limited o una de sus filiales, y MMD Hong Kong Holding Limited es el garante en relación con este producto. Todos los demás nombres de empresas y productos pueden ser marcas comerciales de sus respectivas empresas asociadas.

