

PHILIPS

Slušalice

Seriya 6000

TAH6509



Uputstvo za upotrebu

Registrujte svoj proizvod i dobijte podršku na:
www.philips.com/support

Sadržaj

1	Važna sigurnosna uputstva	2	8	Zaštitni znakovi	14
	Sigurnost sluha	2			
	Opšte informacije	2	9	Često postavljena pitanja	15
2	Vaše bežične slušalice s aktivnim uklanjanjem buke	4			
	Šta je u kutiji	4			
	Drugi uređaji	4			
	Opšti pregled vaših bežičnih slušalica	5			
3	Započnimo	6			
	Punjenje baterije	6			
	Preuzimanje aplikacije	6			
	Uparivanje slušalica s Bluetooth uređajem po prvi put	6			
	Uparite slušalice sa drugim Bluetooth uređajem	7			
4	Upotreba slušalica	8			
	Spojite slušalice na vaš Bluetooth uređaj	8			
	Kontrolirajte ANC (aktivno uklanjanje buke)	8			
	Uključivanje/isključivanje	9			
	Upravljanje pozivima i muzikom	9			
	Glasovni pomoćnik	9			
	Status LED indikatora slušalica	10			
5	Resetujte slušalice	11			
6	Tehnički podaci	11			
7	Obavještenje	12			
	Deklaracija o usklađenosti	12			
	Odlaganje vašeg starog proizvoda i baterije	12			
	Uklanjanje ugrađene baterije	12			
	Usklađenost s elektromagnetskim poljem	12			
	Informacije o zaštiti okoline	13			
	Obavještenje o usklađenosti	13			

1 Važna sigurnosna uputstva

Sigurnost sluha



Opasnost

- Da izbjegnute oštećenje sluha, ograničite vrijeme upotrebe slušalica sa pojačanim tonom i podesite ga na siguran nivo. Što je ton jači, to je kraće sigurno vrijeme slušanja.

Pridržavajte se sljedećih smjernica pri upotrebi svojih slušalica.

- Slušajte sa razumnom jačinom tona tokom razumnih vremenskih perioda.
- Budite oprezni da ne pojačavate ton kako se vaš sluh navikava.
- Ne pojačavajte ton toliko da ne možete čuti svoju okolinu.
- Trebate biti oprezni ili privremeno prestati sa upotrebom u potencijalno opasnim situacijama.
- Pojačan zvučni pritisak bubica ili slušalica može izazvati gubitak sluha.
- Upotreba slušalica pokrivenih preko oba uha u toku vožnje se ne preporučuje i može biti kašnjava u nekim područjima.
- Radi vaše sigurnosti, izbjegavajte odvlačenje pažnje muzikom ili telefonskim pozivima u saobraćaju ili drugim potencijalno opasnim situacijama.

Opšte informacije

Za izbjegavanje oštećenja ili kvara:



Upozorenje

- Ne izlažite slušalice pretjeranoj toploti.
- Pazite da vam slušalice ne ispadnu.
- Slušalice ne smiju biti izložene kapanju ili prskanju vode. (Pogledajte IP rejting određenog proizvoda)
- Ne dozvolite da vam slušalice potonu u vodu.
- Ne punitite slušalice kada su konektor ili utičnica vlažni.
- Ne koristite sredstva za čišćenje koja sadrže alkohol, amonijak, benzen ili abrazivne materije.
- Redovno čistite slušalice čistom, vlažnom krpom - posebno zvučne kanale i rupice mikrofona - i izbjegavajte nakupljanje tvari kao što su znoj ili ušna mast.
- Ako u zvučne kanale, otvorima za vazduh ili rupama mikrofona ostanu kapljice znoja ili vode, nivo zvuka privremeno će pasti ili će se potpuno isključiti. Ovo nije kvar. Koristite meku, vlažnu krpu da temeljno osušite slušalice. Alternativno, uklonite umetke za uši, okrenite zvučne kanale prema dolje i lagano kucnite slušalicama oko pet puta o suhu krpu ili slično kako biste uklonili svu vodu koja se nakupila unutra.
- Provjerite jesu li slušalice potpuno suhe prije punjenja i korištenja. Izbjegavajte jednokratne alkoholne jastučice ili druga sredstava za čišćenje.
- Ugrađena baterija se ne smije izlagati pretjeranoj toploti kao npr sunčevom svjetlu, vatri i sl.
- Opasnost od eksplozije ako se baterija nepravilno zamijeni. Zamijenite je samo istim ili ekvivalentnim tipom baterije.
- Da bi se postigao specifičan IP rejting, poklopac utora za punjenje mora biti zatvoren.
- Odlaganje baterije u vatru ili vruću pećnicu, ili mehaničko drobljenje ili rezanje baterije, može dovesti do eksplozije;
- Odlaganje baterije po ekstremno visokoj temperaturi okoline može dovesti do eksplozije ili curenja zapaljive tekućine ili plina;
- Odlaganje baterije po ekstremno niskom vazdušnom pritisku okoline može dovesti do eksplozije ili curenja zapaljive tekućine ili plina.
- Zamjena baterije neispravnom vrstom baterije dovodi do rizika ozbiljnog oštećenja slušalica i baterije (na primjer, u slučaju nekih tipova litijumskih baterija).
- Ako se slušalice ne koriste duže vrijeme, punjiva baterija će početi gubiti elektricitet. Da biste izbjegli ovaj gubitak, u potpunosti punitite bateriju najmanje jednom u tri mjeseca.

- Kako bi se izbjegao rizik od požara, oprema se napaja samo vanjskim izvorom napajanja čiji izlaz mora biti u skladu sa PS1 (sa izlaznim kapacitetom manjim od 15 W).

Radnoj i skladišnoj temperaturi i vlažnosti

- Čuvajte na mjestima gdje je temperatura između -20°C (-4°F) i 50°C (122°F) sa do 90% relativne vlažnosti.
- Upotrebjavajte na mjestima gdje je temperatura između 0°C (32°F) i 45°C (113°F) sa do 90% relativne vlažnosti.
- Radni vijek baterije može biti kraći u uslovima visoke ili niske temperature.

2 Vaše bežične slušalice s aktivnim uklanjanjem buke

Čestitamo Vam na kupovini i dobrodošli u kompaniju Philips! Za potpuno iskorištenje podrške koju nudi Philips, registrujte svoj proizvod na www.philips.com/support.

Sa ovim Philips headphones možete:

- uživati u ugodnim bežičnim telefonskim razgovorima bez upotrebe ruku
- Uživajte i upravljajte muzikom bežično
- Prebacivati između poziva i muzike
- uživati u uklanjanju buke.

Šta je u kutiji



Bežične slušalice s aktivnim uklanjanjem buke TAH6509



USB kabl za punjenje (samo za punjenje)

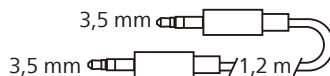

Audio kabl



Kratki vodič



Garancija važeća u cijelom svijetu



Sigurnosni letak

Drugi uređaji

Mobilni telefon ili uređaj (npr. laptop, tablet, Bluetooth adapteri, MP3 plejeri, itd.) koji podržava Bluetooth i kompatibilan je sa slušalicama (pogledati 'Tehnički podaci' na stranici 11).

Opšti pregled vaših bežičnih slušalica

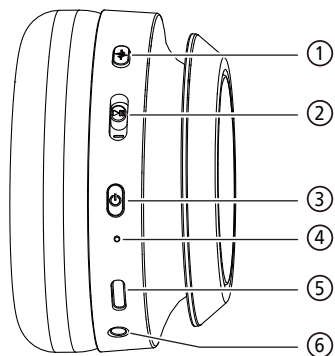

- ① Dugme ANC/Prepoznavanje režima
- ② Višenamjensko dugme (MFB)
- ③ Dugme za uključivanje
- ④ LED indikator
- ⑤ USB-C utor za punjenje
- ⑥ Konektor audio kabla

3 Započnimo

Punjenje baterije

Napomena

- Prije upotrebe slušalica po prvi put, punitite bateriju 2 sata za optimalan kapacitet i radni vijek.
- Koristite samo originalni USB-C kabl za punjenje da bi izbjegli oštećenja.
- Završite razgovor prije punjenja. Povezivanje slušalica na punjenje će ih isključiti.
- Ako se slušalice ne koriste duže vrijeme, punjiva baterija će početi gubiti elektricitet. Da biste izbjegli ovaj gubitak, u potpunosti punitite bateriju najmanje jednom u tri mjeseca.

Spojite priloženi USB kabl za punjenje na:

- USB-C utor za punjenje na slušalicama i;
- Punjač/USB port na računaru.

↳ LED indikator svijetli bijelo u toku punjenja i isključuje se kad su slušalice potpuno napunjene.

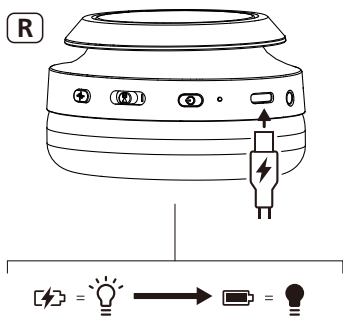

Savjet

- Potpuno punjenje obično traje 2 sata.

Preuzimanje aplikacije

Skenirajte QR kod/pritisnite dugme 'Preuzmi' ili pretražite 'Philips Headphones' u Apple App Store ili Google Play kako biste preuzeli aplikaciju.

Započnimo



Philips Headphones App daje vam kontrolu nad muzikom koju slušate. Možete prilagoditi zvuk tako da vaša muzika i doživljaj pozivanja uvijek najbolje odgovaraju vašim potrebama.

Uparivanje slušalica s Bluetooth uređajem po prvi put

- 1 Uvjerite se da su slušalice potpuno napunjene i isključene.
- 2 Pritisnite i držite dugme za napajanje 2 sekunde, slušalice će biti u režimu uparivanja i spremne za povezivanje.
 - ↳ LED indikator na slušalicama naizmjenično treperi bijelom i plavom bojom.
 - ↳ Slušalice su sada u režimu uparivanja i spremne za uparivanje s Bluetooth uređajem (npr. mobilnim telefonom).

- Uključite funkciju Bluetooth na vašem Bluetooth uređaju.
- Uparite slušalice sa svojim Bluetooth uređajem, pogledajte korisnički priručnik vašeg Bluetooth uređaja.



Napomena

- Nakon uključivanja, ako slušalice ne mogu pronaći nijedan prijetodno povezan Bluetooth uređaj, stavite ih u režim uparivanja (pritisnite dugme za napajanje na 5 sekundi ponovo nakon isključivanja).

Sljedeći primjer vam pokazuje kako upariti slušalice sa Bluetooth uređajem.

- Uključite funkciju Bluetooth na vašem Bluetooth uređaju, odaberite **Philips TAH6509**.
- Unesite lozinku slušalica "0000" (4 nule) ako se to od vas zatraži. Kod Bluetooth uređaja s verzijom Bluetooth 3.0 ili novijom, nije potrebno unositi lozinku.



Philips TAH6509

Uparite slušalice sa drugim Bluetooth uređajem

Ako želite da uparite drugi Bluetooth uređaj sa slušalicama, isključite slušalice, zatim pritisnite dugme za napajanje na 5 sekundi i pronađite drugi uređaj prema uobičajenom uparivanju

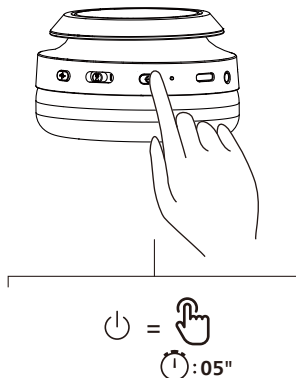

Napomena

- Slušalice pamte 5 uređaja u memoriji. Ako pokušate upariti više od 5 uređaja, najranije upareni uređaj se zamjenjuje novim.

4 Upotreba slušalica

Spojite slušalice na vaš Bluetooth uređaj

- 1 Uključite funkciju Bluetooth na vašem Bluetooth uređaju.
- 2 Pritisnite i držite dugme Power da uključite slušalice
 - ↳ Bijeli LED indikator će se upaliti za dvije sekunde.
 - ↳ Slušalice se automatski ponovo spajaju na zadnje povezani mobilni telefon/Bluetooth uređaj



Savjet

- Ako nakon uključivanja slušalica uključite Bluetooth funkciju vašeg Bluetooth uređaja, morate prijeći na Bluetooth meni uređaja i ručno spojiti slušalice na uređaj.



Napomena

- Kod nekih Bluetooth uređaja, povezivanje možda nije automatsko. U tom slučaju, morate ući u Bluetooth meni vašeg uređaja i povezati ručno slušalice na Bluetooth uređaj.

Kontrolirajte ANC (aktivno uklanjanje buke)

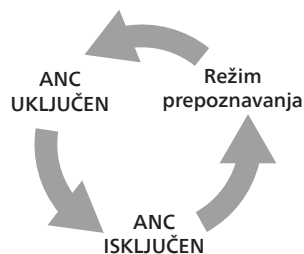

Različiti ANC režimi se mogu mijenjati jednim pritiskom na dugme ANC/Prepoznavanje režim.

- ANC funkcija se automatski aktivira kada uključite slušalice.
- Pritisnite dugme ANC jednom, isključit će se funkcija ANC.
- Pritisnite ANC još jednom, i promijenit će se u režim prepoznavanja.



Zadatak	Dugme	Operacija
ANC UKLJUČEN	ANC Dugme	Pojedinačan pritisak
ANC ISKLJUČEN	ANC Dugme	Pojedinačan pritisak
Režim prepoznavanja	ANC Dugme	Pojedinačan pritisak
Brzo prepoznavanje	ANC Dugme	Pritisnite i držite ANC dugme 1 sekundu, izlazite kad ga otpustite

Uključivanje/isključivanje

Zadatak	Dugme	Operacija
Uključite slušalice		Pritisnite i držite 2 sekunde
Isključite slušalice		Pritisnite i držite 2 sekunde

Upravljanje pozivima i muzikom

Kontrola muzike

Zadatak	Dugme	Operacija
Reprodukcija ili pauziranje muzike	MFB	Pojedinačan pritisak
Sljedeća pjesma	MFB	Pritisnite nagore do "+" na 1 sekundu
Prethodna pjesma	MFB	Nadolje na "-" na 1 sekundu
Podesite jačinu zvuka +	MFB	Pritisnite jednom nagore do "+"
Podesite jačinu zvuka -	MFB	Jednom nadolje do "-"

Kontrola poziva

Zadatak	Dugme	Operacija
Pokupiti	MFB	Pojedinačan pritisak
Prekinite poziv/Odbijte poziv	MFB	Pritisnite i držite 1 sekundu

Trosmjerni poziv

Zadatak	Dugme	Operacija
Zadržite trenutni poziv i prihvatite dolazni poziv	MFB	Pojedinačan pritisak
Zadržite trenutni poziv i odbijte dolazni poziv	MFB	Pritisnite i držite 1 sekundu
Prebacivanje između dvosmjernog i trosmjernog poziva	MFB	Pojedinačan pritisak

Glasovni pomoćnik

Zadatak	Dugme	Operacija
Aktivirajte glasovni (Siri/Google) asistent	MFB	Pritisnite i držite 1 sekundu
Zaustavite Glasovnog pomoćnika	MFB	Pojedinačan pritisak
Zadatak	Dugme	Operacija
Režim igrice		Dvostruki pritisak
Dinamički bas	MFB	Dvostruki pritisak

Status LED indikatora slušalica

Status slušalica	Indikator
Slušalice su povezane na Bluetooth uređaj.	Plava LED indikator će se upaliti 2 sekunde
Slušalice su spremne za uparivanje	LED indikator naizmjenično svijetli plavo i bijelo
Slušalice su uključene ali nisu povezane sa Bluetooth uređajem	Bijela LED indikator treperi jednom svakih 7 sekundi (automatsko isključivanje nakon 5 minuta)
Punjenje	Bijela LED indikator će biti uključena
Punjenje je završeno	Bijela LED indikator će biti isključena
Prazna baterija	Bijela LED indikator će polako treptati svakih 5 sekundi
Greška pri punjenju	Bijela LED indikator brzo treperi svake 1 sekunde
Uključite napajanje	Bijela LED indikator će se upaliti 2 sekunde
Isključivanje	Bijela LED indikator će se upaliti 3 sekunde

5 Resetujte slušalice

Ako naidete na bilo kakav problem kod uparivanja ili povezivanja, možete pratiti korake za fabričko resetovanje slušalica.

- 1 Na vašem Bluetooth uređaju, idite u Bluetooth meni i uklonite **Philips TAH6509** sa spiska uređaja.
- 2 Isključite funkciju Bluetooth na vašem Bluetooth uređaju.
- 3 Uključite slušalice.
- 4 Pritisnite i držite dugme za napajanje i dugme ANC 3 sekunde istovremeno.
- 5 Slijedite korake iz "Koristite slušalice, povežite slušalice sa svojim Bluetooth uređajem."
- 6 Uparite slušalice sa vašim Bluetooth uređajem, odaberite **Philips TAH6509**.

6 Tehnički podaci

Slušalice

- Vrijeme reprodukcije muzike: (ANC isključen) 70 sati; (ANC uključen) 45 sati
- Vrijeme punjenja: 2 sata
- Punjiva litijumska polimer baterija (600 mAh)
- Bluetooth verzija: 5.3
- Kompatibilni Bluetooth profili:
 - HSP (profil bez korištenja ruku)
 - A2DP (Profil napredne audio raspodjele)
 - AVRCP (Profil daljinske kontrole slike i zvuka)
- Frekventni opseg: 2,402-2,480 GHz
- Snaga odašiljača: < 10 dBm
- Radni opseg: Do 10 metara (33 stope)
- Automatsko isključivanje
- USB-C priključak za punjenje
- Dinamički bas
- Veza sa više tačaka



Napomena

- Specifikacije su podložne promjeni bez obavještenja.
- Vijek trajanja baterije tokom reprodukcije je približan i može varirati ovisno o uvjetima aplikacije.

7 Obavještenje

Deklaracija o usklađenosti

Shodno tome, TP Vision Europe B.V. izjavljuje da je ovaj proizvod u skladu sa osnovnim zahtjevima i drugim važećim odredbama RED Direktive 2014/53/EU i Uredbe o radio opremi UK SI 2017 br. 1206. Deklaraciju o usklađenosti možete pronaći na www.philips.com/support.

Odlaganje vašeg starog proizvoda i baterije



Vaš proizvod je dizajniran i proizveden od visokokvalitetnih materijala i dijelova, koji se mogu reciklirati i ponovo koristiti.



Ovaj simbol na proizvodu znači da je izrađen u skladu s Evropskom direktivom 2012/19/EU.



Simbol znači na proizvod sadrži ugrađenu punjivu bateriju pokrivenu Evropskom Direktivom 2013/56/EU koja se ne može odložiti u uobičajeni otpad iz domaćinstva. Strogo preporučujemo da odnesete svoj proizvod do zvaničnog punkta za prikupljanje ili Philips servisnog centra gdje će profesionalac ukloniti punjivu bateriju. Informišite se o lokalnom odvojenom sistemu prikupljanja električnih i elektroničkih proizvoda i punjivih baterija. Slijedite lokalna pravila i nikada ne odlazite proizvod i punjive baterije u normalni otpad iz domaćinstva. Pravilno odlaganje starih proizvoda i punjivih baterija pomaže u prevenciji negativnih posljedica na okolinu i ljudsko zdravlje.

Uklanjanje ugrađene baterije

Ako u vašoj državi ne postoji sistem za prikupljanje/recikliranje elektroničkih proizvoda, možete zaštititi okolinu uklanjanjem i recikliranjem baterije prije odlaganja slušalice.

- Pobrinite se da slušalice nisu spojene prije uklanjanja baterije.

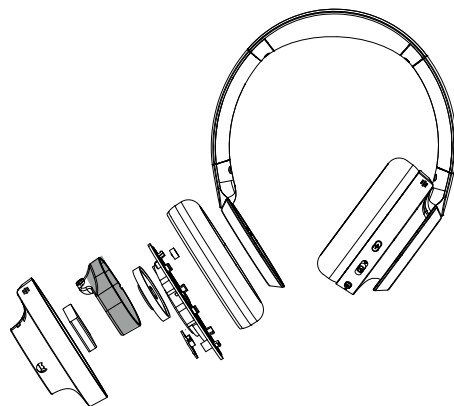

Usklađenost s elektromagnetskim poljem

Ovaj je proizvod usklađen sa svim primjenjivim standardima i propisima koji se odnose na izloženost elektromagnetskim poljima.

Informacije o zaštiti okoline

Sva nepotrebna ambalaža je izostavljena.

Vaš sistem sastoji se od materijala koji se može reciklirati i ponovo upotrijebiti ako ih rastavi specijalizirana kompanija. Pridržavajte se lokalnih propisa koji se odnose na odlaganje ambalažnog materijala, istrošenih baterija i stare opreme.

Obavještenje o usklađenosti

Uređaj je usklađen sa pravilnikom FCC, Dio 15. Rad je pod uticajem sljedeća dva uslova:

1. **Uređaj ne izaziva štetnu interferenciju, i**
2. **Uređaj mora primiti bilo koju interferenciju, uključujući i onu koja može izazvati neželjene posljedice.**

Pravilnik FCC

Oprema je testirana i proglašena usklađenom sa ograničenjima digitalnog uređaja klase B, prema dijelu 15 FCC Pravilnika. Ova ograničenja su dizajnirana radi razumne zaštite od interferencije kod instalacije u mjestu stanovanja. Ova oprema stvara, koristi i može da emituje radio frekvenciju koja može izazvati štetne interferencije za radio komunikacije ako se ne instalira i koristi prema uputstvu za upotrebu.

Međutim, ne postoji garancija da neće doći do interferencije u pojedinoj instalaciji. Ako ova oprema izazove štetnu interferenciju na radio ili televizijskom prijemu, što se može utvrditi isključivanjem i uključivanjem opreme, korisniku se savjetuje da pokuša da ispravi interferenciju poduzimanjem jedne ili više od sljedećih mjera:

- Premjestite ili drugačije postavite antenu za prijem
- Povećajte razdaljinu između opreme i prijemnika.
- Spojite opremu na utičnicu drugog strujnog kola u odnosu na prijemnik
- Konsultujte se sa prodavcem ili iskusnim radio/TV tehničarem za pomoć

FCC Izjava o izlaganju radijaciji:

Ova oprema je u skladu sa FCC ograničenjima izlaganja radijaciji prethodno podešenim za nekontrolisanu okolinu.

Ovaj odašiljač ne smije biti na istom mjestu ili raditi u vezi sa bilo kojom drugom antenom ili odašiljačem.

Upozorenje: Korisnik se upozorava da izmjene ili modifikacije koje nisu izričito dozvoljene od strane odgovorne za usklađenost uređaja mogu poništiti dozvolu za rad sa uređajem.

Kanada:

Ovaj uređaj sadrži predajnike/prijemnike izuzete od licenci a koji su u skladu sa RSS-ovima za inovacije, nauku i ekonomski razvoj koji su izuzeti od licence. Rad je pod uticajem sljedeća dva uslova: (1) Uređaj ne izaziva štetnu interferenciju. (2) Uređaj mora primiti bilo koju interferenciju, uključujući i onu koja može izazvati neželjeni rad uređaja.

L'émetteur/récepteur exempt de licence contenu dans le présent appareil est conforme aux CNR d'Innovation, Sciences et Développement économique Canada applicables aux appareils radio exempts de licence.

L'exploitation est autorisée aux deux conditions suivantes : (1) L'appareil ne doit pas produire de brouillage; (2) L'appareil doit accepter tout brouillage radioélectrique subi, même si le brouillage est susceptible d'en compromettre le fonctionnement. CAN ICES-003(B)/NMB-003(B)

Ova oprema je u skladu sa ograničenjima izlaganja radijaciji Kanade prethodno podešenim za nekontrolisanu okolinu. Ovaj odašiljač ne smije biti na istom mjestu ili raditi u vezi sa bilo kojom drugom antenom ili odašiljačem.

8 Zaštitni znakovi

Bluetooth

Oznaka i logotipi Bluetooth® su registrovani zaštitni znakovi u vlasništvu Bluetooth SIG, Inc. i svaka upotreba datih znakova od strane MMD Hong Kong Holding Limited je pod licencom. Drugi zaštitni znakovi i trgovačka imena pripadaju njihovim vlasnicima.

Siri

Siri je zaštitni znak kompanije Apple Inc., registrovan u SAD i drugim zemljama.

Google

Google i Google Play su zaštitni znakovi kompanije Google LLC.

9 Često postavljena pitanja

Moje Bluetooth slušalice se ne uključuju.

Napon baterije je nizak. Napunite slušalice.

Ne mogu upariti svoje Bluetooth slušalice s mojim Bluetooth uređajem.

Bluetooth je isključen. Omogućite funkciju Bluetooth na svom Bluetooth uređaju i uključite Bluetooth uređaj prije uključivanja slušalica.

Kako resetovati uparivanje.

Pustite da slušalice ostanu u režimu uparivanja (bijelo i plavo svjetlo trepću naizmjenično), pritisnite i držite dugme za napajanje 16 sekundi dok se ne upali plava LED lampica.

Muzika se čuje ali je ne mogu kontrolisati na svom Bluetooth uređaju (npr. reprodukcija/pauza/slijedeća/prethodna pjesma).

Budite sigurni da Bluetooth audio izvor podržava AVRCP (pogledati 'Tehnički podaci' na stranici 11).

Jačina zvuka preko slušalica je preniska.

Pojedini Bluetooth uređaji ne mogu povezati nivo jačine zvuka sa slušalicama putem sinhronizacije. U tom slučaju trebete prilagoditi jačinu zvuka na svom Bluetooth na vašem uređaju na odgovarajući nivo jačine.

Bluetooth uređaj ne može pronaći slušalice.

- Slušalice su možda spojene sa prethodnim uparenim uređajem. Isključite spojeni uređaj ili ga pomaknite iz opsega.
- Uparivanje je možda resetovano ili su slušalice prethodno spojene sa drugim uređajem. Ponovo uparite slušalice sa Bluetooth uređajem kao što je opisano u uputstvu. (pogledajte 'Uparite slušalice sa drugim Bluetooth uređajem' na stranici 7).

Moje Bluetooth slušalice su povezane na mobilni telefon sa Bluetooth stereo opcijom, ali muzika se čuje samo na zvučniku mobilnog telefona.

Poslužite se uputstvom za upotrebu svog mobilnog telefona. Odaberite slušanje muzike preko slušalica.

Kvalitet zvuka je loš i čuje se pucketanje.

- Bluetooth uređaj je van opsega. Smanjite udaljenost između slušalica i Bluetooth uređaja, ili uklonite prepreke između njih.
- Napunite slušalice.

Redovno čistite slušalice.

- Redovno čistite slušalice čistom, vlažnom krpom - posebno zvučne kanale i rupice mikrofona - i izbjegavajte nakupljanje tvari kao što su znoj ili ušna mast.
- Ako u zvučne kanale, otvorima za vazduh ili rupama mikrofona ostanu kapljice znoja ili vode, nivo zvuka privremeno će pasti ili će se potpuno isključiti. Ovo nije kvar. Koristite meku, vlažnu krpu da temeljno osušite slušalice. Alternativno, uklonite umetke za uši, okrenite zvučne kanale prema dolje i lagano kucnite slušalicama oko pet puta o suhu krpu ili slično kako biste uklonili svu vodu koja se nakupila unutra.
- Provjerite jesu li slušalice potpuno suhe prije punjenja i korištenja. Izbjegavajte jednokratne alkoholne jastučice ili druga sredstva za čišćenje.

Redovno punite slušalice.

Ako se slušalice ne koriste duže vrijeme, punjiva baterija će početi gubiti elektricitet. Da biste izbjegli ovaj gubitak, u potpunosti punite bateriju najmanje jednom u tri mjeseca.

Za još podrške, posjetite www.philips.com/support.



2024 ©MMD Hong Kong Holding Limited. Sva prava zadržana
Specifikacije su podložne promjeni bez obavještenja.
Philips i Philips Shield Emblem su registrovani zaštitni znaci kompanije
Koninklijke Philips N.V.i koriste se pod licencom. Ovaj proizvod je
izrađen i prodaje se pod odgovornošću kompanije MMD Hong Kong
Holding Limited ili jedne od njenih filijala, i kompanija MMD Hong
Kong Holding Limited je garant u vezi ovog proizvoda. Svi drugi
nazivi kompanija i proizvoda mogu biti zaštitni znakovi odgovarajućih
kompanija s kojima su povezani.

