

PHILIPS

Kõrvaklapid

6000 seeria

TAH6509



Kasutusjuhend

Registreerige toode ja saage tuge lehel
www.philips.com/support

Sisukord

1	Olulised ohutusjuhised	2	8	Kaubamärgid	14
	Kuulmisohutus	2			
	Üldteave	2	9	Tihedamalt esitatud küsimused	15
2	Teie juhtmevaba kõrvaklappide				
	Aktiivne mürasummutus	4			
	Mis on karbis	4			
	Muud seadmed	4			
	Juhtmevaba kõrvaklappide üldine kirjeldus	5			
3	Alustame	6			
	Laadige aku	6			
	Laadige rakendus alla	6			
	Ühendage kõrvaklappide Bluetooth-seadet esimest korda	6			
	Ühendage kõrvaklappide mõne muu Bluetooth-seadet	7			
4	Kõrvaklappide kasutamine	8			
	Ühendage kõrvaklappide Bluetooth-seadet	8			
	ANC kontroll (Aktiivne mürasummutus)	8			
	Lülita välja	9			
	Hallake oma kõnesid ja muusikat	9			
	Hääl assistent	9			
	Kõrvaklappide LED indikaatori olek	10			
5	Taaskäivitage kõrvaklappide	11			
6	Tehnilised andmed	11			
7	Teade	12			
	Vastavusdeklaratsioon	12			
	Teie vana toote ja aku kõrvaldamine	12			
	Eemaldage integreeritud aku	12			
	EMF vastavus	12			
	Keskkonnaalane teave	13			
	Teade vastavuse kohta	13			

1 Olulised ohutusjuhised

Kuulmisohutus



Oht

- Kuulmiskahjustuse vältimiseks piirake kõrvklappide kasutamist valju heliga ja seadke helitugevus ohutule tasemele. Mida valjem on heli, seda lühem ohutu kuulamise aeg.

Kõrvklappide kasutamisel järgige kindlasti järgmisi juhiseid.

- Kuulake mõistliku helitugevusega ja mõistliku aja jooksul.
- Pöörake tähelepanu sellele, et helitugevust ei tohi järjepidevalt suurendada, kuna kuulmine kohandub.
- Ärge keerake heli nii valjuks, et te ei kuule, mis toimub teie ümber.
- Potentsiaalselt ohtlikes olukordades peaksite kasutama hoiatust või peatama kuulamise ajutiselt.
- Mürasummutavate kõrvklappide ja kõrvklappide liigne helirõhk võib põhjustada kuulmislangust.
- Kõrvklappide kandmine, mille mõlemad kõrvad on sõidu ajal kaetud, ei ole soovitatav ja võib mõnes piirkonnas olla ebaseaduslik.
- Oma ohutuse tagamiseks vältige liikluses või võimalikes ohtlikes keskkondades viibides muusikast või telefonikõnedest tingitud tähelepanu häirimist.

Üldteave

Kahjustuse või häire vältimiseks:



Tähelepanu

- Ärge hoidke kõrvklappe ülemäärases kuumuses.
- Ärge laske kõrvklappidel kukkuda.
- Kõrvklappide peale ei tohi tilkuda ega pritsida vett. (Palun vaadake oma konkreetse toote IP-reitingut)
- Ärge laske oma kõrvklappidele vette kukkuda.
- Ärge laadige kõrvklappide, kui pistik või pistik on märg.
- Ärge kasutage alkoholi, ammoniaaki, benseeni või abrasiivseid aineid sisaldavaid puhastusaineid.
- Kasutage kõrvklappide, eriti helikanalite ja mikrofone aukude korrapäraseks puhastamiseks puhast niisket lappi ning vältige selliste ainete nagu higi või kõrvavaha kogunemist.
- Kui helikanalitesse, ventilatsiooni avadesse või mikrofone aukude jäävad higi või vee tilgad, langeb helitase ajutiselt või peatub üldse. See pole rike. Kõrvklappide täielikuks kuivatamiseks kasutage pehmet ja niisket lappi. Samuti saate kõrvade otsad eemaldada, helikanalid alla keerata ja kõrvklappide õrnalt umbes viis korda kuivale või sarnasele lapile koputada, et eemaldada kogu seest kogunenud vesi.
- Enne laadimist ja kasutamist veenduge, et kõrvklappide on täiesti kuivad. Vältige ühekordselt kasutatavate alkoholiga immutatud tamponide või muude puhastusainete kasutamist.
- Integreeritud aku ei tohi avaldada mõju ülemäärane kuumus, näiteks päikesekiirgus, tuli või muu taoline.
- Kui aku on valesti paigaldatud, siis tekib plahvatusoht. Asendamiseks tohib kasutada üksnes sama või samaväärset tüüpi akut.
- Konkreetse IP-reitingu saavutamiseks tuleb laadimispesa kate sulgeda.
- Aku eemaldamine tulekahjus või kuumas ahjus või selle purustamine või mehaaniline löikamine võib põhjustada plahvatuse.
- Aku jätmine äärmiselt kõrge temperatuuriga keskkonda võib põhjustada plahvatuse või tuleohtlike vedelike või gaaside vabanemise.
- Äärmiselt madala õhurõhuga aku võib põhjustada plahvatuse või tuleohtlike vedelike või gaaside eraldumise.
- Aku asendamine ühe vale tüübiga võib põhjustada kõrvklappide ja aku tõsiseid kahjustusi (näiteks teatud tüüpi liitiumakude puhul).

- Kui kõrvaklappide ei kasutata pikka aega, hakkab taaslaetav aku laadimis kaotama. Selle kadumise vältimiseks laadige aku täielikult vähemalt kord kolme kuu jooksul.
- Tuleohu vältimiseks töötab seade ainult välise toiteallikaga, mille võimsus peab vastama PS1 standardile (väljundvõimsus on alla 15 W).

Töö ja ladustamise temperatuur ja niiskus

- Hoida kohas, mille temperatuur on vahemikus -20°C (-4°F) kuni 50°C (122°F) ja suhteline õhuniiskus kuni 90%.
- Kasutage piirkonnas, kus temperatuur on vahemikus 0°C (32°F) kuni 45°C (113°F) suhteline õhuniiskus kuni 90%.
- Kõrgetel või madalatel temperatuuridel võib aku eluiga olla lühem.

2 Teie juhtmevaba kõrvaklappide Aktiivne mürasummutus

Õnnitleme teid ostu puhul ja tere tulemast Philipsisse! Philipsi toe täielikuks ärakasutamiseks registreerige oma toode www.philips.com/support.

Selle Philips headphones saate:

- Nautida telefonikõnesid mugavalt juhtmevabalt ja käte abita
- Nautige ja juhtige muusikat juhtmevabalt
- Lülituda kõnede ja muusika vahel
- Nautida müra puudumist

Mis on karbis



TAH6509 juhtmevaba kõrvaklappide Aktiivne mürasummutus



USB-laadimisjuhe (üksnes laadimiseks)

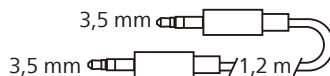

Helikaabel



Kiirstarti juhend



Globaalne garantii



Ohutuse infokiri

Muud seadmed

Mobiiltelefon või seade (nt sülearvuti, tahvelarvuti, Bluetooth adapters, MP3-mängija jne), mis toetab Bluetoothi ja ühildub kõrvaklappidega (vt "Tehnilised spetsifikatsioonid" lehel 11).

Juhtmevaba kõrvaklappide üldine kirjeldus

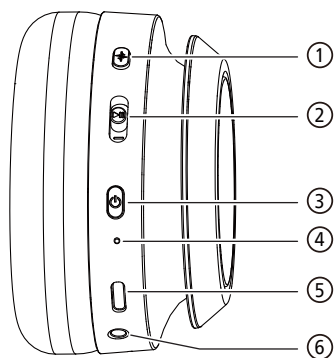

- ① ANC/Teadlikkuse tõstmise režiim nupp
- ② Universaalne nupp (MFB)
- ③ Toitenupp
- ④ LED-märgutuli
- ⑤ USB-C laadimispesa
- ⑥ Audio kaabel pistik

3 Alustame

Laadige aku

Märkus

- Enne kõrvaklappide kasutamist laadige akut 2 tundi, et saada optimaalne võimsus ja kasutusiga.
- Kasutage kahjustuste vältimiseks ainult originaalset USB-C laadimiskaablit.
- Sulgege kõne enne laadimist. Kui ühendate kõrvaklappide laadijaga, lülituvad need välja.
- Kui kõrvaklappide ei kasutata pikka aega, hakkab taaslaetav aku laadimist kaotama. Selle kadumise vältimiseks laadige aku täielikult vähemalt kord kolme kuu jooksul.

Ühendage tarnitud USB-laadimisjuhe:

- USB-C laadimispesa kõrvaklappidel ja;
- arvuti laadija/USB-port.

↳ LED muutub laadimise ajal valgeks ja lülitub välja, kui kõrvaklapid on täielikult laetud.

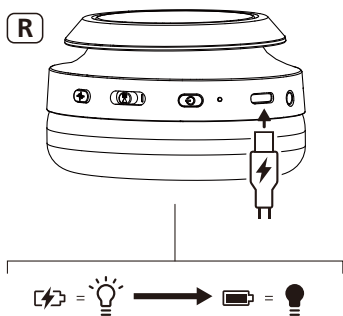

Vihje

- Tavaliselt võtab täislaadimine kaks tundi.

Laadige rakendus alla

Skannige QR-kood/puudutage nuppu 'Laadi alla' või otsige rakenduse allalaadimiseks Apple App Store'is või Google Play'is 'Philips Headphones'.

Alustame



Philips Headphones App võimaldab teil kuulata muusikat. Heli saate kohandada nii, et teie muusika ja helistamise kogemus vastaks alati kõige paremini teie vajadustele.

Ühendage kõrvaklappide Bluetooth-seadet esimest korda

1 Veenduge, et kõrvaklappide on täielikult laetud ja välja lülitatud.

2 Vajutage ja hoidke sisse/välja nuppu 2 sekundit, peakomplekt on sidumisrežiimis ja valmis ühendamiseks.

↳ Kõrvaklappide LED vilgub vaheldumisi valge ja sinise värviga.

↳ Kõrvaklappide on nüüd sidumisrežiimis ja valmis siduma Bluetooth-seadet (näiteks mobiiltelefon).

- Bluetooth-funktsiooni lubamine Bluetooth-seadet.
- Ühendage kõrvaklappide Bluetooth-seadet, Vaadake Bluetooth-seadet kasutusjuhendit.

Märkus

- Pärast sisselülitamist, kui kõrvaklappide ei leia ühtegi varem ühendatud Bluetooth-seadet, pange see sidumisrežiimi (vajutage sisse/välja nuppu uuesti 5 sekundit pärast selle väljalülitamist).

Allolev näide näitab, kuidas kõrvaklappidei Bluetooth-seadet siduda.

- Bluetooth-seadet Bluetooth-funktsiooni lubamine, valige **Philips TAH6509**.
- Sisestage kõrvaklappide parool "0000" (4 nulli) kui on kohane Bluetooth 3.0 või uuema seadme jaoks ei ole parooli vaja.



Philips TAH6509

Ühendage kõrvaklappide mõne muu Bluetooth-seadet

Kui soovite ühendada mõne muu Bluetooth-seadet kõrvaklappide, lülitage kõrvaklappide välja, vajutage sisse/välja nuppu 5 sekundit ja avastage teine seade tavalise sidumisena.

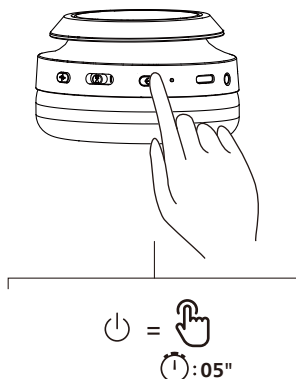

Märkus

- Kõrvaklappide mahutab kuni 5 seadet. Kui soovite ühendada kokku rohkem kui 5 seadet, siis asendatakse kõige varem kokkuühendatud seade uuega.

4 Kõrvaklappide kasutamine

Ühendage kõrvaklappide Bluetooth-seadet

- 1 Bluetooth-funktsiooni lubamine Bluetooth-seadet.
- 2 Kõrvaklappide sisselülitamiseks vajutage ja hoidke sisse/välja nuppu.
 - ↳ Valge LED süttib kahe sekundiga
 - ↳ Kõrvaklapid ühendatakse automaatselt uuesti viimase ühendatud mobiiltelefoniga/Bluetooth-seadmega.



Vihje

- Kui lülitate Bluetooth-seadet Bluetooth-funktsiooni sisse pärast kõrvaklappide sisselülitamist, peate juurdepääsu oma seadme Bluetooth-menüüle ja kõrvaklappide käsitsi seadmega ühendama.



Märkus

- Mõnes Bluetooth-seadmes ei pruugi ühendus olla automaatne. Sellisel juhul peate pääsema oma seadme Bluetooth-menüüsse ja ühendama kõrvaklappide käsitsi Bluetooth-seadet.

ANC kontroll (Aktiivne mürasummutus)

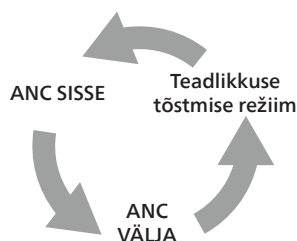

Saate lubada või keelata erinevaid ANC režiime, vajutades ANC/Teadlikkuse tõstmise režiimi nuppu üks kord.

- Funktsioon ANC aktiveeritakse automaatselt, kui kõrvaklapid on sisse lülitatud.
- Vajutage ANC-funktsiooni keelamiseks üks kord ANC-nuppu.
- Vajutage uuesti ANC-le ja see siseneb teadlikkuse tõstmise režiimi.



Ülesanne	Nupp	Tööpõhimõte
ANC SISSE	ANC nupp	Ühekordne rõhk
ANC VÄLJA	ANC nupp	Ühekordne rõhk
Teadlikkuse tõstmise režiim	ANC nupp	Ühekordne rõhk
Kiire teadlikkus	ANC nupp	Vajutage ja hoidke ANC nuppu 1 sekund, väljuge, kui see on vabastatud

Lülita välja

Ülesanne	Nupp	Tööpõhimõte
Lülitab kõrvaklapid sisse.		Vajutage ja hoidke 2 sekundit
Lülitab kõrvaklapid välja.		Vajutage ja hoidke 2 sekundit

Hallake oma kõnesid ja muusikat

Muusika juhtimine

Ülesanne	Nupp	Tööpõhimõte
Muusika mängimine ja pausile panek	MFB	Ühekordne rõhk
Järgmine lugu	MFB	Vajutage "+" 1 sekundiks
Eelmine lugu	MFB	Kerige "-" alla 1 sekundiks
Helitugevuse reguleerimine +	MFB	Vajutage üks kord "+" jaoks
Helitugevuse reguleerimine -	MFB	Kerige üks kord alla "-"

Kõnede juhtimine

Ülesanne	Nupp	Tööpõhimõte
Tagasi võtma	MFB	Ühekordne rõhk
Lülita kõne välja/Tagasi kõne	MFB	Vajutage ja hoidke 1 sekund

Kolmesuunaline kõne

Ülesanne	Nupp	Tööpõhimõte
Pange praegune kõne ootele ja võtke vastu sissetulev kõne	MFB	Ühekordne rõhk
Pange praegune kõne ootele ja lükake sissetulev kõne tagasi	MFB	Vajutage ja hoidke 1 sekund
Lülitage kahe- ja kolmesuunaliste kõnede vahel	MFB	Ühekordne rõhk

Hääl assistent

Ülesanne	Nupp	Tööpõhimõte
Aktiveeri Hääl (Siri/Google) assistent	MFB	Vajutage ja hoidke 1 sekund
Peatage Hääl assistent	MFB	Ühekordne rõhk
Mängurežiim		Vajutage kaks korda
Dünaamilised hauad	MFB	Vajutage kaks korda

Kõrvaklappide LED indikaatori olek

Kõrvaklappide olek	Märgutuli
kõrvaklappide on ühendatud Bluetooth-seadet	Sinine LED süttib 2 sekundit
Kõrvaklapid on sidumiseks valmis	LED vilgub vaheldumisi siniselt ja valgelt
Kõrvaklapid on sisselülitatud, kuid ei ole Bluetooth-seadmega ühendatud	Valge LED vilgub üks kord iga 7 sekundi järel (automaatne seiskamine 5 minuti pärast)
Laadimis	Valge LED süttib
Laadimis lõpetatud	Valge LED lülitub välja
Nõrk aku	Valge LED vilgub aeglaselt iga 5 sekundi järel.
Laadimisviga	Valge LED vilgub kiiresti iga 1 sekundi järel
Toide sees	Valge LED süttib 2 sekundit
Sulgema	Valge LED süttib 3 sekundit

5 Taaskäivitage kõrvaklappide

Kui teil on mingeid sidumise või ühenduse probleeme, saate kõrvaklappide lähtestamiseks tehase vaikesätetele järgida allolevaid samme.

- 1 Sinu Bluetooth-seadet minge Bluetoothi menüüsse ja eemaldage **Philips TAH6509** seadmete loendist.
- 2 Kasutage Bluetooth-funktsiooni oma Bluetooth-seadet.
- 3 Aktiveeri peakomplekt.
- 4 Vajutage ja hoidke toitenuppu ja ANC nuppu üheaegselt 3 sekundit.
- 5 Järgige punktis "kirjeldatud protseduuri Kõrvaklappide abil ühendage kõrvaklappide Bluetooth-seadet".
- 6 Paari kõrvaklappide Bluetooth-seadet, valige **Philips TAH6509**.

6 Tehnilised andmed

Kõrvaklapid

- Muusika taasesituse aeg: (ANC välja) 70 tundi; (ANC sisse) 45 tundi
- Laadimisaeg: 2 tundi
- Laetav liitiumioonaku (600 mAh)
- Bluetooth versioon: 5.3
- Ühilduv Bluetooth versioon:
 - HFP (Käed-vabad profiil)
 - A2DP (Täiustatud heliedastuse profiil)
 - AVRCP (Audio-video kaugjuhtimispuldi profiil)
- Sagedusvahemik: 2,402-2,480 GHz
- Transmitteri võimsus: < 10 dBm
- Töövahemik: Kuni 10 meetrit (33 jalga)
- Automaatne väljalülitamine
- USB-C laadimisport
- Dünaamilised hauad
- Mitmepunktiline ühendus



Märkus

- Spetsifikatsioone võib muuta ilma ette hoiatamata.
- Aku taasesitusaeg on ligikaudne ja võib olenevalt kasutustingimustest erineda.

7 Teade

Vastavusdeklaratsioon

TP Vision Europe B.V. kinnitab, et see toode vastab RED direktiivi 2014/53/EL ja Ühendkuningriigi raadioseadmete eeskirjade SI 2017 NR 1206 olulistele nõuetele ja muudele asjakohastele sätetele. Vastavusdeklaratsioon on leitav veebilehelt www.philips.com/support.

Teie vana toote ja aku kõrvaldamine



Meie toode on konstrueeritud ja toodetud kõrgekvaliteedilistest materjalidest ja osades mida saab ümbertöödelda ning taaskasutada.



Nimetatud sümbol tootel tähendab, et tootele kohaldatakse Euroopa direktiivi 2012/19/EL.



Käesolev sümbol tähendab, et toode sisaldab integreeritud laetavat akut, millele kohaldatakse Euroopa direktiivi 2013/56/EL ning seda ei tohi utiliseerida koos majapidamisjätmetega. Me soovime tungival viil oma toode ametlikku vastuvõtukohta või Philipsi teeninduskeskusesse, et eemaldada laetav aku asjatundlikult. Tutvuge kohaliku elektrija elektroonikatoodete ning laetavate akude eraldi kogumise süsteemiga. Järgige kohalikke eeskirju ning ärge utiliseerige toodet ja laetavat akut kunagi koos tavaliste majapidamisjätmetega. Vanade toodete ja laetavate akude õige utiliseerimine aitab

ennetada keskkonnale ja inimeste tervisele tekkivaid negatiivseid tagajärgi.

Eemaldage integreeritud aku

Kui teie riigis puudub elektroonikatoodete kogumise/ringlusse saatmise süsteem, saate keskkonda kaitsta sellega, et eemaldate ja sadate ringlusse aku enne kõrvaklappide utiliseerimist.

- Enne aku eemaldamist veenduge, et kõrvaklappide on lahti ühendatud.

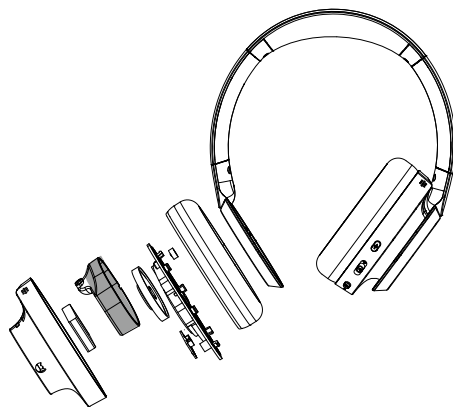

EMF vastavus

See toode vastab elektromagnet väljade puhul rakendatavatele standarditele ja määrustele.

Keskkonnaalane teave

Kogu ebavajaliku pakendi peab eemaldama.

Meie süsteem koosneb materjalidest, mida saab ümbertöödelda ja taaskasutada, kui see viia vastavasse ettevõttesse.

Palun järgige kohalikke määruseid pakkematerjalide, tühjad akude ja vanade seadmete osas.

Teade vastavuse kohta

Seade on vastavuses FCC-reeglite osaga 15. Käitamisele kohaldatakse järgmist kahte nõuet:

1. seade ei tohi põhjustada kahjulikke häireid ning
2. seade peab aktsepteerima kõiki vastuvõetud häireid, sealhulgas selliseid, mis võivad tuua kaasa soovimatu käitamise.

FCC reeglid

Käesolevat seadet on katsetatud ja leitud, et see on vastavuses B-klassi digitaalseadmete piirväärtustega FCC reeglite osa 15 kohaselt. Nimetatud piirväärtused on mõeldud pakkuma mõistlikku kaitset kahjulike häirete vastu kodustes paigaldistes. Käesolev seade tekitab, kasutab ja võib eraldada raadiosagedusenergiat ning võib juhul, kui seda ei installeerita ja kasutata vastavalt juhistele.

Puudub siiski garantii, et teatud paigalduses ei teki häireid. Kui käesolev seade põhjustab kahjulikke häireid raadio- või televisioonivastuvõtul, mille saab teha kindlaks seadet sisse ja välja lülitades, kasutajat julgustatakse proovima häire kõrvaldamiseks järgmisi meetmeid ükshaaval või mitut korraga:

- Paigaldage vastuvõtuantenn ümber
- Seadme ja vastuvõtja vahelise kauguse suurendamine
- Ühendage seade väljundisse, mis ei ole samas vooluahelas kui vastuvõtja.
- Pidage abi saamiseks nõu kaupmehe või kogenud raadio-/TV-tehnikuga

FCC kiirguse eraldumise kinnitus:

Käesolev seade vastab FCC kiirguse eraldumise piirväärtustele, mis kehtivad kontrollimata keskkondade jaoks. Saatja ei tohi asuda ega töötada koos ühegi teise antenni või saatjaga.

Tähelepanu: Kasutajat hoiatatakse, et vastavuse eest vastutava osapoolle nõusolekuta tehtud muudatused ja kohandused võivad kasutaja jaoks tuua kaasa seadme kasutamise õiguse kehtetuks muutmise.

Kanada:

See seade sisaldab litsentsivabasid saatjaid/vastuvõtjaid, mis vastavad Kanada Innovatsiooni, Teaduse ja Majandusarengu litsentsivabadele RSS-idele. Käitamisele kohaldatakse järgmist kahte nõuet: (1) See seade ei pruugi põhjustada interferentsi. (2) See seade peab aktsepteerima kõiki vastuvõetud häireid, sealhulgas selliseid, mis võivad tuua kaasa soovimatu funktsioneerimise.

L'émetteur/récepteur exempt de licence contenu dans le présent appareil est conforme aux CNR d'Innovation, Sciences et Développement économique Canada applicables aux appareils radio exempts de licence.

L'exploitation est autorisée aux deux conditions suivantes : (1) L'appareil ne doit pas produire de brouillage; (2) L'appareil doit accepter tout brouillage radioélectrique subi, même si le brouillage est susceptible d'en compromettre le fonctionnement.

CAN ICES-003(B)/NMB-003(B)

Käesolev seade vastab Kanada kiirguse eraldumise piirväärtustele, mis kehtivad kontrollimata keskkondade jaoks.

Saatja ei tohi asuda ega töötada koos ühegi teise antenni või saatjaga.

8 Kaubamärgid

Bluetooth

Bluetooth® sõnaline kaubamärk ja logod on registreeritud kaubamärgid, mis kuuluvad ettevõttele Bluetooth SIG, Inc. ja nende mis tahes viisil kasutamine ettevõtte MMD Hong Kong Holding Limited poolt toimub litsentsi alusel. Muud kaubamärgid ja kaubanimed kuuluvad nende omanikele.

Siri

Siri on Apple Inc. kaubamärk, mis on registreeritud USA-s ja teistes riikides.

Google

Google ja Google Play on Google LLC kaubamärgid.

9 Tihedamalt esitatud küsimused

Minu Bluetooth- kõrvaklappide ei lülitu sisse.

Aku täitetas on madal. Kõrvaklappide laadima

Ma ei saa oma Bluetooth- kõrvaklappide Bluetooth-seadet siduda.

Bluetooth on keelatud. Lülitage Bluetooth-funktsioon Bluetooth-seadet sisse ja lülitage see enne kõrvaklappide sisselülitamist sisse.

Kuidas sidumist lähtestada.

Laske kõrvaklappide püsida sidumisrežiimis (valged ja sinised tuled vilguvad vaheldumisi), vajutage ja hoidke sisse/välja nuppu 16 sekundit, kuni sinine LED süttib.

Ma kuulen, kuid ei saa muusikat juhtida oma Bluetooth-seadmes (näiteks esitamise/paus/ kerimine).

Veenduge, et Bluetoothi audioallikas toetab AVRCP-d (vt "Tehnilised andmed" lk 11).

Kõrvaklappide ruumala on liiga madal.

Mõned Bluetooth-seadmed ei saa helitugevuse taset helitugevuse sünkroonimise kaudu kõrvaklappide siduda. Sel juhul reguleerige oma Bluetooth-seadme helitugevust eraldi.

Bluetooth-seadet ei leia kõrvaklappide.

- Kõrvaklappide saab ühendada eelnevalt ühendatud seadmega. Lülitage ühendatud seade välja või liigutage see vahemikust väljapoole.
- Paaritamine võis olla lähtestatud või kõrvaklappide võis olla juba ühendatud teise seadmega. Ühendage kõrvaklappide uuesti Bluetooth-seadet, nagu on kirjeldatud kasutusjuhendis. (vt "Ühendage oma kõrvaklappide teise Bluetooth-seadet" lehel 7).

Minu Bluetooth kõrvaklappide on ühendatud Bluetooth stereo ühildub mobiiltelefon, kuid muusikat mängib ainult kõlar mobiiltelefoni.

Vt oma mobiiltelefoni kasutusjuhendit. Valige see valik kõrvaklappide muusika kuulamiseks.

Helikvaliteet on kehv ja on kuulda ragisemist.

- Bluetooth-seade on väljaspool vahemikku. Vähendage kõrvaklappide ja Bluetooth-seadet vahelist kaugust või eemaldage nende vahel takistused.
- Laadima kõrvaklappide.

Puhastage kõrvaklappide regulaarselt.

- Kasutage kõrvaklappide, eriti helikanalite ja mikrofone aukude korrapäraseks puhastamiseks puhast niisket lappi ning vältige selliste ainete nagu higi või kõrvavaha kogunemist.
- Kui helikanalitesse, ventilatsiooni avadesse või mikrofone aukude jäävad higi või vee tilgad, langeb helitase ajutiselt või peatub üldse. See pole rike. Kõrvaklappide täielikuks kuivatamiseks kasutage pehmet ja niisket lappi. Samuti saate kõrvade otsad eemaldada, helikanalid alla keerata ja kõrvaklappide õrnalt umbes viis korda kuivale või sarnasele lapile koputada, et eemaldada kogu seest kogunenud vesi.
- Enne laadimis ja kasutamist veenduge, et kõrvaklappide on täiesti kuivad. Vältige ühekordselt kasutatavate alkoholiga immutatud tampoonide või muude puhastusainete kasutamist.

Laadige kõrvaklappide regulaarselt.

Kui kõrvaklappide ei kasutata pikka aega, hakkab taaslaetav aku laadimis kaotama. Selle kadumise vältimiseks laadige aku täielikult vähemalt kord kolme kuu jooksul.

Täiendavaks klienditoeks külastage veebilehte www.philips.com/support.



2024 ©MMD Hong Kong Holding Limited. Kõik õigused kaitstud.
Spetsifikatsioon võib muuta ilma ette hoiatamata.
Philips ja Philips Shield Emblem on are Koninklijke Philips N.V.
registreeritud kaubamärgid ja nende kasutamine toimub litsentsi
alusel. See toode on valmistatud ja müüdüd ettevõtte MMD Hong
Kong Holding Limited või mõne selle sidusettevõtte vastutusel ning
toote garantiiaandja on MMD Hong Kong Holding Limited. Kõik muud
ettevõtte nimetused ja tooted võivad olla nende vastavate ettevõtete
kaubamärgid.

