

PHILIPS

Kuulokkeet

6000 -sarja

TAH6509



Käyttöopas

Rekisteröi tuotteesi ja tukipalvelu osoitteessa:

www.philips.com/support

Sisältö

1	Tärkeitä turvallisuusohjeita	2
	Kuulon Turvaaminen	2
	Yleistiedot	2

2	Aktiiviset langattomat vastamelukuulokkeesi	4
	Pakkauksen sisältö	4
	Muut laitteet	4
	Langattomien Bluetooth-kuulokkeidesi yleiskatsaus	5

3	AloitUS	6
	Lataa akku	6
	App lataaminen	6
	Kuulokkeiden yhdistäminen ensimmäisen kerran	
	Bluetooth-laitteeseesi	6
	Kuulokkeiden laitepariksi muodostaminen toisen Bluetooth-laitteen kanssa	7

4	Käytä kuulokkeitasi	8
	Kuulokkeiden yhdistäminen Bluetooth-laitteeseen	8
	Ohjaa ANC (aktiivinen melunvaimennus)	8
	Virta päälle/pois päältä	9
	Puheluiden ja musiikin hallinta	9
	Ääniavustaja	9
	Kuulokkeiden LED-ilmaisimen tila	10

5	Palauta kuulokkeet tehdasasetuksiin	11
---	-------------------------------------	----

6	Tekniset tiedot	11
---	-----------------	----

7	Huomioitavaa	12
	Vaatimustenmukaisuusvakuutus	12
	Vanhan tuotteen ja pariston hävitys	12
	Poista integroitu akku	12
	EMF:n mukainen	12
	Ympäristötiedot	13
	Vaatimustenmukaisuusilmoitus	13

8	Tavaramerkit	14
---	--------------	----

9	Usein kysytyt kysymykset	15
---	--------------------------	----

1 Tärkeitä turvallisuusohjeita

Kuulon Turvaaminen



Vaara

- Suojaa kuulosi käyttämällä kuulokkeita vain rajoitetun ajan korkealla äänenvoimakkuudella ja säätämällä äänenvoimakkuus turvalliselle tasolle. Mitä suurempi äänenvoimakkuus on, sitä lyhyempi turvallinen kuuntelu-aika on.

Noudata kuulokkeiden käytössä seuraavia ohjeita.

- Kuuntele kohtuullisella äänenvoimakkuudella kohtuullisia aikoja.
- Älä lisää äänenvoimakkuutta kuulosi totuttua nykyiseen äänentasaan.
- Älä lisää äänenvoimakkuutta niin korkeaksi, ettet kuule, mitä ympärillä tapahtuu.
- Lopeta tai keskeytä kuunteleminen mahdollisesti vaarallisissa tilanteissa.
- Kuulokkeiden liiallinen äänenpaine voi aiheuttaa kuulovaurion.
- Kuulokkeiden käyttäminen molemmat korvat peitettynä ajon aikana ei ole suositeltavaa, ja se voi olla laitonta joillakin alueilla.
- Vältä musiikin tai puhelujen aiheuttamia häiriöitä turvallisuutesi vuoksi liikenteessä ja muissa mahdollisesti vaarallisissa ympäristöissä.

Yleistiedot

Vaurioiden tai toimintahäiriöiden välttämiseksi:



Huomio

- Älä altista kuulokkeita liialliselle kuumuudelle.
- Älä pudota kuulokkeitasi.
- Kuulokkeita ei saa altistaa kosteudelle tai roiskeille. (Katso tietyn tuotteen IP-luokitus)
- Älä anna kuulokkeiden upota veteen.
- Älä lataa kuulokkeita, kun liitin tai pistorasia on märkä.
- Älä käytä puhdistusaineita, jotka sisältävät alkoholia, ammoniakkaa, bentseeniä tai hankaavia aineita.
- Puhdista kuulokkeet säännöllisesti kostealla liinalla, erityisesti äänikanavien ja mikrofonin aukkojen ympäriltä. Vältä hien ja korvavahan kerääntymistä.
- Jos äänikanaviin, ilmaventtiileihin tai mikrofonin reikiin kertyy hiki- tai vesipisaroita, äänitaso saattaa laskea väliaikaisesti tai katkeaa kokonaan. Kyseessä ei ole toimintahäiriö. Huolehdi, että kuulokkeet kuivataan kunnolla pehmeällä, kostealla liinalla. Toinen vaihtoehto on irrottaa kuulokkeiden kärjet, kääntää äänijohdot alaspäin ja napauttaa kevyesti kuulokkeita noin viisi kertaa kuivaa kangasta vasten poistaaksesi mahdollisesti sisälle kertyneen veden.
- Varmista, että kuulokkeet ovat täysin kuivat ennen lataamista ja käyttöä. Vältä kertakäyttöisten alkoholipyyhkeiden tai muiden aineiden käyttöä puhdistuksessa.
- Integroitu akku ei saa altistua kuumuudelle, kuten auringonvalolle, tulelle tai vastaavalle.
- Väärin asennettu akku tai paristo saattaa aiheuttaa räjähdysvaaran. Vaihda vain samanlaisen tai vastaavan tyyppiseen.
- Jotta saavutettaisiin tietyn tyyppinen IP-luokitus, on tarpeen sulkea latausaukon kansi.
- Akun häätys tulesa tai kuumassa uunissa tai akun mekaaninen murskaus tai leikkaus, voi tuottaa räjähdyksen.
- Akun jättö erittäin korkeaan lämpötilaan voi tuottaa tuloksena räjähdyksen tai syttyvän nesteiden tai kaasun vuodon.
- Akun altistaminen erittäin alhaiselle ilmanpaineelle, joka saattaa tuottaa räjähdyksen tai syttyvien nesteiden tai kaasun vuodon.
- Vaihtamalla väärän tyyppiseen akkuun saattaa aiheuttaa vakavia vaurioita sekä kuulokkeille että akulle (esimerkiksi, tämä riski on erityisen korkea tietyn tyyppisillä litiumakuilla).

- Jos kuulokkeita ei käytetä pitkään aikaan, ladattava akku voi menettää varauksensa ajan mittaan. Estä tämä varauksen menetys lataamalla akku täyteen vähintään kerran kolmen kuukauden välein.
- Tulipalovaaran välttämiseksi vaatii virtansa ainoastaan ulkoisesta virtalähteestä, jonka ulostulo vastaa PS1:n vaatimuksia (ulostulokapasiteetti alle 15 W).

Käyttö- ja varastointilämpötilat ja kosteus

- Säilytä kohteessa, missä lämpötila pysyy välillä -20 °C (-4 °F) ja 50 °C (122 °F), ja ilman suhteellinen kosteus ei ylitä 90 %.
- Käytä kohteessa, missä lämpötila pysyy välillä 0 °C (32 °F) ja 45 °C (113 °F), ja ilman suhteellinen kosteus ei ylitä 90 %.
- Akun käyttöikä voi lyhentyä matalissa tai korkeissa lämpötiloissa.

2 Aktiiviset langattomat vastamelukuulokkeesi

Onnittelut ostoksestasi ja tervetuloa Philips-tuotteiden käyttäjäksi! Hyödynnä Philipsin tuki ja rekisteröi tuotteesi osoitteessa www.philips.com/support. Näillä Philips headphones avulla voit:

- Nauttia mukavista langattomista handsfreepuheluista;
- Nauti musiikista ja ohjaa sitä langattomasti
- Vaihtaa puhelujen ja musiikin välillä.
- Nauttia melunvaimennuksesta

Pakkauksen sisältö

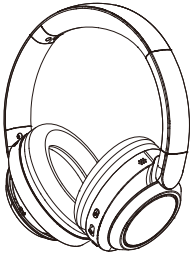

Aktiiviset langattomat vastamelukuulokkeet TAH6509



USB-latauskaapeli (vain lataamiseen)



Äänikaapeli



Pikaopas aloitukseen



Maailmanlaajuinen takuu



Turvallisuusvihko

Muut laitteet

Matkapuhelin tai laite (kuten kannettava tietokone, kämmenlaite, Bluetooth-sovitin tai MP3-soitin tai muu vastaava laite), joka tukee Bluetooth-yhteyttä ja on yhteensopiva kuulokkeiden kanssa (katso kohdasta "Tekniset tiedot" sivulta 11).

Langattomien Bluetooth-kuulokkeidesi yleiskatsaus

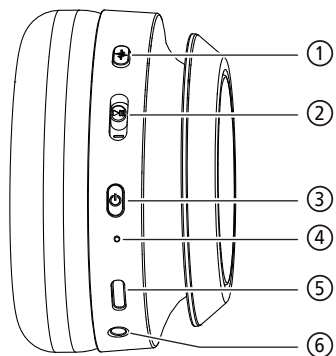

- ① ANC-/Tietoisuustilan painike
- ② Monitoimipainike (MFB)
- ③ Virtapainike
- ④ LED-merkkivalo
- ⑤ USB-C latauspaikka
- ⑥ Äänikaapelin liitin

3 Aloitus

Lataa akku

Huom

- Optimoi kuulokkeiden akun kapasiteetti ja käyttöikä lataamalla akkua 2 tunnin ajan ennen kuulokkeiden käyttämistä.
- Käytä vain alkuperäistä USB-latauskaapelia vaurioiden välttämiseksi.
- Lopeta puhelu ennen lataamista. Kuulokkeiden liittäminen lataukseen katkaisee virran.
- Jos kuulokkeita ei käytetä pitkään aikaan, ladattava akku voi menettää varauksensa ajan mittaan. Estä tämä varauksen menetyks lataamalla akku täyteen vähintään kerran kolmen kuukauden välein.

Liitä laitteen mukana toimitettu USB-latauskaapeli:

- Kuulokkeiden USB-C-latausaukko ja;
- Laturiin tai tietokoneen USB-liitäntään.

↳ LED-merkkivalo muuttuu valkoiseksi latauksen aikana ja sammuu, kun kuulokkeet on ladattu täyteen.

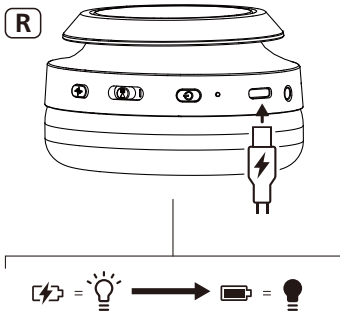

Vihje

- Tavallisesti täyteen lataaminen kestää 2 tuntia.

App lataaminen

Lataa sovellus joko skannaamalla QR-koodi tai painamalla Lataa-painiketta. Voit myös etsiä sovelluksen nimeltä Philips Headphones Apple App Store tai Google Play -app.

Aloitus



Voit hallita kuuntelemaasi musiikkia Philips Headphones App avulla. Voit säätää ääntä niin, että sekä musiikki että puhelukokemuksesi vastaavat aina parhaiten tarpeitasi.

Kuulokkeiden yhdistäminen ensimmäisen kerran Bluetooth-laitteeseesi

- 1 Varmista, että kuulokkeet on ladattu täyteen ja että ne on sammutettu.
 - 2 Pidä virtapainiketta painettuna 2 sekuntia, kuulokkeet ovat laiteparin muodostustilassa ja ne ovat valmiita yhdistämään.
- ↳ Kuulokkeiden LED-valo vilkkuu vuorotellen valkoiseksi ja siniseksi.

↳ Kuulokkeet ovat nyt laiteparin muodostustilassa ja ne ovat valmiita muodostamaan laiteparin Bluetooth-laitteen (esim. matkapuhelimen) kanssa.

- 3 Kytke Bluetooth-laitteen Bluetooth-toiminto päälle.
- 4 Muodosta kuulokkeet laitepariksi Bluetooth-laitteesi kanssa, katso Bluetooth-laitteesi käyttöohjeet.

Huom

- Mikäli kuulokkeet eivät tunnista aiemmin yhdistettyä Bluetooth-laitetta käynnistyksen jälkeen, aktivoi laiteparin muodostustila painamalla virtapainiketta uudelleen 5 sekunnin ajan, kun laitteet ovat sammutettuina.

Seuraavassa esimerkissä kuvataan, miten voit muodostaa kuulokkeet ja Bluetooth laitepariksi.

- 1 Kytke Bluetooth-laitteesi Bluetooth-toiminto päälle, valitse **Philips TAH6509**.
- 2 Kirjoita pyydettyäessä kuulokkeiden salasana "**0000**" (4 nollaa). Salasanaa ei tarvita laitteissa, joiden Bluetooth-versio on vähintään 3.0.



Philips TAH6509

Kuulokkeiden laitepariksi muodostaminen toisen Bluetooth-laitteen kanssa

Jos haluat muodostaa kuulokkeet laitepariksi toisen Bluetooth-laitteen kanssa, sammuta ensin kuulokkeet, paina sitten virtapainiketta 5 sekunnin ajan ja etsi toinen laite normaalin laiteparin muodostuksen vaiheiden mukaisesti.

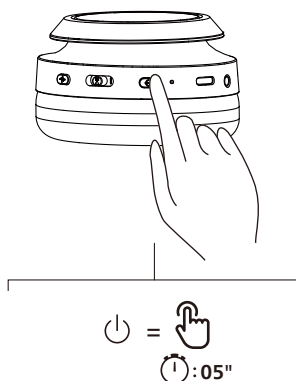

Huom

- Kuulokkeet tallentavat 5 laitetta muistiin. Jos yrität muodostaa kuulokkeen kanssa enemmän kuin 5 pariliitosta, ensimmäinen pariliitos korvataan uudella.

4 Käytä kuulokkeitasi

Kuulokkeiden yhdistäminen Bluetooth-laitteeseen

- 1 Kytke Bluetooth-laitteen Bluetooth-toiminto päälle.
- 2 Kytke kuulokkeet päälle pitämällä virtapainiketta painettuna.
 - ↳ LED-merkkivalo palaa kahden sekunnin kuluttua
 - ↳ Kuulokkeet muodostavat automaattisesti yhteyden viimeksi liitettyyn matkapuhelimeen / Bluetooth-laitteeseen



Vihje

- Kun kytket Bluetooth-laitteesi Bluetooth-toiminnon päälle kuulokkeiden käynnistyksen jälkeen, sinun tulee siirtyä laitteesi Bluetooth-valikkoon ja yhdistää kuulokkeet siihen manuaalisesti.



Huom

- Yhteyden muodostaminen ei ole välttämättä automaattinen joissakin Bluetooth-laitteissa. Tällaisessa tapauksessa sinun tulee siirtyä laitteesi Bluetooth-valikkoon ja yhdistää kuulokkeet siihen manuaalisesti.

Ohjaa ANC (aktiivinen melunvaimennus)

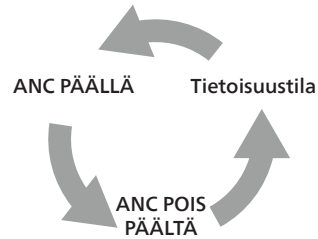

Eri ANC-tiloja voidaan vaihtaa yhdellä painalluksella ANC-/Tietoisuustilan painiketta.

- ANC-toiminto aktivoituu automaattisesti, kun kuulokkeet kytketään päälle.
- Paina ANC-painiketta kerran, niin ANC-toiminto kytketään pois päältä.
- Paina ANC-nuppia uudelleen, se vaihtaa tietoisuustilaan.



Tehtävä	Painike	Toimi
ANC PÄÄLLÄ	ANC-painike	Yksittäinen painallus
ANC POIS PÄÄLTÄ	ANC-painike	Yksittäinen painallus
Tietoisuustila	ANC-painike	Yksittäinen painallus
Pikatietoisuus	ANC-painike	Paina ja pidä ANC-painiketta 1 sekunnin ajan. Poistut painikkeen vapauttaessasi

Virta päälle/pois päältä

Tehtävä	Painike	Toimi
Kytke kuulokkeet päälle		Paina ja pidä painettuna 2 sekunnin ajan
Kytke kuulokkeet pois päältä		Paina ja pidä painettuna 2 sekunnin ajan

Puheluiden ja musiikin hallinta

Musiikin hallinta

Tehtävä	Painike	Toimi
Toista musiikkia tai keskeytä sen toisto.	MFB	Yksittäinen painallus
Seuraava kappale	MFB	Paina ylöspäin kohtaan "+" 1 sekunnin ajan
Edellinen kappale	MFB	Paina alas kohtaan "-" 1 sekunnin ajan
Säädä äänen-voimakkuutta +	MFB	Paina kerran ylöspäin kohtaan "+"
Säädä äänen-voimakkuutta -	MFB	Paina kerran alas kohtaan "-"

Puhelun hallinta

Tehtävä	Painike	Toimi
Vastaa	MFB	Yksittäinen painallus
Lopeta puhelu/ Hylkää puhelu	MFB	Paina ja pidä painettuna 1 sekunnin ajan

Kolmisuuntainen puhelu

Tehtävä	Painike	Toimi
Pidä nykyinen puhelu ja hyväksy saapuva puhelu	MFB	Yksittäinen painallus
Pidä nykyinen puhelu ja hylkää saapuva puhelu	MFB	Paina ja pidä painettuna 1 sekunnin ajan
Vaihda kaksi- ja kolmisuuntaisen puhelun välillä	MFB	Yksittäinen painallus

Ääniavustaja

Tehtävä	Painike	Toimi
Käynnistä ääniavustaja (Siri/Google)	MFB	Paina ja pidä painettuna 1 sekunnin ajan
Sulje ääniavustaja	MFB	Yksittäinen painallus

Tehtävä	Painike	Toimi
Pelitila		Kaksoispainallus
Dynaaminen basso	MFB	Kaksoispainallus

Kuulokkeiden LED-ilmaisimen tila

Kuulokkeiden tila	Merkkivalo
Kuulokkeet on yhdistetty Bluetooth-laitteeseen.	LED-merkkivalo palaa sinisenä 2 sekunnin ajan
Kuulokkeet ovat valmiina pariliitokseen	LED-merkkivalo vilkkuu vuorotellen sinisenä ja valkoisena
Kuulokkeet ovat päällä, mutta niitä ei ole liitetty Bluetooth-laitteeseen	LED-merkkivalo palaa valkoiseksi 7 sekunnin välein (sammuu automaattisesti 5 minuutin kuluttua)
Lataus on kesken	LED-merkkivalo palaa
Lataus on valmis	LED-merkkivalo sammuu
Akku on vähissä	LED-merkkivalo palaa valkoiseksi hitaasti 5 sekunnin välein
Latausvirheet	LED-merkkivalo palaa valkoiseksi nopeasti 1 sekunnin välein
Käynnistys	LED-merkkivalo palaa valkoisena 2 sekunnin ajan
Sammutus	LED-merkkivalo palaa valkoisena 3 sekunnin ajan

5 Palauta kuulokkeet tehdasasetuksiin

Mikäli kohtaat ongelmia laiteparin tai yhteyden muodostamisessa, voit palauttaa kuulokkeet tehdasasetuksiin seuraamalla alla olevia ohjeita.

- 1 Siirry Bluetooth-laitteellasi Bluetooth-valikkoon ja poista **Philips TAH6509** laiteluettelosta.
- 2 Kytke Bluetooth-laitteen Bluetooth-toiminto pois päältä.
- 3 Kytke kuulokkeet päälle.
- 4 Pidä virtapainiketta ja ANC-painiketta painettuna 3 sekuntia samanaikaisesti.
- 5 Noudata ohjeita kohdassa Käytä kuulokkeita, muodosta kuulokkeista laiteparin Bluetooth-laitteen kanssa.
- 6 Muodosta kuulokkeista laiteparin Bluetooth-laitteesi kanssa, valitse **Philips TAH6509**.

6 Tekniset tiedot

Kuulokkeet

- Musiikin toisto-aika: (ANC pois päältä) 70 tuntia; (ANC päällä) 45 tuntia
- Latausaika: 2 tuntia
- Ladattava litiumioniakku (600 mAh)
- Bluetooth-versio: 5.3
- Yhteensopivat Bluetooth-profiilit:
 - HFP (Hands-Free-profiili)
 - A2DP (Edistynyt äänen jakeluprofiili)
 - AVRCP (Audio/video-kaukosäädinprofiili)
- Taajuusalue: 2,402 – 2,480 GHz
- Välistysteho: < 10 dBm
- Käyttöalue: 10 metriin (33 jalkaa) asti
- Automaattinen sammutus
- USB-C-portti lataamista varten
- Dynaaminen basso
- Monipisteyhteys



Huom

- Tekniset tiedot voivat muuttua ilman erillistä ilmoitusta.
- Akun käyttöiän sallimat toistoajat ovat likimääräisiä ja ne saattavat vaihdella käyttöolosuhteiden mukaan.

7 Huomioitavaa

Vaatumustenmukaisuusvakuutus

Täten TP Vision Europe B.V. vakuuttaa, että tämä tuote on RED-direktiivin 2014/53/EU ja Yhdistyneen kuningaskunnan radiolaitemääräysten SI 2017 nro 1206 vaatimusten ja muiden asiaankuuluvien säännösten mukainen. Löydät vaatimustenmukaisuusvakuutuksen osoitteesta www.philips.com/support.

Vanhan tuotteen ja pariston hävitys



Tuotteesi on suunniteltu ja valmistettu korkealaatuisista materiaaleista ja osista, jotka voidaan kierrättää ja käyttää uudelleen.



Tämä symboli tuotteessa tarkoittaa että tuote on katettu Euroopallaisella Direktiivillä 2012/19/EU



Tämä kuvake tarkoittaa, että tuotteessa on sisäänrakennettu akku tai paristoja, joita eurooppalainen 2013/56/EU -direktiivi koskee, eikä niitä saa hävittää tavallisen kotitalousjätteen mukana. Suosittelemme, että viet tuotteen viralliseen keräyspisteeseen tai Philipsin huoltokeskukseen, jossa ammattilainen voi poistaa akun. Tutustu paikalliseen sähkö- ja elektroniikkalaitteiden ja akkujen keräysjärjestelmään. Noudata paikallisia säädöksiä äläkä hävitä tuotetta,

paristoja tai akkuja tavallisen talousjätteen mukana. Vanhojen tuotteiden, paristojen ja akkujen asianmukainen hävittäminen auttaa ehkäisemään ympäristölle ja ihmisten terveydelle mahdollisesti koituvia haittavaikutuksia.

Poista integroitu akku

Jos maassasi ei ole sähkölaitteiden keräys- tai kierrätysjärjestelmää, voit suojella ympäristöä poistamalla ja kierrättämällä akun/paristot ennen kuulokkeiden hävittämistä.

- Varmista, että kuulokkeesi on irrotettu ennen akun poistamista.

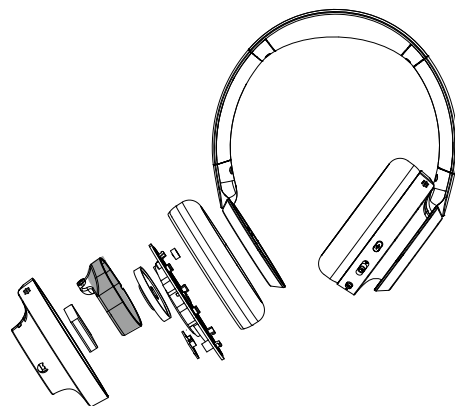

EMF:n mukainen

Tämä tuote täyttää kaikki sähkömagneettisille kentille altistumista koskevat standardit ja määräykset.

Ympäristötiedot

Kaikki tarpeeton paketointi on jätetty pois.

Järjestelmäsi käsittää materiaaleja, jotka voidaan kierrättää ja käyttää uudelleen mikäli puretaan erikoistuneen yhtiön toimesta.

Huomioi paikalliset säännökset koskien pakkausmateriaalien, vanhojen paristojen ja vanhan laitteiston hävitystä.

Vaatimustenmukaisuusilmoitus

Laite on FCC-sääntöjen, osan 15 mukainen. Toiminta riippuu seuraavista kahdesta ehdosta:

- 1. Tämä laite ei saa aiheuttaa haitallista häiriötä ja**
- 2. tämän laitteen on vastaanotettava kaikki häiriöt, mukaan lukien häiriö, joka voi aiheuttaa ei-toivottua toimintaa.**

FCC-säännöt

Laite on testattu ja sen on todettu olevan luokan B digitaaliselle laitteelle asetettujen rajojen mukainen FCC-sääntöjen osan 15 mukaan. Nämä rajoitukset tarjoavat kohtuullisen suojan haitallisia häiriöitä vastaan kotiin asennetuille laitteille. Tämä laite luo, käyttää, ja säteilee radiotaajuusenergiaa, ja jos sitä ei asenneta ja käytetä käyttöohjeiden mukaisesti, se voi aiheuttaa haitallisia häiriöitä radioviestinnälle.

Ei ole kuitenkaan takeita siitä, että häiriöitä ei esiinny määrättyssä asennuksessa. Jos tämä laite aiheuttaa häiriöitä radio- tai televisiovastaanottoon, mikä voidaan todeta kytkemällä laite pois päältä ja päälle, käyttäjä voi yrittää korjata häiriön yhdellä tai useammalla seuraavista toimenpiteistä:

- Suuntaa vastaanottoantenni uudelleen tai siirrä se
- Kasvata välimatkaa laitteiston ja vastaanottimen välillä
- Kytke laite tuloon, joka on eri piirissä kuin mihin vastaanotin on kytketty
- Kysy neuvoa jälleenmyyjältä tai kokeneelta radio-/TV-tekniikolta

FCC Säteilyaltistus -lausunto:

Tämä laite täyttää FCC-säteilyaltistusrajat, jotka on asetettu kontrolloimattomalle ympäristölle.

Tätä lähetintä ei tule asettaa minkään toisen antennin tai lähettimen läheisyyteen.

Varoitus: Käyttäjää varoitetaan siitä, että jos vaatimustenmukaisuudesta vastuussa oleva osapuoli ei nimenomaisesti hyväksy muutoksia, tämä voi mitätöidä käyttäjän laitteen käyttöoikeuden.

Canada:

Tämä tuote sisältää yhden tai useamman lisenssivapaan lähettimen/vastaanottimen, jotka ovat Kanadan innovaatio-, tiede- ja taloudellisen kehityksen (Innovation, Science and Economic Development Canadian) lisenssivapaan RSS-standardin mukainen. Toiminta riippuu seuraavista kahdesta ehdosta: (1) Tämä laite ei voi tuottaa häiriötä. (2) Tämän laitteen tulee hyväksyä kaikki häiriö, mukaan lukien häiriö joka saattaa aiheuttaa laitteessa ei-toivottua toimivuutta.

L'émetteur/récepteur exempt de licence contenu dans le présent appareil est conforme aux CNR d'Innovation, Sciences et Développement économique Canada applicables aux appareils radio exempts de licence.

L'exploitation est autorisée aux deux conditions suivantes : (1) L'appareil ne doit pas produire de brouillage; (2) L'appareil doit accepter tout brouillage radioélectrique subi, même si le brouillage est susceptible d'en compromettre le fonctionnement.

CAN ICES-003(B)/NMB-003(B)

Tämä laite täyttää Kanadan säteilyaltistusrajat, jotka on asetettu kontrolloimattomille ympäristöille. Tätä lähetintä ei tule asettaa minkään toisen antennin tai lähettimen läheisyyteen.

8 Tavaramerkit

Bluetooth

Bluetooth® -sanamerkki ja -logot ovat Bluetooth SIG, Inc:n omistamia rekisteröityjä tavaramerkkejä ja MMD Hong Kong Holding Limited käyttää näitä merkkejä lisenssillä. Muut tuotemerkit ja tuotenimet kuuluvat niiden omille haltijoilleen.

Siri

Siri on Apple Inc.:n Yhdysvalloissa ja muissa maissa rekisteröity tavaramerkki.

Google

Google ja Google Play ovat Google LLC:n tavaramerkkejä.

9 Usein kysytyt kysymykset

Bluetooth-kuulokkeitani ei voida kytkeä päälle.

Akun varaus on alhainen. Lataa kuulokkeet.

Bluetooth-kuulokkeiden ja Bluetooth-laitteen välille ei voi muodostaa pariliitosta.

Bluetooth ei ole käytössä. Ota Bluetooth-toiminto käyttöön Bluetooth-laitteessa ja käynnistä Bluetooth-laite, ennen kuin kytket kuulokkeisiin virran.

Kuinka pariliitos resetoidaan.

Anna kuulokkeiden pysyä laiteparin muodostustilassa (valo vilkkuu valkoiseksi ja siniseksi vuorotellen), paina virtapainiketta ja pidä sitä painettuna 16 sekuntia, kunnes sininen LED-merkkivalo palaa.

Voin kuunnella, mutta en hallita (kuten toisto/tauko/siirry eteenpäin/siirry taaksepäin) musiikkia Bluetooth-laitteella.

Varmista, että Bluetooth-äänilähde tukee AVRCP-profiilia (katso 'Tekniset tiedot' sivulla 11).

Kuulokkeiden äänenvoimakkuus on liian alhainen.

Jotkin Bluetooth-laitteet eivät voi yhdistää äänenvoimakkuutta kuulokkeisiin äänenvoimakkuuden synkronoinnin välityksellä. Tällöin Bluetooth-laitteen äänenvoimakkuutta on säädettävä erikseen, jotta äänenvoimakkuus on sopiva.

Bluetooth-laite ei löydä kuulokkeita.

- Kuulokkeet voivat olla liitettyinä laitteeseen, jonka kanssa on aiemmin muodostettu pariliitos. Sulje liitetyn laitteen virta tai vie laite kantaman ulkopuolelle.
- Pariliitos on saatettu nollata, tai kuulokkeet on aiemmin muodostettu laitepariksi aiemmin toisen laitteen kanssa. Muodosta uusi pariliitos kuulokkeiden ja Bluetooth-laitteen välille käyttöoppaan ohjeiden mukaisesti. (Katso lisää kohdasta "Kuulokkeiden laitepariksi muodostaminen toisen Bluetooth-laitteen kanssa" sivulta 7).

Kuulokkeet on liitetty Bluetooth-stereomatkapuhelimeen, mutta musiikki voidaan toistaa vain puhelimen kaiuttimista.

Lisätietoja matkapuhelimen käyttöoppaasta. Valitse asetukseksi musiikin kuuntelu kuulokkeilla.

Äänenlaatu on heikko ja kuulet rätinää.

- Bluetooth-laite on kantaman ulkopuolella. Pienennä kuulokkeiden ja Bluetooth-laitteen välistä etäisyyttä tai poista niiden välissä olevat esteet.
- Lataa kuulokkeesi.

Puhdista kuulokkeesi säännöllisesti.

- Puhdista kuulokkeet säännöllisesti kostealla liinalla, erityisesti äänikanavien ja mikrofonin aukkojen ympäriltä. Vältä hien ja korvavahan kerääntymistä.
- Jos äänikanaviin, ilmaventtiileihin tai mikrofonin reikiin kertyy hiki- tai vesipisaroita, äänitaso saattaa laskea väliaikaisesti tai katkeaa kokonaan. Kyseessä ei ole toimintahäiriö. Huolehdi, että kuulokkeet kuivataan kunnolla pehmeällä, kostealla liinalla. Toinen vaihtoehto on irrottaa kuulokkeiden kärjet, kääntää äänijohdot alaspäin ja napauttaa kevyesti kuulokkeita noin viisi kertaa kuivaa kangasta vasten poistaaksesi mahdollisesti sisälle kertyneen veden.
- Varmista, että kuulokkeet ovat täysin kuivat ennen lataamista ja käyttöä. Vältä kertakäyttöisten alkoholipyyhkeiden tai muiden aineiden käyttöä puhdistuksessa.

Lataa kuulokkeesi säännöllisesti.

Jos kuulokkeita ei käytetä pitkään aikaan, ladattava akku voi menettää varauksensa ajan mittaan. Estä tämä varauksen menetys lataamalla akku täyteen vähintään kerran kolmen kuukauden välein.

Lisää tukea osoitteesta
www.philips.com/support.



2024 © MMD Hong Kong Holding Limited. Kaikki oikeudet pidätetään.
Tekniset tiedot voivat muuttua ilman erillistä ilmoitusta.
Philips ja Philipsin kilpimerkki ovat Koninklijke Philips N.V:n
rekisteröityjä tavaramerkkejä, joita käytetään lisenssillä. Tämä tuote on
valmistettu ja sitä myydään MMD Hong Kong Holding Limitedin tai sen
kumppanien vastuulla. MMD Hong Kong Holding Limited on tämän
tuotteen takaaja. Kaikki muut yhtiöiden ja tuotteiden nimet saattavat
olla kyseisten yritysten tavaramerkkejä, joihin ne viittaavat.

