

PHILIPS

Hovedtelefoner

5000-serien

TAH5209



Brugervejledning

Registrer dit produkt, og få support på:

www.philips.com/support

Indholdsfortegnelse

1	Vigtige sikkerhedsanvisninger	2
	Høresikkerhed	2
	Generelle oplysninger	2

2	Dine trådløse over-ear hovedtelefoner	4
	Kassens indhold	4
	Andre enheder	4
	Oversigt over de trådløse hovedtelefoner	5

3	Kom i gang	6
	Oplad batteriet	6
	Overførsel af app	6
	Par øretelefonerne med din Bluetooth-enhed for første gang	6
	Par hovedtelefonerne med en anden Bluetooth-enhed	7

4	Brug dine hovedtelefoner	8
	Opret forbindelse mellem dine hovedtelefoner og din Bluetooth-enhed	8
	Tænding/slukning	8
	Administrer dine opkald og din musik	8
	Stemmeassistent	9
	LED-kontrollampe for status på hovedtelefonerne	9

5	Nulstil hovedtelefonerne	10
---	--------------------------	----

6	Tekniske oplysninger	10
---	----------------------	----

7	Meddelelse	11
	Overensstemmelseserklæring	11
	Bortskaffelse af dit gamle produkt og batteri	11
	Fjern det integrerede batteri	11
	Overholdelse af EMF	11
	Miljøoplysninger	12
	Meddelelse om overensstemmelse	12

8	Varemærker	13
---	------------	----

9	Ofte stillede spørgsmål	14
---	-------------------------	----

1 Vigtige sikkerhedsanvisninger

Høresikkerhed



Fare

- For at undgå at beskadige hørelsen skal du begrænse, hvor meget tid du bruger hovedtelefonerne ved høj lydstyrke, og indstille lydstyrken til et sikkert niveau. Jo højere lydstyrken er, desto kortere er den sikre lyttetid.

Sørg for at overholde følgende retningslinjer, når du bruger hovedtelefonerne.

- Lyt ved en rimelig lydstyrke i rimelige tidsperioder.
- Pas på ikke at indstille lydstyrken opad kontinuerligt, efterhånden som din hørelse vænner sig til den.
- Undlad at skrue så meget op for lydstyrken, så du ikke kan høre, hvad der sker omkring dig.
- Du bør udvise forsigtighed eller stoppe brugen midlertidigt i potentielt farlige situationer.
- For højt lydtryk fra øretelefoner og hovedtelefoner kan medføre høretab.
- Brugen af hovedtelefoner med begge ører dækket under kørsel anbefales ikke og kan være ulovlig i nogle områder.
- Af hensyn til din sikkerhed skal du undgå distraktioner fra musik eller telefonopkald under kørsel i trafik eller andre potentielt farlige omgivelser.

Generelle oplysninger

For at undgå skade eller fejlfunktion:

Forsigtig

- Hovedtelefonerne må ikke udsættes for kraftig varme.
- Hovedtelefonerne må ikke tabes på gulvet.
- Hovedtelefonerne må ikke udsættes for dryp eller stænk. (Se IP-klassificeringen for det bestemte produkt)
- Hovedtelefonerne må ikke nedsænkes i vand.
- Hovedtelefonerne må ikke oplades, når stikket eller fatningen er våd.
- Der må ikke bruges nogen rengøringsmidler, der indeholder sprit, ammoniak, benzen eller slibemidler.
- Brug en ren, fugtig klud til regelmæssigt at rengøre dine hovedtelefoner - især lydkanalerne og mikrofonhullerne - og dermed undgå ophobning af stoffer såsom sved eller ørevoks.
- Hvis der efterlades sved eller vanddråber i lydkanalerne, lufthullerne eller mikrofonhullerne, vil lydniveauet falde midlertidigt eller afbrydes helt. Dette er ikke en funktionsfejl. Brug en blød, fugtig klud til at tørre hovedtelefonerne grundigt. Du kan alternativt fjerne øreproppernes spidser, vende lydkanalerne nedad og forsigtigt banke på hovedtelefonerne ca. fem gange på en tør klud eller lignende for at fjerne eventuelt vand, der har samlet sig indeni.
- Sørg for, at hovedtelefonerne er helt tørre, før du oplader og bruger dem. Undgå at bruge alkoholservietter til engangsbrug eller andre stoffer til rengøring.
- Det integrerede batteri må ikke udsættes for kraftig varme, som f.eks. sol, ild eller lignende.
- Der er fare for eksplosion, hvis batteriet udskiftes forkert. Det må kun udskiftes med et batteri af samme eller tilsvarende type.
- For at opnå den bestemte IP-klassificering skal dækslet til opladningsporten være lukket.
- Bortskaffelse af et batteri ved åben ild, placering i en varm ovn eller knusning eller opskæring af et batteri kan resultere i en eksplosion.
- Hvis et batteri efterlades i omgivelser med ekstremt høje temperaturer, kan det resultere i en eksplosion eller lækage af brandfarlig væske eller gas.
- Hvis batteriet udsættes for ekstremt lavt lufttryk, kan det resultere i en eksplosion eller lækage af brandfarlig væske eller gas.
- Udskiftning af et batteri med et af en forkert type kan medføre alvorlig skade på hovedtelefonerne og batteriet (f.eks. ved visse typer af litiumbatterier).

- Hvis headsettet ikke bruges i længere tid, vil batterierne begynde at aflade. For at undgå dette tab skal batteriet oplades fuldt ud mindst én gang hver tredje måned.
- For at undgå risiko for brand strømforsynes udstyret kun af en ekstern strømkilde, hvis output overholder PS1 (med en outputkapacitet på mindre end 15 W).

Drifts- og opbevaringstemperaturer og luftfugtighed

- Opbevares et sted, hvor temperaturen ligger mellem -20 °C og 50 °C, og der er en relativ fugtighed på op til 90 %.
- Betjenes et sted, hvor temperaturen ligger i intervallet 0-45 °C, og der er en relativ fugtighed på op til 90 %.
- Batterilevetiden kan være kortere i omgivelser med høj eller lav temperatur.

2 Dine trådløse over-ear hovedtelefoner



Startvejledning

Tillykke med dit køb, og velkommen til Philips! For at kunne udnytte den support, der Philips tilbyder, fuldt ud skal du registrere dit produkt på www.philips.com/support. Med de trådløse over-ear hovedtelefoner fra Philips kan du:

- Nyde bekvem trådløse håndfrie opkald
- Nyde og styre musik trådløst
- Skifte mellem opkald og musik



Global garanti



Sikkerhedsindlægsseddel

Kassens indhold

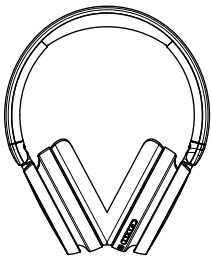

Trådløse over-ear hovedtelefoner
TAH5209



USB-opladningskabel (kun til opladning)

Andre enheder

En mobiltelefon eller -enhed (f.eks. notebook, tablet, Bluetooth-adaptorer, MP3-afspillere osv.), som understøtter Bluetooth og er kompatibel med hovedtelefoner (se 'Tekniske oplysninger' på side 10).

Øversigt over de trådløse hovedtelefoner

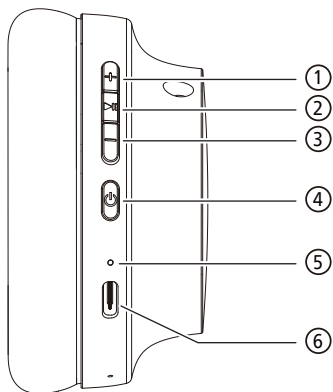

- ① Lydstyrke +/Næste musiknummer
- ② Multifunktionsknap (MFB)
- ③ Lydstyrke -/Forrige musiknummer
- ④ Afbryder
- ⑤ LED-kontrollampe
- ⑥ USB-C-opladningsport

3 Kom i gang

Oplad batteriet

Bemærk

- Inden du bruger dine hovedtelefoner, skal du oplade batteriet i 2 timer for at opnå optimal batterikapacitet og levetid.
- Brug kun det originale USB-C-opladningskabel for at undgå skade.
- Afslut dit opkald før opladning. Øretelefonerne slukker, når de tilsluttes til opladning.
- Hvis headsettet ikke bruges i længere tid, vil batterierne begynde at aflade. For at undgå dette tab skal batteriet oplades fuldt ud mindst én gang hver tredje måned.

Slut det medfølgende USB-opladningskabel til:

- USB-C-opladningsporten på hovedtelefonerne og;
 - Opladeren/USB-porten på en computer.
- ↳ LED'en lyser hvidt under opladning og slukker, når hovedtelefonerne er fuldt opladet.

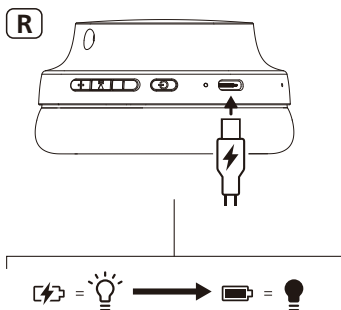

Tip

- En fuld opladning tager normalt 2 timer.

Overførsel af app

Scan QR-koden/tryk på knappen 'Hent', eller søg efter 'Philips Headphones' i Apple App Store eller Google Play for at hente appen.

Kom i gang



Appen Philips Headphones giver dig kontrol over den musik, du lytter til. Du kan tilpasse lyden, så din musik og opkaldsoplevelse altid imødekommer dine behov på den bedste måde.

Par øretelefonerne med din Bluetooth-enhed for første gang

- 1 Sørg for, at hovedtelefonerne er fuldt opladet og slukket.
 - 2 Tryk og hold på knappen  i 2 sekunder, hvorefter hovedtelefonerne går i parringstilstanden, og de er klar til at oprette forbindelse.
- ↳ LED'en på hovedtelefonerne blinker skiftevis hvidt og blå.
- ↳ Hovedtelefonerne er nu i parringstilstand og er klar til at blive parret med en Bluetooth-enhed (f.eks. en mobiltelefon).

- Slå Bluetooth-funktionen til på din Bluetooth-enhed.
- Dan par mellem hovedtelefonerne og din Bluetooth-enhed. Se brugervejledningen til din Bluetooth-enhed.

Bemærk

- Hvis hovedtelefonerne, efter at de er tændt, ikke kan finde en tidligere forbundet Bluetooth-enhed, skal du sætte dem i parringstilstand (tryk og hold på afbryderen i 5 sekunder igen efter at de er slukket).

Følgende eksempel viser dig, hvordan hovedtelefonerne parres med din Bluetooth-enhed.

- Slå Bluetooth-funktionen til på din Bluetooth-enhed, og vælg **Philips TAH5209**.
- Indtast adgangskoden til hovedtelefonerne, "0000" (4 nuller), hvis du bliver bedt om. Der er ikke behov for at indtaste en adgangskode på de enheder, der understøtter Bluetooth 3.0 eller nyere.



Philips TAH5209

Par hovedtelefonerne med en anden Bluetooth-enhed

Hvis du vil parre endnu en Bluetooth-enhed med hovedtelefonerne, skal du slukke hovedtelefonerne og tryk og hold på afbryderen i 5 sekunder, hvorefter de opdager den anden enhed i henhold til normal parring.

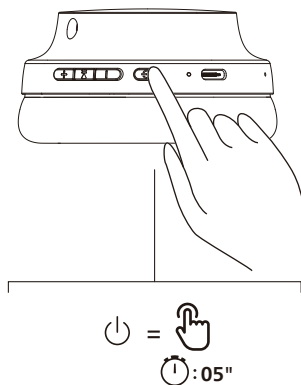

Bemærk

- Hovedtelefonerne kan gemme 5 enheder i hukommelsen. Hvis du prøver at parre mere end 5 enheder, erstattes den ældste parrede enhed med den nye enhed.

4 Brug dine hovedtelefoner

Opret forbindelse mellem dine hovedtelefoner og din Bluetooth-enhed

- 1 Slå Bluetooth-funktionen til på din Bluetooth-enhed.
- 2 Tryk og hold på knappen  for at tænde hovedtelefonerne.
 - ↳ Den hvide LED tænder efter 2 sekunder
 - ↳ Hovedtelefonerne genopretter forbindelse til den senest tilsluttede mobiltelefon/ Bluetooth-enhed automatisk



Tip

- Hvis du slår Bluetooth-funktionen til på din Bluetooth-enhed, efter at du har tændt hovedtelefonerne, skal du gå til menuen Bluetooth på enheden og oprette forbindelse mellem hovedtelefonerne og enheden manuelt.

Bemærk

- Forbindelsen oprettes muligvis ikke automatisk på visse Bluetooth-enheder. I så fald skal du gå til menuen Bluetooth på din enhed og oprette forbindelse mellem hovedtelefonerne og Bluetooth-enheden manuelt.

Tænding/slukning

Opgave	Knap	Handling
Tænd hovedtelefonerne		Tryk og hold i 2 sekunder
Sluk hovedtelefonerne		Tryk og hold i 2 sekunder

Administrer dine opkald og din musik

Musikkontrol

Opgave	Knap	Handling
Afspil musik, eller sæt musikafspilning på pause	MFB	Enkelt tryk
Næste musiknummer	+	Tryk og hold i 1 sekund
Forrige musiknummer	-	Tryk og hold i 1 sekund
Indstil lydstyrke +	+	Enkelt tryk
Indstil lydstyrke -	-	Enkelt tryk

Opkaldskontrol

Opgave	Knap	Handling
Besvar et opkald	MFB	Enkelt tryk
Afslut opkald/afvis opkald	MFB	Tryk og hold i 1 sekund

Trevejsopkald

Opgave	Knap	Handling
Sæt det aktuelle opkald på hold, og acceptér et indgående opkald	MFB	Enkelt tryk
Sæt det aktuelle opkald på hold, og afvis et indgående opkald	MFB	Tryk og hold i 1 sekund
Skift mellem tovejs- og trevejsopkald	MFB	Enkelt tryk

Stemmeassistent

Opgave	Knap	Handling
Aktivér stemmeassistent (Siri/Google)	MFB	Tryk og hold i 1 sekund
Stop stemmeassistent	MFB	Enkelt tryk

Opgave	Knap	Handling
Spiltilstand		Dobbeltryk
Dynamisk bas	MFB	Dobbeltryk

LED-kontrollampe for status på hovedtelefonerne

Status for hovedtelefoner	Kontrollampe
Hovedtelefonerne er forbundet med en Bluetooth-enhed	Den blå LED lyser i 1 sekund
Hovedtelefonerne er klar til parring	LED'en blinker skiftevis blå og hvidt
Hovedtelefonerne er tændt men ikke forbundet til en Bluetooth-enhed	Den hvide LED blinker (slukker automatisk efter 5 minutter)
Lavt batteriniveau	Den hvide LED blinker 1 gang i sekundet

5 Nulstil hovedtelefonerne

Hvis du oplever et problem med parring eller tilslutning, kan du udføre følgende fremgangsmåde for at nulstille hovedtelefonerne til fabrikkens standardindstillinger.

- 1 Gå til menuen Bluetooth på din Bluetooth-enhed, og fjern **Philips TAH5209** fra enhedslisten.
- 2 Slå Bluetooth-funktionen fra på din Bluetooth-enhed.
- 3 Tænd hovedtelefonerne.
- 4 Tryk og hold samtidigt på Vol+ og Vol- i 4 sekunder.
- 5 Følg trinnene i "Brug dine hovedtelefonerne – slut hovedtelefonerne til din Bluetooth-enhed".
- 6 Par hovedtelefonerne med din Bluetooth-enhed, og vælg **Philips TAH5209**.

6 Tekniske oplysninger

Hovedtelefoner

- Afspilningstid for musik: 65 timer
- Driver: 40 mm
- Opladningstid: 2 timer
- Genopladeligt lithium-ion batteri (500 mAh)
- Bluetooth-version: 5.3
- Kompatible Bluetooth-profiler:
 - HFP (Hands-Free Profile)
 - A2DP (Advanced Audio Distribution Profile)
 - AVRCP (Audio Video Remote Control Profile)
- Frekvensinterval: 2,402-2,480 GHz
- Sendereffekt: <10 dBm
- Driftsrækkevidde: Op til 10 meter
- Automatisk slukning
- USB-C-port til opladning
- Dynamisk bas
- Multipunktforbindelse



Bemærk

- Specifikationer kan ændres uden varsel.
- Batterilevetiden med hensyn til afspilningstid er omtrentlig og kan variere alt efter de forhold, hvorunder hovedtelefonerne bruges.

7 Meddelelse

Overensstemmelseserklæring

TP Vision Europe B.V. erklærer hermed, at produktet opfylder de vigtigste krav og andre relevante bestemmelser i RED-direktivet 2014/53/EU og UK Radio Equipment Regulations SI 2017 No 1206. Du kan finde overensstemmelseserklæringen på www.philips.com/support.

Bortskaffelse af dit gamle produkt og batteri



Dit produkt er designet og fremstillet med materialer og komponenter af høj kvalitet, som kan genanvendes og genvindes.



Dette symbol på et produkt betyder, at produktet er omfattet af EU-direktivet 2012/19/EU.



Dette symbol betyder, at produkter indeholder et indbygget genopladeligt batteri, der er omfattet af EU-direktivet 2013/56/EU, som ikke kan bortskaffes sammen med almindeligt husholdningsaffald. Vi anbefaler kraftigt, at du tager dit produkt med til et officielt indsamlingssted eller til et Philips-servicecenter, så det genopladelige batteri fjernes af en tekniker. Hold dig godt underrettet om det lokale særskilte indsamlingssystem for elektriske og elektroniske produkter og genopladelige batterier. Du skal følge lokale regler og aldrig bortskaffe produktet og de genopladelige batterier sammen med

almindeligt husholdningsaffald. Korrekt bortskaffelse af gamle produkter og genopladelige batterier er med til at forhindre mulige negative konsekvenser for miljøet og menneskers sundhed.

Fjern det integrerede batteri

Hvis der ikke findes et indsamlings-/genbrugssystem til elektroniske produkter i dit land, kan du beskytte miljøet ved at fjerne og genbruge batteriet, inden du bortskaffer hovedtelefonerne.

- Sørg for, at hovedtelefonerne er koblet fra, inden du fjerner batteriet.



Overholdelse af EMF

Dette produkt overholder alle gældende standarder og bestemmelser vedrørende eksponering for elektromagnetiske felter.

Miljøoplysninger

Al unødvendig emballage er udeladt. Systemet består af materialer, som kan genanvendes og genvindes, hvis det adskilles af en specialiseret virksomhed. Overhold de lokale bestemmelser vedrørende bortskaffelse af emballagematerialer, opbrugte batterier og gammelt udstyr.

Meddelelse om overensstemmelse

Enheden er i overensstemmelse med del 15 i FCC-reglerne. Driften sker under iagttagelse af følgende to betingelser:

1. **Enheden må ikke forårsage skadelig interferens, og**
2. **Enheden skal acceptere al modtaget interferens, herunder interferens, der kan forårsage driftsforstyrrelser.**

FCC-regler

Udstyret er afprøvet og overholder grænserne for digitale enheder i klasse B i henhold til del 15 i FCC-reglerne. Disse grænser er designet til at give tilstrækkelig beskyttelse mod skadelig interferens i en boliginstallation. Dette udstyr genererer, bruger og kan udstråle radiofrekvensenergi. Hvis det ikke er installeret og anvendes i overensstemmelse med betjeningsvejledningen, kan det forårsage skadelig interferens for radiokommunikation. Der er dog ingen garanti for, at denne interferens ikke vil forekomme i en bestemt installation. Hvis udstyret giver skadelig interferens til radio- eller TV-modtagelse, som kan afgøres ved at slutte udstyret fra og til, opfordres brugeren til at prøve at rette interferensen ved en eller flere af følgende tiltag:

- Juster eller flyt modtagerantennen.
- Øg afstanden mellem udstyret og modtageren.

- Slut udstyret til en stikkontakt på et andet kredsløb end det, som modtageren er tilsluttet.
- Rådspørg forhandleren eller en erfaren radio/TV-tekniker.

Erklæring om FCC-strålingseksponering:

Udstyret opfylder FCC's eksponeringsgrænser for udstråling i et ukontrolleret miljø.

Senderen må ikke placeres på samme sted som eller betjenes sammen med en anden antenne eller sender.

Forsigtig: Brugeren skal være opmærksom på, at ændringer eller modifikationer, der ikke udtrykkeligt er godkendt af den part, der er ansvarlig for overensstemmelse, kan ugyldiggøre brugerens ret til at betjene udstyret.

Canada:

Denne enhed indeholder licensfritagne sendere/modtagere, der overholder RSS-standarder, der er fastsat af Innovation, Science and Economic Development Canada. Driften sker under iagttagelse af følgende to betingelser: (1) Denne enhed må ikke forårsage interferens. (2) Denne enhed skal acceptere al interferens, inkl. interferens, der kan give anledning til uønsket drift af enheden.

CAN ICES-003(B)/NMB-003(B)

Udstyret opfylder Canadas eksponeringsgrænser for udstråling i ukontrollerede miljøer. Senderen må ikke placeres på samme sted som eller betjenes sammen med en anden antenne eller sender.

8 Varemærker

Bluetooth

Bluetooth®-varemærket og de tilhørende logoer er registrerede varemærker tilhørende Bluetooth SIG, Inc., og enhver brug af sådanne mærker af MMD Hong Kong Holding Limited foregår under licens. Andre varemærker og handelsnavne tilhører deres respektive ejere.

Siri

Siri er et varemærke tilhørende Apple Inc., der er registreret i USA og andre lande.

Google

Google og Google Play er varemærker tilhørende Google LLC.

9 Ofte stillede spørgsmål

Mine Bluetooth-hovedtelefoner tænder ikke.

Batteriniveaue er lavt. Oplad hovedtelefonerne.

Jeg kan ikke parre mine Bluetooth-hovedtelefoner med min Bluetooth-enhed.

Bluetooth er deaktiveret. Aktivér Bluetooth-funktionen på din Bluetooth-enhed, og tænd Bluetooth-enheden, før du tænder hovedtelefonerne.

Sådan nulstiller du parring.

Lad hovedtelefonen forblive i parringstilstand (det hvide og blå lys blinker skiftevis), og tryk og hold på knapperne "Lydstyrke +" og "Lydstyrke -" samtidig i mindst fire sekunder, indtil den blå LED tænder.

Jeg kan godt høre musik, men jeg kan ikke styre musik på min Bluetooth-enhed (f.eks. afspille/stoppe midlertidigt/springe frem/tilbage).

Sørg for, at Bluetooth-lydkilden understøtter AVRCP (se 'Tekniske oplysninger' på side 10).

Lydstyrkeniveauet på hovedtelefonerne er for lavt.

Nogle Bluetooth-enheder kan ikke knytte lydstyrkeniveauet til hovedtelefonerne via synkronisering af lydstyrke. I dette tilfælde skal du indstille lydstyrken på din Bluetooth-enhed uafhængigt for at opnå et passende lydstyrkeniveau.

Bluetooth-enheden kan ikke finde hovedtelefonerne.

- Hovedtelefonerne kan slutes til en tidligere parret enhed. Sluk den tilsluttede enhed, eller flyt den uden for rækkevidde.
- Parring er muligvis nulstillet, eller hovedtelefonerne er muligvis blevet parret med en anden enhed. Par hovedtelefonerne med Bluetooth-enheden igen som beskrevet i brugervejledningen. (se 'Par hovedtelefonerne med din Bluetooth-enhed for første gang' på side 6).

Mine Bluetooth-hovedtelefoner er sluttet til en Bluetooth-mobiltelefon med stereofunktion, men musikken afspilles kun på mobiltelefonens højttaler.

Se brugervejledningen til din mobiltelefon. Vælg at lytte til musik gennem hovedtelefonerne.

Lydkvaliteten er dårlig, og der høres en knitrende lyd.

- Bluetooth-enheden er uden for rækkevidde. Reducér afstanden mellem hovedtelefonerne og Bluetooth-enheden, eller fjern evt. forhindringer mellem enhederne.
- Oplad hovedtelefonerne.

Rengør dine hovedtelefoner regelmæssigt.

- Brug en ren, fugtig klud til regelmæssigt at rengøre dine hovedtelefoner - især lydkanalerne og mikrofonhullerne - og dermed undgå ophobning af stoffer såsom sved eller ørevoks.

- Hvis der efterlades sved eller vanddråber i lydkanalerne, lufthullerne eller mikrofonhullerne, vil lydniveauet falde midlertidigt eller afbrydes helt. Dette er ikke en funktionsfejl. Brug en blød, fugtig klud til at tørre hovedtelefonerne grundigt. Du kan alternativt fjerne øreproppernes spidser, vende lydkanalerne nedad og forsigtigt banke på hovedtelefonerne ca. fem gange på en tør klud eller lignende for at fjerne eventuelt vand, der har samlet sig indeni.
- Sørg for, at hovedtelefonerne er helt tørre, før du oplader og bruger dem. Undgå at bruge alkoholservietter til engangsbrug eller andre stoffer til rengøring.

Oplad dine hovedtelefoner regelmæssigt.

Hvis headsettet ikke bruges i længere tid, vil batterierne begynde at aflade. For at undgå dette tab skal batteriet oplades fuldt ud mindst én gang hver tredje måned.



2024 © MMD Hong Kong Holding Limited. Alle rettigheder forbeholdes. Specifikationer kan ændres uden varsel. Philips og Philips Shield Emblem er registrerede varemærker tilhørende Koninklijke Philips N.V., og brugen af disse foregår under licens. Dette produkt er fremstillet af og sælges under MMD Hong Kong Holding Limiteds eller en af dennes associerede virksomheders ansvar, og MMD Hong Kong Holding Limited er garanten i forhold til dette produkt. Alle andre virksomheds- og produktnavne kan være varemærker tilhørende deres respektive virksomheder, som de har tilknytning til.

